



Fahrzeuglexikon

für den Fernverkehr

Vorwort



Das Fahrzeuglexikon des Fernverkehrs erscheint nun in der 19. Ausgabe. Das Layout und der Inhalt werden jährlich entsprechend den Entwicklungen der Fernverkehrsflotte aktualisiert.

Das Fahrzeuglexikon stellt in übersichtlicher Form alle kundenrelevanten Daten und Fakten unserer Flotte vor und gibt mit farblich gestalteten Fahrzeuggrundrissen einen visuellen Eindruck von unserem Zugangebot. Somit ermöglicht es einen schnellen

Überblick über wesentliche Merkmale von Triebzügen und Einzelwagen, ohne jedoch detaillierte technische Unterlagenersetzungen zu wollen - daher können metrische Angaben gerundet worden sein.

Mit dem Fokus auf Ausstattungs- und Serviceeinrichtungen (zum Beispiel Sitzplatzkapazität oder Komfortmaße) wird die derzeitige ICE-Flotte einschließlich der modernisierten Intercity 1 und des Intercity 2 präsentiert.

Über Links innerhalb der PDF-Datei wird Ihnen eine schnelle Navigation ermöglicht. Im Anhang finden Sie zudem die Gesamtübersichten der Züge im A3-Format.

Inhalt



- **Zeichenerklärungen**
- **ICE 1**
- **ICE 2**
- **ICE 3**
- **ICE 4**
- **ICE T**
- **ICE MET**
- **Intercity 1**
- **Intercity 2**
- **Impressum**
- **Anhang: Gesamtübersichten DIN A3**

Zeichenerklärungen: Legende und Piktogramme

	Fahrgastinformationsanzeiger		Ruhebereich		Bistro		Abfallsystem
	1. Klasse-Sitze		Handybereich		Café		Kinderwagenstellplatz
	2. Klasse-Sitze		Handyverbot		WC		Fahrradstellplatz
	Restaurant-Bänke/-Sitze		Familienbereich		Rollstuhlgerechtes WC		Wickeltisch
	Tische/Ablagen		Kleinkindabteil/-bereich		Abfallbehälter		Personal-WC (Caterer)/ Caterer-Abteil
	WCs		Rollstuhlstellplatz		Garderobe		123 Nummerierung Fahrradstellplätze
	(Technik-) Schränke		Information/ Zugbegleiterabteil		Gepäckregal		
	Fahrgastbereich (ohne WCs)		Restaurant		Gepäckschließfach		
	Rollstuhlgerechter Bereich						
	Personalbereich						
	Gepäckregale						

ICE 1

Allgemeine Informationen



Am 02.06.1991 begann mit der Einführung des Intercity-Express - ICE - das Hochgeschwindigkeitszeitalter in Deutschland. Der ICE wurde zum Inbegriff für hohe Geschwindigkeiten, kurze Reisezeiten, größtmöglichen Komfort und moderne Fahrzeugausstattung. In den folgenden Jahren entwickelte sich der ICE mit insgesamt 60 Zügen auf vielen Verbindungen zum bevorzugten Verkehrsmittel. Der Grund: erhebliche Reisezeitverkürzungen gegenüber Auto und Flugzeug.

Das HighTech-Symbol überzeugt mit einer reichhaltigen Ausstattung an Komfortdetails, wie z.B. Klimaanlage und Fußbodenheizung. Mit diesem Standard setzte der ICE von Anfang an Maßstäbe.

Zwischen 2005 und 2008 erhielten die ICE 1-Züge ein Redesign. Dabei konnte durch den Einbau von schlankeren Sitzen

die Sitzplatzkapazität um ca. 10% erhöht werden. Zudem wurde die Zugbildung der einzelnen Triebzüge vereinheitlicht. Unsere Gäste finden seit dem Redesign zudem das typische ICE-Design sowie auch Steckdosen am Platz und eine elektronische Sitzplatzanzeige vor. Seit dem Jahr 2020 erhalten die ICE 1-Züge eine weitere Modernisierung, bei welcher Technik- und Komfortmaßnahmen umgesetzt werden. Neben einer verbesserten Fahrgastinformation durch zusätzliche und vergrößerte Fahrgastdisplays erhalten die Züge mehr Platz für Gepäck sowie ein umfassend aufgewertetes WC. Zudem wird das geräumige Kleinkindabteil mit bunten Teppichen und Kindermotiven ausgestattet und ein zusätzlicher Hubtisch für Rollstuhlfahrer eingebaut, so dass der Zug insgesamt drei Rollstuhlstellplätze besitzt.

■ Zugtyp

■ ICE 1 BR 401

■ ICE 1 BR 401 modernisiert

ICE 1 BR 401 Daten und Fakten

Erste Inbetriebnahme:	2005 nach Redesign	Sitzplätze (gesamt):	703	
Anzahl der Züge:	52*		1. Klasse (Anteil in %)	2. Klasse (Anteil in %)
Anzahl Mittelwagen/Triebköpfe:	12/2	davon Sitzplätze:	197 (28%)	506 (72%)
Länge (Zug):	358 m	Plätze im Handybereich:	141 (72%)	358 (71%)
Anzahl angetriebener Achsen:	8	Plätze im Ruhebereich:	56 (28%)	142 (28%)
Zuggewicht (leer):	782 t	Plätze im Familienbereich:	-	24 (5%)
Höchstgeschwindigkeit:	280 km/h			
Klimaanlage:	ja	Steckdosen am Platz:	ja	ja
Druckertüchtigung:	ja	Kleinkindabteil:	nein	ja
WC-System:	geschlossen	Rollstuhlstellplätze:	ja (2 + 1 Bedarfsrollstuhlstellplatz)	ja
Stromsystem:	Einsystem	Fahrradstellplätze:	nein	nein
Notbremsüberbrückung:	ja	Elektronische Reservierungsanzeige:	ja	ja
Auslandseinsatz möglich:	ja (CH, einzelne Züge)	Elektronische Fahrgastinformation:	ja	ja
Bordrestaurant:	ja	WLAN:	ja	ja
Bordbistro:	ja			

* zum Zeitpunkt der Veröffentlichung - die Zugzahlen ändern sich mit Modernisierung der Züge stetig.

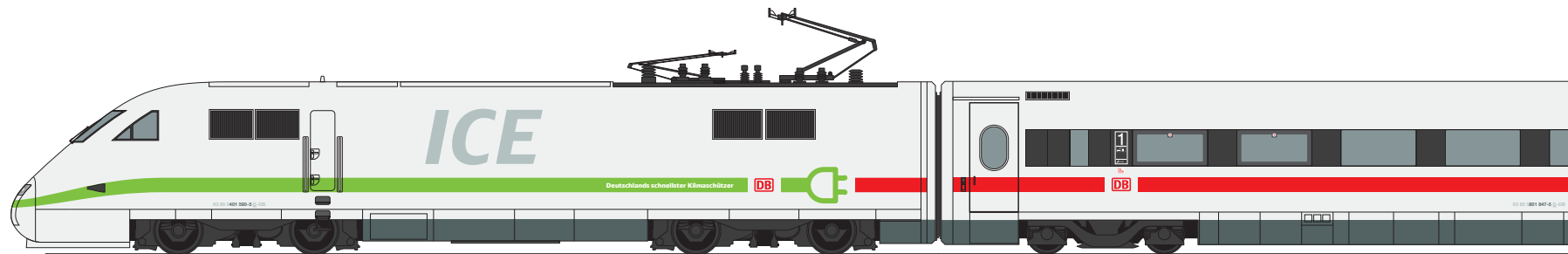
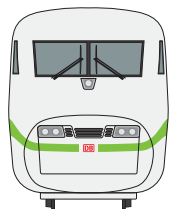

ICE 1 BR 401 Gesamtübersicht (1/4)

Triebkopf
(TK 401.5)

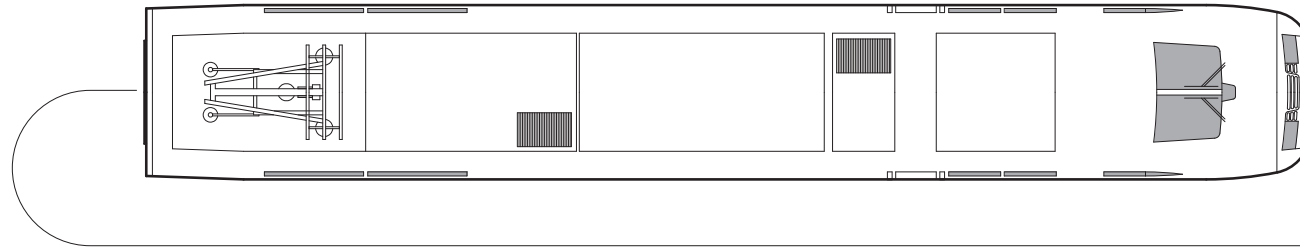

1. Kl.-Mittelwagen
(Avmz 801.8)
Nr. 14

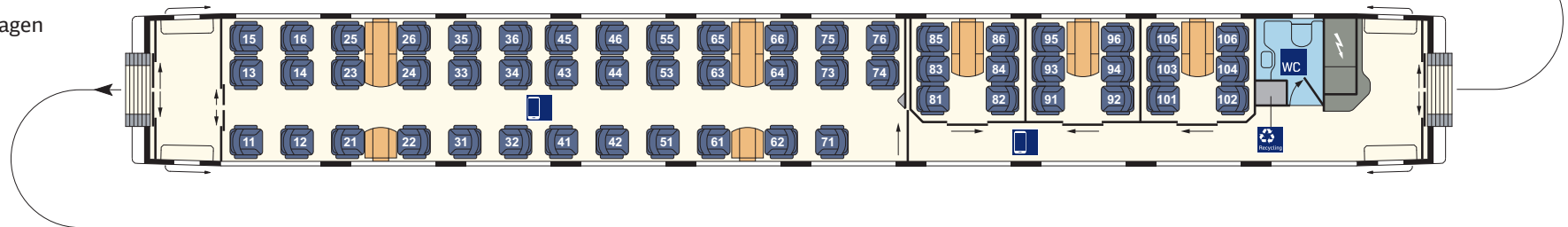

1. Kl.-Mittelwagen
(Avmz 801.4)
Nr. 12

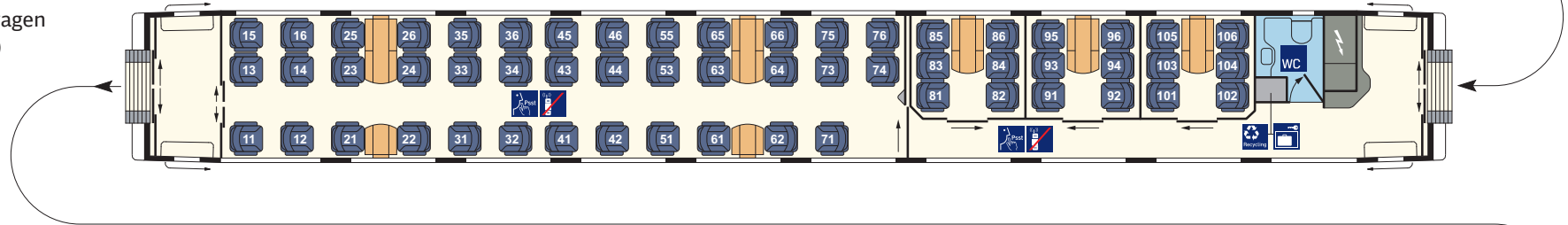

1. Kl.-Mittelwagen
(Avmz 801.0)
Nr. 11

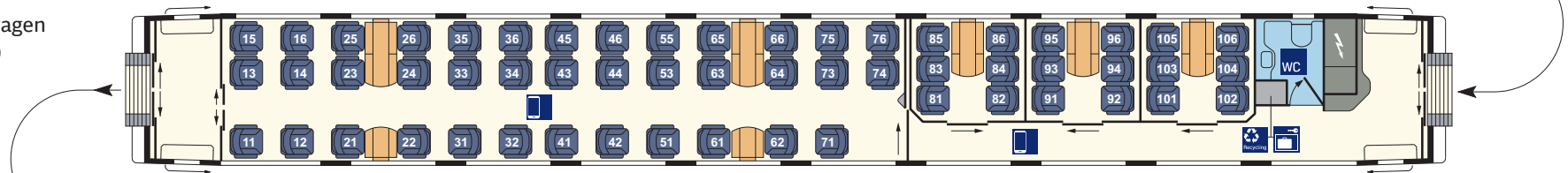

ICE 1 BR 401 Gesamtübersicht (2/4)

1. Kl.-Servicewagen
(Apmsz 803.1)
Nr. 9

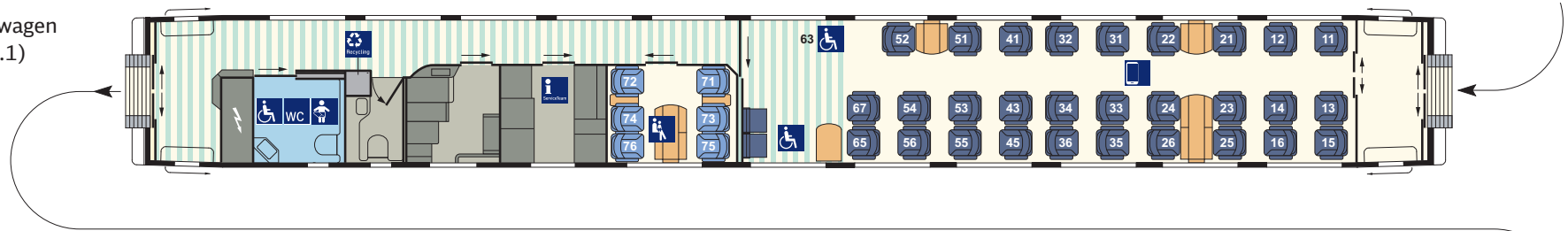

ICE 1 BR 401 Gesamtübersicht (3/4)

2. Kl.-Mittelwagen
(Bvmz 802.3)
Nr. 5

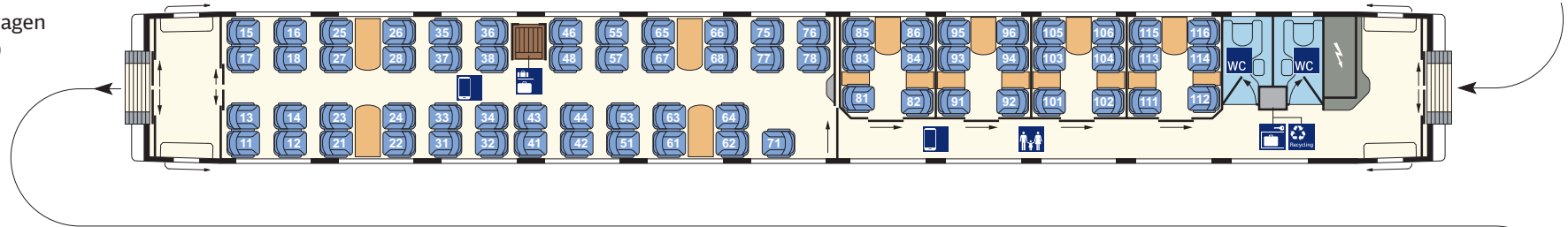

2. Kl.-Mittelwagen
(Bvmz 802.3)
Nr. 4

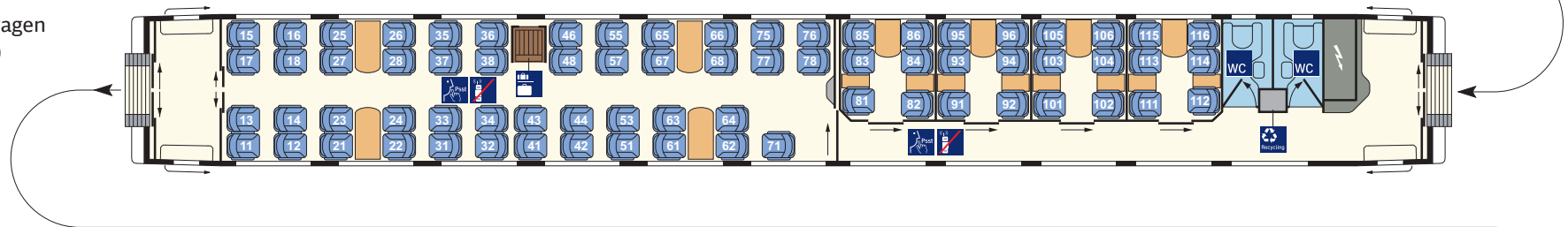

2. Kl.-Mittelwagen
(Bvmz 802.3)
Nr. 3

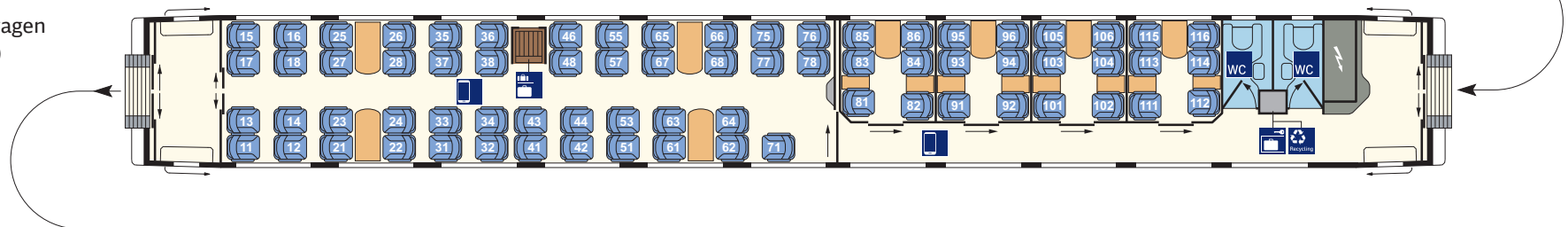

2. Kl.-Mittelwagen
(Bvmz 802.6)
Nr. 2

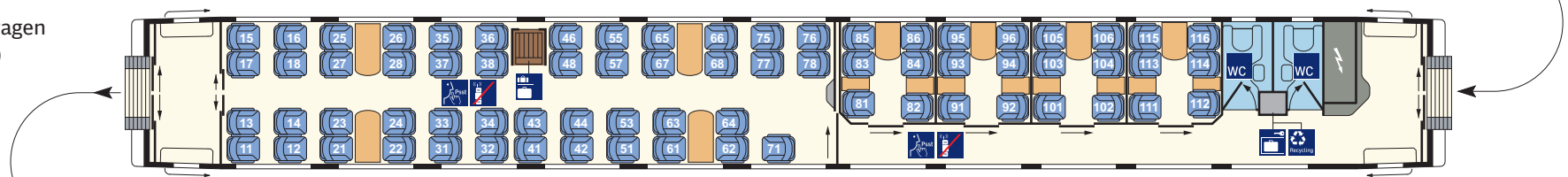

ICE 1 BR 401 Gesamtübersicht (4/4)

2. Kl.-Mittelwagen
(Bvmz 802.8)
Nr. 1

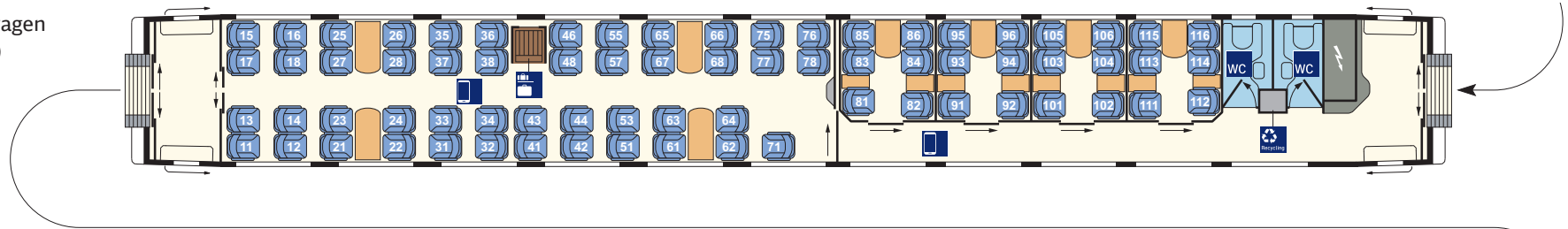

Triebkopf
(TK 401.0)

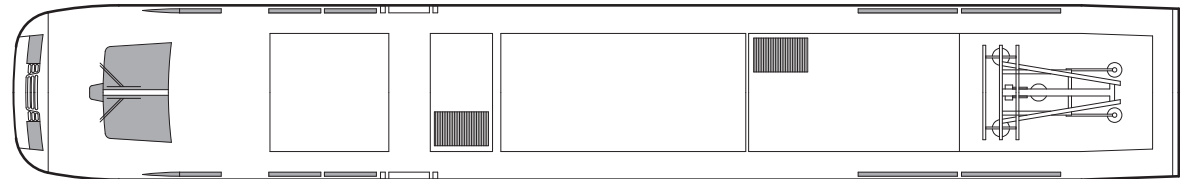

ICE 1 BR 401 1. Kl.-Mittelwagen (Avmz 801.8)

Technische Daten

Länge über Puffer:	26400 mm
durchschnittliches Eigengewicht:	52 t
Anzahl Plätze (gesamt):	56
Anzahl WC:	1
Komfort	
Türbreite Einstieg (lichte Weite):	900 mm
Gangbreite im Großraum-/Abteibereich:	709/783 mm
Sitzteiler Reihe:	1010 mm
Sitzteiler Abteil/vis-à-vis (váv):	2014/1968 mm
Sitzbreite zwischen Armlehnen:	500 mm
Sitztiefe:	450-500 mm verstellbar
Armlehnenbreite innen Abteil/Reihe und váv:	100/70 mm
Armlehnenbreite außen Abteil/Reihe und váv:	70/70 mm
Rückenlehnenneigung Abteil/Reihe/váv:	21-32°/21-35°/21-32°
Fußstützen an Reihenplätzen:	ja

Ausstattung/Serviceeinrichtungen

Anzahl Plätze im Großraum:	38
- davon Anzahl Plätze váv:	12
- davon Anzahl Plätze Reihe:	26
Anzahl Plätze in Abteibereichen:	18
Steckdosen am Platz:	ja
Leseleuchten:	ja
Gepäckschließfächer:	nein
Gepäckregal:	nein
Garderobe:	nein
Abfallbehälter:	ja

Sonderausstattung/-einrichtungen

- Vitrinen für Werbung

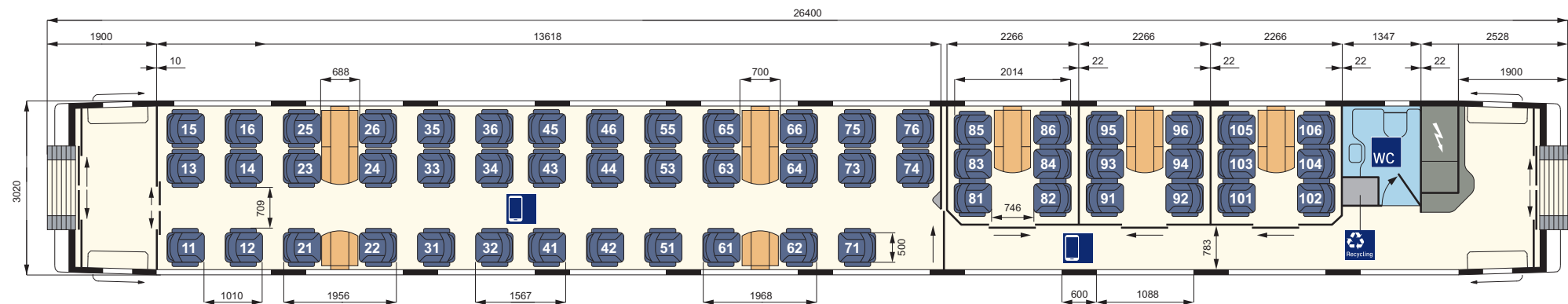

ICE 1 BR 401 1. Kl.-Mittelwagen (Avmz 801.4)

Technische Daten

Länge über Puffer:	26400 mm
durchschnittliches Eigengewicht:	ca. 52 t
Anzahl Plätze (gesamt):	56
Anzahl WC:	1
Komfort	
Türbreite Einstieg (lichte Weite):	900 mm
Gangbreite im Großraum-/Abteibereich:	709/783 mm
Sitzteiler Reihe:	1010 mm
Sitzteiler Abteil/vis-à-vis (váv):	2014/1968 mm
Sitzbreite zwischen Armlehnen:	500 mm
Sitztiefe:	450-500 mm verstellbar
Armlehnenbreite innen Abteil/Reihe und váv:	100/70 mm
Armlehnenbreite außen Abteil/Reihe und váv:	70/70 mm
Rückenlehnenneigung Abteil/Reihe/váv:	21-32°/21-35°/21-32°
Fußstützen an Reihenplätzen:	ja

Ausstattung/Serviceeinrichtungen

Anzahl Plätze im Großraum:	38
- davon Anzahl Plätze váv:	12
- davon Anzahl Plätze Reihe:	26
Anzahl Plätze in Abteibereichen:	18
Steckdosen am Platz:	ja
Leseleuchten:	ja
Gepäckschließfächer:	ja
Gepäckregal:	nein
Garderobe:	nein
Abfallbehälter:	ja

Sonderausstattung/-einrichtungen

- Vitrinen für Werbung

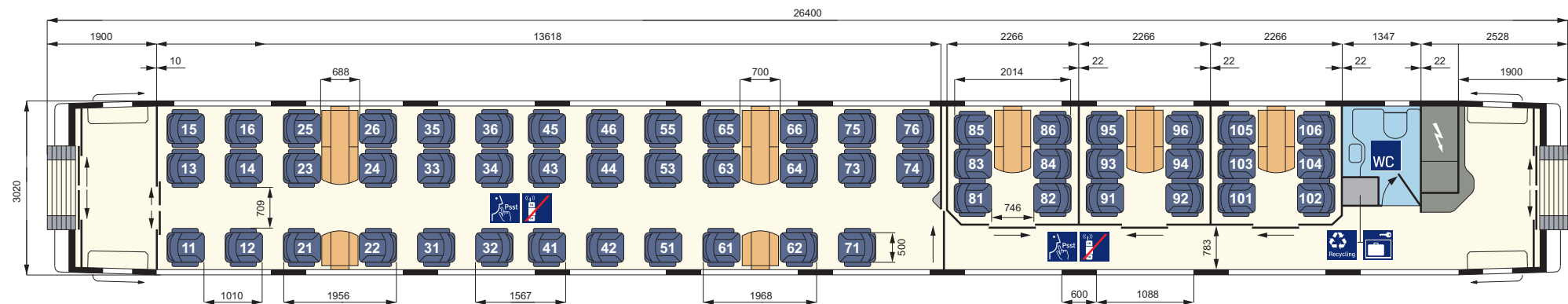

ICE 1 BR 401 1. Kl.-Mittelwagen (Avmz 801.0)

Technische Daten

Länge über Puffer:	26400 mm
durchschnittliches Eigengewicht:	ca. 52 t
Anzahl Plätze (gesamt):	56
Anzahl WC:	1
Komfort	
Türbreite Einstieg (lichte Weite):	900 mm
Gangbreite im Großraum-/Abteibereich:	709/783 mm
Sitzteiler Reihe:	1010 mm
Sitzteiler Abteil/vis-à-vis (váv):	2014/1968 mm
Sitzbreite zwischen Armlehnen:	500 mm
Sitztiefe:	450-500 mm verstellbar
Armlehnenbreite innen Abteil/Reihe und váv:	100/70 mm
Armlehnenbreite außen Abteil/Reihe und váv:	70/70 mm
Rückenlehnenneigung Abteil/Reihe/váv:	21-32°/21-35°/21-32°
Fußstützen an Reihenplätzen:	ja

Ausstattung/Serviceeinrichtungen

Anzahl Plätze im Großraum:	38
- davon Anzahl Plätze váv:	12
- davon Anzahl Plätze Reihe:	26
Anzahl Plätze in Abteibereichen:	18
Steckdosen am Platz:	ja
Leseleuchten:	ja
Gepäckschließfächer:	ja
Gepäckregal:	nein
Garderobe:	nein
Abfallbehälter:	ja

Sonderausstattung/-einrichtungen

- Vitrinen für Werbung

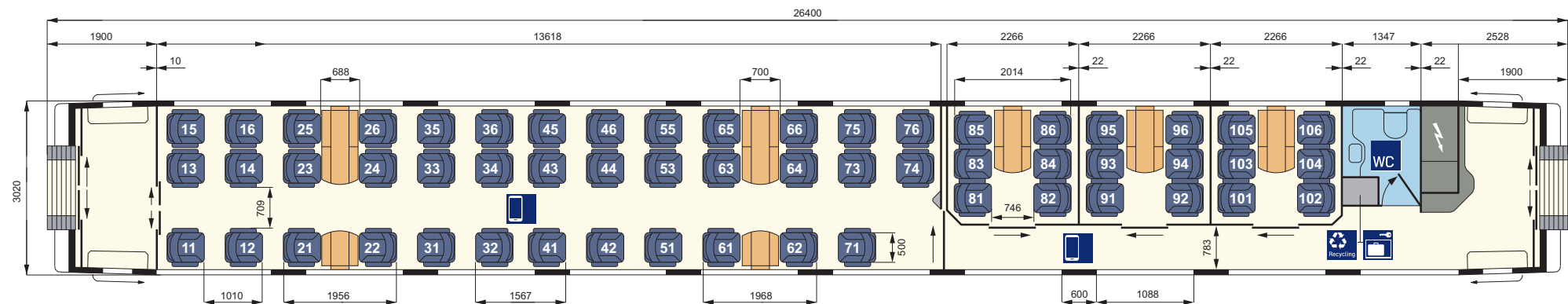

ICE 1 BR 401 1. Kl. Servicewagen (Apmbz 803.1)

Technische Daten

Länge über Puffer:	26400 mm
durchschnittliches Eigengewicht:	53 t
Anzahl Plätze (gesamt):	35 + 2 Klappsitze
Anzahl Personal-WC (Caterer):	1
Anzahl Universal-WC mit Wickeltisch:	1
Komfort	
Türbreite Einstieg (lichte Weite):	900 mm
Gangbreite im Großraum-/Abteibereich:	709/871 mm
Sitzteiler Reihe:	1010 mm
Sitzteiler Abteil/vis-à-vis (váv):	2332/1968 mm
Sitzbreite im Großraum/Abteil zwischen Armlehnen:	500/465 mm
Sitztiefe Großraum/Abteil:	450-500 mm verstellbar
Armlehnenbreite innen Abteil/Reihe und váv:	65/70 mm
Armlehnenbreite außen Abteil/Reihe und váv:	60/70 mm
Rückenlehnenneigung Abteil/Reihe/váv:	21-28°/21-35°/21-32°
Fußstützen an Reihenplätzen:	ja

Ausstattung/Serviceeinrichtungen

Anzahl Plätze im Großraum:	29
- davon Anzahl Plätze váv:	10
- davon Anzahl Plätze Reihe:	19
Anzahl Plätze in Abteibereichen:	6 (im Kleinkindabteil)
Steckdosen am Platz:	ja
Leseleuchten:	ja
Gepäckschließfächer:	nein
Gepäckregal:	nein
Garderobe:	nein
Abfallbehälter:	ja

Sonderausstattung/-einrichtungen

- Kleinkindabteil (ohne besondere kindgerechte Ausstattung)
- Rollstuhlstellplätze/Bedarfsrollstuhl-bzw. Kinderwagenstellplatz (2/1)
- Zugbegleiter- und Dienstraum
- Vitrinen für Werbung

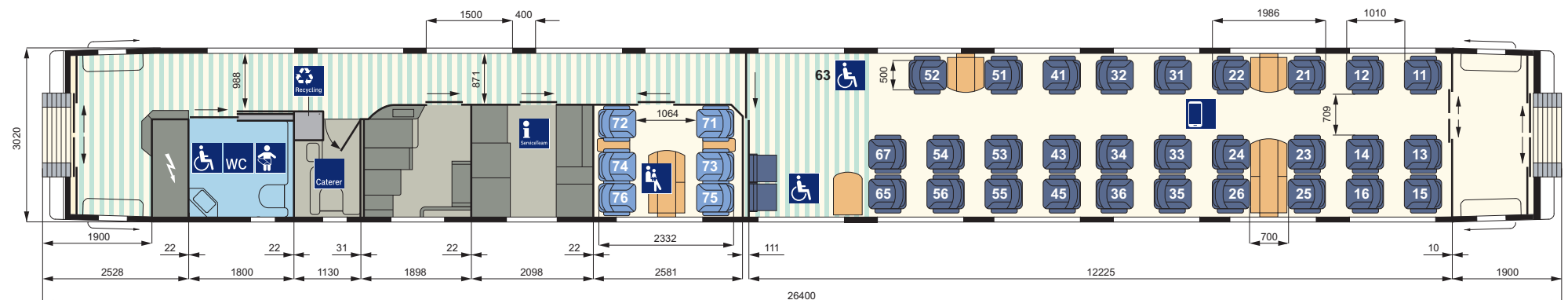

ICE 1 BR 401 Bordrestaurant (WSmz 804.0)

Technische Daten

Länge über Puffer: 26400 mm

durchschnittliches Eigengewicht: 56 t

Komfort

Breite Ladetür (lichte Weite): 900 mm

Gangbreite im Bordrestaurant/Bordbistro: 764/600 mm

Gangbreite im Galleybereich: 850 mm

Ausstattung/Serviceeinrichtungen

Anzahl Plätze im Bordrestaurant: 24

Anzahl Plätze im Bordbistro: 16

zusätzlich Anzahl Stehplätze im Bordbistro: ca. 12

Garderobe: ja

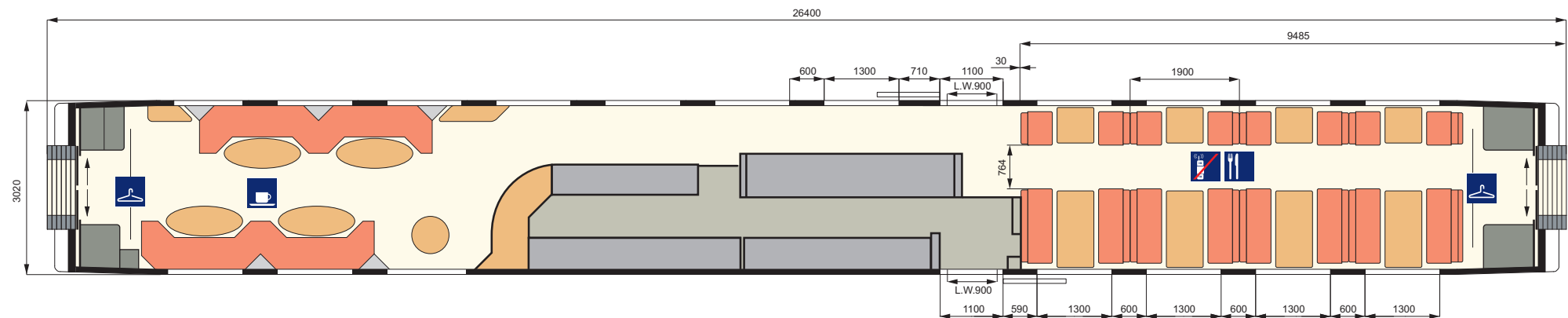

ICE 1 BR 401 2. Kl.-Mittelwagen (Bvmz 802.0)

Technische Daten

Länge über Puffer:	26400 mm
durchschnittliches Eigengewicht:	ca. 53 t
Anzahl Plätze (gesamt):	71
Anzahl WC:	2
Komfort	
Türbreite Einstieg (lichte Weite):	900 mm
Gangbreite im Großraum-/Abteibereich:	602/799 mm
Sitzteiler Reihe:	920 mm
Sitzteiler Abteil/vis-à-vis (váv):	1802/1888 mm
Sitzbreite zwischen Armlehnen:	465 mm
Sitztiefe:	450-500 mm verstellbar
Armlehnenbreite innen Abteil/Reihe und váv:	65/65 mm
Armlehnenbreite außen Abteil/Reihe und váv:	60/40 mm
Rückenlehnenneigung Abteil/Reihe/váv:	21 bzw. 24°/21-35°/21-28°
Fußstützen an Reihenplätzen:	nein

Ausstattung/Serviceeinrichtungen

Anzahl Plätze im Großraum:	47
- davon Anzahl Plätze váv:	16
- davon Anzahl Plätze Reihe:	31
Anzahl Plätze in Abteibereichen:	24
Steckdosen am Platz:	ja
Leseleuchten:	ja
Gepäckschließfächer:	ja (einige Wagen)
Gepäckregal:	ja
Garderobe:	nein
Abfallbehälter:	ja

Sonderausstattung/-einrichtungen

- Vitrinen für Werbung

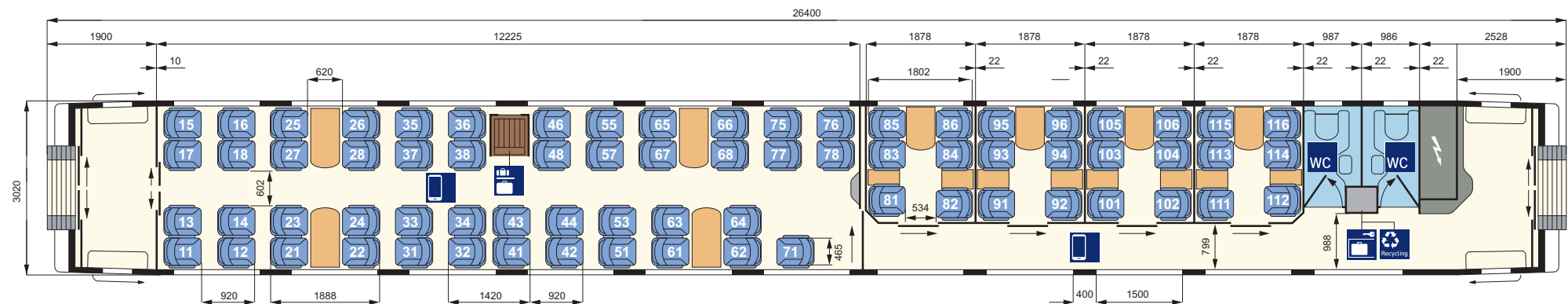

ICE 1 BR 401 2. Kl.-Mittelwagen (Bvmz 802.3)

Technische Daten

Länge über Puffer:	26400 mm
durchschnittliches Eigengewicht:	ca. 53 t
Anzahl Plätze (gesamt):	71
Anzahl WC:	2
Komfort	
Türbreite Einstieg (lichte Weite):	900 mm
Gangbreite im Großraum-/Abteibereich:	602/799 mm
Sitzteiler Reihe:	920 mm
Sitzteiler Abteil/vis-à-vis (váv):	1802/1888 mm
Sitzbreite zwischen Armlehnen:	465 mm
Sitztiefe:	450-500 mm verstellbar
Armlehnenbreite innen Abteil/Reihe und váv:	65/65 mm
Armlehnenbreite außen Abteil/Reihe und váv:	60/40 mm
Rückenlehnenneigung Abteil/Reihe/váv:	21 bzw. 24°/21-35°/21-28°
Fußstützen an Reihenplätzen:	nein

Ausstattung/Serviceeinrichtungen

Anzahl Plätze im Großraum:	47
- davon Anzahl Plätze váv:	16
- davon Anzahl Plätze Reihe:	31
Anzahl Plätze in Abteibereichen:	24
Steckdosen am Platz:	ja
Leseleuchten:	ja
Gepäckschließfächer:	ja (einige Wagen)
Gepäckregal:	ja
Garderobe:	nein
Abfallbehälter:	ja

Sonderausstattung/-einrichtungen

- Vitrinen für Werbung

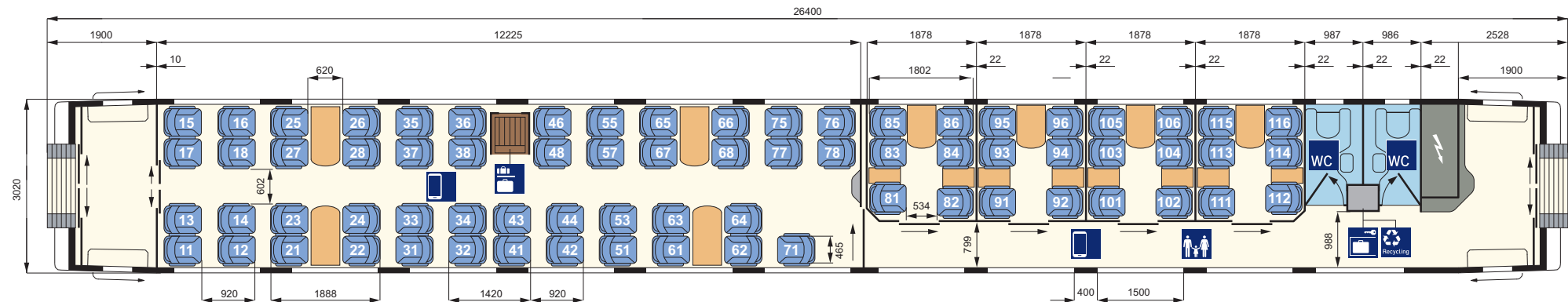

ICE 1 BR 401 2. Kl.-Mittelwagen (Bvmz 802.3)

Technische Daten

Länge über Puffer:	26400 mm
durchschnittliches Eigengewicht:	ca. 53 t
Anzahl Plätze (gesamt):	71
Anzahl WC:	2
Komfort	
Türbreite Einstieg (lichte Weite):	900 mm
Gangbreite im Großraum-/Abteibereich:	602/799 mm
Sitzteiler Reihe:	920 mm
Sitzteiler Abteil/vis-à-vis (váv):	1802/1888 mm
Sitzbreite zwischen Armlehnen:	465 mm
Sitztiefe:	450-500 mm verstellbar
Armlehnenbreite innen Abteil/Reihe und váv:	65/65 mm
Armlehnenbreite außen Abteil/Reihe und váv:	60/40 mm
Rückenlehnenneigung Abteil/Reihe/váv:	21 bzw. 24°/21-35°/21-28°
Fußstützen an Reihenplätzen:	nein

Ausstattung/Serviceeinrichtungen

Anzahl Plätze im Großraum:	47
- davon Anzahl Plätze váv:	16
- davon Anzahl Plätze Reihe:	31
Anzahl Plätze in Abteibereichen:	24
Steckdosen am Platz:	ja
Leseleuchten:	ja
Gepäckschließfächer:	ja (einige Wagen)
Gepäckregal:	ja
Garderobe:	nein
Abfallbehälter:	ja

Sonderausstattung/-einrichtungen

- Vitrinen für Werbung

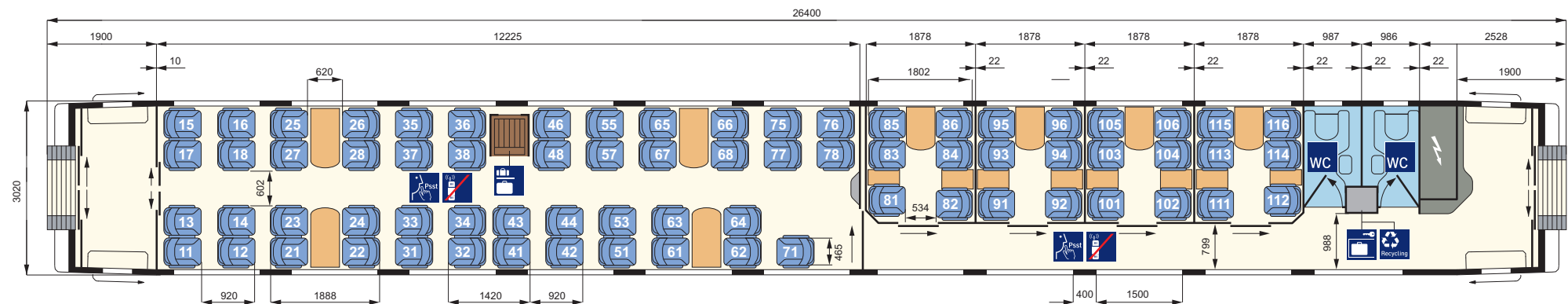

ICE 1 BR 401 2. Kl.-Mittelwagen (Bvmz 802.3)

Technische Daten

Länge über Puffer:	26400 mm
durchschnittliches Eigengewicht:	ca. 53 t
Anzahl Plätze (gesamt):	71
Anzahl WC:	2
Komfort	
Türbreite Einstieg (lichte Weite):	900 mm
Gangbreite im Großraum-/Abteibereich:	602/799 mm
Sitzteiler Reihe:	920 mm
Sitzteiler Abteil/vis-à-vis (váv):	1802/1888 mm
Sitzbreite zwischen Armlehnen:	465 mm
Sitztiefe:	450-500 mm verstellbar
Armlehnenbreite innen Abteil/Reihe und váv:	65/65 mm
Armlehnenbreite außen Abteil/Reihe und váv:	60/40 mm
Rückenlehnenneigung Abteil/Reihe/váv:	21 bzw. 24°/21-35°/21-28°
Fußstützen an Reihenplätzen:	nein

Ausstattung/Serviceeinrichtungen

Anzahl Plätze im Großraum:	47
- davon Anzahl Plätze váv:	16
- davon Anzahl Plätze Reihe:	31
Anzahl Plätze in Abteibereichen:	24
Steckdosen am Platz:	ja
Leseleuchten:	ja
Gepäckschließfächer:	ja (einige Wagen)
Gepäckregal:	ja
Garderobe:	nein
Abfallbehälter:	ja

Sonderausstattung/-einrichtungen

- Vitrinen für Werbung

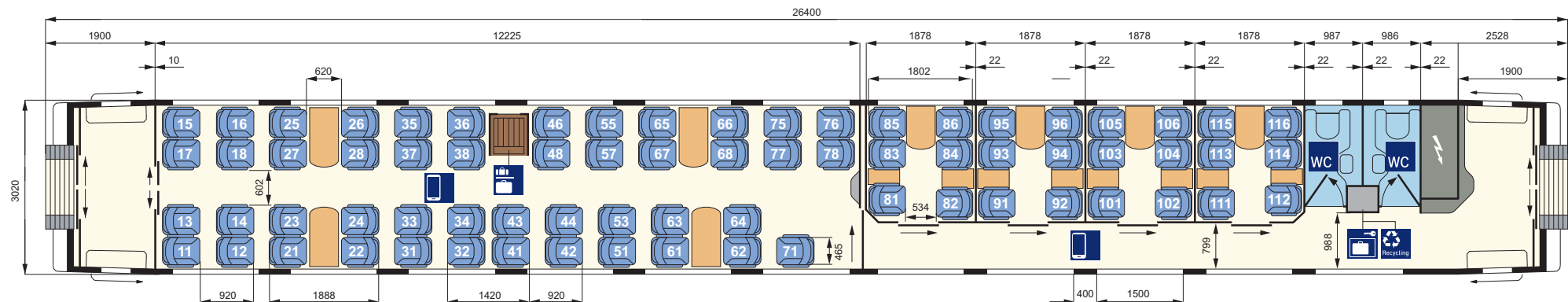

ICE 1 BR 401 2. Kl.-Mittelwagen (Bvmz 802.6)

Technische Daten

Länge über Puffer:	26400 mm
durchschnittliches Eigengewicht:	ca. 53 t
Anzahl Plätze (gesamt):	71
Anzahl WC:	2
Komfort	
Türbreite Einstieg (lichte Weite):	900 mm
Gangbreite im Großraum-/Abteibereich:	602/799 mm
Sitzteiler Reihe:	920 mm
Sitzteiler Abteil/vis-à-vis (váv):	1802/1888 mm
Sitzbreite zwischen Armlehnen:	465 mm
Sitztiefe:	450-500 mm verstellbar
Armlehnenbreite innen Abteil/Reihe und váv:	65/65 mm
Armlehnenbreite außen Abteil/Reihe und váv:	60/40 mm
Rückenlehnenneigung Abteil/Reihe/váv:	21 bzw. 24°/21-35°/21-28°
Fußstützen an Reihenplätzen:	nein

Ausstattung/Serviceeinrichtungen

Anzahl Plätze im Großraum:	47
- davon Anzahl Plätze váv:	16
- davon Anzahl Plätze Reihe:	31
Anzahl Plätze in Abteibereichen:	24
Steckdosen am Platz:	ja
Leseleuchten:	ja
Gepäckschließfächer:	ja (einige Wagen)
Gepäckregal:	ja
Garderobe:	nein
Abfallbehälter:	ja

Sonderausstattung/-einrichtungen

- Vitrinen für Werbung

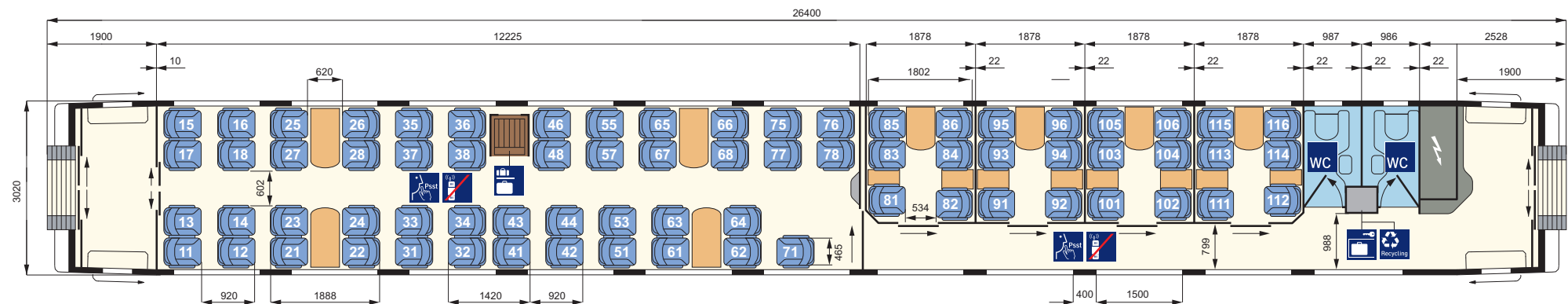

ICE 1 BR 401 2. Kl.-Mittelwagen (Bvmz 802.8)

Technische Daten

Länge über Puffer:	26400 mm
durchschnittliches Eigengewicht:	ca. 53 t
Anzahl Plätze (gesamt):	71
Anzahl WC:	2
Komfort	
Türbreite Einstieg (lichte Weite):	900 mm
Gangbreite im Großraum-/Abteibereich:	602/799 mm
Sitzteiler Reihe:	920 mm
Sitzteiler Abteil/vis-à-vis (váv):	1802/1888 mm
Sitzbreite zwischen Armlehnen:	465 mm
Sitztiefe:	450-500 mm verstellbar
Armlehnenbreite innen Abteil/Reihe und váv:	65/65 mm
Armlehnenbreite außen Abteil/Reihe und váv:	60/40 mm
Rückenlehnenneigung Abteil/Reihe/váv:	21 bzw. 24°/21-35°/21-28°
Fußstützen an Reihenplätzen:	nein

Ausstattung/Serviceeinrichtungen

Anzahl Plätze im Großraum:	47
- davon Anzahl Plätze váv:	16
- davon Anzahl Plätze Reihe:	31
Anzahl Plätze in Abteibereichen:	24
Steckdosen am Platz:	ja
Leseleuchten:	ja
Gepäckschließfächer:	nein
Gepäckregal:	ja
Garderobe:	nein
Abfallbehälter:	ja

Sonderausstattung/-einrichtungen

- Vitrinen für Werbung

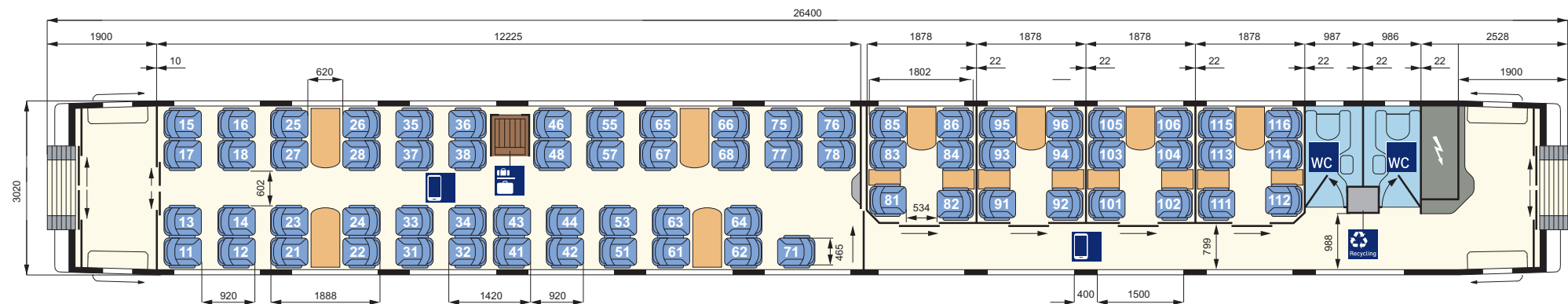

ICE 1 BR 401 2. Kl.-Mittelwagen (Bvmz 802.7)*

Technische Daten

Länge über Puffer:	26400 mm
durchschnittliches Eigengewicht:	ca. 52 t
Anzahl Plätze (gesamt):	70
Anzahl WC:	1
Komfort	
Türbreite Einstieg (lichte Weite):	900 mm
Gangbreite im Großraum-/Abteibereich:	602/783 mm
Sitzteiler Reihe:	920 mm
Sitzteiler Abteil/vis-à-vis (váv):	2014/1888 mm
Sitzbreite zwischen Armlehnen:	465 mm
Sitztiefe:	450-500 mm verstellbar
Armlehnenbreite innen Abteil/Reihe und váv:	65/40 mm
Armlehnenbreite außen Abteil/Reihe und váv:	60/40 mm
Rückenlehnenneigung Abteil/Reihe/váv:	21 bzw. 24°/21-35°/21-28°
Fußstützen an Reihenplätzen:	nein

Ausstattung/Serviceeinrichtungen

Anzahl Plätze im Großraum:	52
- davon Anzahl Plätze váv:	16
- davon Anzahl Plätze Reihe:	36
Anzahl Plätze in Abteibereichen:	18
Steckdosen am Platz:	ja
Leseleuchten:	ja
Gepäckschließfächer:	ja
Gepäckregal:	ja
Garderobe:	nein
Abfallbehälter:	ja

Sonderausstattung/-einrichtungen

- Vitrinen für Werbung

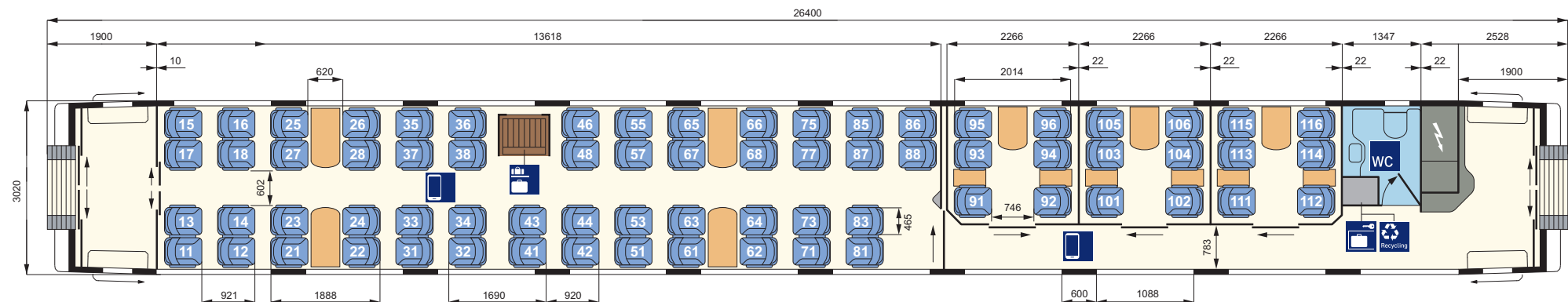

* in einigen Triebzügen mit der Wagenordnungsnummer 6 eingereicht

ICE 1 BR 401 modernisiert Daten und Fakten

Erste Inbetriebnahme:	2020 nach Modernisierung	Sitzplätze (gesamt):	503	
Anzahl der Züge:	6*/weitere im Umbau		1. Klasse (Anteil in %)	2. Klasse (Anteil in %)
Anzahl Mittelwagen/Triebköpfe:	9/2	davon Sitzplätze:	110 (22%)	393 (78%)
Länge (Zug):	279 m	Plätze im Handybereich:	806 (67%)	299 (76%)
Anzahl angetriebener Achsen:	8	Plätze im Ruhebereich:	36 (27%)	94 (24%)
Zuggewicht (leer):	627 t	Plätze im Familienbereich:	-	18 (6%)
Höchstgeschwindigkeit:	280 km/h			
Klimaanlage:	ja	Steckdosen am Platz:	ja	ja
Druckertüchtigung:	ja	Kleinkindabteil:	nein	ja (5 Sitzplätze)
WC-System:	geschlossen	Rollstuhlstellplätze:	nein	ja, 3
Stromsystem:	Einsystem	Fahrradstellplätze:	nein	nein
Notbremsüberbrückung:	ja	Elektronische Reservierungsanzeige:	ja	ja
Auslandseinsatz möglich:	nein	Elektronische Fahrgastinformation:	ja (dynamisch)	ja (dynamisch)
Bordrestaurant:	ja	WLAN:	ja	ja
Bordbistro:	ja			

* zum Zeitpunkt der Veröffentlichung - die Zugzahlen ändern sich mit Modernisierung der Züge stetig.

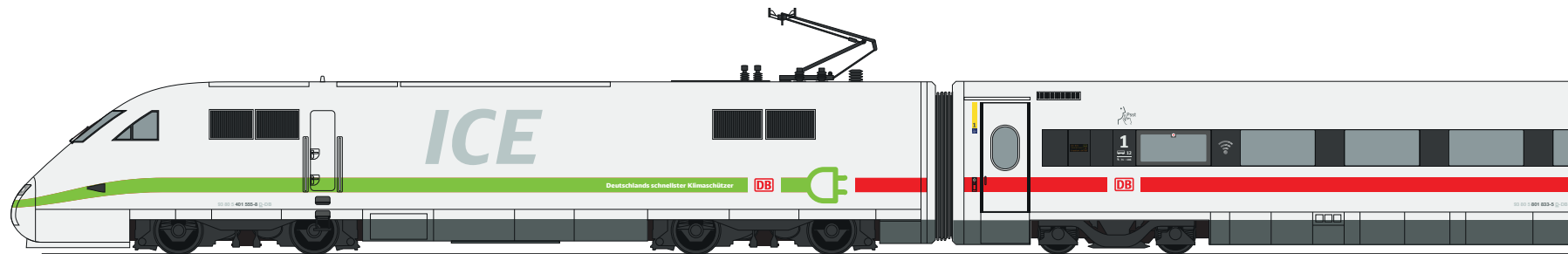
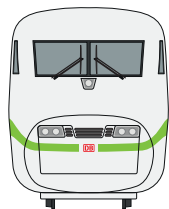

ICE 1 BR 401 modernisiert Gesamtübersicht (1/3)

Triebkopf
(TK 401.5)

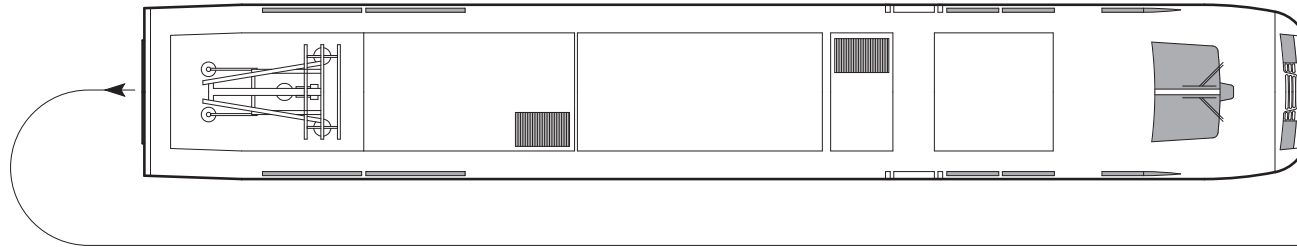

1. Kl.-Mittelwagen
(Avmz 801.8)
Nr. 12

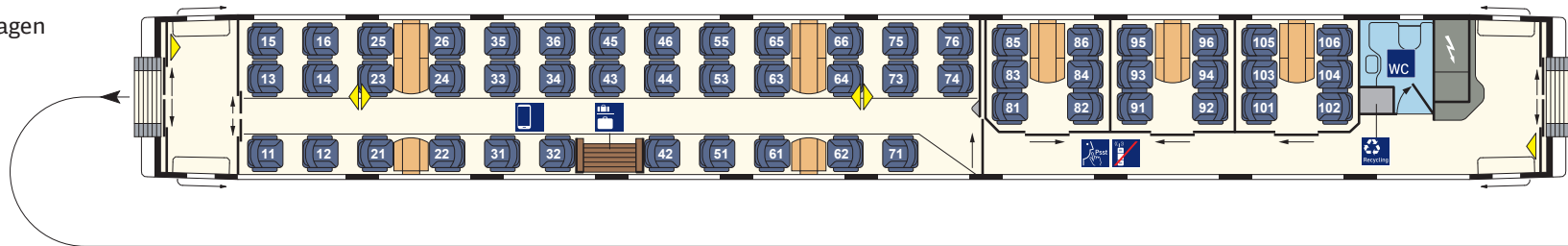

1. Kl.-Mittelwagen
(Avmz 801.0/4)
Nr. 11

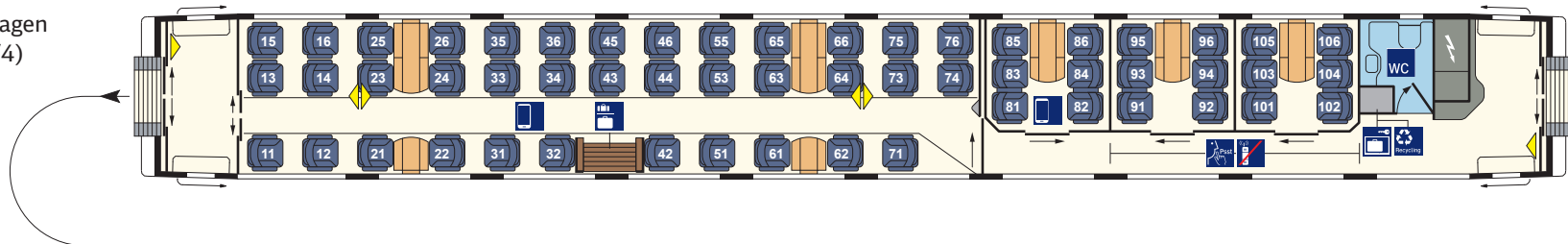

Bordrestaurant
(WSmz 804.0)
Nr. 7

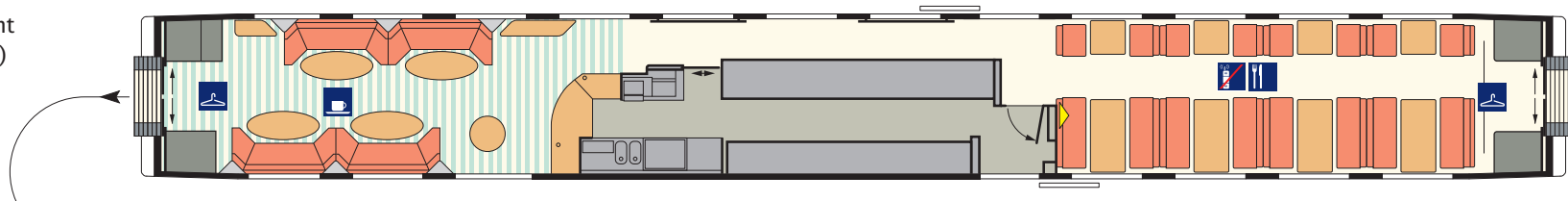

ICE 1 BR 401 modernisiert Gesamtübersicht (2/3)

2. Kl.-Servicewagen
(Bpmbz 803.1)
Nr. 6

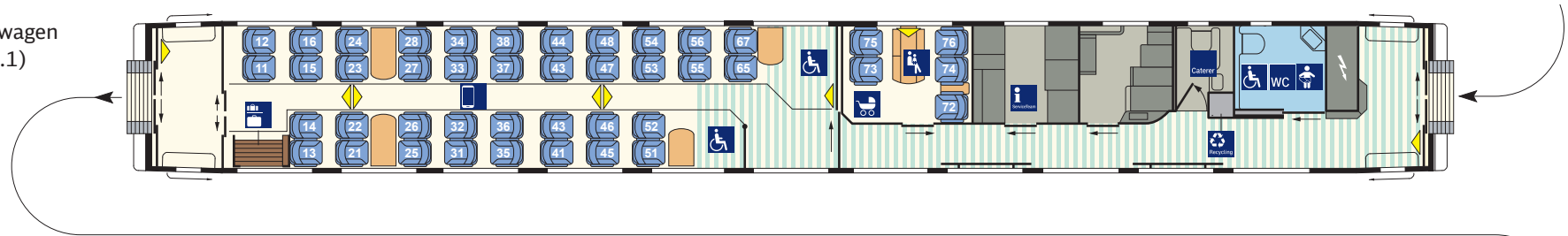

2. Kl.-Mittelwagen
(Bvmz 802.3)
Nr. 5

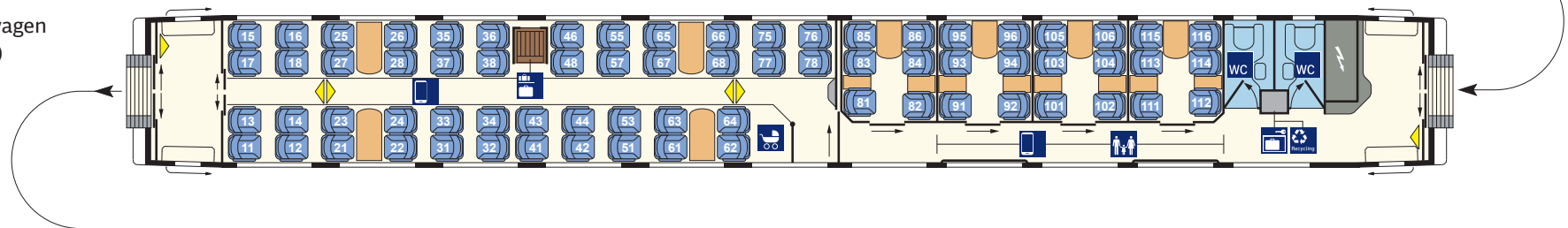

2. Kl.-Mittelwagen
(Bvmz 802.3)
Nr. 4

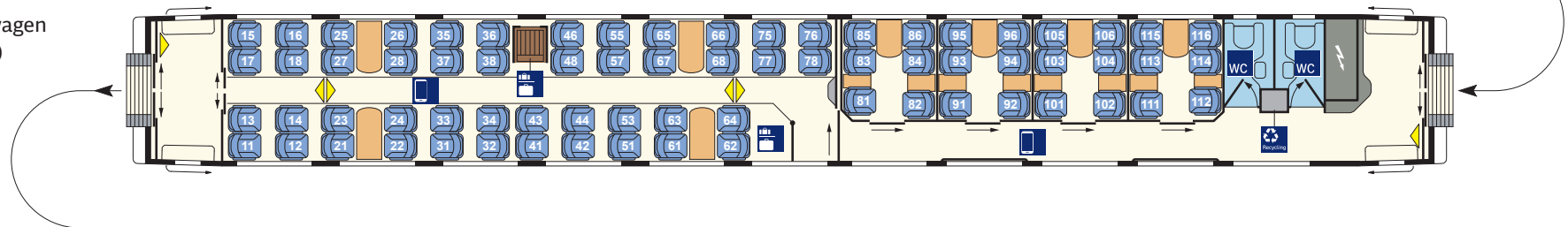

2. Kl.-Mittelwagen
(Bvmz 802.3)
Nr. 3

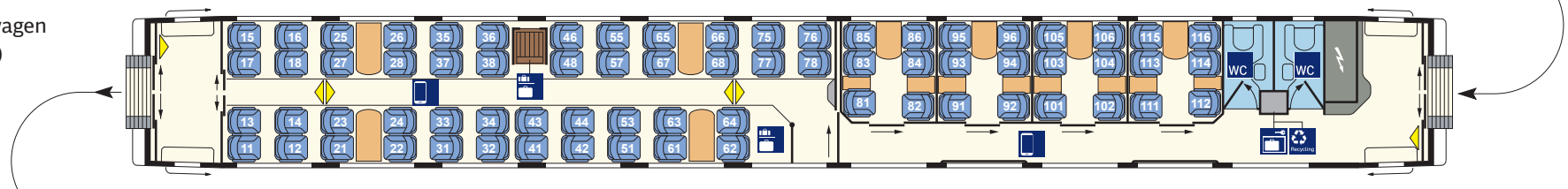

ICE 1 BR 401 modernisiert Gesamtübersicht (3/3)

2. Kl.-Mittelwagen
(Bvmz 802.6)
Nr. 2

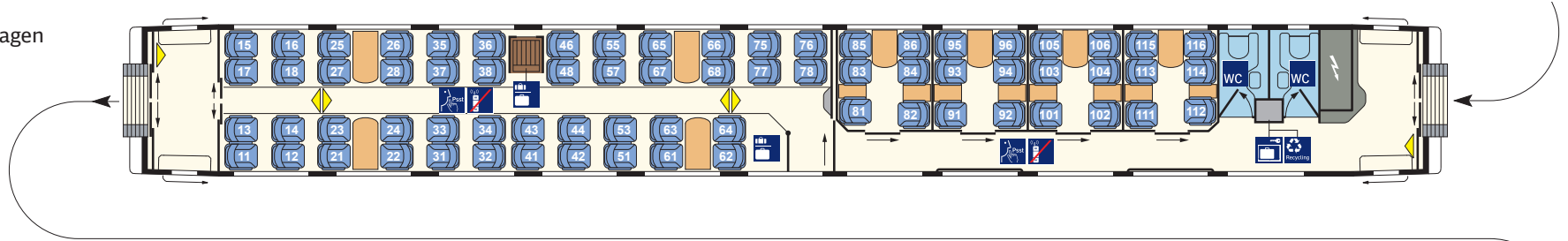

2. Kl.-Mittelwagen
(Bvmz 802.8)
Nr. 1

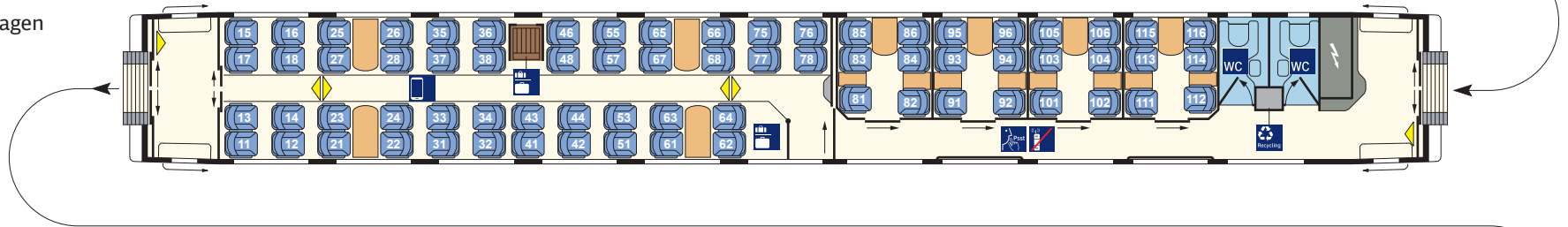

Triebkopf
(TK 401.0)

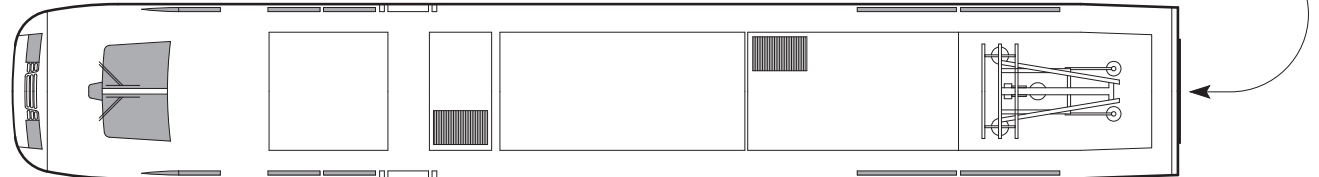

ICE 1 BR 401 modernisiert 1. Kl. Mittelwagen (Avmz 801.8)

Technische Daten

Länge über Puffer:	26400 mm
Betriebsgewicht (leer):	51 t
Anzahl Plätze (gesamt):	55
Anzahl WC:	1
Komfort	
Türbreite Einstieg (lichteWeite):	900 mm
Gangbreite im Großraum/Abteibereich:	708/773 mm
Sitzteiler Reihe:	1010 mm
Sitzteiler vis-à-vis (váv):	2026/1968 mm
Sitzbreite zwischen Armlehnen:	500 mm
Sitztiefe:	450-500 mm verstellbar
Armlehnenbreite innen Abteil/Reihe und váv:	100/70 mm
Armlehnenbreite außen Abteil/Reihe und váv:	70/70 mm
Rückenlehnenneigung Abteil/Reihe/váv:	21-32°/21-35°/21-23°
Fußstützen an Reihenplätzen:	ja

Ausstattung/Serviceeinrichtungen

Anzahl Plätze im Großraum:	37
- davon Anzahl Plätze váv:	12
- davon Anzahl Plätze Reihe:	25
Anzahl Plätze in Abteibereichen :	18
Steckdosen am Platz:	ja
Leseleuchten:	ja
Gepäckschließfächer:	nein
Gepäckregal:	ja
Garderobe:	nein
Abfallbehälter:	ja

Sonderausstattung/-einrichtungen

- Vitrinen für Werbung

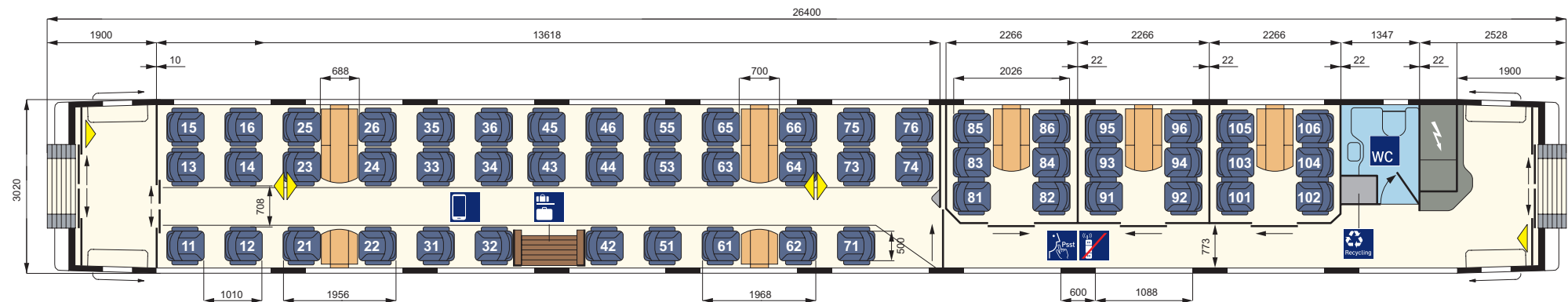

ICE 1 BR 401 modernisiert 1. Kl. Mittelwagen (Avmz 801.0/4)

Technische Daten

Länge über Puffer:	26400 mm
Betriebsgewicht (leer):	51 t
Anzahl Plätze (gesamt):	55
Anzahl WC:	1
Komfort	
Türbreite Einstieg (lichteWeite):	900 mm
Gangbreite im Großraum/Abteilmereich:	708/773 mm
Sitzteiler Reihe:	1010 mm
Sitzteiler vis-à-vis (váv):	2026/1968 mm
Sitzbreite zwischen Armlehnen:	500 mm
Sitztiefe:	450-500 mm verstellbar
Armlehnenbreite innen Abteil/Reihe und váv:	100/70 mm
Armlehnenbreite außen Abteil/Reihe und váv:	70/70 mm
Rückenlehnenneigung Abteil/Reihe/váv:	21-32°/21-35°/21-23°
Fußstützen an Reihenplätzen:	ja

Ausstattung/Serviceeinrichtungen

Anzahl Plätze im Großraum:	37
- davon Anzahl Plätze váv:	12
- davon Anzahl Plätze Reihe:	25
Anzahl Plätze in Abteilmereichen :	18
Steckdosen am Platz:	ja
Leseleuchten:	ja
Gepäckschließfächer:	ja
Gepäckregal:	ja
Garderobe:	nein
Abfallbehälter:	ja

Sonderausstattung/-einrichtungen

- Vitrinen für Werbung

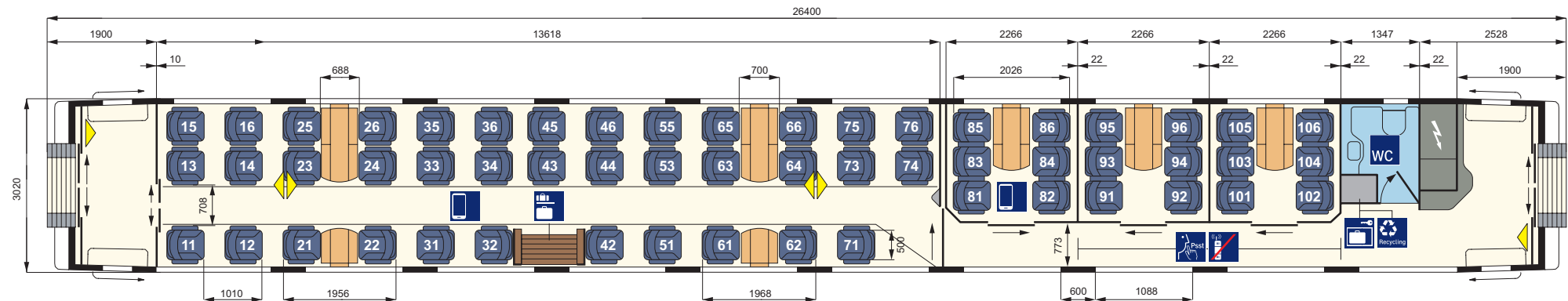

ICE 1 BR 401 modernisiert Bordrestaurant (WSmz 804.0)

Technische Daten

Länge über Puffer: 26400 mm

Betriebsgewicht (leer): 58 t

Komfort

Breite Ladetür (lichteWeite): 900 mm

Gangbreite im Bordrestaurant/Bordbistro: 764/600 mm

Gangbreite im Galleybereich: 850 mm

Ausstattung/Serviceeinrichtungen

Anzahl Plätze im Bordrestaurant: 24

Anzahl Plätze im Bordbistro: 16

zusätzlich Anzahl Stehplätze im Bordbistro: ca. 12

Garderobe: ja

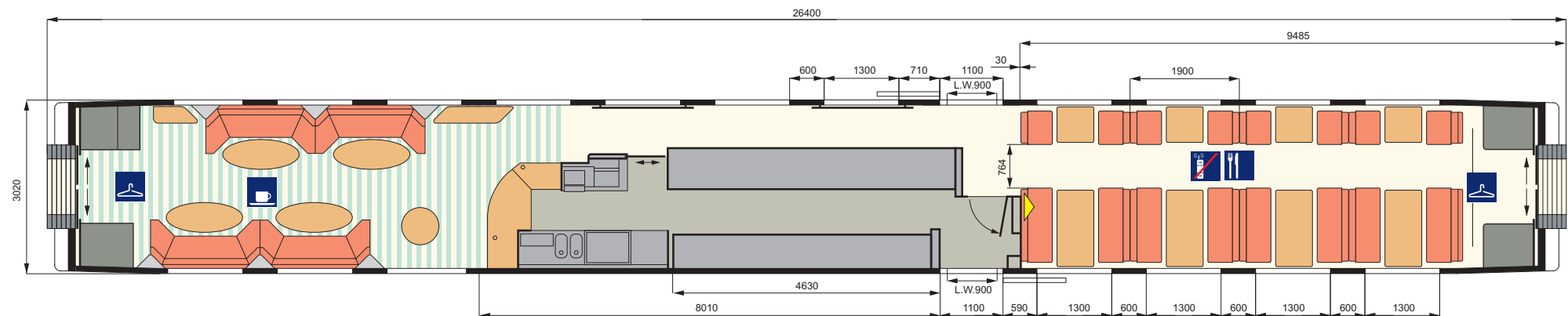

ICE 1 BR 401 modernisiert 2. Kl. Servicewagen (Bpmbesz 803.1)

Technische Daten

Länge über Puffer:	26400 mm
Betriebsgewicht (leer):	52 t
Anzahl Plätze (gesamt):	70
Anzahl Personal-WC (Caterer):	1
Anzahl Universal-WC mit Wickeltisch:	1

Komfort

Türbreite Einstieg (lichteWeite):	900 mm
Gangbreite im Großraum/Abteilerbereich:	568/813 mm
Sitzteiler Reihe:	915 mm
Sitzteiler Abteil/vis-à-vis (vàv):	2344/1890 mm
Sitzbreite zwischen Armlehnen:	465 mm
Sitztiefe:	450-500 mm verstellbar
Armlehnenbreite innen Abteil/Reihe und vav:	65/65 mm
Armlehnenbreite außen Abteil/Reihe und vav:	60/40 mm
Rückenlehnenneigung Abteil/Reihe/vav:	21 bzw 28°/21-35°/21-28°
Fußstützen an Reihenplätzen:	nein

Ausstattung/Serviceeinrichtungen

Anzahl Plätze im Großraum:	38
- davon Anzahl Plätze vav:	12
- davon Anzahl Plätze Reihe:	26
Anzahl Plätze in Abteilerbereichen :	5 im Kleinkindabteil
Steckdosen am Platz:	ja
Leseleuchten:	ja
Gepäckschließfächer:	nein
Gepäckregal:	ja
Garderobe:	nein
Abfallbehälter:	ja

Sonderausstattung/-einrichtungen

- Kleinkindabteil mit Kinderwagenstellplatz
- 3 Rollstuhlstellplätze
- Zugbegleiter- und Dienstraum
- Vitrinen für Werbung

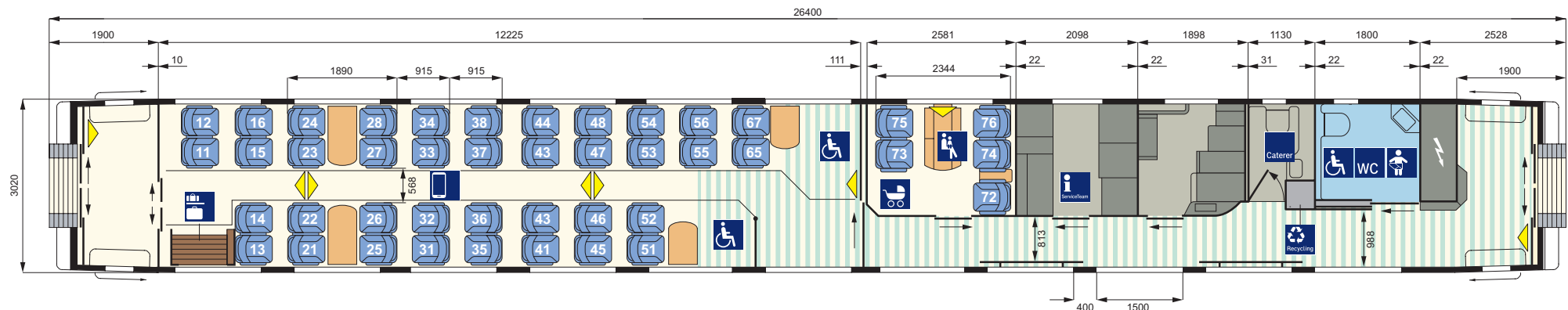

ICE 1 BR 401 modernisiert 2. Kl. Mittelwagen (Bvmz 802.3)

Technische Daten

Länge über Puffer:	26400 mm
Betriebsgewicht (leer):	52 t
Anzahl Plätze (gesamt):	70
Anzahl WC:	2
Komfort	
Türbreite Einstieg (lichteWeite):	900 mm
Gangbreite im Großraum/Abteibereich:	568/778 mm
Sitzteiler Reihe:	912-920 mm
Sitzteiler vis-à-vis (váv):	1814/1900 mm
Sitzbreite zwischen Armlehnen:	465 mm
Sitztiefe:	450-500 mm verstellbar
Armlehnenbreite innen Abteil/Reihe und váv:	65/65 mm
Armlehnenbreite außen Abteil/Reihe und váv:	60/40 mm
Rückenlehnenneigung Abteil/Reihe/váv:	21 bzw 24°/21-35°/21-28°
Fußstützen an Reihenplätzen:	nein

Ausstattung/Serviceeinrichtungen

Anzahl Plätze im Großraum:	46
- davon Anzahl Plätze váv:	16
- davon Anzahl Plätze Reihe:	30
Anzahl Plätze in Abteibereichen :	24
Steckdosen am Platz:	ja
Leseleuchten:	ja
Gepäckschließfächer:	ja
Gepäckregal:	ja
Garderobe:	nein
Abfallbehälter:	ja

Sonderausstattung/-einrichtungen

- Vitrinen für Werbung

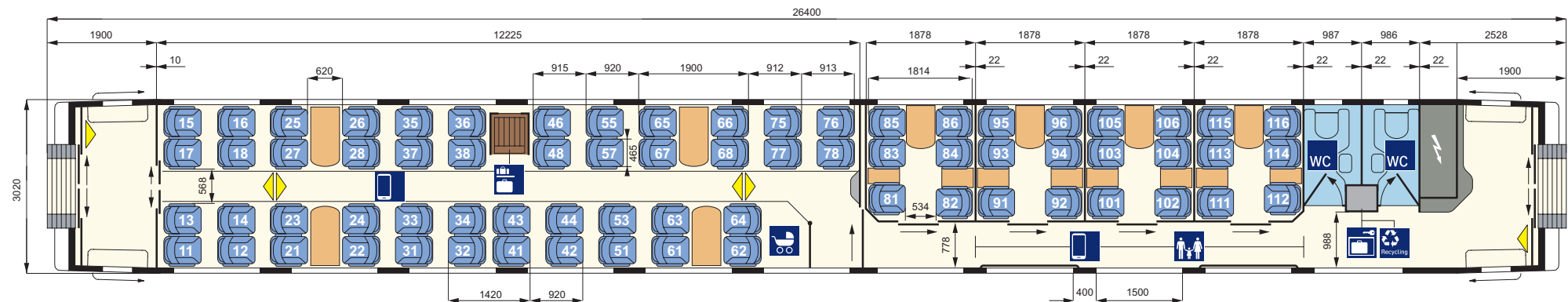

ICE 1 BR 401 modernisiert 2. Kl. Mittelwagen (Bvmz 802.3)

Technische Daten

Länge über Puffer:	26400 mm
Betriebsgewicht (leer):	52 t
Anzahl Plätze (gesamt):	70
Anzahl WC:	2
Komfort	
Türbreite Einstieg (lichteWeite):	900 mm
Gangbreite im Großraum/Abteibereich:	568/778 mm
Sitzteiler Reihe:	912-920 mm
Sitzteiler vis-à-vis (váv):	1814/1900 mm
Sitzbreite zwischen Armlehnen:	465 mm
Sitztiefe:	450-500 mm verstellbar
Armlehnenbreite innen Abteil/Reihe und váv:	65/65 mm
Armlehnenbreite außen Abteil/Reihe und váv:	60/40 mm
Rückenlehnenneigung Abteil/Reihe/váv:	21 bzw 24°/21-35°/21-28°
Fußstützen an Reihenplätzen:	nein

Ausstattung/Serviceeinrichtungen

Anzahl Plätze im Großraum:	46
- davon Anzahl Plätze váv:	16
- davon Anzahl Plätze Reihe:	30
Anzahl Plätze in Abteibereichen :	24
Steckdosen am Platz:	ja
Leseleuchten:	ja
Gepäckschließfächer:	nein
Gepäckregal:	ja
Garderobe:	nein
Abfallbehälter:	ja

Sonderausstattung/-einrichtungen

- Vitrinen für Werbung

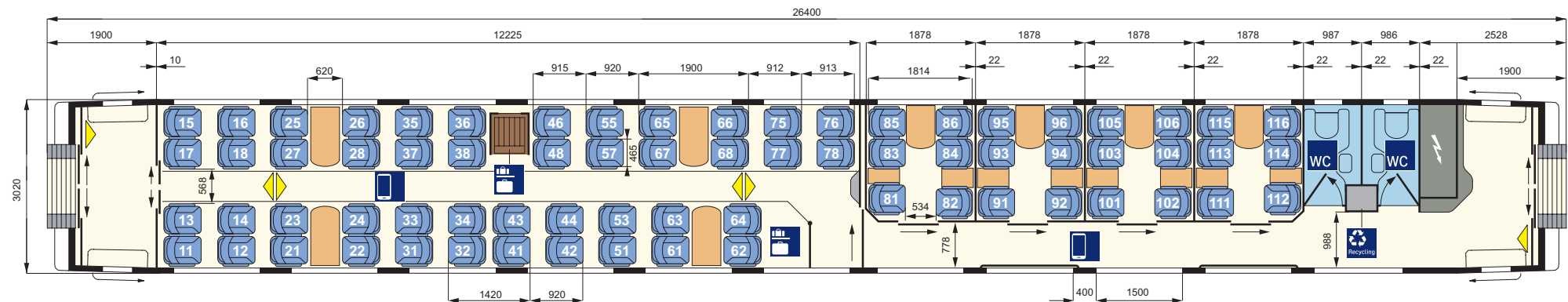

ICE 1 BR 401 modernisiert 2. Kl. Mittelwagen (Bvmz 802.3)

Technische Daten

Länge über Puffer:	26400 mm
Betriebsgewicht (leer):	52 t
Anzahl Plätze (gesamt):	70
Anzahl WC:	2
Komfort	
Türbreite Einstieg (lichteWeite):	900 mm
Gangbreite im Großraum/Abteibereich:	568/778 mm
Sitzteiler Reihe:	912-920 mm
Sitzteiler vis-à-vis (váv):	1814/1900 mm
Sitzbreite zwischen Armlehnen:	465 mm
Sitztiefe:	450-500 mm verstellbar
Armlehnenbreite innen Abteil/Reihe und váv:	65/65 mm
Armlehnenbreite außen Abteil/Reihe und váv:	60/40 mm
Rückenlehnenneigung Abteil/Reihe/váv:	21 bzw 24°/21-35°/21-28°
Fußstützen an Reihenplätzen:	nein

Ausstattung/Serviceeinrichtungen

Anzahl Plätze im Großraum:	46
- davon Anzahl Plätze váv:	16
- davon Anzahl Plätze Reihe:	30
Anzahl Plätze in Abteibereichen :	24
Steckdosen am Platz:	ja
Leseleuchten:	ja
Gepäckschließfächer:	ja
Gepäckregal:	ja
Garderobe:	nein
Abfallbehälter:	ja

Sonderausstattung/-einrichtungen

- Vitrinen für Werbung

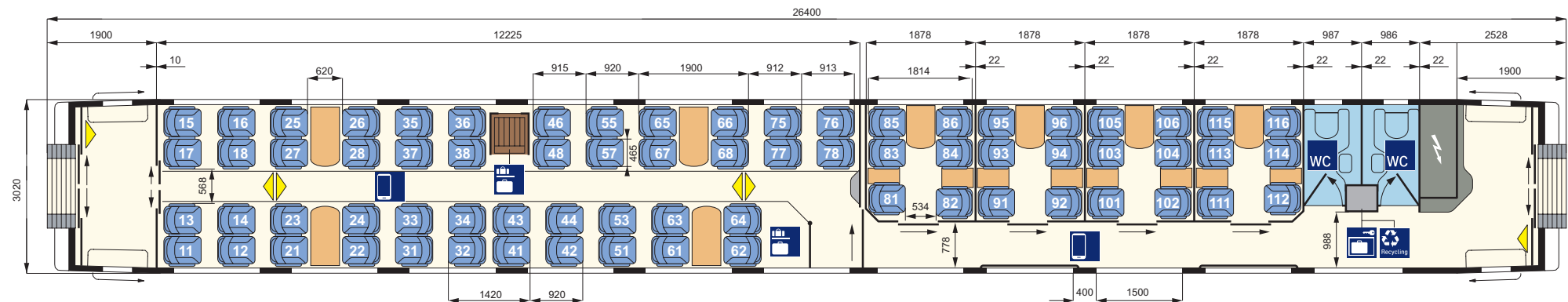

ICE 1 BR 401 modernisiert 2. Kl. Mittelwagen (Bvmz 802.6)

Technische Daten

Länge über Puffer:	26400 mm
Betriebsgewicht (leer):	52 t
Anzahl Plätze (gesamt):	70
Anzahl WC:	2
Komfort	
Türbreite Einstieg (lichteWeite):	900 mm
Gangbreite im Großraum/Abteibereich:	568/778 mm
Sitzteiler Reihe:	912-920 mm
Sitzteiler vis-à-vis (váv):	1814/1900 mm
Sitzbreite zwischen Armlehnen:	465 mm
Sitztiefe:	450-500 mm verstellbar
Armlehnenbreite innen Abteil/Reihe und váv:	65/65 mm
Armlehnenbreite außen Abteil/Reihe und váv:	60/40 mm
Rückenlehnenneigung Abteil/Reihe/váv:	21 bzw 24°/21-35°/21-28°
Fußstützen an Reihenplätzen:	nein

Ausstattung/Serviceeinrichtungen

Anzahl Plätze im Großraum:	46
- davon Anzahl Plätze váv:	16
- davon Anzahl Plätze Reihe:	30
Anzahl Plätze in Abteibereichen :	24
Steckdosen am Platz:	ja
Leseleuchten:	ja
Gepäckschließfächer:	ja
Gepäckregal:	ja
Garderobe:	nein
Abfallbehälter:	ja

Sonderausstattung/-einrichtungen

- Vitrinen für Werbung

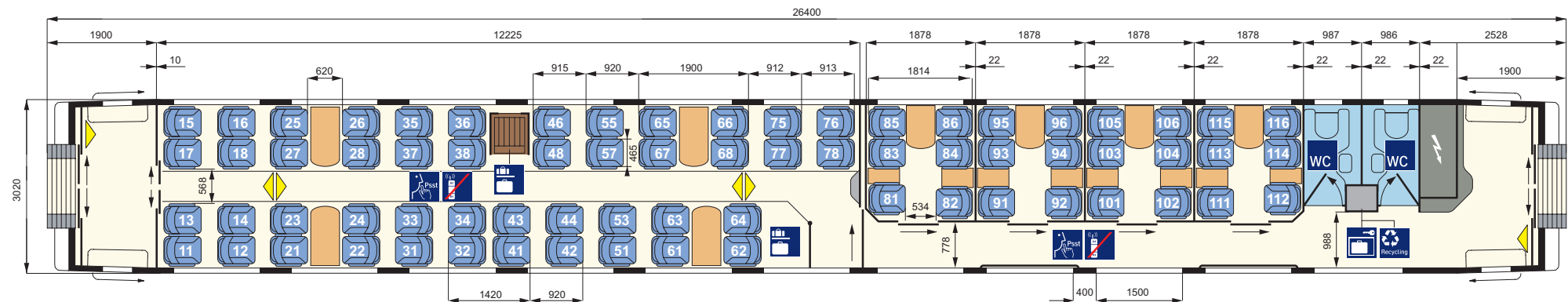

ICE 1 BR 401 modernisiert 2. Kl. Mittelwagen (Bvmz 802.8)

Technische Daten

Länge über Puffer:	26400 mm
Betriebsgewicht (leer):	52 t
Anzahl Plätze (gesamt):	70
Anzahl WC:	2
Komfort	
Türbreite Einstieg (lichteWeite):	900 mm
Gangbreite im Großraum/Abteilmereich:	568/778 mm
Sitzteiler Reihe:	912-920 mm
Sitzteiler vis-à-vis (váv):	1814/1900 mm
Sitzbreite zwischen Armlehnen:	465 mm
Sitztiefe:	450-500 mm verstellbar
Armlehnenbreite innen Abteil/Reihe und váv:	65/65 mm
Armlehnenbreite außen Abteil/Reihe und váv:	60/40 mm
Rückenlehnenneigung Abteil/Reihe/váv:	21 bzw 24°/21-35°/21-28°
Fußstützen an Reihenplätzen:	nein

Ausstattung/Serviceeinrichtungen

Anzahl Plätze im Großraum:	46
- davon Anzahl Plätze váv:	16
- davon Anzahl Plätze Reihe:	30
Anzahl Plätze in Abteilmereichen :	24
Steckdosen am Platz:	ja
Leseleuchten:	ja
Gepäckschließfächer:	nein
Gepäckregal:	ja
Garderobe:	nein
Abfallbehälter:	ja

Sonderausstattung/-einrichtungen

- Vitrinen für Werbung

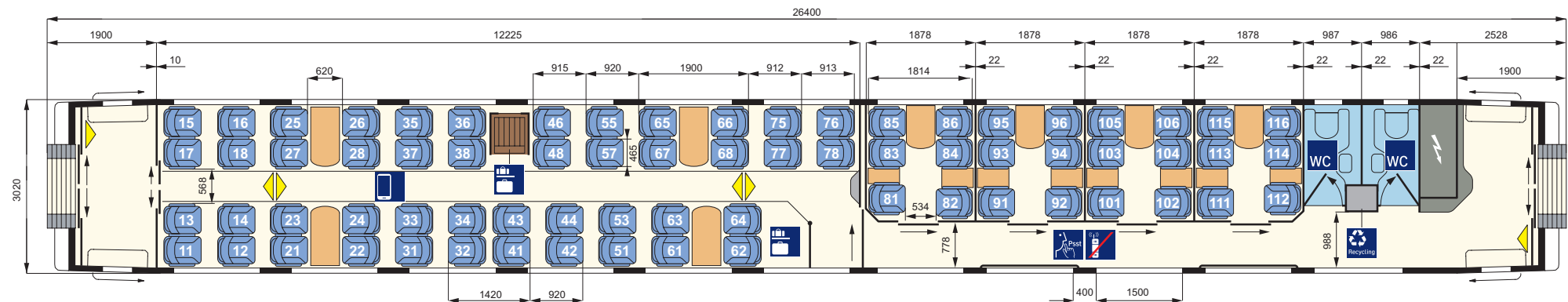

ICE 2

Allgemeine Informationen



© Marius Bickel

Im Jahr 1996 folgte die zweite Generation von Hochgeschwindigkeitszügen. Besonderes Merkmal: die Triebzüge sind nur noch mit einem Triebkopf, sechs Mittelwagen und einem Steuerwagen 205 Meter lang, so dass zwei Halbzüge miteinander gekuppelt werden können. So kann die Kapazität der Nachfrage angepasst werden. Ebenso wurde so das Umsetzen von Flügelzugkonzepten möglich, welche weitere umsteigefreie Direktverbindungen schufen. Als Weiterentwicklung des ICE 1 hat der ICE 2 auch an Fahrkomfort und Ausstattungsmerkmalen dazugewonnen. Dazu gehören unter Anderem die Luftfederung für höchste Laufruhe, Laptop-Steckdosen und das elektronische Fahrgastinformationssystem. Zwischen 2011 und 2013 wurden die 44 Triebzüge des ICE 2 modernisiert. Dabei wurde die Sitzplatzkapazität um ca. 5%

erhöht und das aktuelle ICE-Designkonzept umgesetzt. Erstmals befinden sich Deckenbildschirme für die Bordinformationen im Fahrgastraum. In den Wagen der 1. Klasse sorgen Glastrennwände für mehr Ruhe, Geborgenheit und Sichtschutz. Steckdosen sind nun von allen Plätzen aus erreichbar. Bordrestaurant, Bordbistro und Kleinkindabteil wurden umgestaltet. Für mobilitätseingeschränkte Gäste wurden zahlreiche Verbesserungen realisiert, z.B. Haltegriffe an gangseitigen Plätzen sowie ein taktiles Leitsystem für Sehbehinderte. Haupteinsatzgebiete sind die Relationen Berlin-Hannover-Düsseldorf/Wuppertal-Köln mit Zugteilung bzw. Zugvereinigung in Hamm sowie Hamburg/Bremen-Hannover-Würzburg-München mit Hannover als Flügelbahnhof.

■ Zugtyp

■ ICE 2 BR 402

ICE 2 BR 402 Daten und Fakten

Erste Inbetriebnahme:	1996/2011	Sitzplätze (gesamt):	381	
Anzahl der Züge:	44		1. Klasse (Anteil in %)	2. Klasse (Anteil in %)
Anzahl Mittel-/Steuerwagen:	6/1	davon Sitzplätze:	106 (28%)	275 (72%)
Länge (Zug):	205 m	Plätze im Handybereich:	856 (80%)	197 (72%)
Anzahl angetriebener Achsen:	4	Plätze im Ruhebereich:	21 (20%)	78 (28%)
Zuggewicht:	ca. 418 t	Plätze im Familienbereich:	-	18 (5%)
Höchstgeschwindigkeit:	280 km/h			
Klimaanlage:	ja	Steckdosen am Platz:	an allen Einzel- (je 1), Doppelsitzen (je 2)	an allen Doppelsitzen (je 1)
Druckertüchtigung:	ja	Kleinkindabteil:	nein	ja
WC-System:	geschlossen	Rollstuhlplätze:	nein	ja (2)
Stromsystem:	Einsystem	Fahrradstellplätze:	nein	nein
Notbremsüberbrückung:	ja	Elektronische Reservierungsanzeige:	ja	ja
Auslandseinsatz möglich:	nein	Elektronische Fahrgastinformation:	ja	ja
Bordrestaurant:	ja	WLAN:	ja	ja
Bordbistro:	ja			

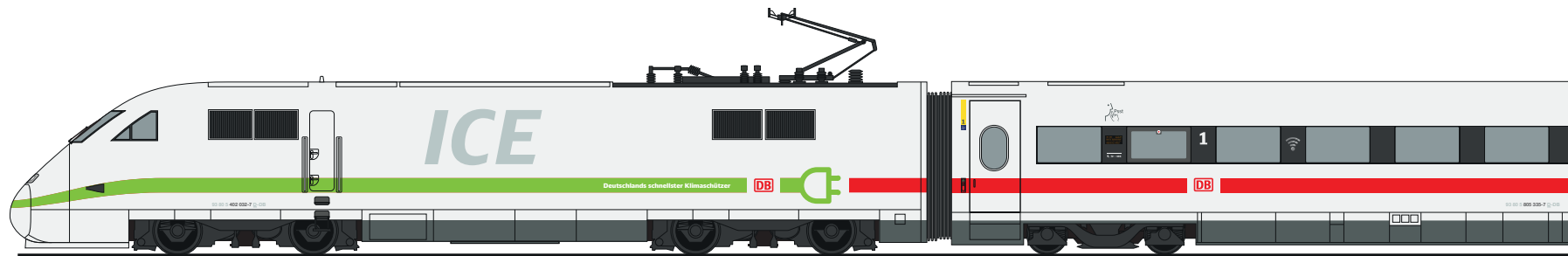
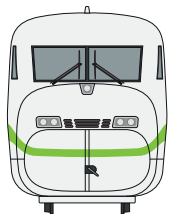

ICE 2 BR 402 Gesamtübersicht (1/2)

Triebkopf
(TK 402.0)

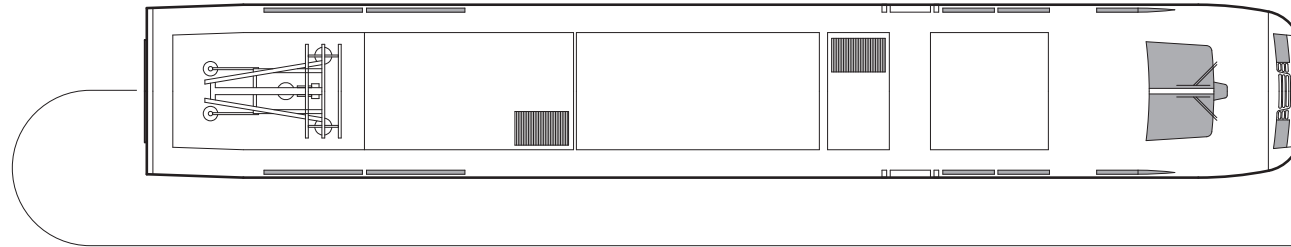

1. Kl.-Mittelwagen
(Apmz 805.3)
Nr. 27/37

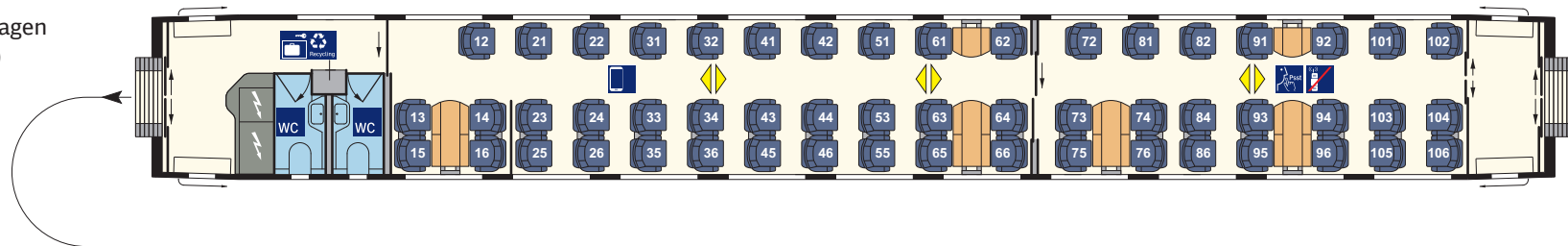

1. Kl.-Mittelwagen
(Apmz 805.0)
Nr. 26/36

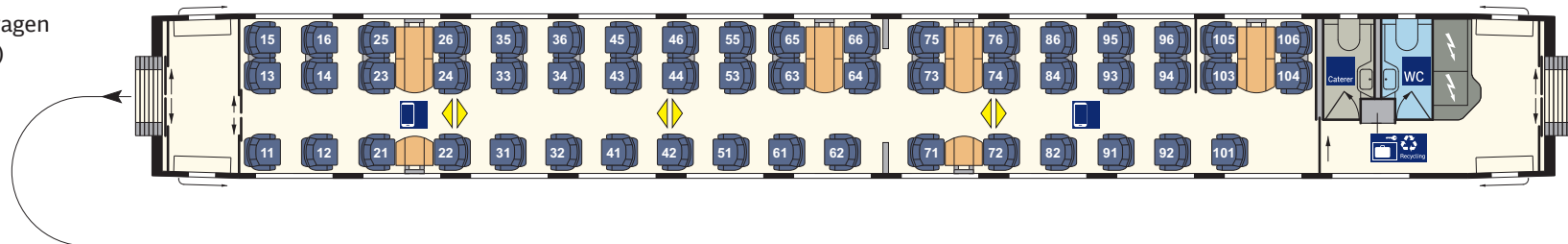

Bordrestaurant
(WRmbsz 807.0)
Nr. 25/35

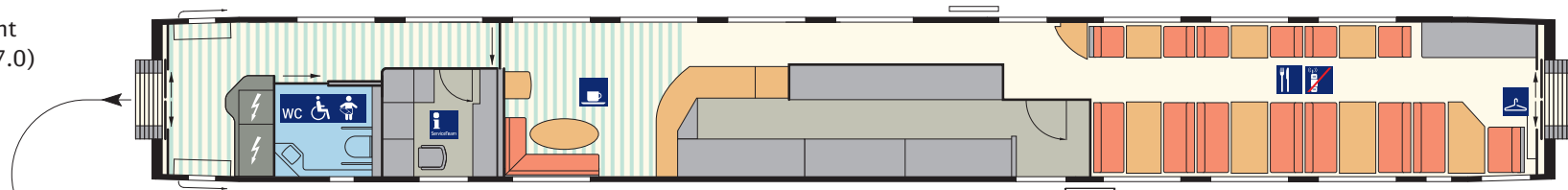

ICE 2 BR 402 Gesamtübersicht (2/2)

2. Kl.-Mittelwagen
(Bpmbz 806.0)
Nr. 24/34

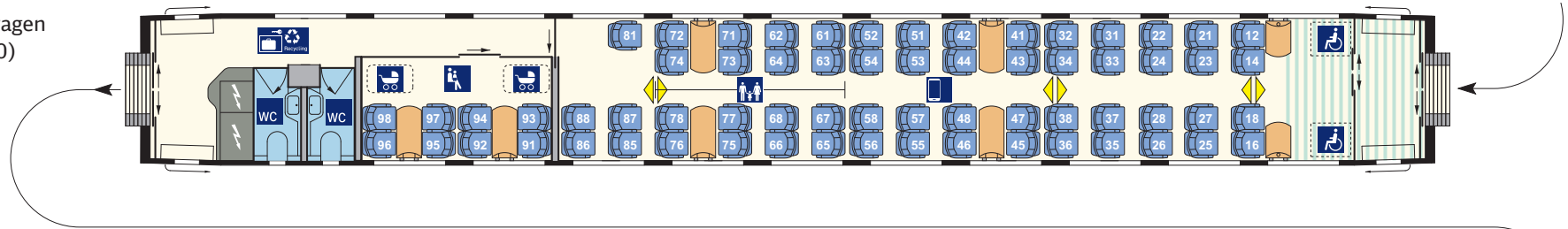

2. Kl.-Mittelwagen
(Bpmz 806.3)
Nr. 23/33

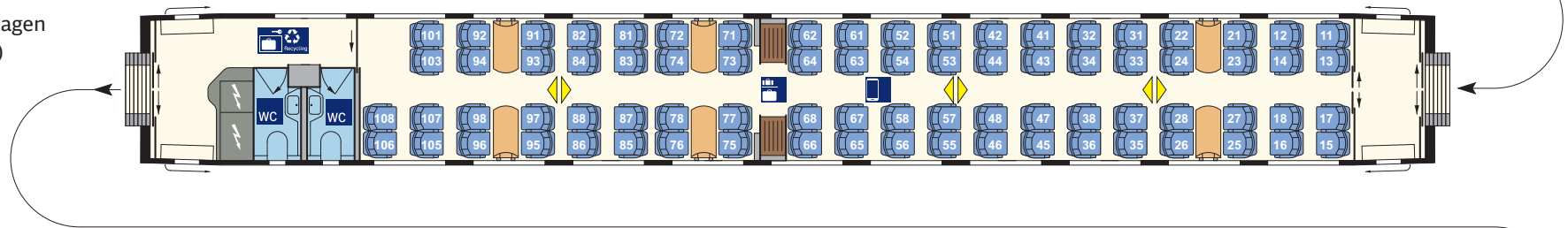

2. Kl.-Mittelwagen
(Bpmz 806.6)
Nr. 22/32

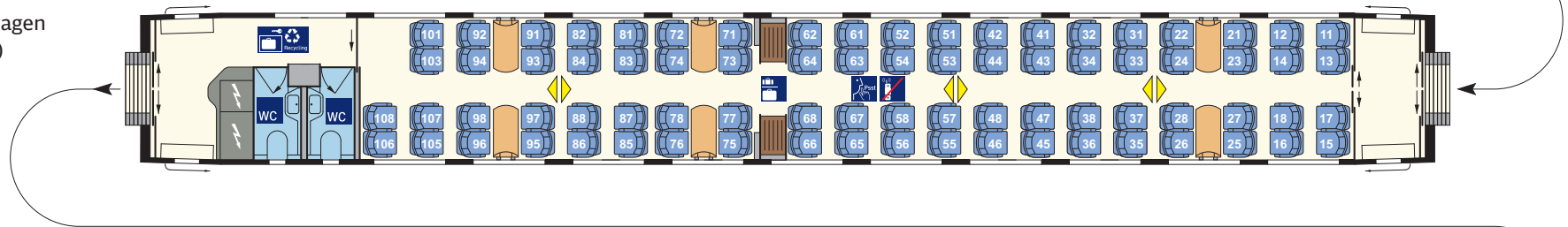

2. Kl.-Steuerwagen
(Bpmzf 808.0)
Nr. 21/31

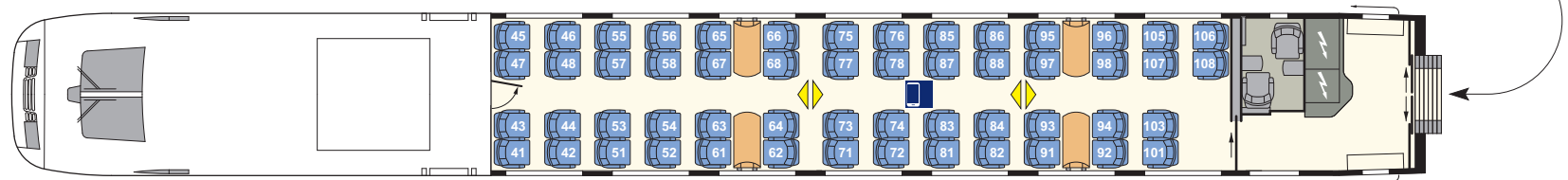

ICE 2 BR 402 1. Kl.-Mittelwagen (Apmz 805.0)

Technische Daten

Länge über Puffer:	26400 mm
durchschnittliches Eigengewicht:	46 t
Anzahl Plätze (gesamt):	53
Anzahl WC:	1
Anzahl Personal-WC (Caterer):	1
Komfort	
Türbreite Einstieg (lichte Weite):	900 mm
Gangbreite im Großraum:	744 mm
Sitzteiler Reihe:	1040-1056 mm
Sitzteiler vis-à-vis (váv):	2050 mm
Sitzbreite zwischen Armlehnen:	510 mm
Sitztiefe:	455-505 mm verstellbar
Armlehnenbreite innen Reihe und váv:	70 mm
Armlehnenbreite außen Reihe und váv:	70 mm
Rückenlehnenneigung Reihe/váv:	21-35°/21-32°
Fußstützen an Reihenplätzen:	ja

Ausstattung/Serviceeinrichtungen

Anzahl Plätze im Großraum:	49
- davon Anzahl Plätze váv:	16
- davon Anzahl Plätze Reihe:	33
Anzahl Plätze in Abteilbereichen:	4
Steckdosen am Platz:	ja
Leseleuchten:	ja
Gepäckschließfächer:	ja
Gepäckregal:	nein
Garderobe:	nein
Abfallbehälter:	ja

Sonderausstattung/-einrichtungen

- Vitrinen für Werbung

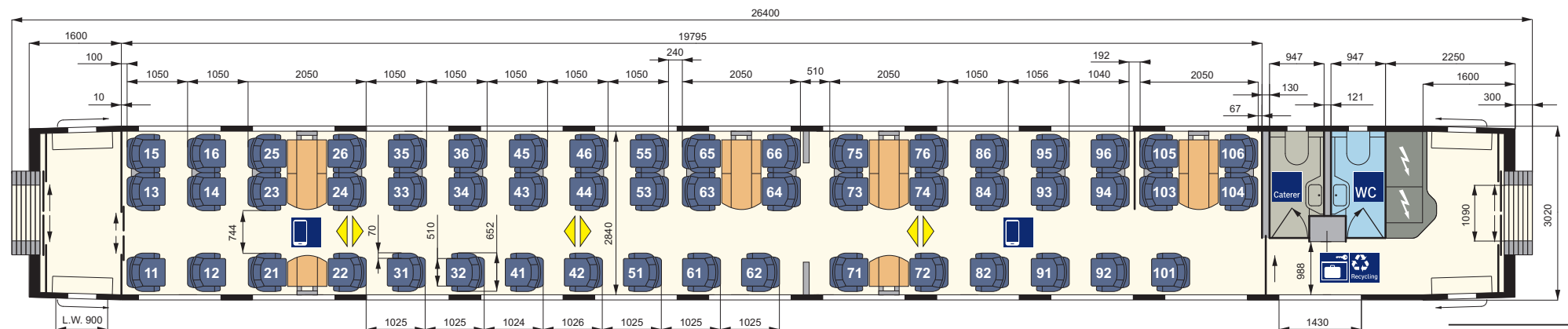

ICE 2 BR 402 2. Kl.-Mittelwagen (Bpmbz 806.0)

Technische Daten

Länge über Puffer:	26400 mm
durchschnittliches Eigengewicht:	47 t
Anzahl Plätze (gesamt):	65
Anzahl WC:	2
Komfort	
Türbreite Einstieg (lichte Weite):	900 mm
Gangbreite im Großraum-/Abteibereich:	586/781 mm
Sitzteiler Reihe:	930 mm
Sitzteiler vis-à-vis (váv):	1930 mm
Sitzbreite zwischen Armlehnen:	455 mm
Sitztiefe:	455-505 mm verstellbar
Armlehnenbreite innen Reihe und váv:	55 mm
Armlehnenbreite außen Reihe und váv:	55 mm
Rückenlehnenneigung Reihe/váv:	21-35°/21-28°
Fußstützen an Reihenplätzen:	ja

Ausstattung/Serviceeinrichtungen

Anzahl Plätze im Großraum:	57
- davon Anzahl Plätze váv:	16
- davon Anzahl Plätze Reihe:	41
Anzahl Plätze in Abteibereichen:	8
Steckdosen am Platz:	ja
Leseleuchten:	nein
Gepäckschließfächer:	ja
Gepäckregal:	nein
Abfallbehälter:	ja

Sonderausstattung/-einrichtungen

- Rollstuhlstellplatz (2)
- Kleinkindabteil mit Kinderwagenstellplatz (2)
- Vitrinen für Werbung

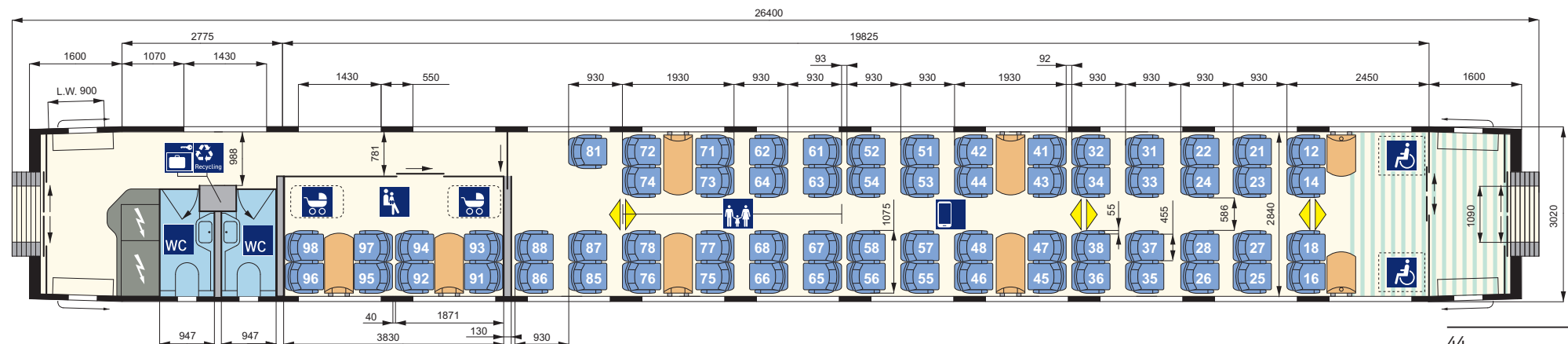

ICE 2 BR 402 2. Kl.-Mittelwagen (Bpmz 806.3)

Technische Daten

Länge über Puffer:	26400 mm
durchschnittliches Eigengewicht:	47 t
Anzahl Plätze (gesamt):	78
Anzahl WC:	2
Komfort	
Türbreite Einstieg (lichte Weite):	900 mm
Gangbreite im Großraum:	586 mm
Sitzteiler Reihe:	922-935 mm
Sitzteiler vis-à-vis (váv):	1923-1933 mm
Sitzbreite zwischen Armlehnen:	470 mm
Sitztiefe:	455-505 mm verstellbar
Armlehnenbreite innen Reihe und váv:	55 mm
Armlehnenbreite außen Reihe und váv:	55 mm
Rückenlehnenneigung Reihe/váv:	21-35°/21-28°
Fußstützen an Reihenplätzen:	ja

Ausstattung/Serviceeinrichtungen

Anzahl Plätze im Großraum:	78
- davon Anzahl Plätze váv:	24
- davon Anzahl Plätze Reihe:	54
Anzahl Plätze in Abteilerbereichen:	-
Steckdosen am Platz:	ja
Leseleuchten:	nein
Gepäckschließfächer:	ja
Gepäckregal:	ja
Garderobe:	nein
Abfallbehälter:	ja

Sonderausstattung/-einrichtungen

- Vitrinen für Werbung

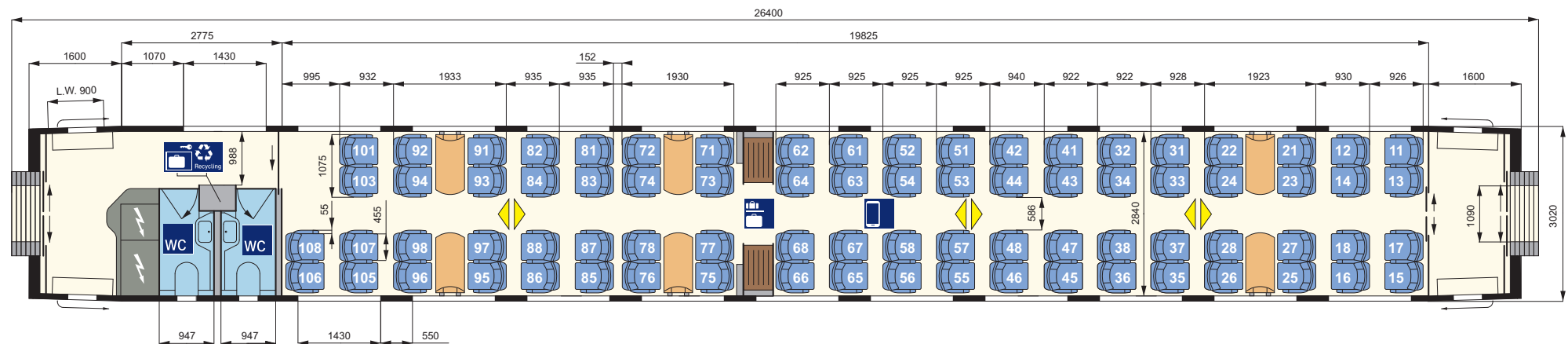

ICE 2 BR 402 2. Kl.-Mittelwagen (Bpmz 806.6)

Technische Daten

Länge über Puffer:	26400 mm
durchschnittliches Eigengewicht:	47 t
Anzahl Plätze (gesamt):	78
Anzahl WC:	2
Komfort	
Türbreite Einstieg (lichte Weite):	900 mm
Gangbreite im Großraum:	586 mm
Sitzteiler Reihe:	922-935 mm
Sitzteiler vis-à-vis (váv):	1923-1933 mm
Sitzbreite zwischen Armlehnen:	470 mm
Sitztiefe:	455-505 mm verstellbar
Armlehnenbreite innen Reihe und váv:	55 mm
Armlehnenbreite außen Reihe und váv:	55 mm
Rückenlehnenneigung Reihe/váv:	21-35°/21-28°
Fußstützen an Reihenplätzen:	ja

Ausstattung/Serviceeinrichtungen

Anzahl Plätze im Großraum:	78
- davon Anzahl Plätze váv:	24
- davon Anzahl Plätze Reihe:	54
Anzahl Plätze in Abteilerbereichen:	-
Steckdosen am Platz:	ja
Leseleuchten:	nein
Gepäckschließfächer:	ja
Gepäckregal:	ja
Garderobe:	nein
Abfallbehälter:	ja

Sonderausstattung/-einrichtungen

- Vitrinen für Werbung

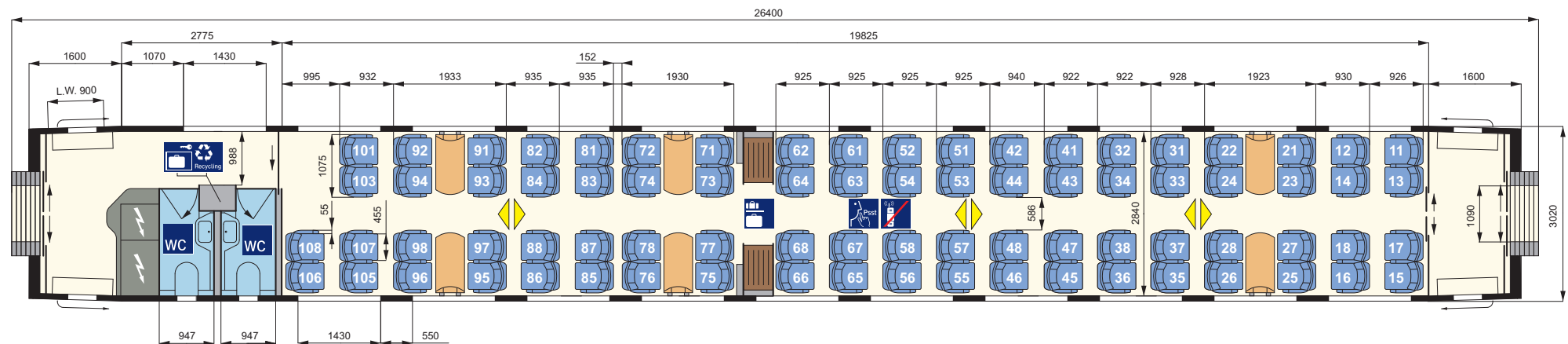

ICE 2 BR 402 2. Kl.-Steuerwagen (Bpmzf 808.0)

Technische Daten

Länge über Puffer:	26560 mm
durchschnittliches Eigengewicht:	55 t
Anzahl Plätze (gesamt):	54
Anzahl WC:	-
Komfort	
Türbreite Einstieg (lichte Weite):	900 mm
Gangbreite im Großraum:	586 mm
Sitzteiler Reihe:	929-941 mm
Sitzteiler vis-à-vis (váv):	1930 mm
Sitzbreite zwischen Armlehnen:	455 mm
Sitztiefe:	455-505 mm verstellbar
Armlehnenbreite innen Reihe und váv:	55 mm
Armlehnenbreite außen Reihe und váv:	55 mm
Rückenlehnenneigung Reihe/váv:	21-35°/21-28°
Fußstützen an Reihenplätzen:	ja

Ausstattung/Serviceeinrichtungen

Anzahl Plätze im Großraum:	54
- davon Anzahl Plätze váv:	16
- davon Anzahl Plätze Reihe:	38
Anzahl Plätze in Abteilbereichen:	-
Steckdosen am Platz:	ja
Leseleuchten:	nein
Gepäckschließfächer:	ja
Gepäckregal:	nein
Garderobe:	nein
Abfallbehälter:	ja

Sonderausstattung/-einrichtungen

- Vitrinen für Werbung
- Dienstraum

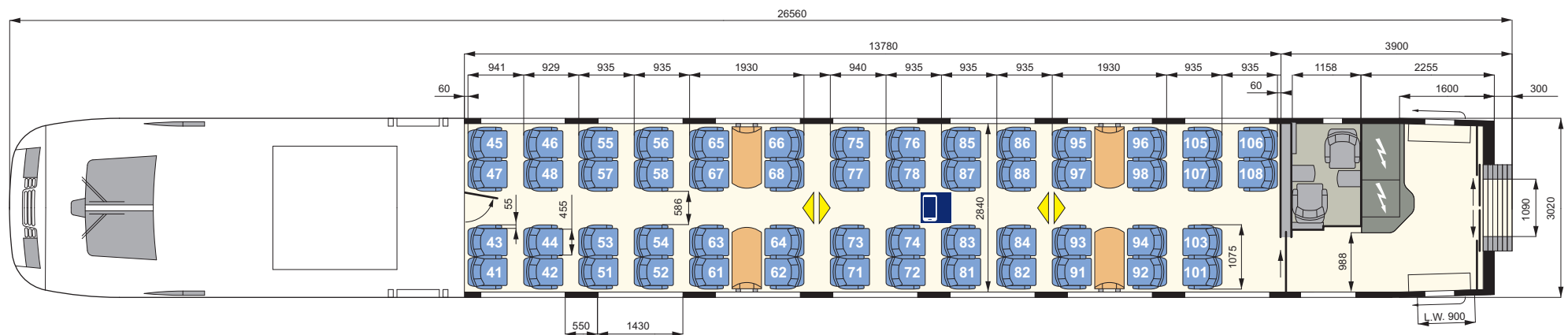

ICE 3

Allgemeine Informationen



© Deutsche Bahn AG / Georg Wagner

Die ICE 3-Flotte wurde für die Relationen Rhein/Ruhr–Rhein/Main–Basel/München über die Schnellfahrstrecke Köln–Frankfurt beschafft, welche neue Anforderungen an die Fahrzeuge stellte: Tempo 300 km/h und das mühelose Bewältigen von Steigungen bis zu 40 Promille. Dazu wurde der Antrieb auf mehrere Wagen verteilt und weicht somit von der bisherigen Triebkopfkonstellation ab. Mit der Mehrsystemvariante (M) des ICE 3 werden zusätzlich auch die Relationen Frankfurt–Brüssel und Frankfurt–Amsterdam über die Schnellfahrstrecke „Köln-Rhein-Main“ an das ICE Netz angebunden. Im Jahr 2005 wurde die bisherige ICE 3 Flotte um die 2. Bauserie der Baureihe 403 ergänzt, um so den steigenden Fahrgastzahlen gerecht zu werden.

Seit dem Jahr 2017 werden die Triebzüge der Baureihen 403 und 406 einem Redesign-Programm unterzogen, bei dem neue Sitze, Gepäckregale, Fahrgastinformationsmonitore mit

Echtzeitinformationen eingebaut werden und das bisherige Brodbistro zu einem vollwertigen Bordrestaurant umgebaut wird.

Im Zuge des Redesigns wird ebenso das Zugsicherungssystem ETCS nachgerüstet, welches für den Einsatz auf der VDE 8 benötigt wird und so der Einsatz auf den schnellen ICE Sprinterrelationen Frankfurt–Berlin, München–Berlin möglich ist.

2013 wurde die ICE 3 Flotte nochmals um die BR 407 erweitert. Diese 17 Triebzüge verfügen mit der Auslieferung über ein Bordrestaurant, einen Hublift für mobilitätseingeschränkte Gäste mit Rollstuhl sowie ein Fahrgastinformationssystem mit Echtzeitdatenversorgung. Die Triebzüge werden überwiegend auf den Relationen Stuttgart/Frankfurt–Paris eingesetzt und erreichen auf französischen Schnellfahrstrecken bis zu 320 km/h.

■ Zugtyp

- **ICE 3** BR 403, 1. Serie
- **ICE 3** BR 403, 2. Serie
- **ICE 3 Redesign** BR 403
- **ICE 3 (M)** BR 406
- **ICE 3 (M) Redesign** BR 406
- **ICE 3 (MS)** BR 407

ICE 3 BR 403, 1. Serie Daten und Fakten

Erste Inbetriebnahme:	2000/Umbau 2002	Sitzplätze (gesamt):	429	
Anzahl der Züge:	11*		1. Klasse (Anteil in %)	2. Klasse (Anteil in %)
Anzahl Mittel-/Endwagen:	6/2	davon Sitzplätze:	98 (23%)	331 (77%)
Länge (Zug):	200 m	Plätze im Handybereich:	74 (76%)	257 (78%)
Anzahl angetriebener Achsen:	16	Plätze im Ruhebereich:	24 (24%)	68 (21%)
Zuggewicht (leer):	410 t	Plätze im Familienbereich:	-	16 (5%)
Höchstgeschwindigkeit:	330 km/h			
Klimaanlage:	ja	Steckdosen am Platz:	an allen Sitzen (je 1)	an allen Doppelsitzen (je 1)
Druckertüchtigung:	ja	Kleinkindabteil:	nein	ja (6 Sitzplätze)
WC-System:	geschlossen	Rollstuhlstellplätze:	nein	ja (1)
Stromsystem:	Einsystem	Fahrradstellplätze:	nein	nein
Notbremsüberbrückung:	ja	Elektronische Reservierungsanzeige:	ja	ja
Auslandseinsatz möglich:	nein	Elektronische Fahrgastinformation:	ja	ja
Bordrestaurant:	Sitz-/Stehplätze im Bordbistro	WLAN:	ja	ja
Bordbistro:	ja			

* zum Zeitpunkt der Veröffentlichung - die Zugzahlen ändern sich mit Modernisierung der Züge stetig.

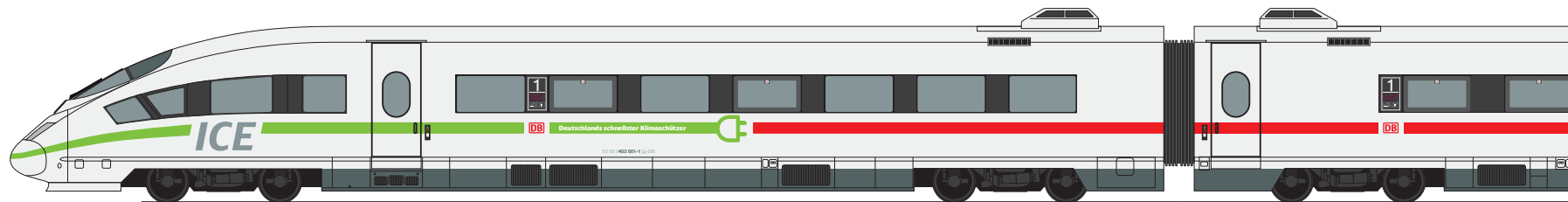

ICE 3 BR 403, 1. Serie Gesamtübersicht (1/2)

1. Kl.-Endwagen
(Apmzf 403.0)
Nr. 29/39

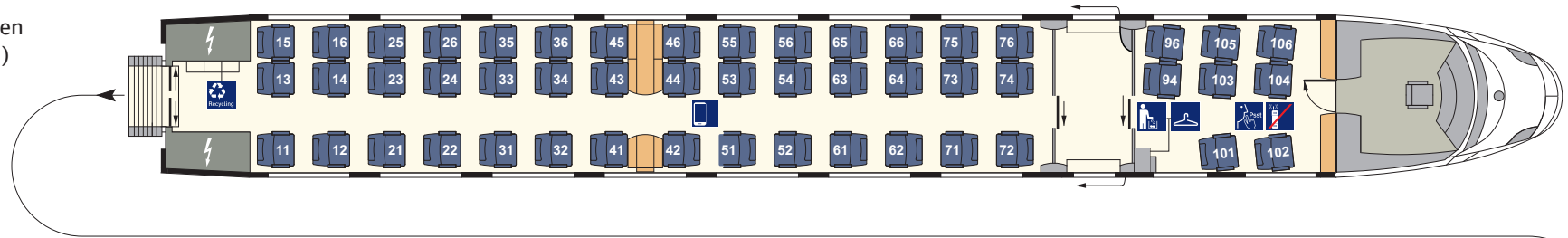

1. Kl.-Mittelwagen
(Avmz 403.1)
Nr. 28/38

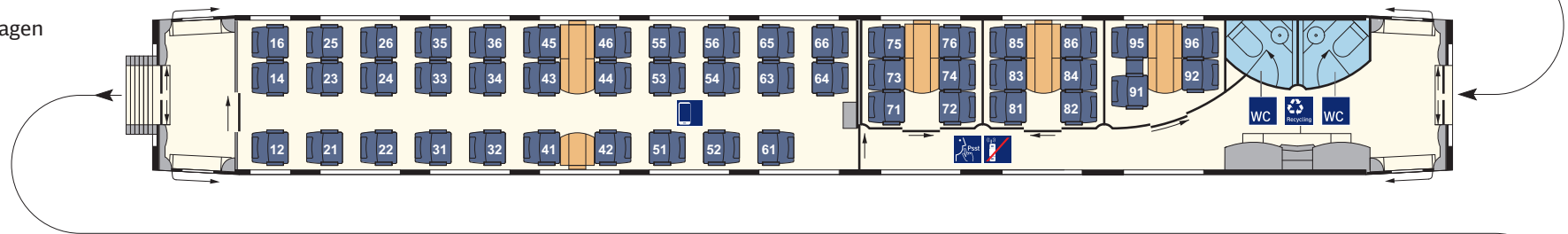

2. Kl.-Mittelwagen
(Bvmz 403.2)
Nr. 27/37

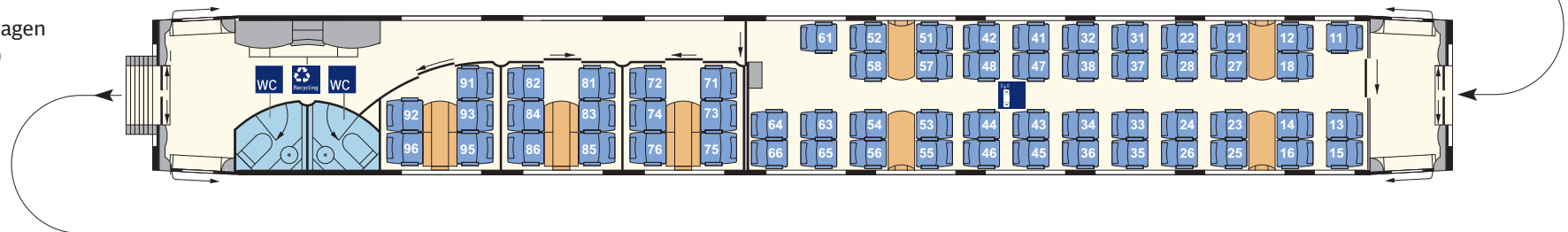

Bordbistro
(BRmz 403.3)
Nr. 26/36

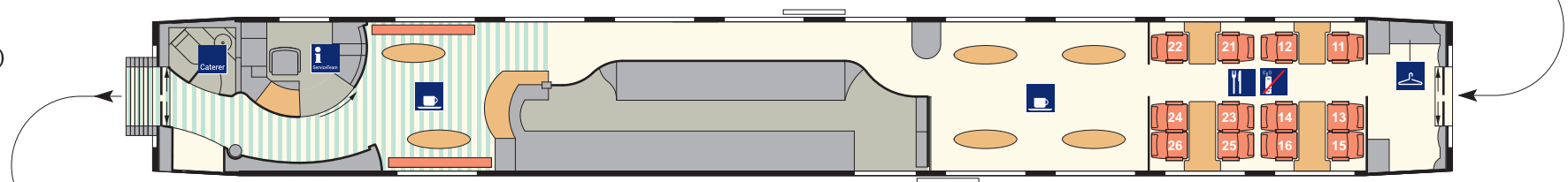

ICE 3 BR 403, 1. Serie Gesamtübersicht (2/2)

2. Kl.-Mittelwagen
(Bpmbz 403.8)
Nr. 25/35

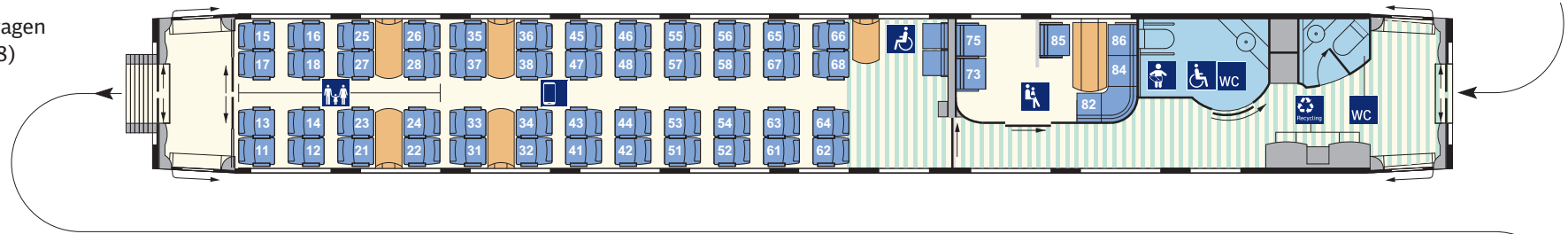

2. Kl.-Mittelwagen
(Bpmz 403.7)
Nr. 23/33

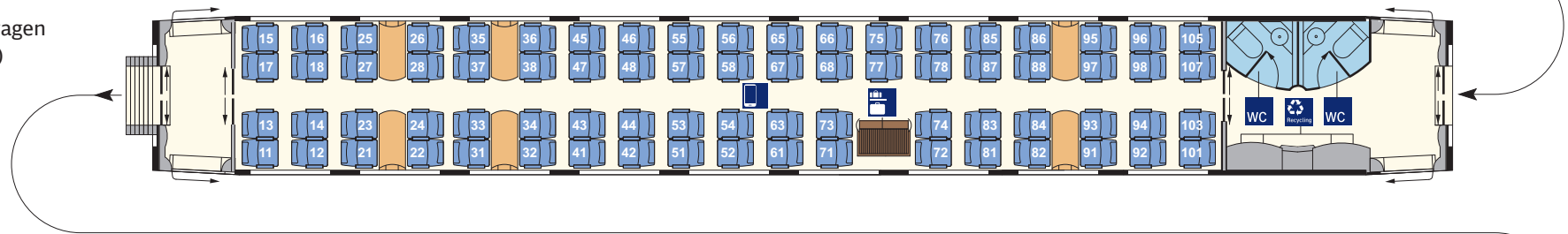

2. Kl.-Mittelwagen
(Bpmz 403.6)
Nr. 22/32

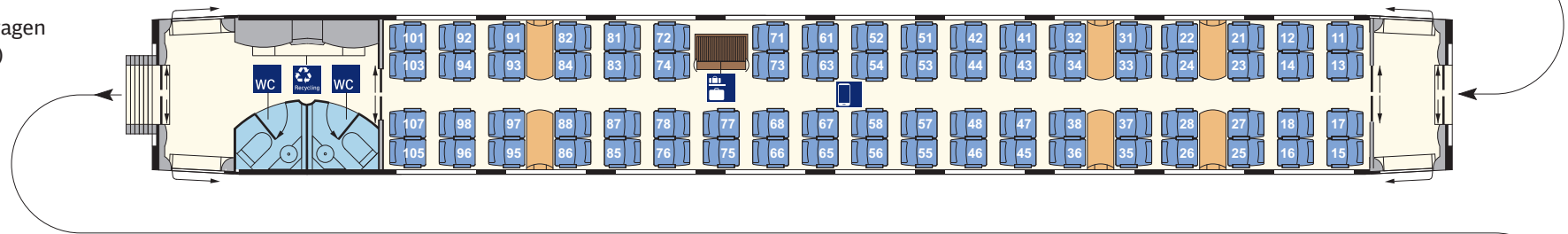

2. Kl.-Endwagen
(Bpmzf 403.5)
Nr. 21/31

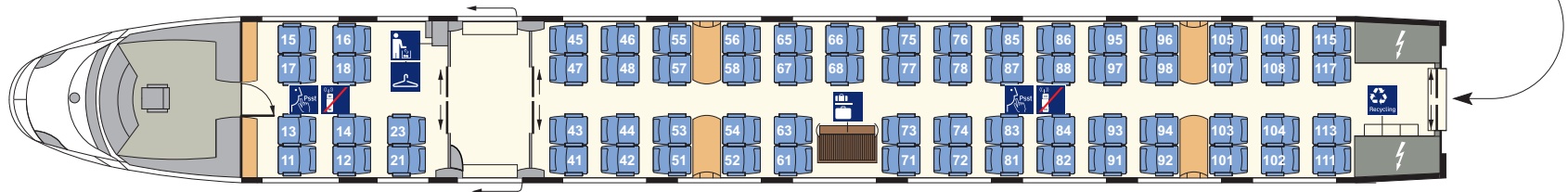

ICE 3 BR 403, 1. Serie 1. Kl.-Endwagen (Apmzf 403.0)

Technische Daten

Länge über Puffer:	26135 mm
durchschnittliches Eigengewicht:	51 t
Anzahl Plätze (gesamt):	50
Anzahl WC:	-
Komfort	
Türbreite Einstieg (lichte Weite):	900 mm
Gangbreite im Großraum:	694 mm
Sitzteiler Reihe:	1010 mm
Sitzteiler vis-à-vis (váv):	1990 mm
Sitzbreite zwischen Armlehnen:	500 mm
Sitztiefe:	450-500 mm verstellbar
Armlehnenbreite innen Reihe und váv:	70 mm
Armlehnenbreite außen Reihe und váv:	70 mm
Rückenlehnenneigung Reihe/váv:	21-35°/21-32°
Fußstützen an Reihenplätzen:	ja

Ausstattung/Serviceeinrichtungen

Anzahl Plätze im Großraum:	42
- davon Anzahl Plätze váv:	6
- davon Anzahl Plätze Reihe:	36
Anzahl Plätze in in der Lounge:	8
Steckdosen am Platz:	ja
Leseleuchten:	ja
Gepäckschließfächer:	nein
Gepäckregal:	nein
Garderobe:	nein
Abfallbehälter:	ja

Sonderausstattung/-einrichtungen

- keine

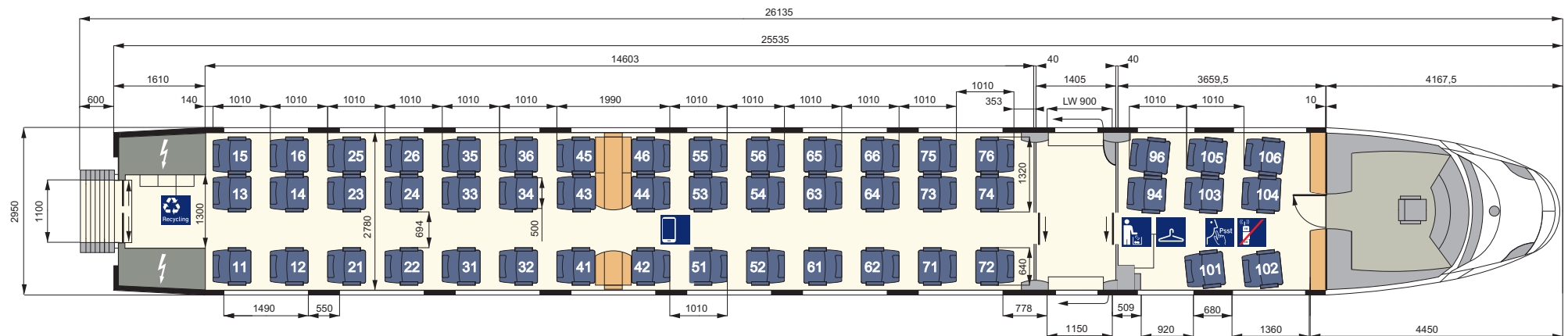

ICE 3 BR 403, 1. Serie 1. Kl.-Mittelwagen (Avmz 403.1)

Technische Daten

Länge über Puffer:	24775 mm
durchschnittliches Eigengewicht:	55 t
Anzahl Plätze (gesamt):	48
Anzahl WC:	2
Komfort	
Türbreite Einstieg (lichte Weite):	900 mm
Gangbreite im Großraum-/Abteibereich:	694/760 mm
Sitzteiler Reihe:	1010 mm
Sitzteiler Abteil/vis-à-vis (váv):	1980/1990 mm
Sitzbreite zwischen Armlehnen:	500 mm
Sitztiefe:	450-500 mm verstellbar
Armlehnenbreite innen Abteil/Reihe und váv:	100/70 mm
Armlehnenbreite außen Abteil/Reihe und váv:	70/70 mm
Rückenlehnenneigung Abteil/Reihe/váv:	21-32°/21-35°/21-32°
Fußstützen an Reihenplätzen:	ja

Ausstattung/Serviceeinrichtungen

Anzahl Plätze im Großraum:	32
- davon Anzahl Plätze váv:	6
- davon Anzahl Plätze Reihe:	26
Anzahl Plätze in Abteibereichen:	16
Steckdosen am Platz:	ja
Leseleuchten:	ja
Gepäckschließfächer:	nein
Gepäckregal:	nein
Garderobe:	nein
Abfallbehälter:	ja

Sonderausstattung/-einrichtungen

- Vitrinen für Werbung
- Reisekarte

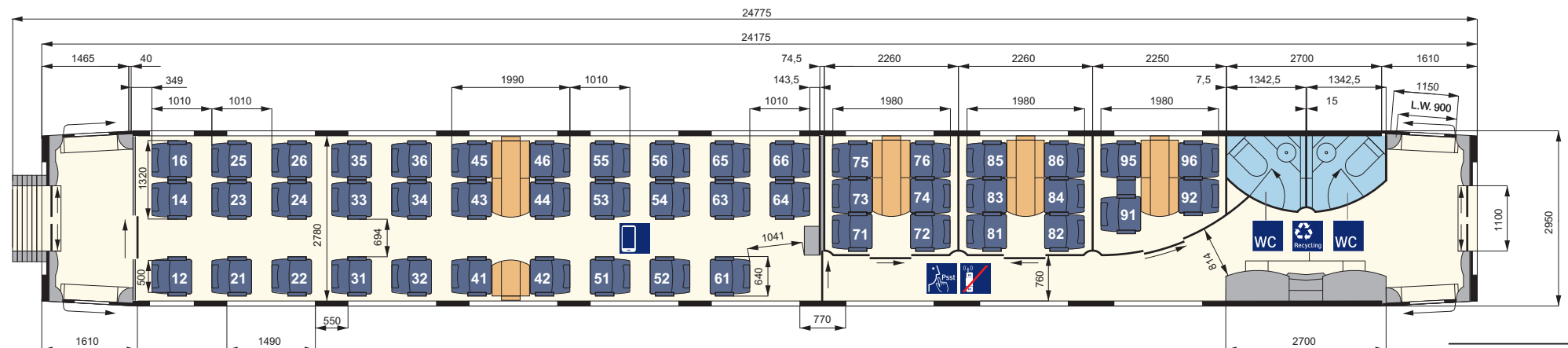

ICE 3 BR 403, 1. Serie 2. Kl.-Mittelwagen (Bvmz 403.2)

Technische Daten

Länge über Puffer:	24775 mm
durchschnittliches Eigengewicht:	51 t
Anzahl Plätze (gesamt):	61
Anzahl WC:	2
Komfort	
Türbreite Einstieg (lichte Weite):	900 mm
Gangbreite im Großraum-/Abteibereich:	524/760 mm
Sitzteiler Reihe:	920 mm
Sitzteiler Abteil/vis-à-vis (váv):	1980/1900 mm
Sitzbreite zwischen Armlehnen:	465 mm
Sitztiefe:	450-500 mm verstellbar
Armlehnenbreite innen Abteil/Reihe und váv:	40/65 mm
Armlehnenbreite außen Abteil/Reihe und váv:	40/40 mm
Rückenlehnenneigung Abteil/Reihe/váv:	21-32°/21-32°/21-35°
Fußstützen an Reihenplätzen:	ja

Ausstattung/Serviceeinrichtungen

Anzahl Plätze im Großraum:	44
- davon Anzahl Plätze váv:	16
- davon Anzahl Plätze Reihe:	28
Anzahl Plätze in Abteibereichen:	17
Steckdosen am Platz:	ja (Ausnahme: Platz 11, 61, 91)
Leseleuchten:	nein
Gepäckschließfächer:	nein
Gepäckregal:	nein
Garderobe:	nein
Abfallbehälter:	ja

Sonderausstattung/-einrichtungen

- Vitrinen für Werbung
- Reisekarte

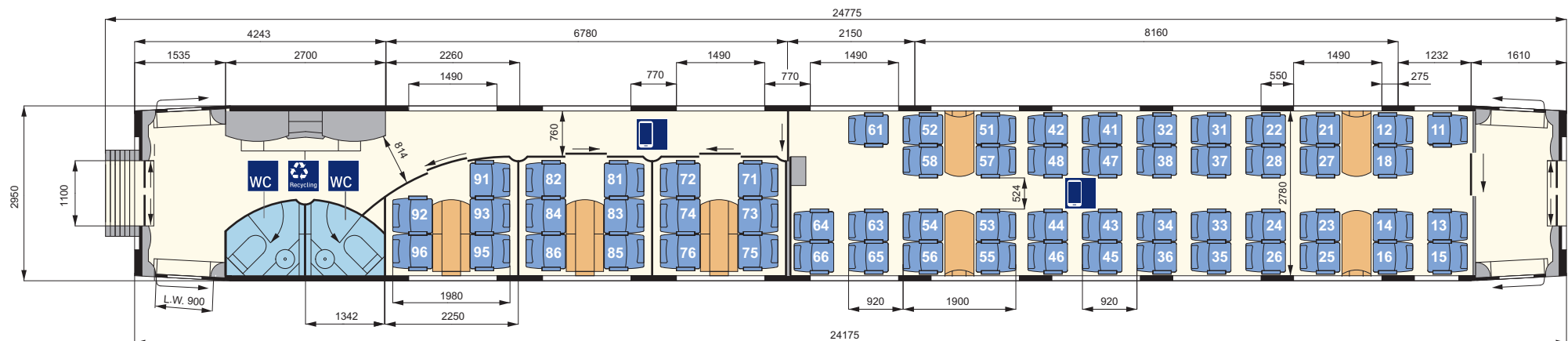

ICE 3 BR 403, 1. Serie Bordbistro (BRmz 403.3)

Technische Daten

Länge über Puffer:	24775 mm
durchschnittliches Eigengewicht:	50 t
Anzahl Personal-WC (Caterer):	1

Komfort

Breite Ladetür (lichte Weite):	900 mm
Gangbreite im Sitzbereich des Bordbistros:	765 mm
Gangbreite im Galleybereich:	726 mm
Sitzteiler vis-à-vis (vāv):	1900 mm
Sitzbreite zwischen Armlehnen:	465 mm
Sitztiefe:	450-500 mm verstellbar
Armlehnenbreite innen vāv:	65 mm
Armlehnenbreite außen vāv:	40 mm
Rückenlehnenneigung vāv:	21-28°

Ausstattung/Serviceeinrichtungen

Anzahl Plätze im Bordbistro:	12
zusätzlich Anzahl Stehplätze im Bordbistro:	ca. 30
Garderobe:	ja

Sonderausstattung/-einrichtungen

- Zugbegleiterabteil
- Vitrinen für Werbung
- Reisekarte

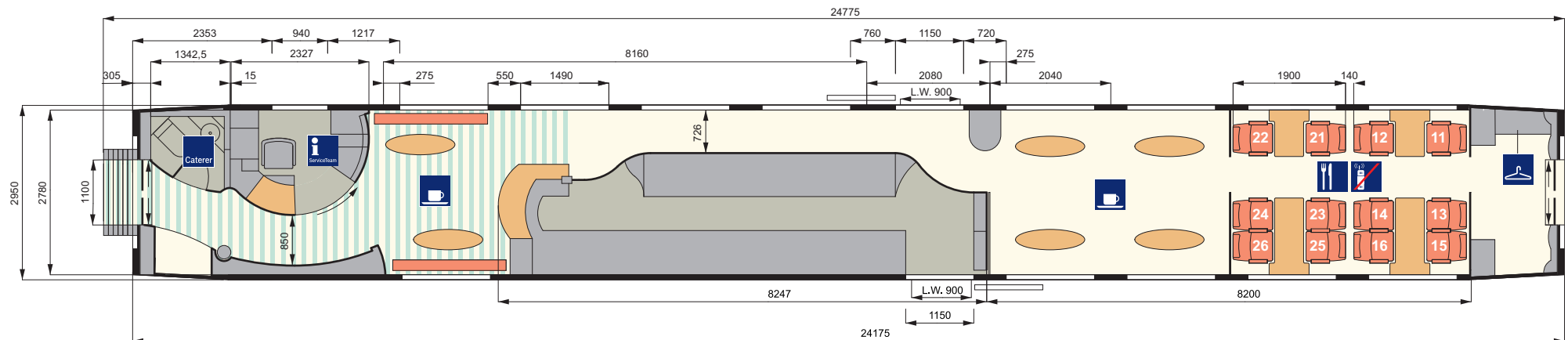

ICE 3 BR 403, 1. Serie 2. Kl.-Mittelwagen (Bpmbz 403.8)

Technische Daten

Länge über Puffer:	24775 mm
durchschnittliches Eigengewicht:	47 t
Anzahl Plätze (gesamt):	54
Anzahl WC:	1
Anzahl Universal-WC mit Wickeltisch:	1
Komfort	
Türbreite Einstieg (lichte Weite):	900 mm
Gangbreite im Großraum:	524 mm
Sitzteiler Reihe:	920 mm
Sitzteiler vis-à-vis (váv):	1900 mm
Sitzbreite zwischen Armlehnen:	465 mm
Sitztiefe:	450-500 mm verstellbar
Armlehnenbreite innen Reihe und váv:	65 mm
Armlehnenbreite außen Reihe und váv:	40 mm
Rückenlehnenneigung Reihe/váv:	21-35°/21-28°
Fußstützen an Reihenplätzen:	ja

Ausstattung/Serviceeinrichtungen

Anzahl Plätze im Großraum:	48
- davon Anzahl Plätze váv:	18
- davon Anzahl Plätze Reihe:	30
Anzahl Plätze in Abteilbereichen:	6 (im Kleinkindabteil)
Steckdosen am Platz:	ja
Leseleuchten:	nein
Serviceruf:	ja (am Rollstuhlstellplatz)
Gepäckregal:	nein
Garderobe:	nein
Abfallbehälter:	ja

Sonderausstattung/-einrichtungen

- Kleinkindabteil
- Rollstuhlstellplatz (1)
- Vitrinen für Werbung/Reisekarte

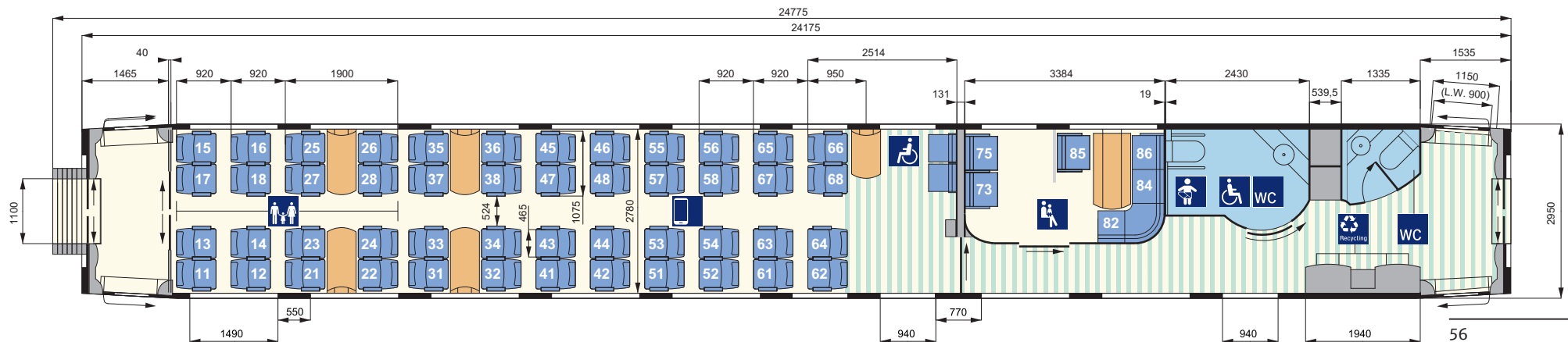

ICE 3 BR 403, 1. Serie 2. Kl.-Mittelwagen (Bpmz 403.7)

Technische Daten

Länge über Puffer:	24775 mm
durchschnittliches Eigengewicht:	50 t
Anzahl Plätze (gesamt):	74
Anzahl WC:	2
Komfort	
Türbreite Einstieg (lichte Weite):	900 mm
Gangbreite im Großraum:	524 mm
Sitzteiler Reihe:	920 mm
Sitzteiler vis-à-vis (våv):	1900 mm
Sitzbreite zwischen Armlehnen:	465 mm
Sitztiefe:	450-500 mm verstellbar
Armlehnenbreite innen Reihe und våv:	65 mm
Armlehnenbreite außen Reihe und våv:	40 mm
Rückenlehnenneigung Reihe/våv:	21-35°/21-28°
Fußstützen an Reihenplätzen:	ja

Ausstattung/Serviceeinrichtungen

Anzahl Plätze im Großraum:	74
- davon Anzahl Plätze våv:	24
- davon Anzahl Plätze Reihe:	50
Anzahl Plätze in Abteilerbereichen:	-
Steckdosen am Platz:	ja
Leseleuchten:	nein
Gepäckschließfächer:	nein
Gepäckregal:	ja
Garderobe:	nein
Abfallbehälter:	ja

Sonderausstattung/-einrichtungen

- Vitrinen für Werbung
- Reisekarte

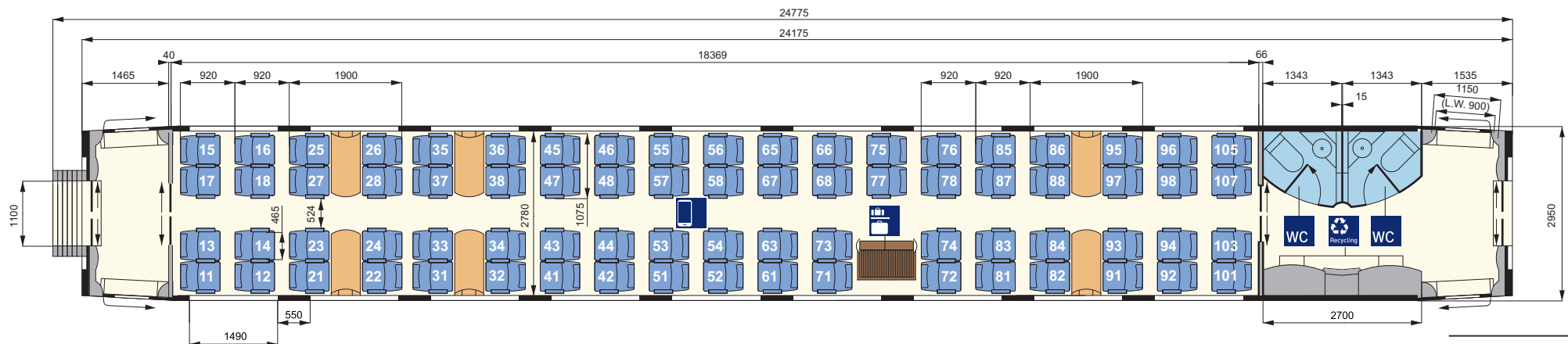

ICE 3 BR 403, 1. Serie 2. Kl.-Mittelwagen (Bpmz 403.6)

Technische Daten

Länge über Puffer:	24775 mm
durchschnittliches Eigengewicht:	55 t
Anzahl Plätze (gesamt):	74
Anzahl WC:	2
Komfort	
Türbreite Einstieg (lichte Weite):	900 mm
Gangbreite im Großraum:	524 mm
Sitzteiler Reihe:	920 mm
Sitzteiler vis-à-vis (váv):	1900 mm
Sitzbreite zwischen Armlehnen:	465 mm
Sitztiefe:	450-500 mm verstellbar
Armlehnenbreite innen Reihe und váv:	65 mm
Armlehnenbreite außen Reihe und váv:	40 mm
Rückenlehnenneigung Reihe/váv:	21-35°/21-28°
Fußstützen an Reihenplätzen:	ja

Ausstattung/Serviceeinrichtungen

Anzahl Plätze im Großraum:	74
- davon Anzahl Plätze váv:	24
- davon Anzahl Plätze Reihe:	50
Anzahl Plätze in Abteilerbereichen:	-
Steckdosen am Platz:	ja
Leseleuchten:	nein
Gepäckschließfächer:	nein
Gepäckregal:	ja
Garderobe:	nein
Abfallbehälter:	ja

Sonderausstattung/-einrichtungen

- Vitrinen für Werbung
- Reisekarte

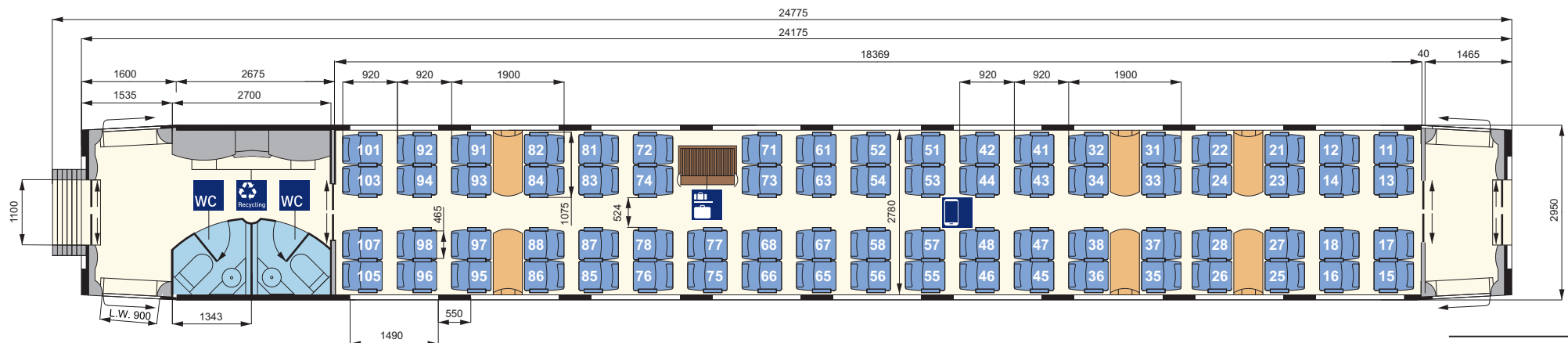

ICE 3 BR 403, 1. Serie 2. Kl.-Endwagen (Bpmzf 403.5)

Technische Daten

Länge über Puffer:	26135 mm
durchschnittliches Eigengewicht:	51 t
Anzahl Plätze (gesamt):	68
Anzahl WC:	-
Komfort	
Türbreite Einstieg (lichte Weite):	900 mm
Gangbreite im Großraum:	524 mm
Sitzteiler Reihe:	915 mm
Sitzteiler vis-à-vis (váv):	1900 mm
Sitzbreite zwischen Armlehnen:	465 mm
Sitztiefe:	450-500 mm verstellbar
Armlehnenbreite innen Reihe und váv:	65 mm
Armlehnenbreite außen Reihe und váv:	40 mm
Rückenlehnenneigung Reihe/váv:	21-35°/21-28°
Fußstützen an Reihenplätzen:	ja

Ausstattung/Serviceeinrichtungen

Anzahl Plätze im Großraum:	58
- davon Anzahl Plätze váv:	16
- davon Anzahl Plätze Reihe:	42
Anzahl Plätze in der Lounge:	10
Steckdosen am Platz:	ja
Leseleuchten:	nein
Gepäckschließfächer:	nein
Gepäckregal:	ja
Garderobe:	ja
Abfallbehälter:	ja

Sonderausstattung/-einrichtungen

- keine

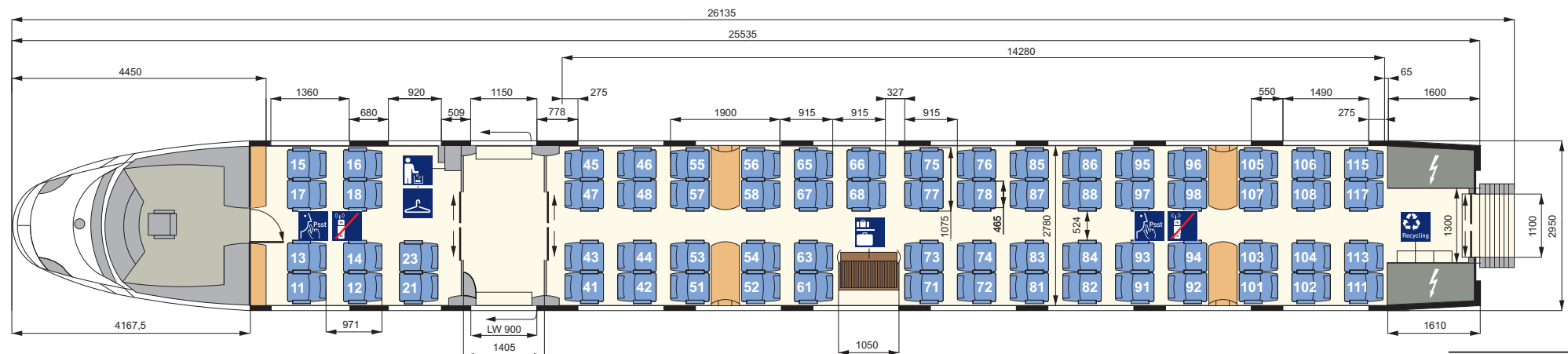

ICE 3 BR 403, 2. Serie Daten und Fakten

Erste Inbetriebnahme:	2004	Sitzplätze (gesamt):	442	
Anzahl der Züge:	7*		1. Klasse (Anteil in %)	2. Klasse (Anteil in %)
Anzahl Mittel-/Endwagen:	6/2	davon Sitzplätze:	98 (22%)	344 (78%)
Länge (Zug):	200 m	Plätze im Handybereich:	74 (76%)	270 (78%)
Anzahl angetriebener Achsen:	16	Plätze im Ruhebereich:	24 (24%)	68 (20%)
Zuggewicht (leer):	410 t	Plätze im Familienbereich:	-	16 (5%)
Höchstgeschwindigkeit:	330 km/h			
Klimaanlage:	ja	Steckdosen am Platz:	an allen Doppel- und Einzelsitzen (je 1)	an nahezu allen Doppelsitzen (je 1)
Druckertüchtigung:	ja	Kleinkindabteil:	nein	ja (6 Sitzplätze)
WC-System:	geschlossen	Rollstuhlstellplätze:	nein	ja (1)
Stromsystem:	Einsystem	Fahrradstellplätze:	nein	nein
Notbremsüberbrückung:	ja	Elektronische Reservierungsanzeige:	ja	ja
Auslandseinsatz möglich:	nein	Elektronische Fahrgastinformation:	ja	ja
Bordrestaurant:	Sitz-/Stehplätze im Bordbistro	WLAN:	ja	ja
Bordbistro:	ja			

* zum Zeitpunkt der Veröffentlichung - die Zugzahlen ändern sich mit Modernisierung der Züge stetig.

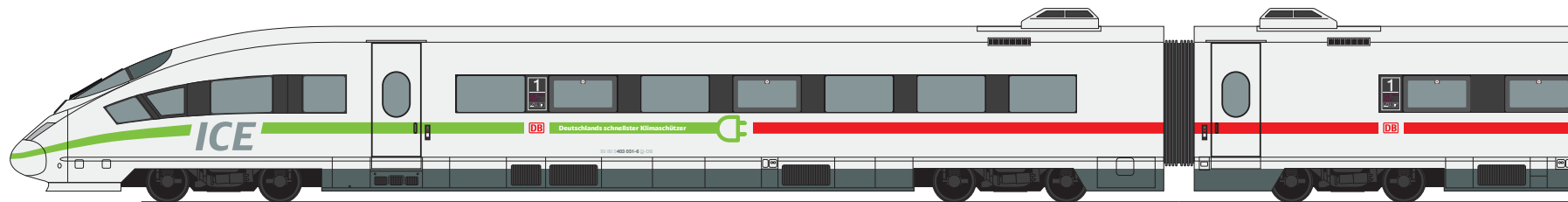

ICE 3 BR 403, 2. Serie Gesamtübersicht (1/2)

1. Kl.-Endwagen
(Apmzf 403.0)
Nr. 29/39

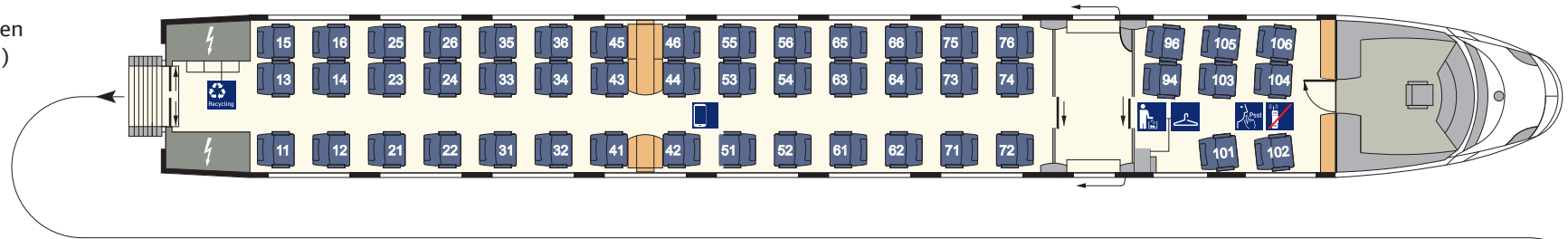

1. Kl.-Mittelwagen
(Avmz 403.1)
Nr. 28/38

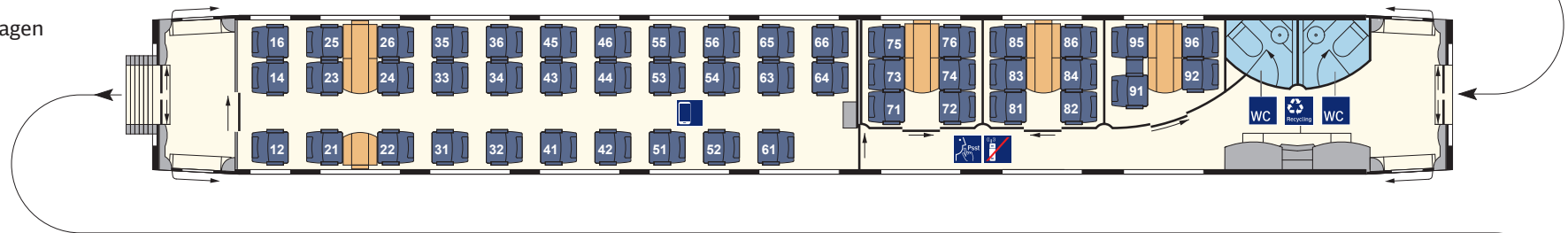

2. Kl.-Mittelwagen
(Bvmz 403.2)
Nr. 27/37

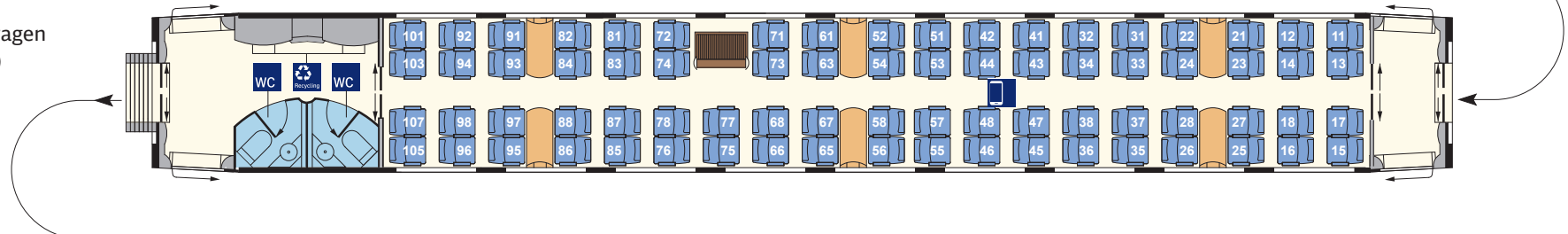

Bordbistro
(BRmz 403.3)
Nr. 26/36

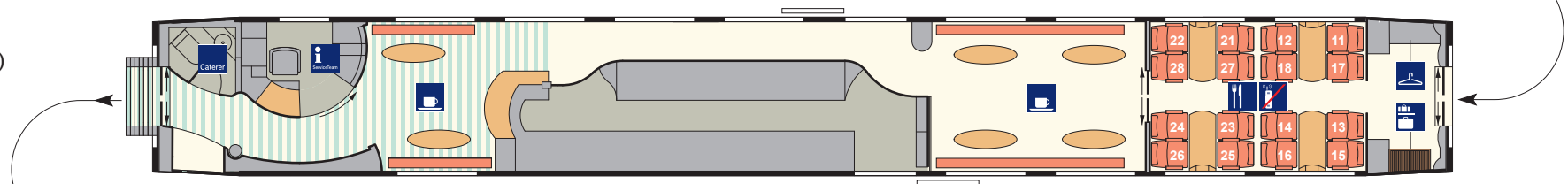

ICE 3 BR 403, 2. Serie Gesamtübersicht (2/2)

2. Kl.-Mittelwagen
(Bpmbz 403.8)
Nr. 25/35

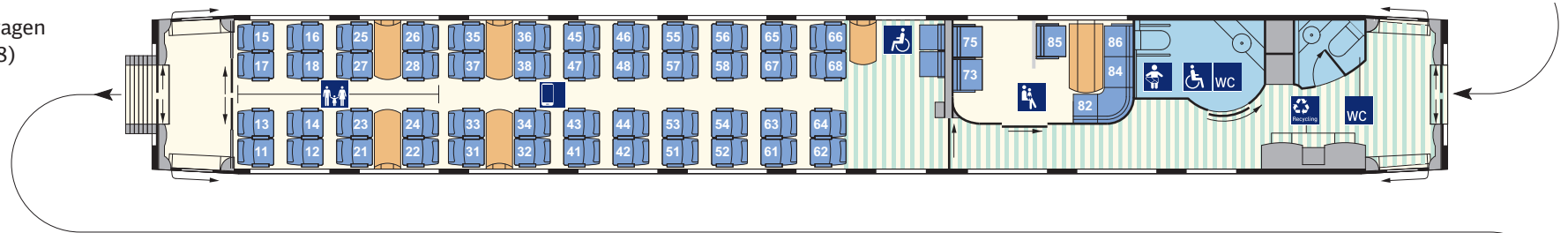

2. Kl.-Mittelwagen
(Bpmz 403.7)
Nr. 23/33

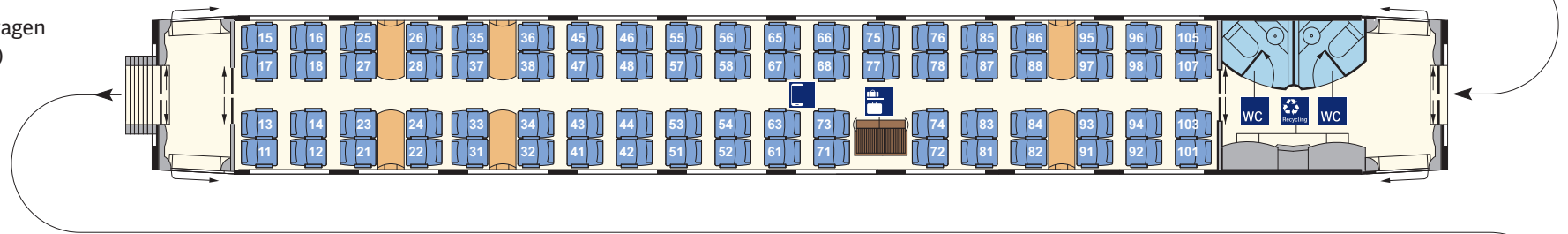

2. Kl.-Mittelwagen
(Bpmz 403.6)
Nr. 22/32

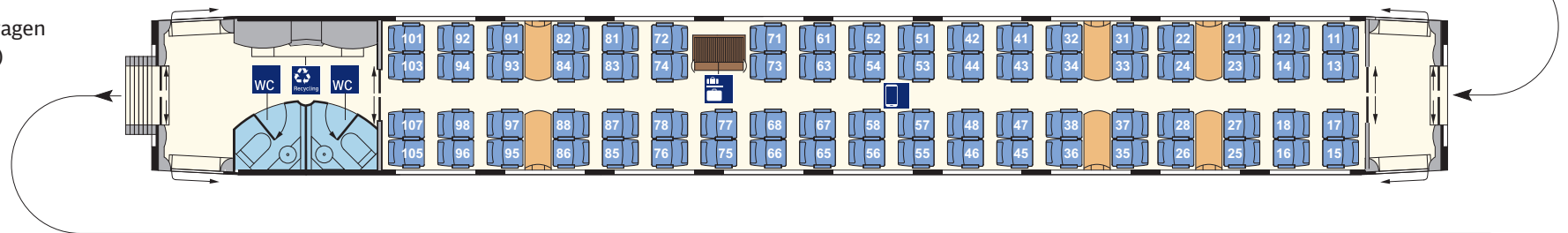

2. Kl.-Endwagen
(Bpmzf 403.5)
Nr. 21/31

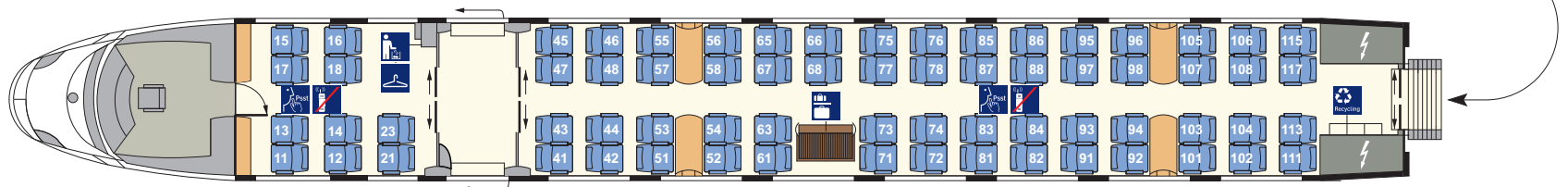

ICE 3 BR 403, 2. Serie 1. Kl.-Endwagen (Apmzf 403.0)

Technische Daten

Länge über Puffer:	26135 mm
durchschnittliches Eigengewicht:	51 t
Anzahl Plätze (gesamt):	50
Anzahl WC:	-
Komfort	
Türbreite Einstieg (lichte Weite):	900 mm
Gangbreite im Großraum:	694 mm
Sitzteiler Reihe:	1010 mm
Sitzteiler vis-à-vis (váv):	1990 mm
Sitzbreite zwischen Armlehnen:	500 mm
Sitztiefe:	450-500 mm verstellbar
Armlehnenbreite innen Reihe und váv:	70 mm
Armlehnenbreite außen Reihe und váv:	70 mm
Rückenlehnenneigung Reihe/váv:	21-35°/21-32°
Fußstützen an Reihenplätzen:	ja

Ausstattung/Serviceeinrichtungen

Anzahl Plätze im Großraum:	42
- davon Anzahl Plätze váv:	6
- davon Anzahl Plätze Reihe:	36
Anzahl Plätze in in der Lounge:	8
Steckdosen am Platz:	ja
Leseleuchten:	ja
Gepäckschließfächer:	nein
Gepäckregal:	nein
Garderobe:	nein
Abfallbehälter:	ja

Sonderausstattung/-einrichtungen

- keine

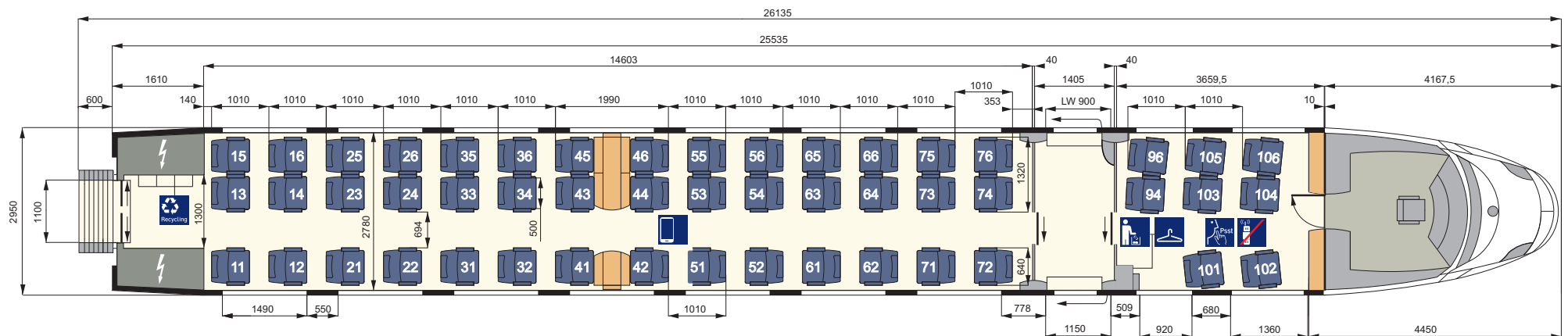

ICE 3 BR 403, 2. Serie 1. Kl.-Mittelwagen (Avmz 403.1)

Technische Daten

Länge über Puffer:	24775 mm
durchschnittliches Eigengewicht:	55 t
Anzahl Plätze (gesamt):	48
Anzahl WC:	2
Komfort	
Türbreite Einstieg (lichte Weite):	900 mm
Gangbreite im Großraum-/Abteibereich:	694/760 mm
Sitzteiler Reihe:	1010 mm
Sitzteiler Abteil/vis-à-vis (váv):	1980/1990 mm
Sitzbreite zwischen Armlehnen:	500 mm
Sitztiefe:	450-500 mm verstellbar
Armlehnenbreite innen Abteil/Reihe und váv:	100/70 mm
Armlehnenbreite außen Abteil/Reihe und váv:	70/70 mm
Rückenlehnenneigung Abteil/Reihe/váv:	21-32°/21-35°/21-32°
Fußstützen an Reihenplätzen:	ja

Ausstattung/Serviceeinrichtungen

Anzahl Plätze im Großraum:	32
- davon Anzahl Plätze váv:	6
- davon Anzahl Plätze Reihe:	26
Anzahl Plätze in Abteibereichen:	16
Steckdosen am Platz:	ja
Leseleuchten:	ja
Gepäckschließfächer:	nein
Gepäckregal:	nein
Garderobe:	nein
Abfallbehälter:	ja

Sonderausstattung/-einrichtungen

- Vitrinen für Werbung
- Reisekarte

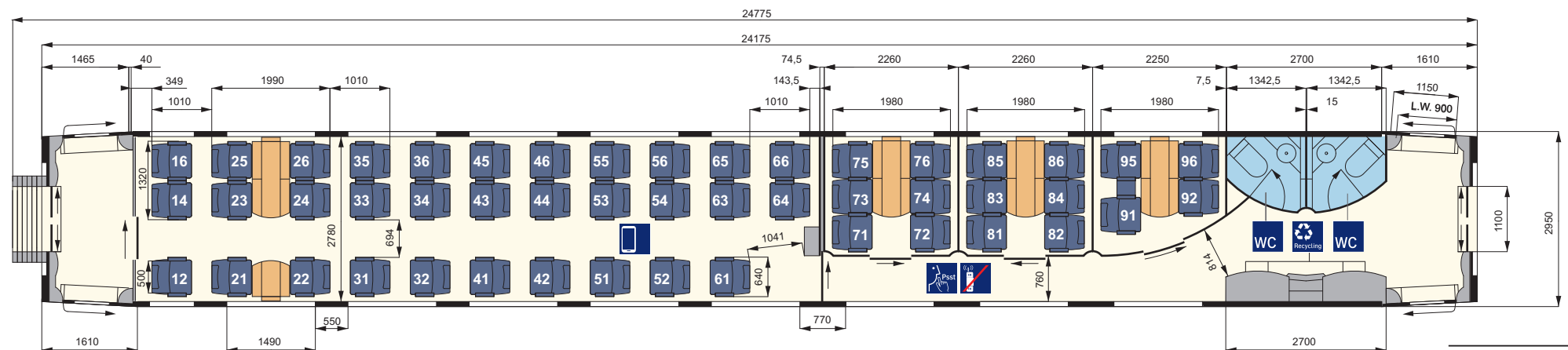

ICE 3 BR 403, 2. Serie 2. Kl.-Mittelwagen (Bvmz 403.2)

Technische Daten

Länge über Puffer:	24775 mm
durchschnittliches Eigengewicht:	51 t
Anzahl Plätze (gesamt):	74
Anzahl WC:	2
Komfort	
Türbreite Einstieg (lichte Weite):	900 mm
Gangbreite im Großraumbereich:	524 mm
Sitzteiler Reihe:	920 mm
Sitzteiler vis-à-vis (váv):	1900 mm
Sitzbreite zwischen Armlehnen:	465 mm
Sitztiefe:	450-500 mm verstellbar
Armlehnenbreite innen Reihe und váv:	65 mm
Armlehnenbreite außen Reihe und váv:	40 mm
Rückenlehnenneigung Reihe/váv:	21-32°/21-35°
Fußstützen an Reihenplätzen:	ja

Ausstattung/Serviceeinrichtungen

Anzahl Plätze im Großraum:	74
- davon Anzahl Plätze váv:	24
- davon Anzahl Plätze Reihe:	50
Anzahl Plätze in Abteilbereichen:	-
Steckdosen am Platz:	ja
Leseleuchten:	nein
Gepäckschließfächer:	nein
Gepäckregal:	ja
Garderobe:	nein
Abfallbehälter:	ja

Sonderausstattung/-einrichtungen

- Vitrinen für Werbung
- Reisekarte

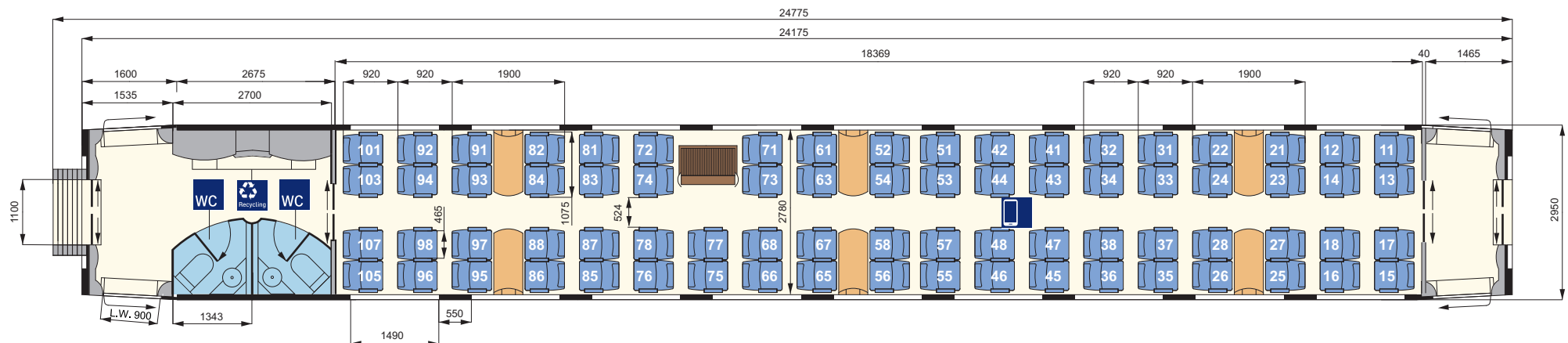

ICE 3 BR 403, 2. Serie Bordbistro (BRmz 403.3)

Technische Daten

Länge über Puffer:	24775 mm
durchschnittliches Eigengewicht:	ca. 50 t
Anzahl Personal-WC (Caterer):	1

Komfort

Breite Ladetür (lichte Weite):	900 mm
Gangbreite im Sitzbereich des Bordbistros:	524 mm
Gangbreite im Galleybereich:	726 mm
Sitzteiler vis-à-vis (váv):	1900 mm
Sitzbreite zwischen Armlehnen:	465 mm
Sitztiefe:	450-500 mm verstellbar
Armlehnenbreite innen váv:	65 mm
Armlehnenbreite außen váv:	40 mm
Rückenlehnenneigung váv:	21-28°

Ausstattung/Serviceeinrichtungen

Anzahl Plätze im Bordbistro:	16
- davon Anzahl Plätze váv:	16
zusätzlich Anzahl Stehplätze im Bordbistro:	ca. 30
Garderobe:	ja

Sonderausstattung/-einrichtungen

- Zugbegleiterabteil
- Vitrinen für Werbung
- Reisekarte

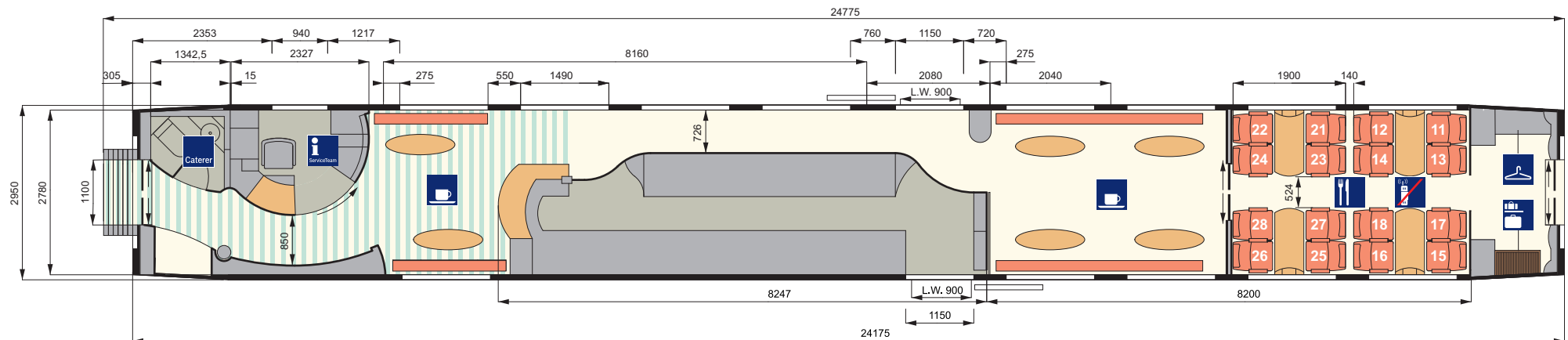

ICE 3 BR 403, 2. Serie 2. Kl.-Mittelwagen (Bpmbz 403.8)

Technische Daten		Ausstattung/Serviceeinrichtungen	
Länge über Puffer:	24775 mm	Anzahl Plätze im Großraum:	48
durchschnittliches Eigengewicht:	47 t	- davon Anzahl Plätze väv:	18
Anzahl Plätze (gesamt):	54	- davon Anzahl Plätze Reihe:	30
Anzahl WC:	1	Anzahl Plätze in Abteilbereichen:	6 (im Kleinkindabteil)
Anzahl Universal-WC mit Wickeltisch:	1	Steckdosen am Platz:	ja
Komfort		Leseleuchten:	nein
Türbreite Einstieg (lichte Weite):	900 mm	Serviceruf:	ja (am Rollstuhlstellplatz)
Gangbreite im Großraum:	524 mm	Gepäckregal:	nein
Sitzteiler Reihe:	920 mm	Garderobe:	nein
Sitzteiler vis-à-vis (väv):	1900 mm	Abfallbehälter:	ja
Sitzbreite zwischen Armlehnen:	465 mm	Sonderausstattung/-einrichtungen	
Sitztiefe:	450-500 mm verstellbar	- Kleinkindabteil	
Armlehnenbreite innen Reihe und väv:	65 mm	- Rollstuhlstellplatz (1)	
Armlehnenbreite außen Reihe und väv:	40 mm	- Vitrinen für Werbung/Reisekarte	
Rückenlehnenneigung Reihe/väv:	21-35°/21-28°		
Fußstützen an Reihenplätzen:	ja		

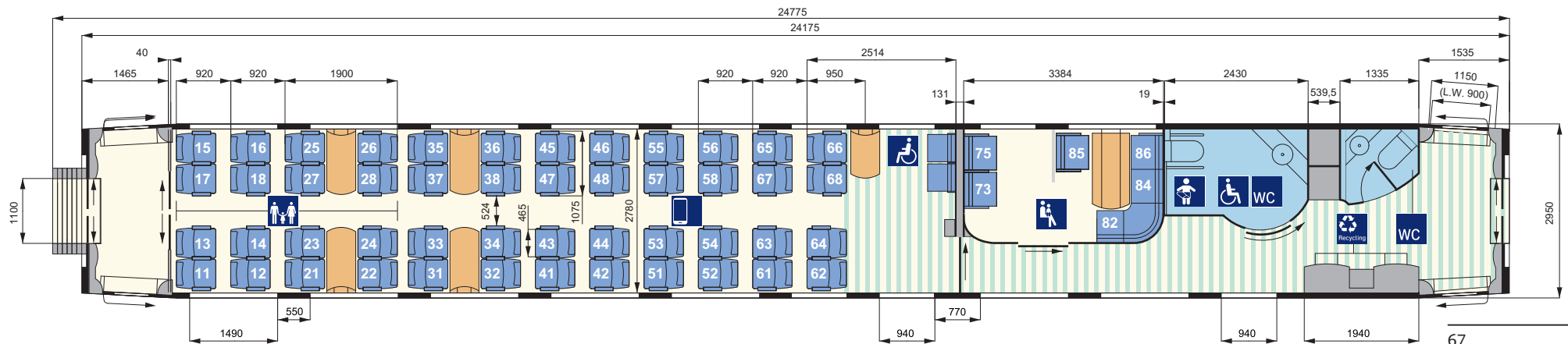

ICE 3 BR 403, 2. Serie 2. Kl.-Mittelwagen (Bpmz 403.7)

Technische Daten

Länge über Puffer:	24775 mm
durchschnittliches Eigengewicht:	50 t
Anzahl Plätze (gesamt):	74
Anzahl WC:	2
Komfort	
Türbreite Einstieg (lichte Weite):	900 mm
Gangbreite im Großraum:	524 mm
Sitzteiler Reihe:	920 mm
Sitzteiler vis-à-vis (vāv):	1900 mm
Sitzbreite zwischen Armlehnen:	465 mm
Sitztiefe:	450-500 mm verstellbar
Armlehnenbreite innen Reihe und vāv:	65 mm
Armlehnenbreite außen Reihe und vāv:	40 mm
Rückenlehnenneigung Reihe/vāv:	21-35°/21-28°
Fußstützen an Reihenplätzen:	ja

Ausstattung/Serviceeinrichtungen

Anzahl Plätze im Großraum:	74
- davon Anzahl Plätze vāv:	24
- davon Anzahl Plätze Reihe:	50
Anzahl Plätze in Abteilbereichen:	-
Steckdosen am Platz:	ja
Leseleuchten:	nein
Gepäckschließfächer:	nein
Gepäckregal:	ja
Garderobe:	nein
Abfallbehälter:	ja

Sonderausstattung/-einrichtungen

- Vitrinen für Werbung
- Reisekarte

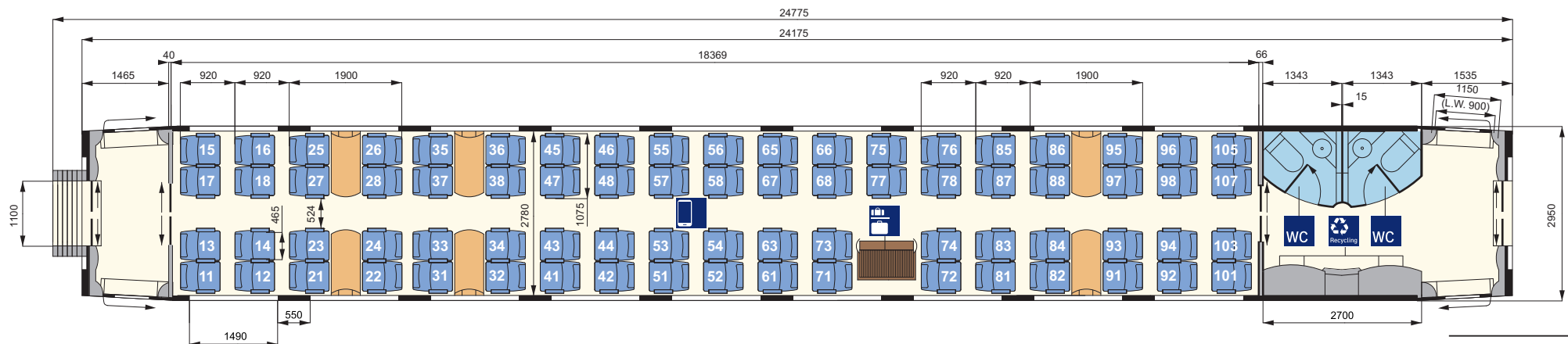

ICE 3 BR 403, 2. Serie 2. Kl.-Mittelwagen (Bpmz 403.6)

Technische Daten

Länge über Puffer:	24775 mm
durchschnittliches Eigengewicht:	55 t
Anzahl Plätze (gesamt):	74
Anzahl WC:	2
Komfort	
Türbreite Einstieg (lichte Weite):	900 mm
Gangbreite im Großraum:	524 mm
Sitzteiler Reihe:	920 mm
Sitzteiler vis-à-vis (váv):	1900 mm
Sitzbreite zwischen Armlehnen:	465 mm
Sitztiefe:	450-500 mm verstellbar
Armlehnenbreite innen Reihe und váv:	65 mm
Armlehnenbreite außen Reihe und váv:	40 mm
Rückenlehnenneigung Reihe/váv:	21-35°/21-28°
Fußstützen an Reihenplätzen:	ja

Ausstattung/Serviceeinrichtungen

Anzahl Plätze im Großraum:	74
- davon Anzahl Plätze váv:	24
- davon Anzahl Plätze Reihe:	50
Anzahl Plätze in Abteilbereichen:	-
Steckdosen am Platz:	ja
Leseleuchten:	nein
Gepäckschließfächer:	nein
Gepäckregal:	ja
Garderobe:	nein
Abfallbehälter:	ja

Sonderausstattung/-einrichtungen

- Vitrinen für Werbung
- Reisekarte

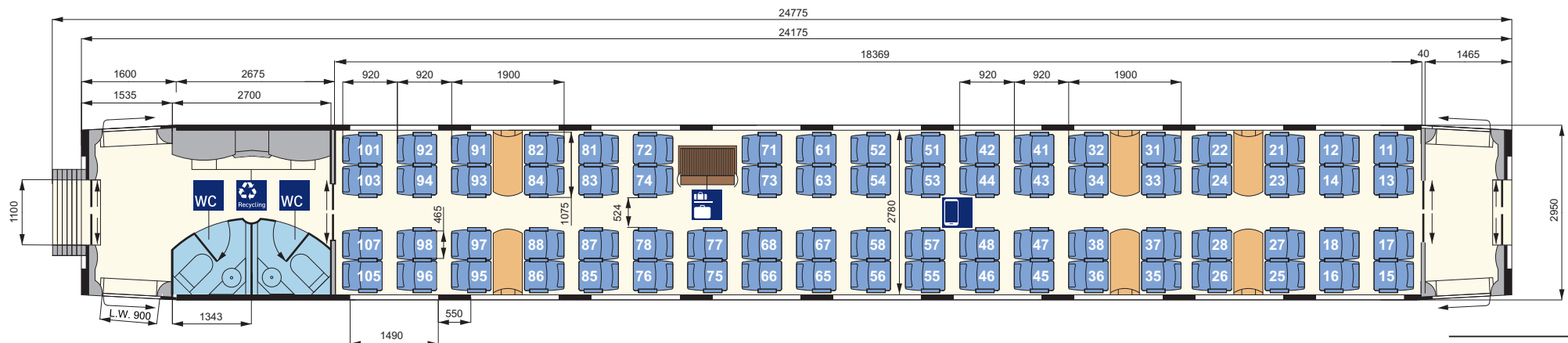

ICE 3 BR 403, 2. Serie 2. Kl.-Endwagen (Bpmzf 403.5)

Technische Daten

Länge über Puffer:	26135 mm
durchschnittliches Eigengewicht:	51 t
Anzahl Plätze (gesamt):	68
Anzahl WC:	-
Komfort	
Türbreite Einstieg (lichte Weite):	900 mm
Gangbreite im Großraum:	524 mm
Sitzteiler Reihe:	915 mm
Sitzteiler vis-à-vis (váv):	1900 mm
Sitzbreite zwischen Armlehnen:	465 mm
Sitztiefe:	450-500 mm verstellbar
Armlehnenbreite innen Reihe und váv:	65 mm
Armlehnenbreite außen Reihe und váv:	40 mm
Rückenlehnenneigung Reihe/váv:	21-35°/21-28°
Fußstützen an Reihenplätzen:	ja

Ausstattung/Serviceeinrichtungen

Anzahl Plätze im Großraum:	58
- davon Anzahl Plätze váv:	16
- davon Anzahl Plätze Reihe:	42
Anzahl Plätze in der Lounge:	10
Steckdosen am Platz:	ja
Leseleuchten:	nein
Gepäckschließfächer:	nein
Gepäckregal:	ja
Garderobe:	ja
Abfallbehälter:	ja

Sonderausstattung/-einrichtungen

- keine

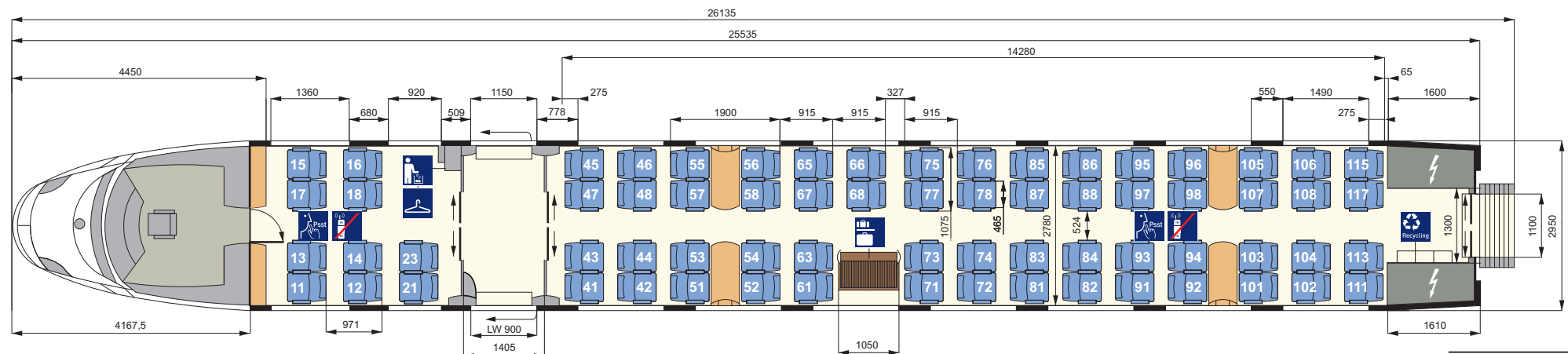

ICE 3 BR 403 Redesign Daten und Fakten

Erste Inbetriebnahme:	2000/2017 nach Redesign	Sitzplätze (gesamt):	450	
Anzahl der Züge:	32*/weitere im Umbau (Ziel: 49)		1. Klasse (Anteil in %)	2. Klasse (Anteil in %)
Anzahl Mittel-/Endwagen:	6/2	davon Sitzplätze:	101 (22%)	349 (78%)
Länge (Zug):	200 m	Plätze im Handybereich:	76 (75%)	279 (80%)
Anzahl angetriebener Achsen:	16	Plätze im Ruhebereich:	25 (25%)	70 (20%)
Zuggewicht (leer):	435 t	Plätze im Familienbereich:	-	12 (3%)
Höchstgeschwindigkeit:	330 km/h			
Klimaanlage:	ja	Steckdosen am Platz:	an allen Sitzen (je 1)	an allen Doppelsitzen (je 1)
Druckertüchtigung:	ja	Kleinkindabteil:	nein	ja (6 + 1 Kinderwagenstellplatz)
WC-System:	geschlossen	Rollstuhlstellplätze:	nein	ja, 2
Stromsystem:	Einsystem	Fahrradstellplätze:	nein	nein
Notbremsüberbrückung:	ja	Elektronische Fahrgastinformation:	ja (dynamisch)	ja (dynamisch)
Auslandseinsatz möglich:	nein	WLAN:	ja	ja
Bordrestaurant:	ja			
Bordbistro:	ja			

* zum Zeitpunkt der Veröffentlichung - die Zugzahlen ändern sich mit Modernisierung der Züge stetig.

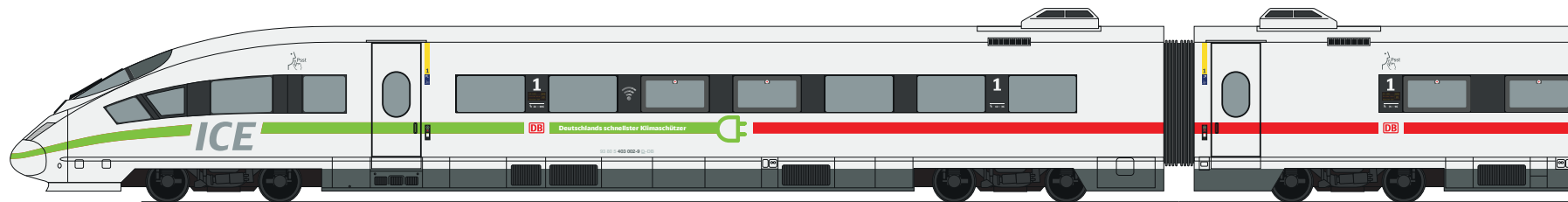

ICE 3 BR 403 Redesign Gesamtübersicht (1/2)

1. Kl.-Endwagen
(Apmzf 403.0)
Nr. 29/39

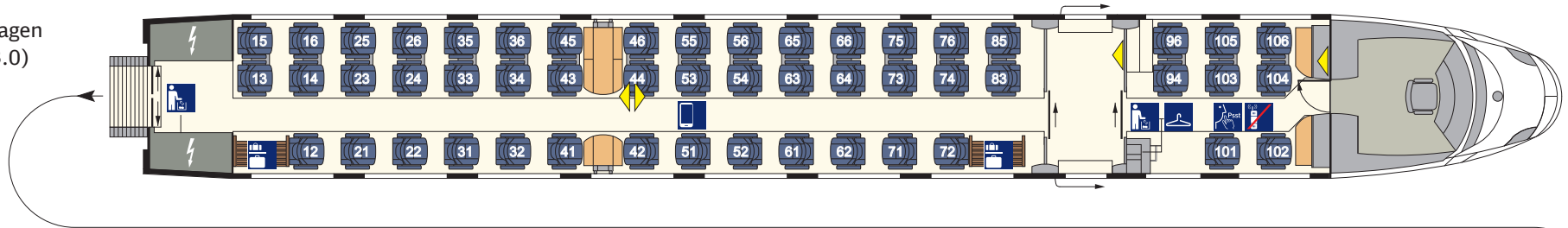

1. Kl.-Mittelwagen
(Avmz 403.1)
Nr. 28/38

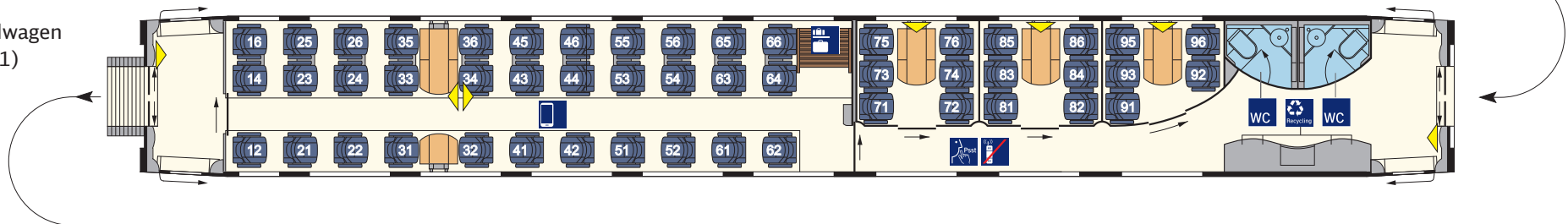

2. Kl.-Mittelwagen
(Bpmz 403.2)
Nr. 27/37

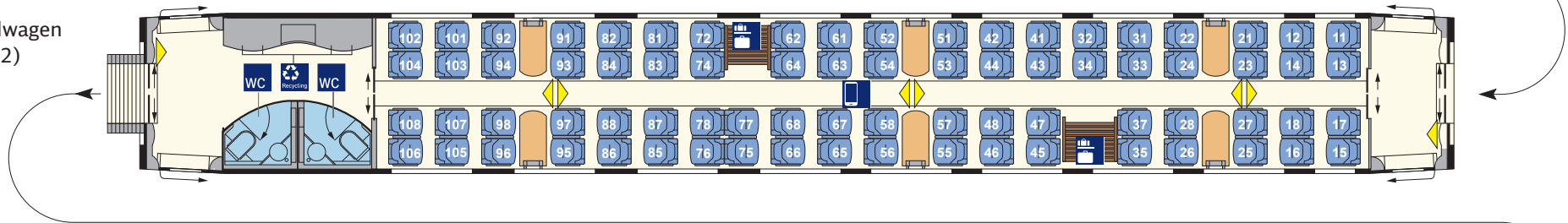

Bordrestaurant
(WRmz 403.3)
Nr. 26/36

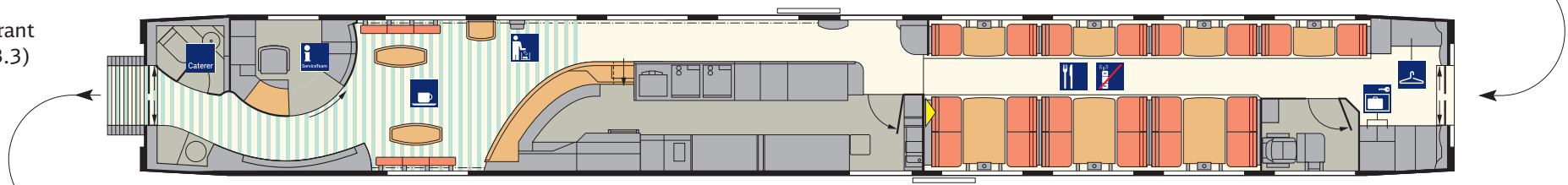

ICE 3 BR 403 Redesign Gesamtübersicht (2/2)

2. Kl.-Mittelwagen
(Bpmbz 403.8)
Nr. 25/35

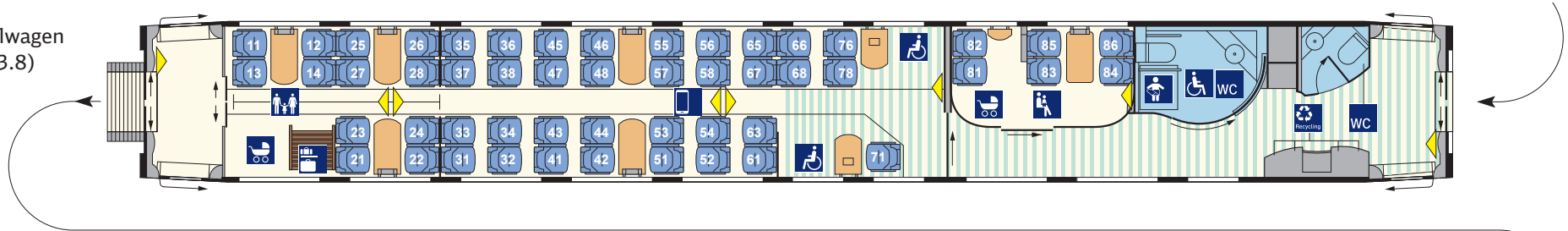

2. Kl.-Mittelwagen
(Bpmz 403.7)
Nr. 23/33

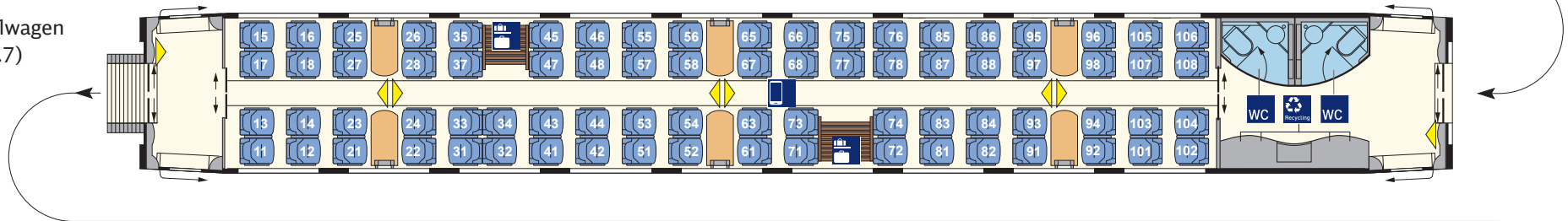

2. Kl.-Mittelwagen
(Bpmz 403.6)
Nr. 22/32

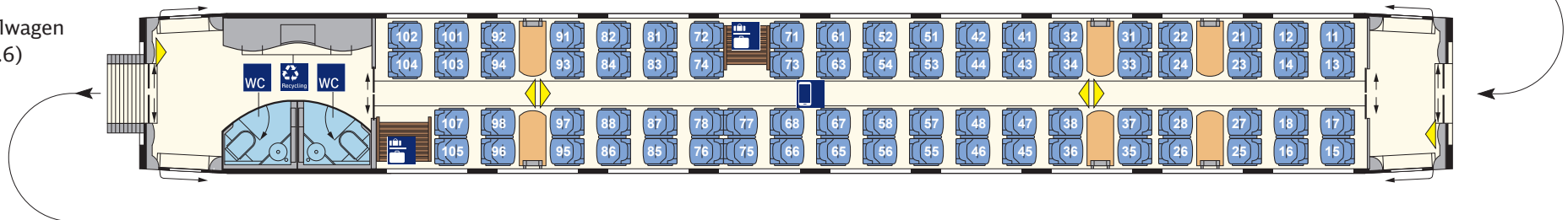

2. Kl.-Endwagen
(Bpmzf 403.5)
Nr. 21/31

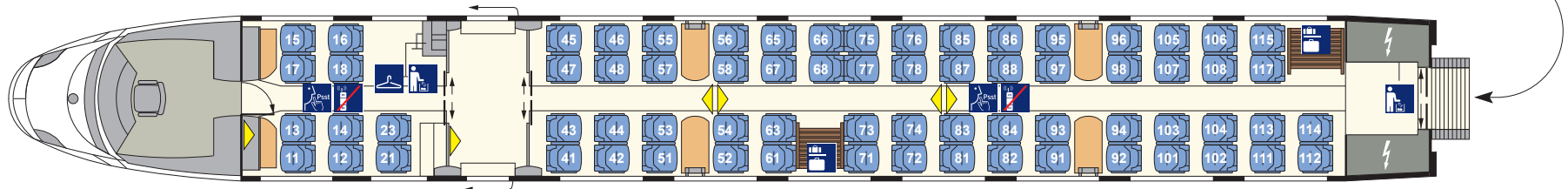

ICE 3 BR 403 Redesign 1. Kl.-Endwagen (Apmzf 403.0)

Technische Daten

Länge über Puffer:	26135 mm
Betriebsgewicht (leer):	54 t
Anzahl Plätze (gesamt):	51
Anzahl WC:	-
Komfort	
Türbreite Einstieg (lichteWeite):	900 mm
Gangbreite im Großraum:	680 mm
Sitzteiler Reihe:	930 mm
Sitzteiler vis-à-vis (váv):	2000 mm
Sitzbreite zwischen Armlehnen:	500 mm
Sitztiefe:	450-500 mm verstellbar
Armlehnenbreite innen Reihe und váv:	70 mm
Armlehnenbreite außen Reihe und váv:	70 mm
Rückenlehnenneigung Reihe/váv:	21-38°
Fußstützen an Reihenplätzen:	ja

Ausstattung/Serviceeinrichtungen

Anzahl Plätze im Großraum:	43
- davon Anzahl Plätze váv:	6
- davon Anzahl Plätze Reihe:	37
Anzahl Plätze in der Lounge :	8
Steckdosen am Platz:	ja
Leseleuchten:	ja
Gepäckregal:	ja
Garderobe:	ja
Abfallbehälter:	ja

Sonderausstattung/-einrichtungen

- keine

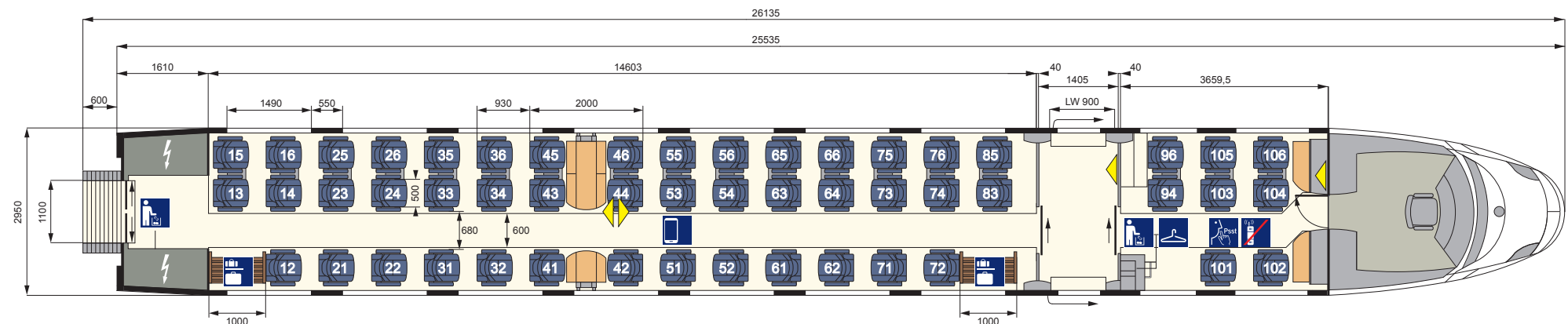

ICE 3 BR 403 Redesign 1. Kl.-Mittelwagen (Avmz 403.1)

Technische Daten

Länge über Puffer:	24775 mm
Betriebsgewicht (leer):	58 t
Anzahl Plätze (gesamt):	50
Anzahl WC:	2

Komfort

Türbreite Einstieg (lichteWeite):	900 mm
Gangbreite im Großraum/Abteibereich:	680/760 mm
Sitzteiler Reihe:	930 mm
Sitzteiler Abteil/vis-à-vis (váv):	2100/2000 mm
Sitzbreite zwischen Armlehnen:	500 mm
Sitztiefe:	450-500 mm verstellbar
Armlehnenbreite innen Abteil/Reihe und váv:	100/70 mm
Armlehnenbreite außen Abteil/Reihe und váv:	70/70 mm
Rückenlehnenneigung Reihe/váv:	21-38°
Fußstützen an Reihenplätzen:	ja

Ausstattung/Serviceeinrichtungen

Anzahl Plätze im Großraum:	33
- davon Anzahl Plätze váv:	6
- davon Anzahl Plätze Reihe:	27
Anzahl Plätze in Abteibereichen:	17
Steckdosen am Platz:	ja
Leseleuchten:	ja
Gepäckregal:	ja
Garderobe:	nein
Abfallbehälter:	ja

Sonderausstattung/-einrichtungen

- Vitrinen für Werbung
- Reisekarte

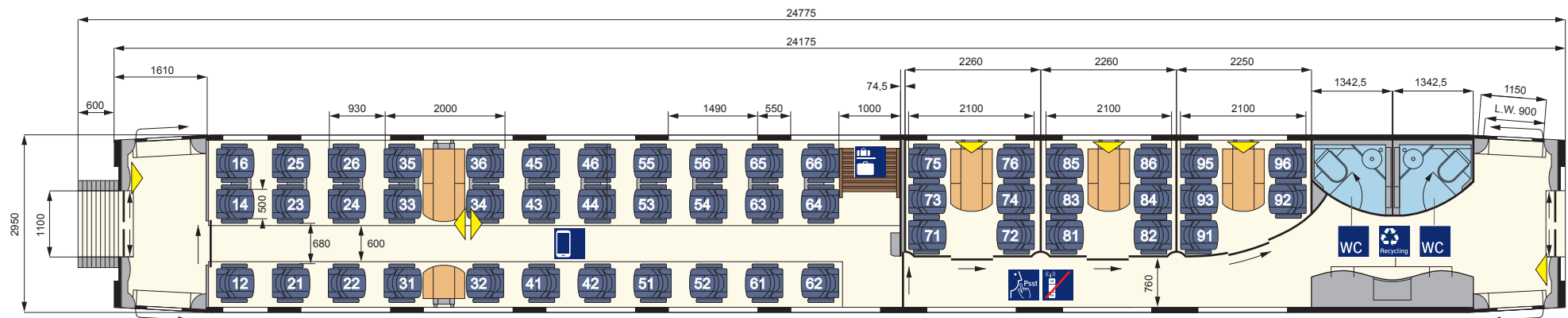

ICE 3 BR 403 Redesign 2. Kl.-Mittelwagen (Bpmz 403.2)*

Technische Daten

Länge über Puffer:	24775 mm
Betriebsgewicht (leer):	53 t
Anzahl Plätze (gesamt):	76
Anzahl WC:	2

Komfort

Türbreite Einstieg (lichteWeite):	900 mm
Gangbreite im Großraum/Abteibereich:	530 mm
Sitzteiler Reihe:	856 mm
Sitzteiler Abteil/vis-à-vis (váv):	1900 mm
Sitzbreite zwischen Armlehnen:	460 mm
Sitztiefe:	450 mm
Armlehnenbreite innen Abteil/Reihe und váv:	60 mm
Armlehnenbreite außen Abteil/Reihe und váv:	40 mm
Rückenlehnenneigung Reihe/váv:	21-32°
Fußstützen an Reihenplätzen:	nein

Ausstattung/Serviceeinrichtungen

Anzahl Plätze im Großraum:	76
- davon Anzahl Plätze váv:	24
- davon Anzahl Plätze Reihe:	52
Anzahl Plätze in Abteibereichen :	-
Anzahl klappbare/Klappsitze:	-
Steckdosen am Platz:	ja
Leseleuchten:	nein
Gepäckregal:	ja
Garderobe:	nein
Abfallbehälter:	ja

Sonderausstattung/-einrichtungen

- Vitrinen für Werbung
- Reisekarte

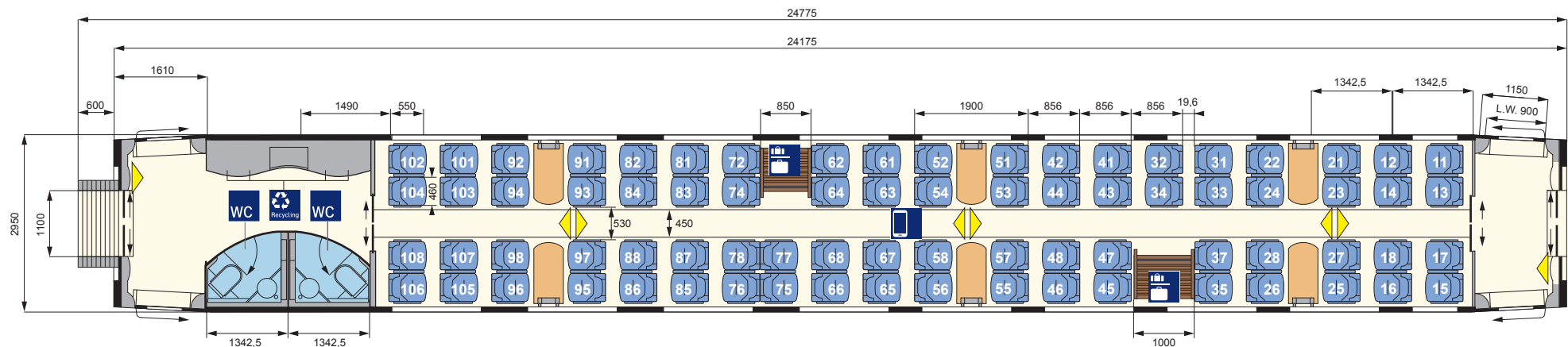

* Hier Wagengrundriss für ICE 3 der 1. Bauserie dargestellt. Bei Zügen der 2. Bauserie hat der Wagentyp 403.2 eine abweichende Anordnung der Fenster im Großraum.

ICE 3 BR 403 Redesign Bordrestaurant (WRmz 403.3)

Technische Daten

Länge über Puffer:	24775 mm
Betriebsgewicht (leer):	55 t
Anzahl Personal-WC:	1

Komfort

Türbreite Einstieg (lichteWeite):	900 mm
Gangbreite im Bordrestaurant:	769 mm
Gangbreite im Galleybereich;	726 mm

Ausstattung/Serviceeinrichtungen

Anzahl Plätze im Bordrestaurant:	20
zusätzliche Anzahl Stehplätze im Bordbistro:	ca. 10
Garderobe:	ja

Sonderausstattung/-einrichtungen

- Zugbegleiterabteil und Pausenraum
- Vitрины für Werbung
- Schließfächer für kleines Handgepäck/Wertsachen

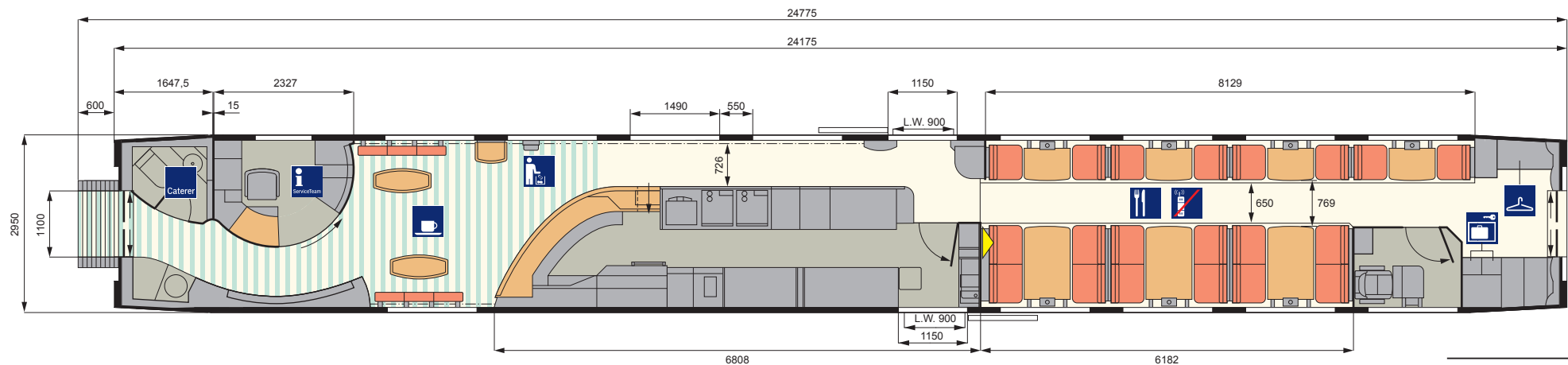

ICE 3 BR 403 Redesign 2. Kl.-Mittelwagen (Bpmbz 403.8)

Technische Daten	
Länge über Puffer:	24775 mm
Betriebsgewicht (leer):	50 t
Anzahl Plätze (gesamt):	51
Anzahl WC/Universal-WC mit Wickeltisch:	1/1
Komfort	
Türbreite Einstieg (lichteWeite):	900 mm
Gangbreite im Großraum:	530 mm
Sitzteiler Reihe:	856 mm
Sitzteiler vis-à-vis (vav):	1900 mm
Sitzbreite zwischen Armlehnen:	460 mm
Sitztiefe:	450 mm
Armlehnenbreite innen Reihe und vav:	60 mm
Armlehnenbreite außen Reihe und vav:	40 mm
Rückenlehnenneigung Abteil/Reihe/vav:	21-32°
Fußstützen an Reihenplätzen:	nein

Ausstattung/Serviceeinrichtungen	
Anzahl Plätze im Großraum:	45
- davon Anzahl Plätze vav:	23
- davon Anzahl Plätze Reihe:	22
Anzahl Plätze in Abteilerbereichen:	6 (im Kleinkindabteil)
Steckdosen am Platz:	ja
Leseleuchten:	im Kleinkindabteil
Serviceruf:	ja (an Rollstuhlplätzen)
Gepäckregal:	ja
Garderobe:	nein
Abfallbehälter:	ja
Sonderausstattung/-einrichtungen	
- Kleinkindabteil	
- Rollstuhlstellplätze (2)	
- Vitrinen für Werbung	
- Reisekarte	

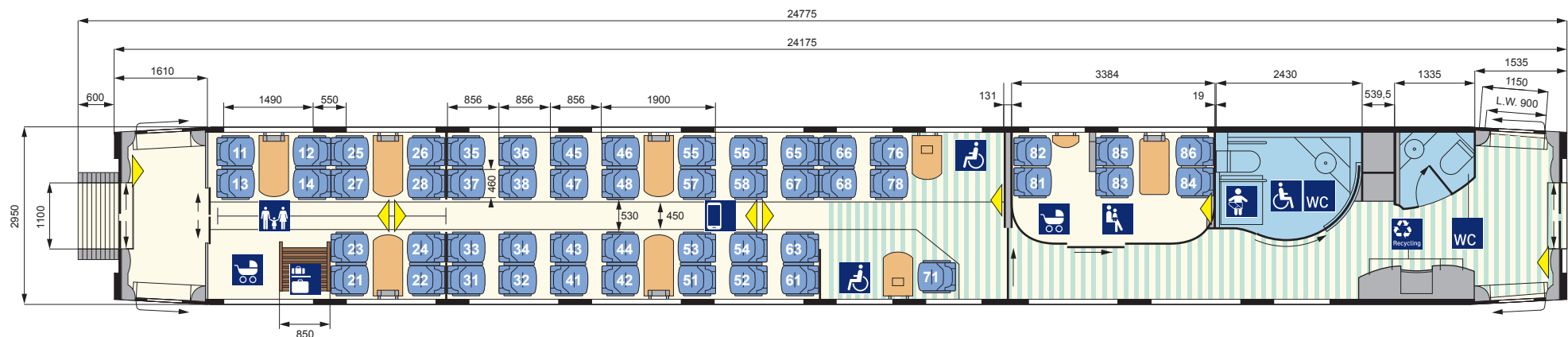

ICE 3 BR 403 Redesign 2. Kl.-Mittelwagen (Bpmz 403.7)

Technische Daten

Länge über Puffer:	24775 mm
Betriebsgewicht (leer):	53 t
Anzahl Plätze (gesamt):	76
Anzahl WC:	2

Komfort

Türbreite Einstieg (lichteWeite):	900 mm
Gangbreite im Großraum:	530 mm
Sitzteiler Reihe:	856 mm
Sitzteiler vis-à-vis (váv):	1900 mm
Sitzbreite zwischen Armlehnen:	460 mm
Sitztiefe:	450 mm
Armlehnenbreite innen Reihe und váv:	60 mm
Armlehnenbreite außen Reihe und váv:	40 mm
Rückenlehnenneigung Reihe/váv:	21-32°
Fußstützen an Reihenplätzen:	nein

Ausstattung/Serviceeinrichtungen

Anzahl Plätze im Großraum:	76
- davon Anzahl Plätze váv:	24
- davon Anzahl Plätze Reihe:	52
Anzahl Plätze in Abteilerbereichen:	-
Steckdosen am Platz:	ja
Leseleuchten:	nein
Gepäckregal:	ja
Garderobe:	nein
Abfallbehälter:	ja

Sonderausstattung/-einrichtungen

- Vitrinen für Werbung
- Reisekarte

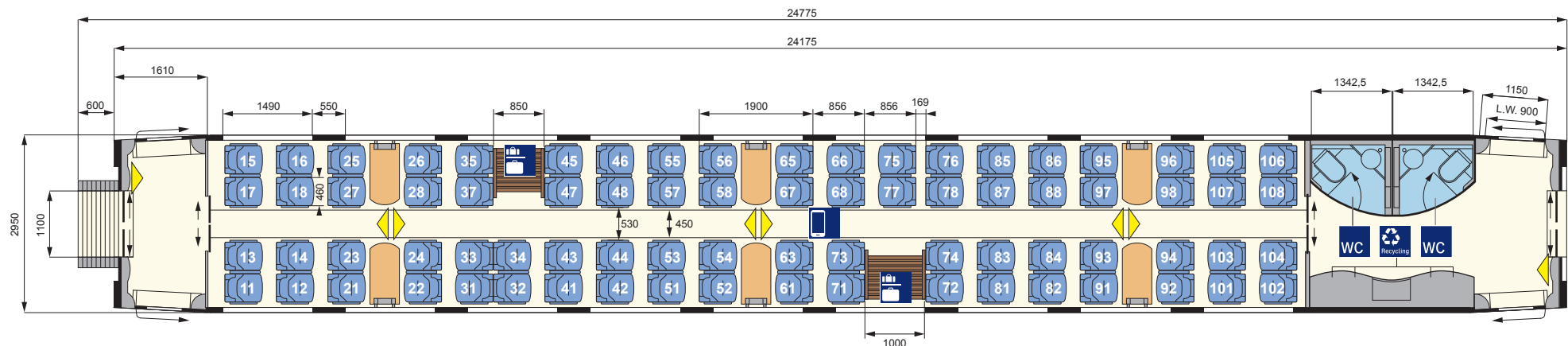

ICE 3 BR 403 Redesign 2. Kl.-Mittelwagen (Bpmz 403.6)

Technische Daten

Länge über Puffer:	24775 mm
Betriebsgewicht (leer):	58 t
Anzahl Plätze (gesamt):	76
Anzahl WC:	2

Komfort

Türbreite Einstieg (lichteWeite):	900 mm
Gangbreite im Großraum:	530 mm
Sitzteiler Reihe:	856 mm
Sitzteiler vis-à-vis (váv):	1900 mm
Sitzbreite zwischen Armlehnen:	460 mm
Sitztiefe:	450 mm
Armlehnenbreite innen Reihe und váv:	60 mm
Armlehnenbreite außen Reihe und váv:	40 mm
Rückenlehnenneigung Reihe/váv:	21-32°
Fußstützen an Reihenplätzen:	nein

Ausstattung/Serviceeinrichtungen

Anzahl Plätze im Großraum:	76
- davon Anzahl Plätze váv:	24
- davon Anzahl Plätze Reihe:	52
Anzahl Plätze in Abteilerbereichen:	-
Steckdosen am Platz:	ja
Leseleuchten:	nein
Gepäckregal:	ja
Garderobe:	nein
Abfallbehälter:	ja

Sonderausstattung/-einrichtungen

- Vitrinen für Werbung
- Reisekarte

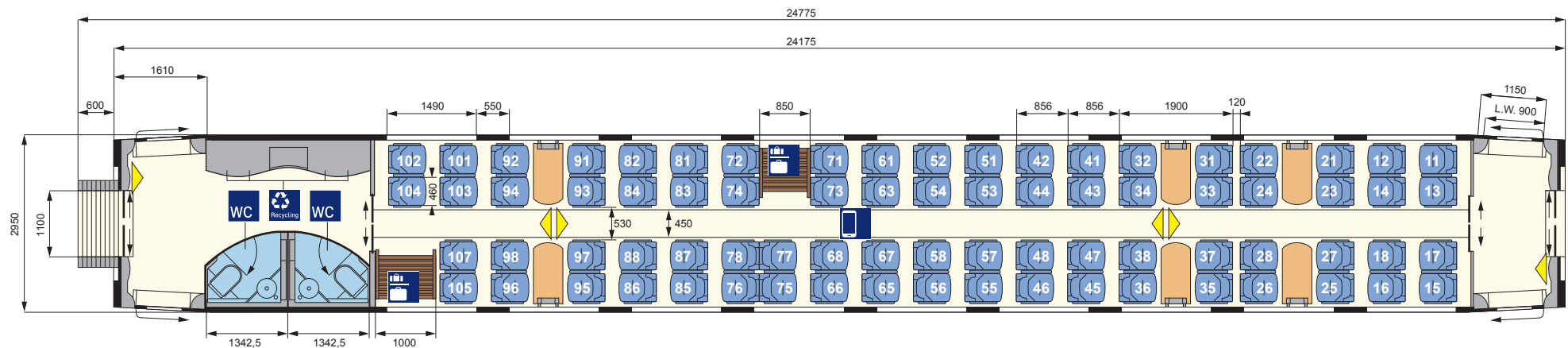

ICE 3 BR 403 Redesign 2. Kl.-Endwagen (Bpmzf 403.5)

Technische Daten

Länge über Puffer:	26135 mm
Betriebsgewicht (leer):	54 t
Anzahl Plätze (gesamt):	70
Anzahl WC:	-

Komfort

Türbreite Einstieg (lichteWeite):	900 mm
Gangbreite im Großraum:	530 mm
Sitzteiler Reihe:	856 mm
Sitzteiler vis-à-vis (váv):	1900 mm
Sitzbreite zwischen Armlehnen:	460 mm
Sitztiefe:	450 mm
Armlehnenbreite innen Reihe und váv:	60 mm
Armlehnenbreite außen Reihe und váv:	40 mm
Rückenlehnenneigung Reihe/váv:	21-32°
Fußstützen an Reihenplätzen:	nein

Ausstattung/Serviceeinrichtungen

Anzahl Plätze im Großraum:	60
- davon Anzahl Plätze váv:	16
- davon Anzahl Plätze Reihe:	44
Anzahl Plätze in der Lounge:	10
Steckdosen am Platz:	ja
Leseleuchten:	nein
Gepäckregal:	ja
Garderobe:	ja
Abfallbehälter:	ja

Sonderausstattung/-einrichtungen

- keine

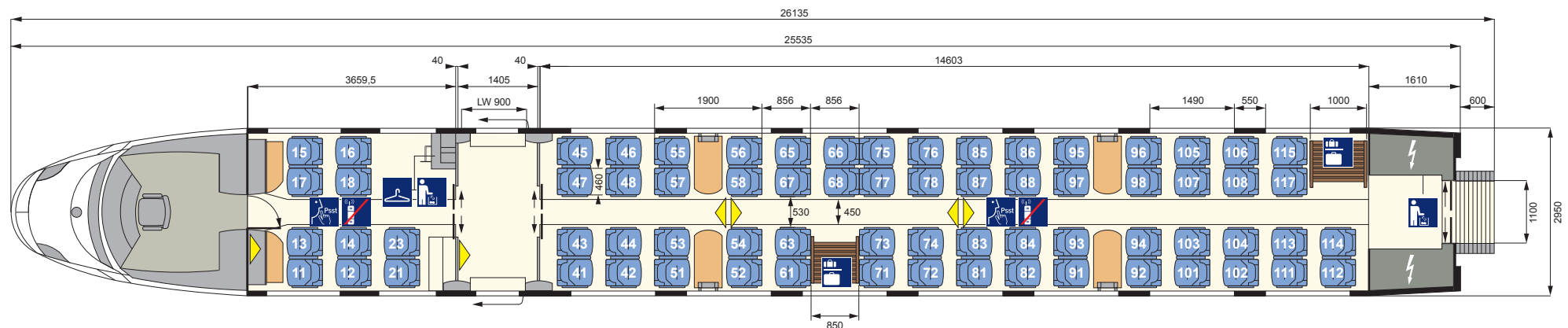

ICE 3 (M) BR 406 Daten und Fakten

Erste Inbetriebnahme:	2000/Umbau 2002	Sitzplätze (gesamt):	419	
Anzahl der Züge:	15 (davon 2 bei NS)		1. Klasse (Anteil in %)	2. Klasse (Anteil in %)
Anzahl Mittel-/Endwagen:	6/2	davon Sitzplätze:	93 (22%)	326 (78%)
Länge (Zug):	200 m	Plätze im Handybereich:	69 (74%)	256 (78%)
Anzahl angetriebener Achsen:	16	Plätze im Ruhebereich:	24 (26%)	64 (20%)
Zuggewicht (leer):	ca. 435 t	Plätze im Familienbereich:	-	16 (5%)
Höchstgeschwindigkeit:	330 km/h			
Klimaanlage:	ja	Steckdosen am Platz:	an allen Doppel- und Einzelsitzen (je 1)	an nahezu allen Doppelsitzen (je 1)
Druckertüchtigung:	ja	Kleinkindabteil:	nein	ja (6 Sitzplätze)
WC-System:	geschlossen	Rollstuhlstellplätze:	nein	ja (1)
Stromsystem:	Mehrsystem	Fahrradstellplätze:	nein	nein
Notbremsüberbrückung:	ja	Elektronische Reservierungsanzeige:	ja	ja
Auslandseinsatz möglich:	ja (BE, NL)	Elektronische Fahrgastinformation:	ja	ja
Bordrestaurant:	Sitz-/Stehplätze im Bordbistro	WLAN:	ja	ja
Bordbistro:	ja			

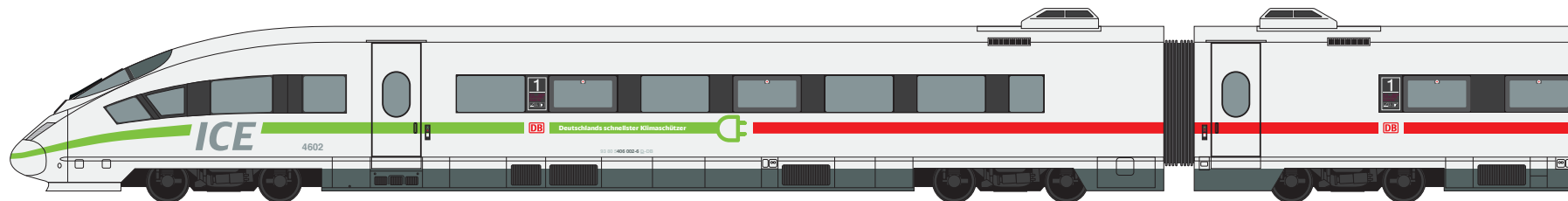

ICE 3 (M) BR 406 Gesamtübersicht (1/2)

1. Kl.-Endwagen
(Apmzf 406.0)
Nr. 29/39

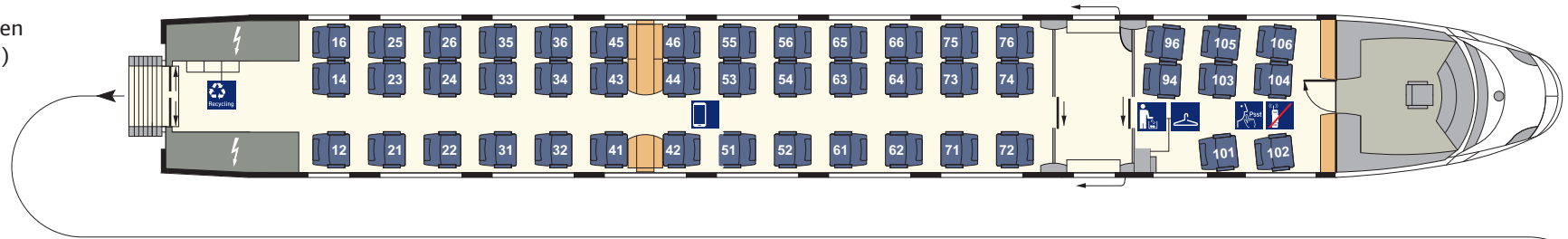

1. Kl.-Mittelwagen
(Avmz 406.1)
Nr. 28/38

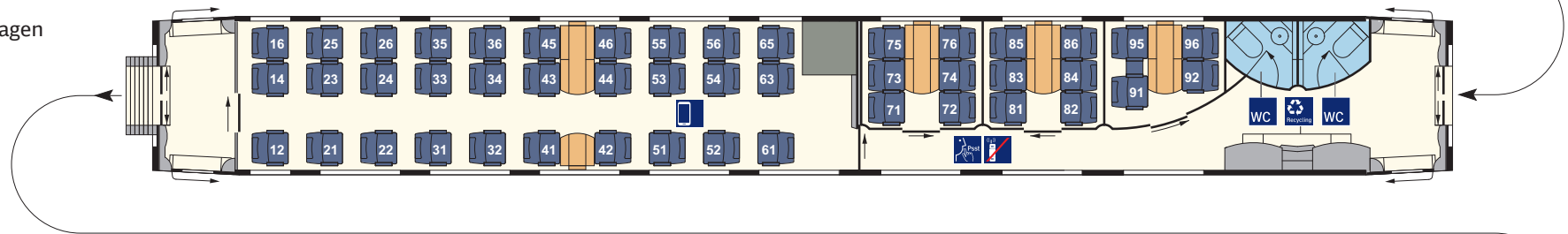

2. Kl.-Mittelwagen
(Bvmz 406.2)
Nr. 27/37

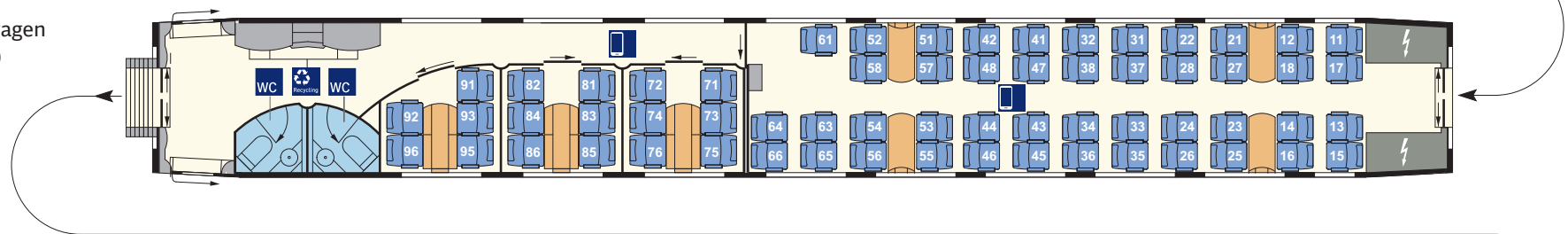

Bordbistro
(BRmz 406.3)
Nr. 26/36

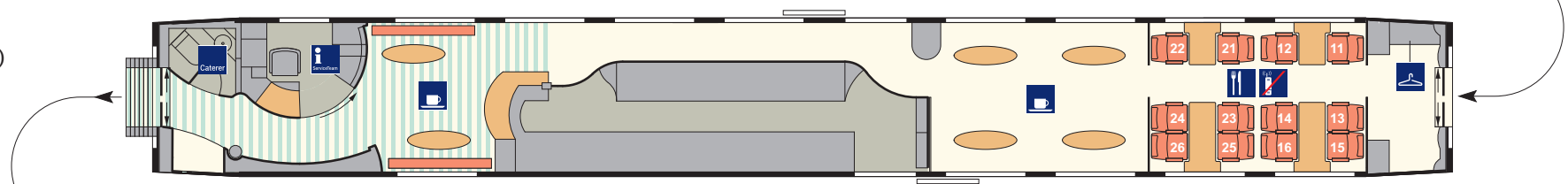

ICE 3 (M) BR 406 Gesamtübersicht (2/2)

2. Kl.-Mittelwagen
(Bpmbz 406.8)
Nr. 25/35

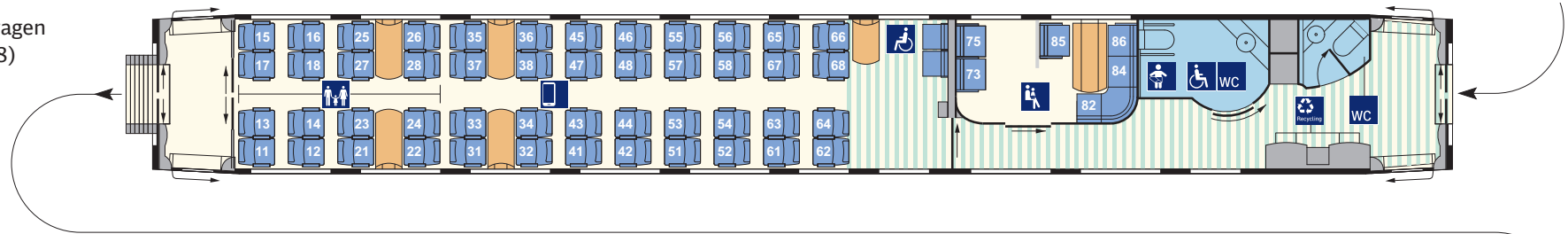

2. Kl.-Mittelwagen
(Bpmbz 406.7)
Nr. 23/33

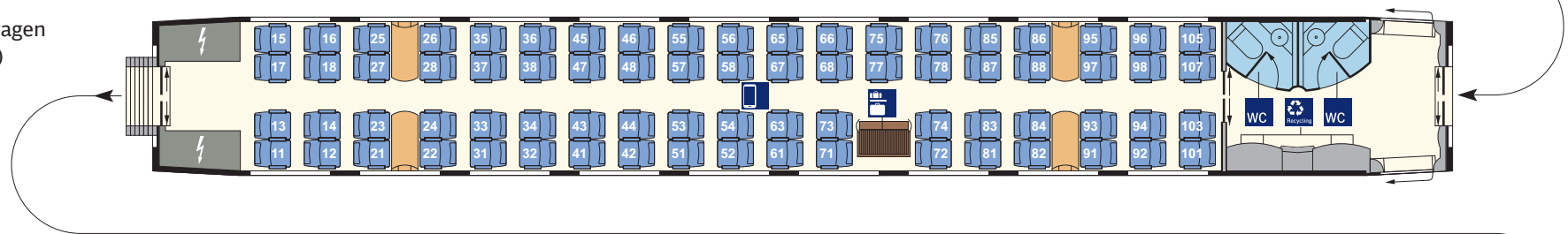

2. Kl.-Mittelwagen
(Bpmbz 406.6)
Nr. 22/32

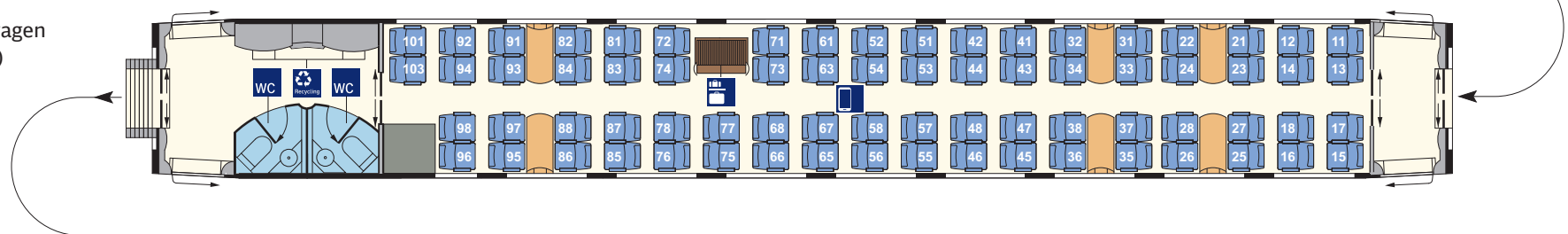

2. Kl.-Endwagen
(Bpmzf 406.5)
Nr. 21/31

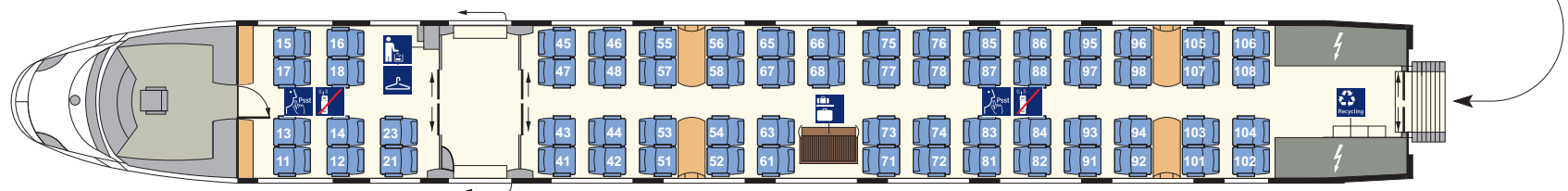

ICE 3 (M) BR 406 1. Kl.-Endwagen (Apmzf 406.0)

Technische Daten

Länge über Puffer:	26135 mm
durchschnittliches Eigengewicht:	51 t
Anzahl Plätze (gesamt):	47
Anzahl WC:	-
Komfort	
Türbreite Einstieg (lichte Weite):	900 mm
Gangbreite im Großraum:	694 mm
Sitzteiler Reihe:	1010 mm
Sitzteiler vis-à-vis (váv):	1990 mm
Sitzbreite zwischen Armlehnen:	500 mm
Sitztiefe:	450-500 mm verstellbar
Armlehnenbreite innen Reihe und váv:	70 mm
Armlehnenbreite außen Reihe und váv:	70 mm
Rückenlehnenneigung Reihe/váv:	21-35°/21-32°
Fußstützen an Reihenplätzen:	ja

Ausstattung/Serviceeinrichtungen

Anzahl Plätze im Großraum:	39
- davon Anzahl Plätze váv:	6
- davon Anzahl Plätze Reihe:	33
Anzahl Plätze in in der Lounge:	8
Steckdosen am Platz:	ja
Leseleuchten:	ja
Gepäckschließfächer:	nein
Gepäckregal:	nein
Garderobe:	nein
Abfallbehälter:	ja

Sonderausstattung/-einrichtungen

- keine

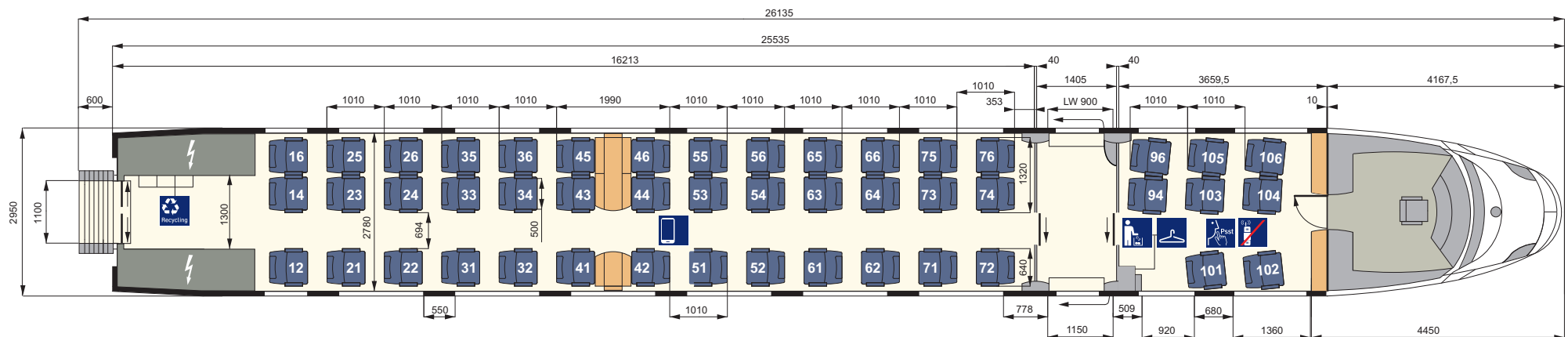

ICE 3 (M) BR 406 1. Kl.-Mittelwagen (Avmz 406.1)

Technische Daten

Länge über Puffer:	24775 mm
durchschnittliches Eigengewicht:	55 t
Anzahl Plätze (gesamt):	46
Anzahl WC:	2
Komfort	
Türbreite Einstieg (lichte Weite):	900 mm
Gangbreite im Großraum-/Abteibereich:	694/760 mm
Sitzteiler Reihe:	1010 mm
Sitzteiler Abteil/vis-à-vis (váv):	1980/1990 mm
Sitzbreite zwischen Armlehnen:	500 mm
Sitztiefe:	450-500 mm verstellbar
Armlehnenbreite innen Abteil/Reihe und váv:	100/70 mm
Armlehnenbreite außen Abteil/Reihe und váv:	70/70 mm
Rückenlehnenneigung Abteil/Reihe/váv:	21-32°/21-35°/21-32°
Fußstützen an Reihenplätzen:	ja

Ausstattung/Serviceeinrichtungen

Anzahl Plätze im Großraum:	30
- davon Anzahl Plätze váv:	6
- davon Anzahl Plätze Reihe:	24
Anzahl Plätze in Abteibereichen:	16
Steckdosen am Platz:	ja
Leseleuchten:	ja
Gepäckschließfächer:	nein
Gepäckregal:	nein
Garderobe:	nein
Abfallbehälter:	ja

Sonderausstattung/-einrichtungen

- Vitrinen für Werbung
- Reisekarte

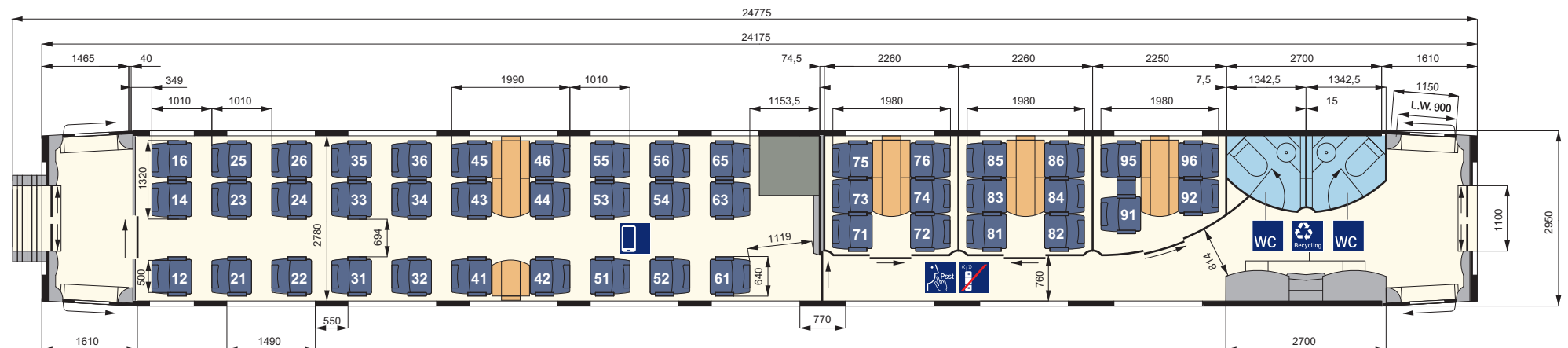

ICE 3 (M) BR 406 2. Kl.-Mittelwagen (Bvmz 406.2)

Technische Daten

Länge über Puffer:	24775 mm
durchschnittliches Eigengewicht:	51 t
Anzahl Plätze (gesamt):	62
Anzahl WC:	2
Komfort	
Türbreite Einstieg (lichte Weite):	900 mm
Gangbreite im Großraum-/Abteibereich:	524/760 mm
Sitzteiler Reihe:	920 mm
Sitzteiler Abteil/vis-à-vis (váv):	1980/1900 mm
Sitzbreite zwischen Armlehnen:	465 mm
Sitztiefe:	450-500 mm verstellbar
Armlehnenbreite innen Abteil/Reihe und váv:	70/70 mm
Armlehnenbreite außen Abteil/Reihe und váv:	70/70 mm
Rückenlehnenneigung Abteil/Reihe/váv:	21-32°/21-32°/21-35°
Fußstützen an Reihenplätzen:	ja

Ausstattung/Serviceeinrichtungen

Anzahl Plätze im Großraum:	45
- davon Anzahl Plätze váv:	16
- davon Anzahl Plätze Reihe:	29
Anzahl Plätze in Abteibereichen:	17
Steckdosen am Platz:	ja
Leseleuchten:	nein
Gepäckschließfächer:	nein
Gepäckregal:	nein
Garderobe:	nein
Abfallbehälter:	ja

Sonderausstattung/-einrichtungen

- Vitrinen für Werbung
- Reisekarte

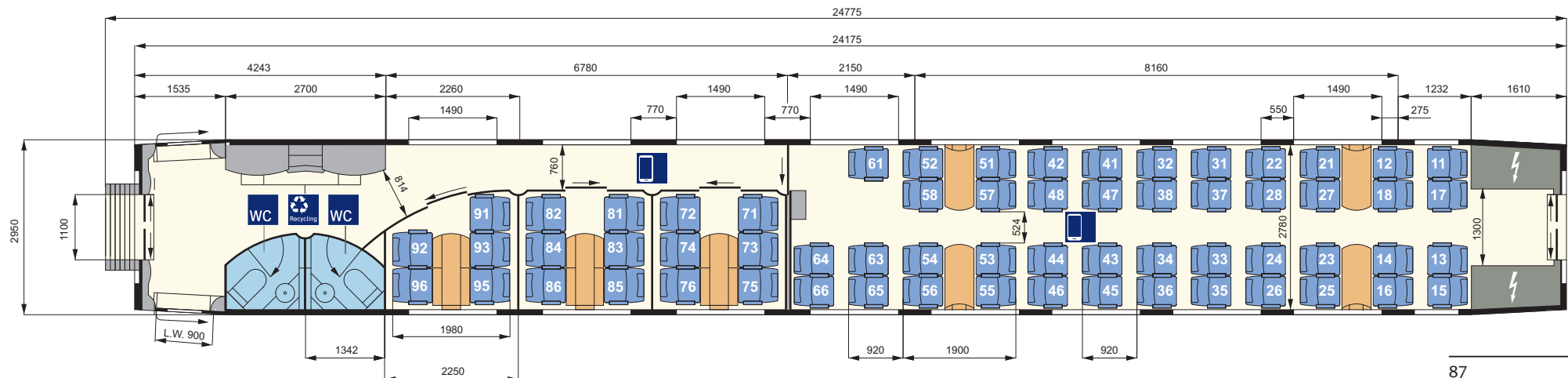

ICE 3 (M) BR 406 Bordbistro (BRmz 406.3)

Technische Daten

Länge über Puffer:	24775 mm
durchschnittliches Eigengewicht:	50 t
Anzahl Personal-WC (Caterer):	1

Komfort

Breite Ladetür (lichte Weite):	900 mm
Gangbreite im Sitzbereich des Bordbistros:	765 mm
Gangbreite im Galleybereich:	726 mm
Sitzteiler vis-à-vis (vāv):	1900 mm
Sitzbreite zwischen Armlehnen:	465 mm
Sitztiefe:	450-500 mm verstellbar
Armlehnenbreite innen vāv:	65 mm
Armlehnenbreite außen vāv:	40 mm
Rückenlehnenneigung vāv:	21-28°

Ausstattung/Serviceeinrichtungen

Anzahl Plätze im Bordbistro:	12
zusätzlich Anzahl Stehplätze im Bordbistro:	ca. 30
Garderobe:	ja

Sonderausstattung/-einrichtungen

- Zugbegleiterabteil
- Vitrinen für Werbung
- Reisekarte

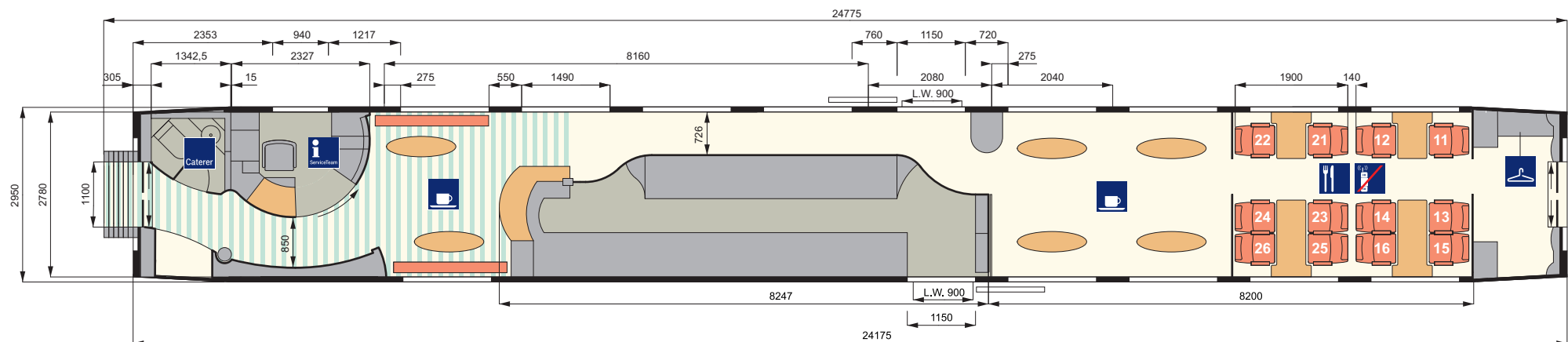

ICE 3 (M) BR 406 2. Kl.-Mittelwagen (Bpmbz 406.8)

Technische Daten

Länge über Puffer:	24775 mm
durchschnittliches Eigengewicht:	ca. 47 t
Anzahl Plätze (gesamt):	54
Anzahl WC:	1
Anzahl Universal-WC mit Wickeltisch:	1
Komfort	
Türbreite Einstieg (lichte Weite):	900 mm
Gangbreite im Großraum:	524 mm
Sitzteiler Reihe:	920 mm
Sitzteiler vis-à-vis (våv):	1900 mm
Sitzbreite zwischen Armlehnen:	465 mm
Sitztiefe:	450-500 mm verstellbar
Armlehnenbreite innen Reihe und våv:	65 mm
Armlehnenbreite außen Reihe und våv:	40 mm
Rückenlehnenneigung Reihe/våv:	21-35°/21-28°
Fußstützen an Reihenplätzen:	ja

Ausstattung/Serviceeinrichtungen

Anzahl Plätze im Großraum:	48
- davon Anzahl Plätze våv:	18
- davon Anzahl Plätze Reihe:	30
Anzahl Plätze in Abteilerbereichen:	6 (im Kleinkindabteil)
Steckdosen am Platz:	ja
Leseleuchten:	nein
Serviceruf:	ja (am Rollstuhlstellplatz)
Gepäckregal:	nein
Garderobe:	nein
Abfallbehälter:	ja

Sonderausstattung/-einrichtungen

- Kleinkindabteil
- Rollstuhlstellplatz (1)
- Vitrinen für Werbung/Reisekarte



ICE 3 (M) BR 406 2. Kl.-Mittelwagen (Bpmz 406.7)

Technische Daten

Länge über Puffer:	24775 mm
durchschnittliches Eigengewicht:	50 t
Anzahl Plätze (gesamt):	74
Anzahl WC:	2
Komfort	
Türbreite Einstieg (lichte Weite):	900 mm
Gangbreite im Großraum:	524 mm
Sitzteiler Reihe:	920 mm
Sitzteiler vis-à-vis (våv):	1900 mm
Sitzbreite zwischen Armlehnen:	465 mm
Sitztiefe:	450-500 mm verstellbar
Armlehnenbreite innen Reihe und våv:	65 mm
Armlehnenbreite außen Reihe und våv:	40 mm
Rückenlehnenneigung Reihe/våv:	21-35°/21-28°
Fußstützen an Reihenplätzen:	ja

Ausstattung/Serviceeinrichtungen

Anzahl Plätze im Großraum:	74
- davon Anzahl Plätze våv:	16
- davon Anzahl Plätze Reihe:	58
Anzahl Plätze in Abteilerbereichen:	-
Steckdosen am Platz:	ja
Leseleuchten:	nein
Gepäckschließfächer:	nein
Gepäckregal:	ja
Garderobe:	nein
Abfallbehälter:	ja

Sonderausstattung/-einrichtungen

- Vitrinen für Werbung
- Reisekarte

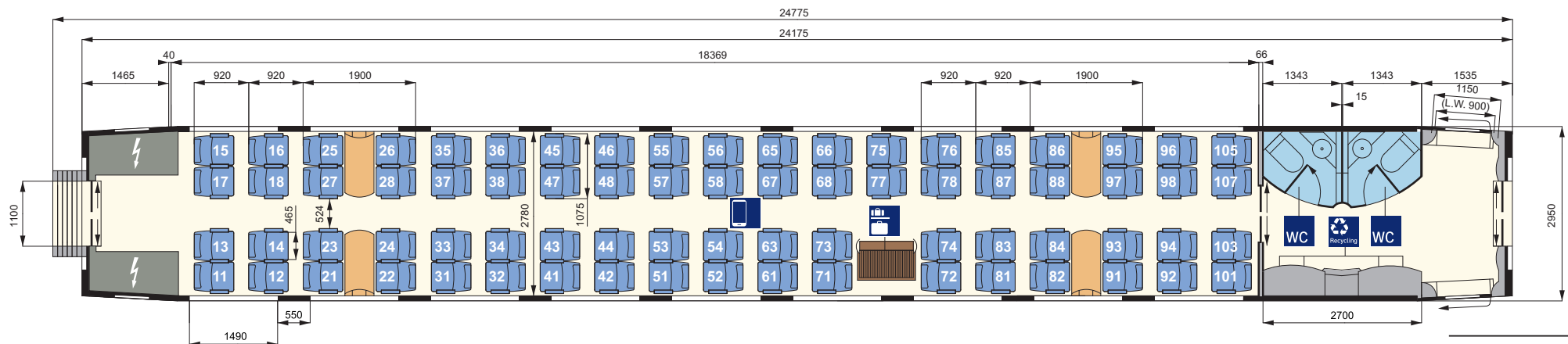

ICE 3 (M) BR 406 2. Kl.-Mittelwagen (Bpmz 406.6)

Technische Daten

Länge über Puffer:	24775 mm
durchschnittliches Eigengewicht:	55 t
Anzahl Plätze (gesamt):	72
Anzahl WC:	2
Komfort	
Türbreite Einstieg (lichte Weite):	900 mm
Gangbreite im Großraum:	524 mm
Sitzteiler Reihe:	920 mm
Sitzteiler vis-à-vis (váv):	1900 mm
Sitzbreite zwischen Armlehnen:	465 mm
Sitztiefe:	450-500 mm verstellbar
Armlehnenbreite innen Reihe und váv:	65 mm
Armlehnenbreite außen Reihe und váv:	40 mm
Rückenlehnenneigung Reihe/váv:	21-35°/21-28°
Fußstützen an Reihenplätzen:	ja

Ausstattung/Serviceeinrichtungen

Anzahl Plätze im Großraum:	72
- davon Anzahl Plätze váv:	24
- davon Anzahl Plätze Reihe:	48
Anzahl Plätze in Abteilerbereichen:	-
Steckdosen am Platz:	ja
Leseleuchten:	nein
Gepäckschließfächer:	nein
Gepäckregal:	ja
Garderobe:	nein
Abfallbehälter:	ja

Sonderausstattung/-einrichtungen

- Vitrinen für Werbung
- Reisekarte

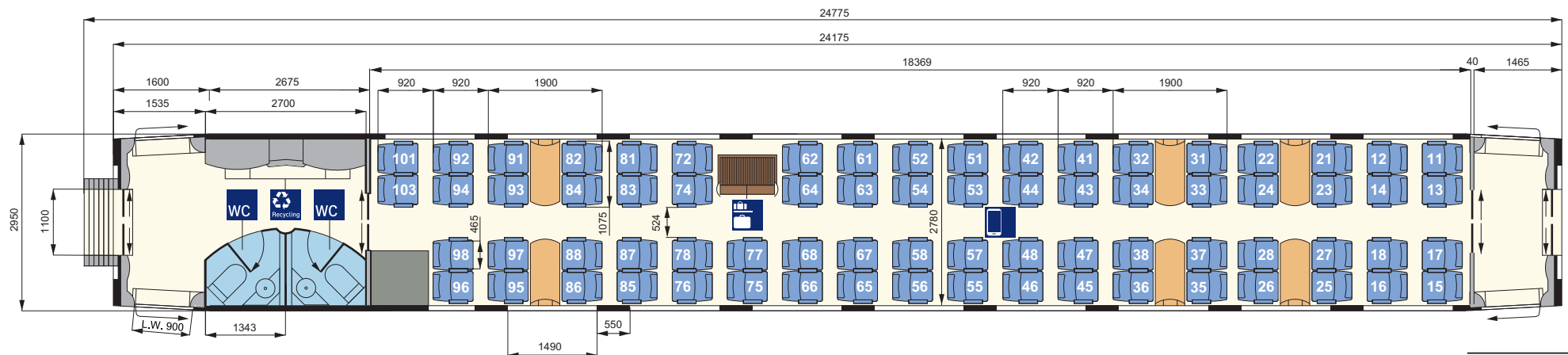

ICE 3 (M) BR 406 2. Kl.-Endwagen (Bpmzf 406.5)

Technische Daten

Länge über Puffer:	26135 mm
durchschnittliches Eigengewicht:	51 t
Anzahl Plätze (gesamt):	64
Anzahl WC:	-
Komfort	
Türbreite Einstieg (lichte Weite):	900 mm
Gangbreite im Großraum:	524 mm
Sitzteiler Reihe:	915 mm
Sitzteiler vis-à-vis (váv):	1900 mm
Sitzbreite zwischen Armlehnen:	465 mm
Sitztiefe:	450-500 mm verstellbar
Armlehnenbreite innen Reihe und váv:	65 mm
Armlehnenbreite außen Reihe und váv:	40 mm
Rückenlehnenneigung Reihe/váv:	21-35°/21-28°
Fußstützen an Reihenplätzen:	ja

Ausstattung/Serviceeinrichtungen

Anzahl Plätze im Großraum:	54
- davon Anzahl Plätze váv:	16
- davon Anzahl Plätze Reihe:	38
Anzahl Plätze in der Lounge:	10
Steckdosen am Platz:	ja
Leseleuchten:	nein
Gepäckschließfächer:	nein
Gepäckregal:	ja
Garderobe:	ja
Abfallbehälter:	ja

Sonderausstattung/-einrichtungen

- keine

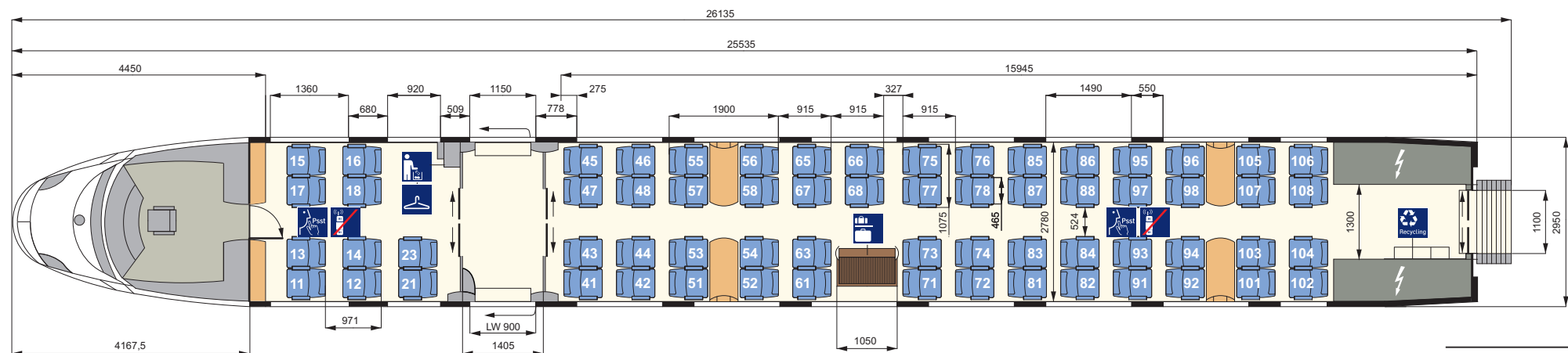

ICE 3 (M) BR 406 Redesign Daten und Fakten

Erste Inbetriebnahme:	2000/2019 nach Redesign	Sitzplätze (gesamt):	444	
Anzahl der Züge:	1 (NS)		1. Klasse (Anteil in %)	2. Klasse (Anteil in %)
Anzahl Mittel-/Endwagen:	6/2	davon Sitzplätze:	99 (22%)	345 (78%)
Länge (Zug):	200 m	Plätze im Handybereich:	74 (75%)	279 (81%)
Anzahl angetriebener Achsen:	16	Plätze im Ruhebereich:	25 (25%)	66 (19%)
Zuggewicht (leer):	458 t	Plätze im Familienbereich:	-	12 (4%)
Höchstgeschwindigkeit:	330 km/h			
Klimaanlage:	ja	Steckdosen am Platz:	an allen Sitzen (je 1)	an allen Doppelsitzen (je 1)
Druckertüchtigung:	ja	Kleinkindabteil:	nein	ja (6 + 1 Kinderwagenstellplatz)
WC-System:	geschlossen	Rollstuhlstellplätze:	nein	ja (2)
Stromsystem:	Mehrsystem	Fahrradstellplätze:	nein	nein
Notbremsüberbrückung:	ja	Elektronische Fahrgastinformation:	ja (dynamisch)	ja (dynamisch)
Auslandseinsatz möglich:	ja (BE, NL)	WLAN:	ja	ja
Bordrestaurant:	ja			
Bordbistro:	ja			

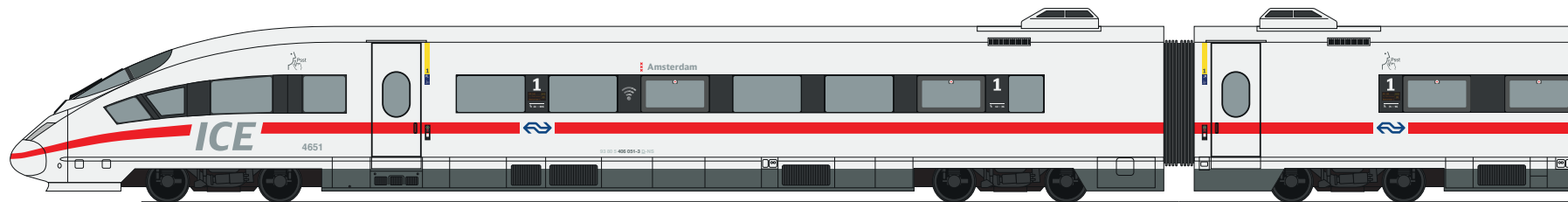

ICE 3 (M) BR 406 Redesign Gesamtübersicht (1/2)

1. Kl.-Endwagen
(Apmzf 406.0)
Nr. 29/39

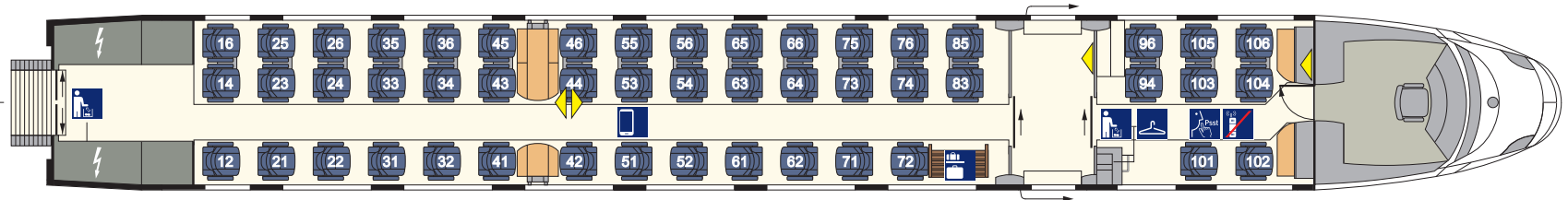

1. Kl.-Mittelwagen
(Avmz 406.1)
Nr. 28/38

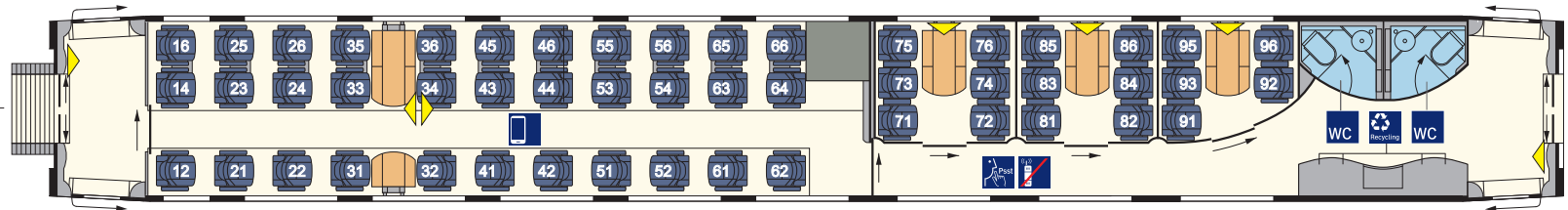

2. Kl.-Mittelwagen
(Bpmz 406.2)
Nr. 27/37

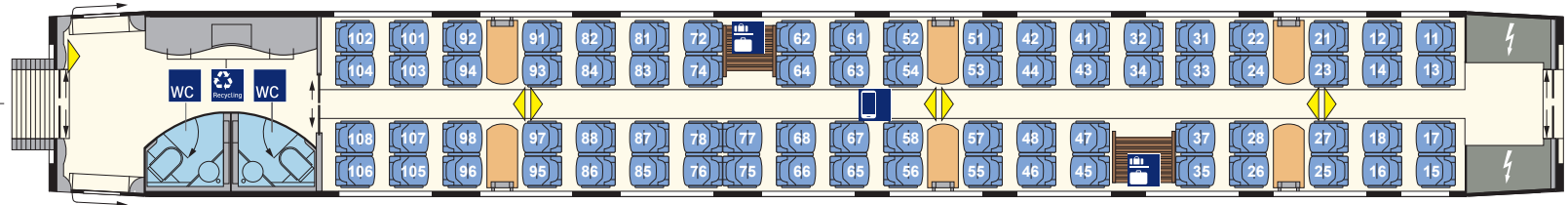

Bordrestaurant
(WRmz 406.3)
Nr. 26/36

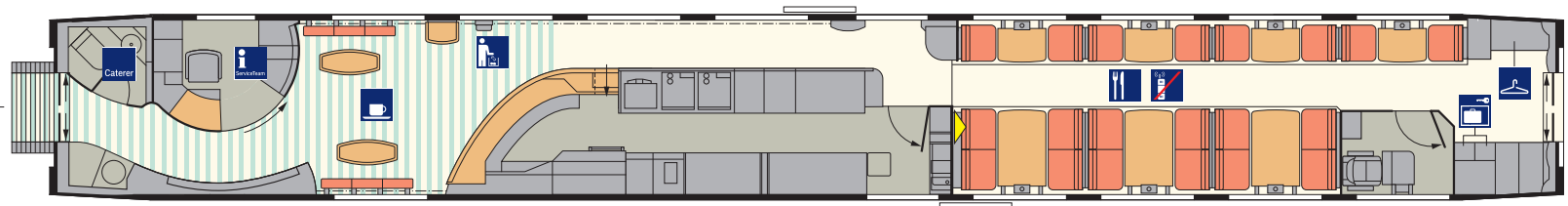

ICE 3 (M) BR 406 Redesign Gesamtübersicht (2/2)

2. Kl.-Mittelwagen
(Bpmbz 406.8)
Nr. 25/35

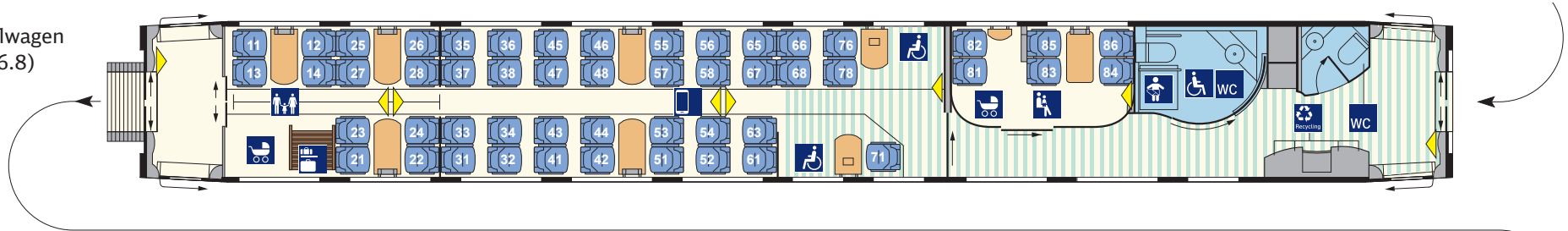

2. Kl.-Mittelwagen
(Bpmz 406.7)
Nr. 23/33

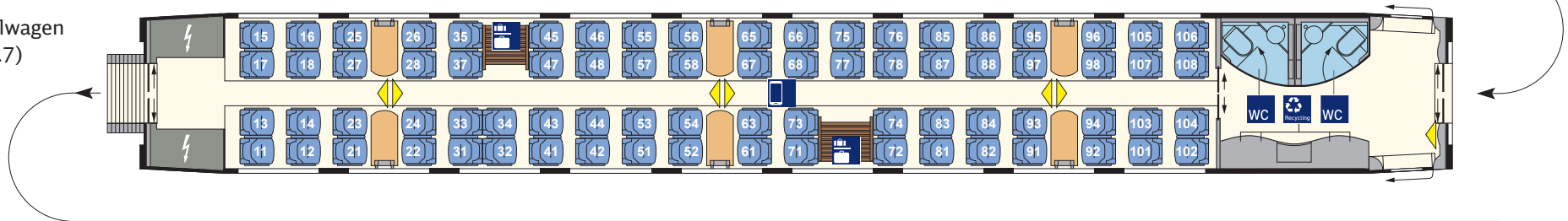

2. Kl.-Mittelwagen
(Bpmz 406.6)
Nr. 22/32

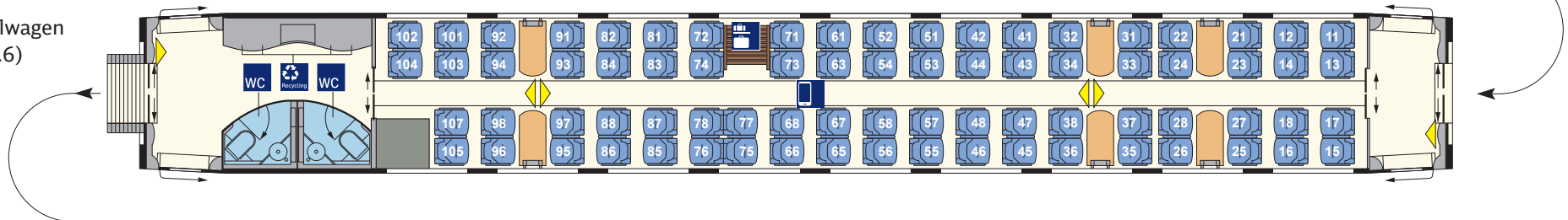

2. Kl.-Endwagen
(Bpmzf 406.5)
Nr. 21/31

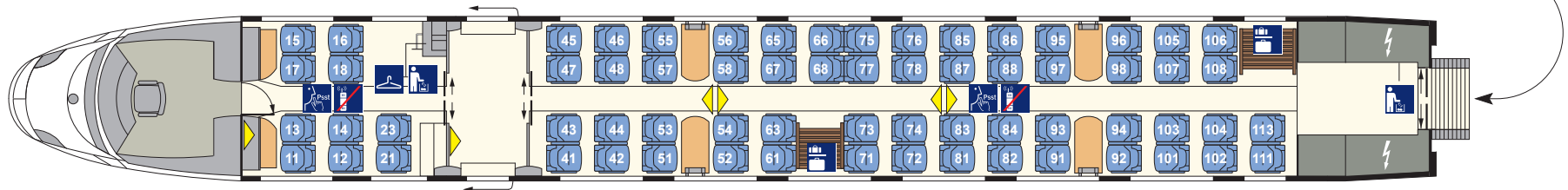

ICE 3 (M) BR 406 Redesign 1. Kl.-Endwagen (Apmzf 406.0)

Technische Daten

Länge über Puffer:	26135 mm
Betriebsgewicht (leer):	56 t
Anzahl Plätze (gesamt):	49
Anzahl WC:	-
Komfort	
Türbreite Einstieg (lichteWeite):	900 mm
Gangbreite im Großraum:	680 mm
Sitzteiler Reihe:	930 mm
Sitzteiler vis-à-vis (váv):	2000 mm
Sitzbreite zwischen Armlehnen:	500 mm
Sitztiefe:	450-500 mm verstellbar
Armlehnenbreite innen Reihe und váv:	70 mm
Armlehnenbreite außen Reihe und váv:	70 mm
Rückenlehnenneigung Reihe/váv:	21-38°
Fußstützen an Reihenplätzen:	ja

Ausstattung/Serviceeinrichtungen

Anzahl Plätze im Großraum:	41
- davon Anzahl Plätze váv:	6
- davon Anzahl Plätze Reihe:	35
Anzahl Plätze in der Lounge :	8
Steckdosen am Platz:	ja
Leseleuchten:	ja
Gepäckregal:	ja
Garderobe:	ja
Abfallbehälter:	ja

Sonderausstattung/-einrichtungen

- keine

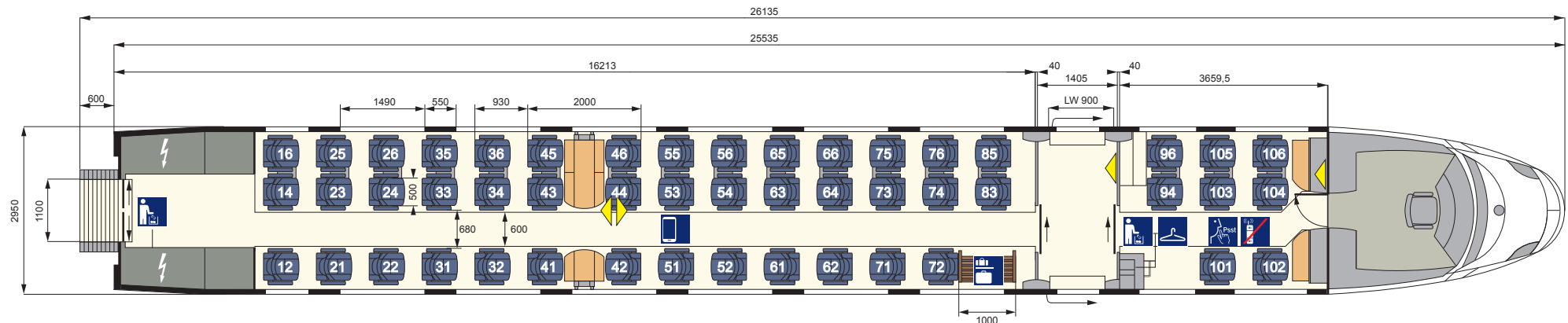

ICE 3 (M) BR 406 Redesign 1. Kl.-Mittelwagen (Avmz 406.1)

Technische Daten

Länge über Puffer:	24775 mm
Betriebsgewicht (leer):	61 t
Anzahl Plätze (gesamt):	50
Anzahl WC:	2
Komfort	
Türbreite Einstieg (lichteWeite):	900 mm
Gangbreite im Großraum/Abteibereich:	680/760 mm
Sitzteiler Reihe:	930 mm
Sitzteiler Abteil/vis-à-vis (váv):	2100/2000 mm
Sitzbreite zwischen Armlehnen:	500 mm
Sitztiefe:	450-500 mm verstellbar
Armlehnenbreite innen Abteil/Reihe und váv:	100/70 mm
Armlehnenbreite außen Abteil/Reihe und váv:	70 mm
Rückenlehnenneigung Reihe/váv:	21-38°
Fußstützen an Reihenplätzen:	ja

Ausstattung/Serviceeinrichtungen

Anzahl Plätze im Großraum:	33
- davon Anzahl Plätze váv:	6
- davon Anzahl Plätze Reihe:	27
Anzahl Plätze in Abteibereichen:	17
Steckdosen am Platz:	ja
Leseleuchten:	ja
Gepäckregal:	nein
Garderobe:	nein
Abfallbehälter:	ja

Sonderausstattung/-einrichtungen

- Vitrinen für Werbung
- Reisekarte

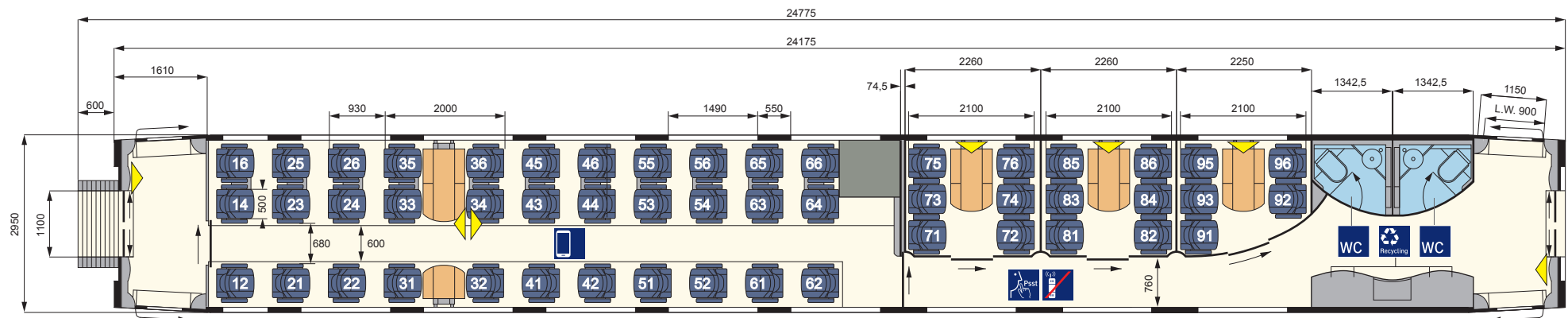

ICE 3 (M) BR 406 Redesign 2. Kl.-Mittelwagen (Bpmz 406.2)

Technische Daten

Länge über Puffer:	24775 mm
Betriebsgewicht (leer):	58 t
Anzahl Plätze (gesamt):	76
Anzahl WC:	2

Komfort

Türbreite Einstieg (lichteWeite):	900 mm
Gangbreite im Großraum/Abteilerbereich:	530 mm
Sitzteiler Reihe:	856 mm
Sitzteiler Abteil/vis-à-vis (váv):	1900 mm
Sitzbreite zwischen Armlehnen:	460 mm
Sitztiefe:	450 mm
Armlehnenbreite innen Abteil/Reihe und váv:	60 mm
Armlehnenbreite außen Abteil/Reihe und váv:	40 mm
Rückenlehnenneigung Reihe/váv:	21-32°
Fußstützen an Reihenplätzen:	nein

Ausstattung/Serviceeinrichtungen

Anzahl Plätze im Großraum:	76
- davon Anzahl Plätze váv:	24
- davon Anzahl Plätze Reihe:	52
Anzahl Plätze in Abteilerbereichen :	-
Anzahl klappbare/Klappsitze:	-
Steckdosen am Platz:	ja
Leseleuchten:	nein
Gepäckregal:	ja
Garderobe:	nein
Abfallbehälter:	ja

Sonderausstattung/-einrichtungen

- Vitrinen für Werbung
- Reisekarte

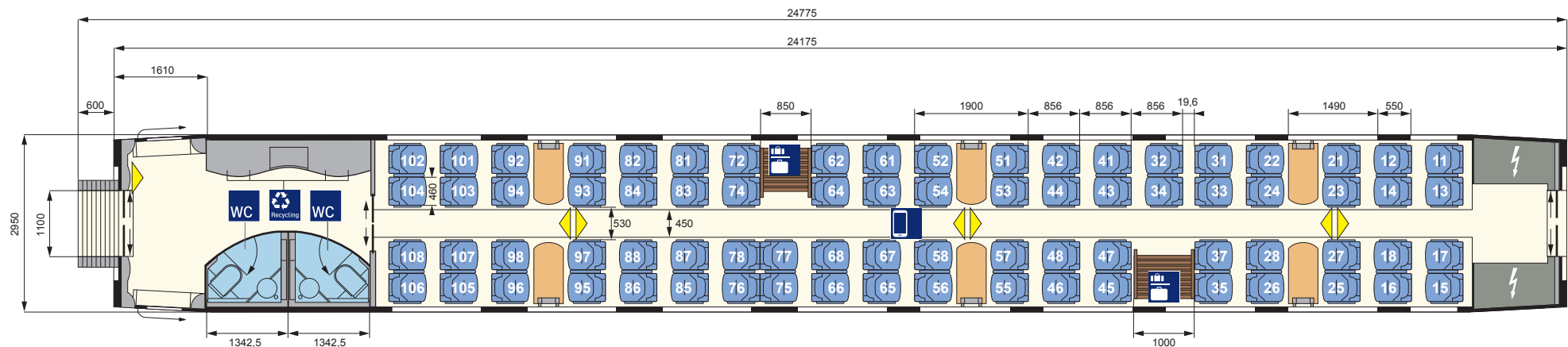

ICE 3 (M) BR 406 Redesign Bordrestaurant (WRmz 406.3)

Technische Daten

Länge über Puffer:	24775 mm
Betriebsgewicht (leer):	57 t
Anzahl Personal-WC:	1

Komfort

Türbreite Einstieg (lichteWeite):	900 mm
Gangbreite im Bordrestaurant:	769 mm
Gangbreite im Galleybereich;	726 mm

Ausstattung/Serviceeinrichtungen

Anzahl Plätze im Bordrestaurant:	20
zusätzliche Anzahl Stehplätze im Bordbistro:	ca. 10
Garderobe:	ja

Sonderausstattung/-einrichtungen

- Zugbegleiterabteil und Pausenraum
- Vitrinen für Werbung
- Schließfächer für kleines Handgepäck/Wertsachen

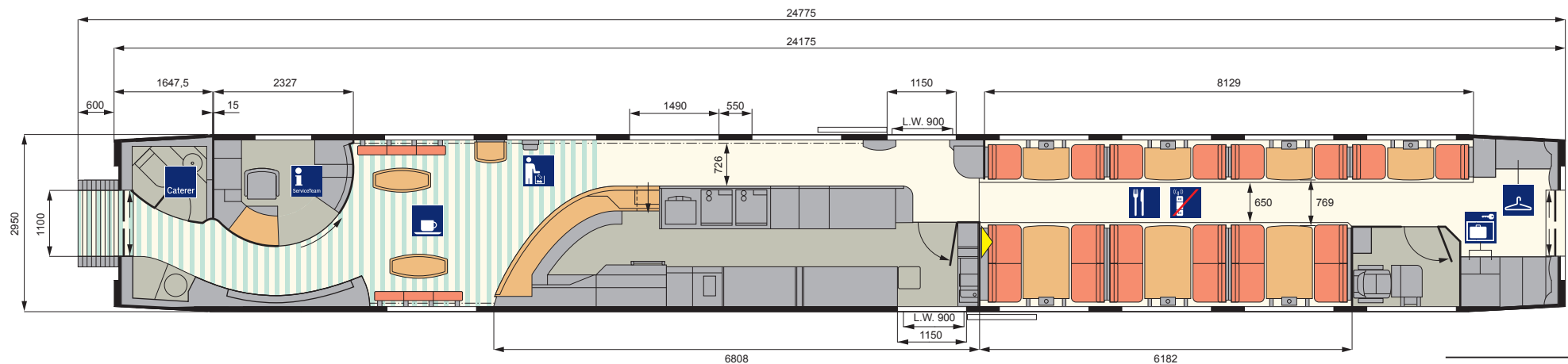

ICE 3 (M) BR 406 Redesign 2. Kl.-Mittelwagen (Bpmbz 406.8)

Technische Daten

Länge über Puffer:	24775 mm
Betriebsgewicht (leer):	52 t
Anzahl Plätze (gesamt):	51
Anzahl WC/Universal-WC mit Wickeltisch:	1/1
Komfort	
Türbreite Einstieg (lichteWeite):	900 mm
Gangbreite im Großraum:	530 mm
Sitzteiler Reihe:	856 mm
Sitzteiler vis-à-vis (váv):	1900 mm
Sitzbreite zwischen Armlehnen:	460 mm
Sitztiefe:	450 mm
Armlehnenbreite innen Reihe und váv:	60 mm
Armlehnenbreite außen Reihe und váv:	40 mm
Rückenlehnenneigung Abteil/Reihe/váv:	21-32°
Fußstützen an Reihenplätzen:	nein

Ausstattung/Serviceeinrichtungen

Anzahl Plätze im Großraum:	45
- davon Anzahl Plätze váv:	23
- davon Anzahl Plätze Reihe:	22
Anzahl Plätze in Abteilmereichen:	6 (im Kleinkindabteil)
Steckdosen am Platz:	ja
Leseleuchten:	im Kleinkindabteil
Serviceruf:	ja (an Rollstuhlplätzen)
Gepäckregal:	ja
Garderobe:	nein
Abfallbehälter:	ja

Sonderausstattung/-einrichtungen

- Kleinkindabteil
- Rollstuhlstellplätze (2)
- Vitrinen für Werbung
- Reisekarte

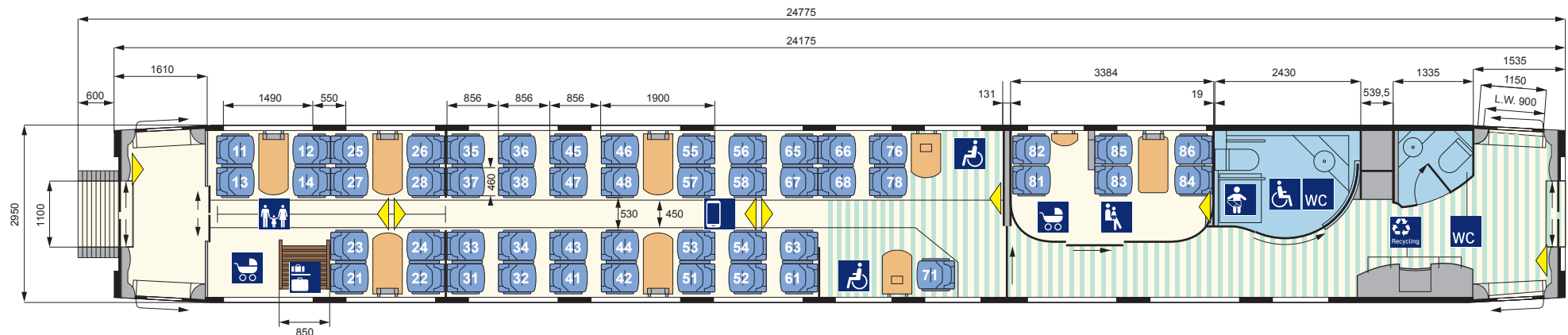

ICE 3 (M) BR 406 Redesign 2. Kl.-Mittelwagen (Bpmz 406.7)

Technische Daten

Länge über Puffer:	24775 mm
Betriebsgewicht (leer):	57 t
Anzahl Plätze (gesamt):	76
Anzahl WC:	2

Komfort

Türbreite Einstieg (lichteWeite):	900 mm
Gangbreite im Großraum:	530 mm
Sitzteiler Reihe:	856 mm
Sitzteiler vis-à-vis (váv):	1900 mm
Sitzbreite zwischen Armlehnen:	460 mm
Sitztiefe:	450 mm
Armlehnenbreite innen Reihe und váv:	60 mm
Armlehnenbreite außen Reihe und váv:	40 mm
Rückenlehnenneigung Reihe/váv:	21-32°
Fußstützen an Reihenplätzen:	nein

Ausstattung/Serviceeinrichtungen

Anzahl Plätze im Großraum:	76
- davon Anzahl Plätze váv:	24
- davon Anzahl Plätze Reihe:	52
Anzahl Plätze in Abteilerbereichen:	-
Steckdosen am Platz:	ja
Leseleuchten:	nein
Gepäckregal:	ja
Garderobe:	nein
Abfallbehälter:	ja

Sonderausstattung/-einrichtungen

- Vitrinen für Werbung
- Reisekarte

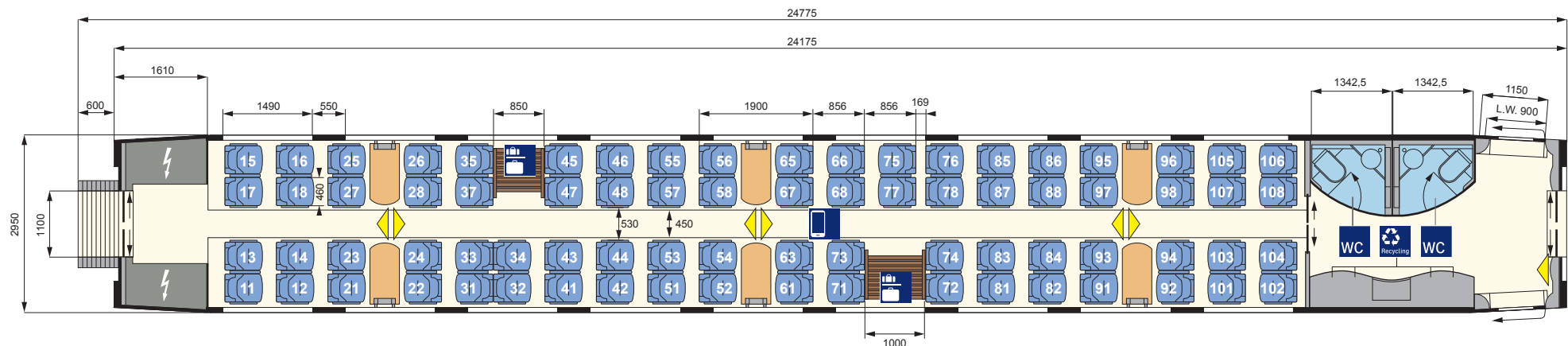

ICE 3 (M) BR 406 Redesign 2. Kl.-Mittelwagen (Bpmz 406.6)

Technische Daten

Länge über Puffer:	24775 mm
Betriebsgewicht (leer):	61 t
Anzahl Plätze (gesamt):	76
Anzahl WC:	2

Komfort

Türbreite Einstieg (lichteWeite):	900 mm
Gangbreite im Großraum:	530 mm
Sitzteiler Reihe:	856 mm
Sitzteiler vis-à-vis (vāv):	1900 mm
Sitzbreite zwischen Armlehnen:	460 mm
Sitztiefe:	450 mm
Armlehnenbreite innen Reihe und vāv:	60 mm
Armlehnenbreite außen Reihe und vāv:	40 mm
Rückenlehnenneigung Reihe/vāv:	21-32°
Fußstützen an Reihenplätzen:	nein

Ausstattung/Serviceeinrichtungen

Anzahl Plätze im Großraum:	76
- davon Anzahl Plätze vāv:	24
- davon Anzahl Plätze Reihe:	52
Anzahl Plätze in Abteilerbereichen:	-
Steckdosen am Platz:	ja
Leseleuchten:	nein
Gepäckregal:	ja
Garderobe:	nein
Abfallbehälter:	ja

Sonderausstattung/-einrichtungen

- Vitrinen für Werbung
- Reisekarte

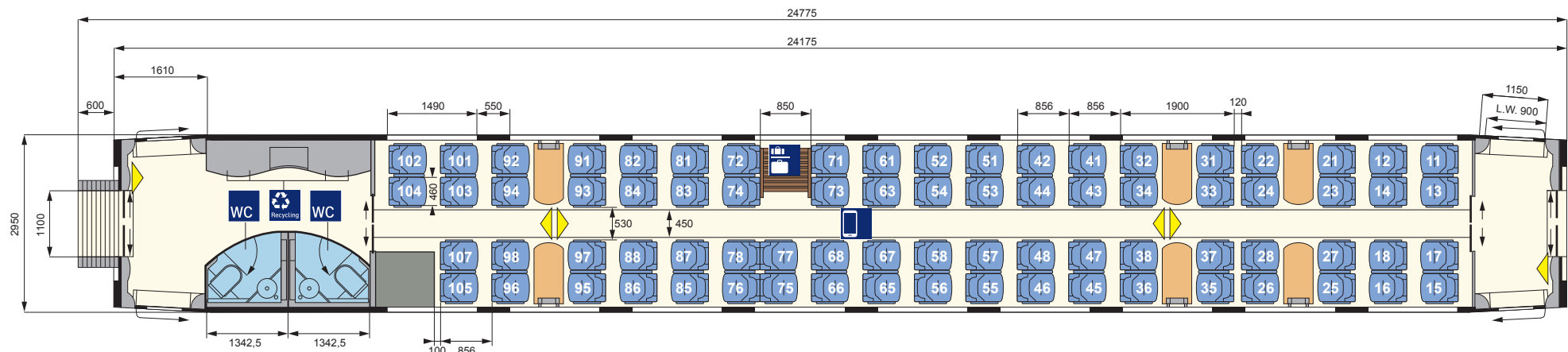

ICE 3 (M) BR 406 Redesign 2. Kl.-Endwagen (Bpmzf 406.5)

Technische Daten

Länge über Puffer:	26135 mm
Betriebsgewicht (leer):	56 t
Anzahl Plätze (gesamt):	66
Anzahl WC:	-

Komfort

Türbreite Einstieg (lichteWeite):	900 mm
Gangbreite im Großraum:	530 mm
Sitzteiler Reihe:	856 mm
Sitzteiler vis-à-vis (váv):	1900 mm
Sitzbreite zwischen Armlehnen:	460 mm
Sitztiefe:	450 mm
Armlehnenbreite innen Reihe und váv:	60 mm
Armlehnenbreite außen Reihe und váv:	40 mm
Rückenlehnenneigung Reihe/váv:	21-32°
Fußstützen an Reihenplätzen:	nein

Ausstattung/Serviceeinrichtungen

Anzahl Plätze im Großraum:	56
- davon Anzahl Plätze váv:	16
- davon Anzahl Plätze Reihe:	40
Anzahl Plätze in der Lounge:	10
Steckdosen am Platz:	ja
Leseleuchten:	nein
Gepäckregal:	ja
Garderobe:	ja
Abfallbehälter:	ja

Sonderausstattung/-einrichtungen

- keine

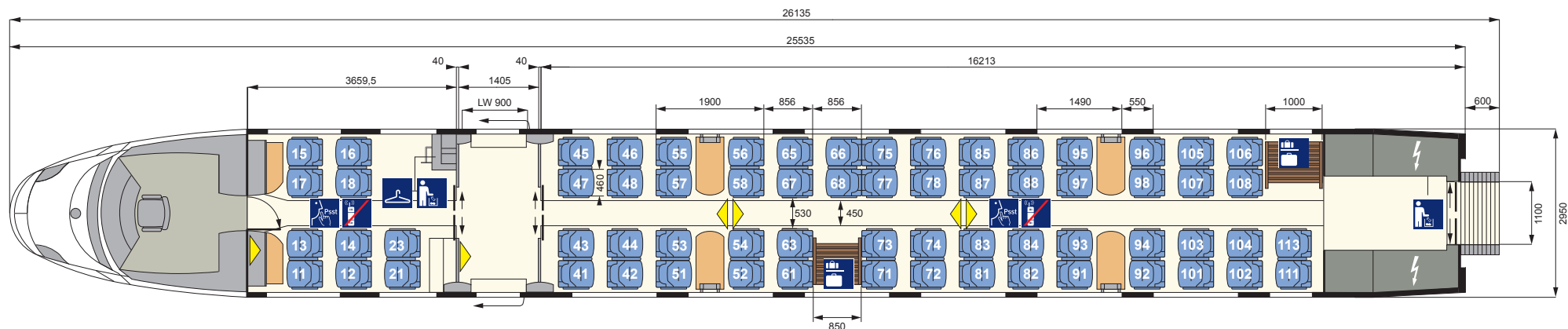

ICE 3 (MS) BR 407 Daten und Fakten

Erste Inbetriebnahme:	2013	Sitzplätze (gesamt):	444	
Anzahl der Züge:	17		1. Klasse (Anteil in %)	2. Klasse (Anteil in %)
Anzahl Mittel-/Endwagen:	6/2	davon Sitzplätze:	111 (25%)	333 (75%)
Länge (Zug):	201 m	Plätze im Handybereich:	87 (78%)	269 (81%)
Anzahl angetriebener Achsen:	16	Plätze im Ruhebereich:	24 (22%)	64 (19%)
Zuggewicht (leer):	ca. 492 t	Plätze im Familienbereich:	-	16 (5%)
Höchstgeschwindigkeit:	320 km/h			
Klimaanlage:	ja	Steckdosen am Platz:	an allen Doppel- und Einzelsitzen (je 1)	an allen Doppelsitzen (je 1)
Druckertüchtigung:	ja	Kleinkindabteil:	nein	ja
WC-System:	geschlossen	Rollstuhlplätze/Hublift am Einstieg:	nein	ja (2)/ja
Stromsystem:	Mehrsystem	Fahrradstellplätze:	nein	nein
Notbremsüberbrückung:	ja	Elektronische Reservierungsanzeige:	ja	ja
Auslandseinsatz möglich:	ja (FR)	Elektronische Fahrgastinformation:	ja (dynamisch)	ja (dynamisch)
Bordrestaurant:	ja, 16 Sitzplätze	WLAN:	ja	ja
Bordbistro:	ja			

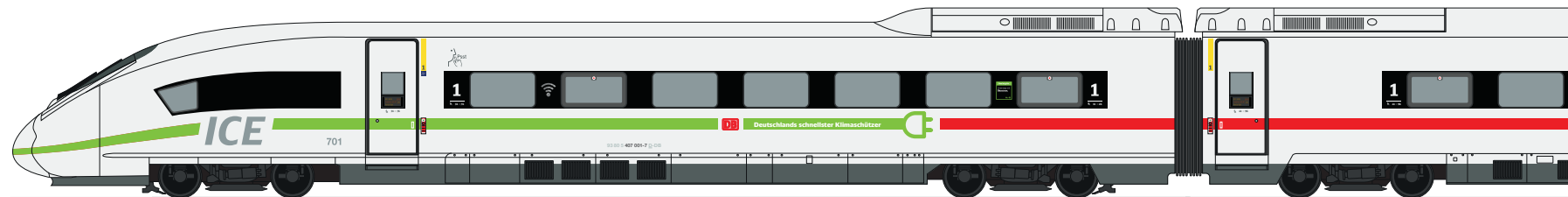

ICE 3 (MS) BR 407 Gesamtübersicht (1/2)

1. Kl.-Endwagen
(Apmzf 407.0)
Nr. 29/39

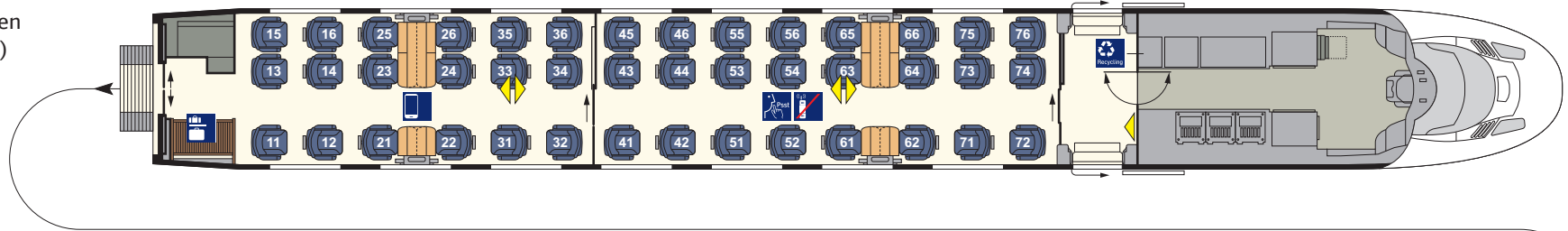

1. Kl.-Mittelwagen
(Apmz 407.1)
Nr. 28/38

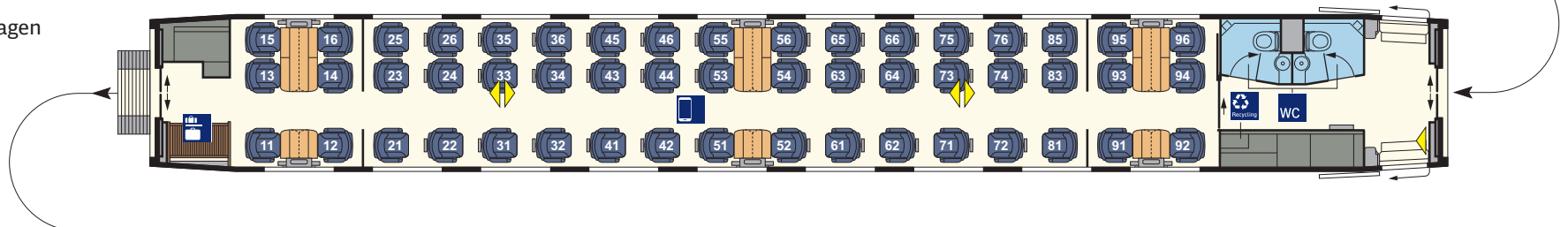

Bordrestaurant
(ARmz 407.2)
Nr. 26/36

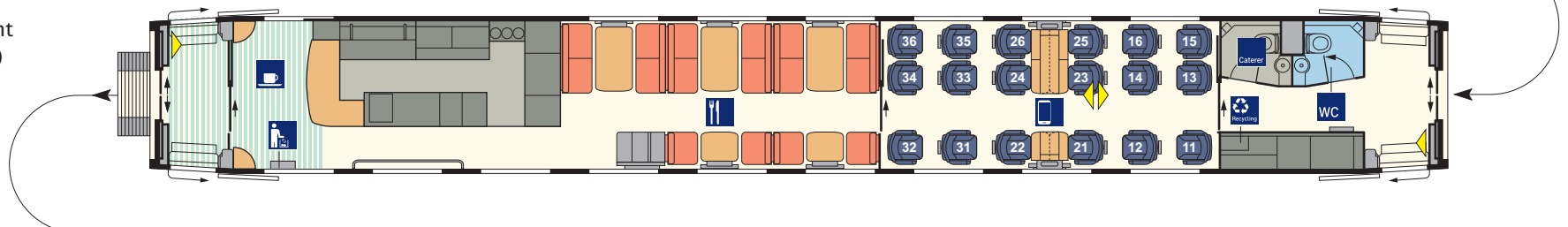

2. Kl.-Servicewagen
(Bpmbz 407.3)
Nr. 25/35

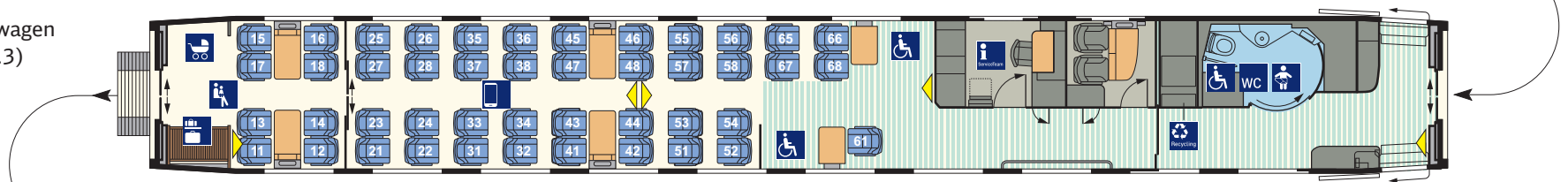

ICE 3 (MS) BR 407 Gesamtübersicht (2/2)

2. Kl.-Mittelwagen
(Bpmz 407.8)
Nr. 24/34

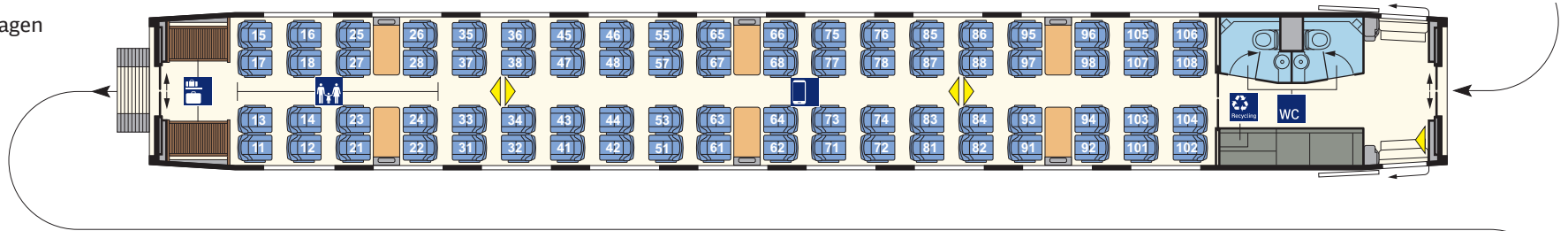

2. Kl.-Mittelwagen
(Bpmz 407.7)
Nr. 23/33

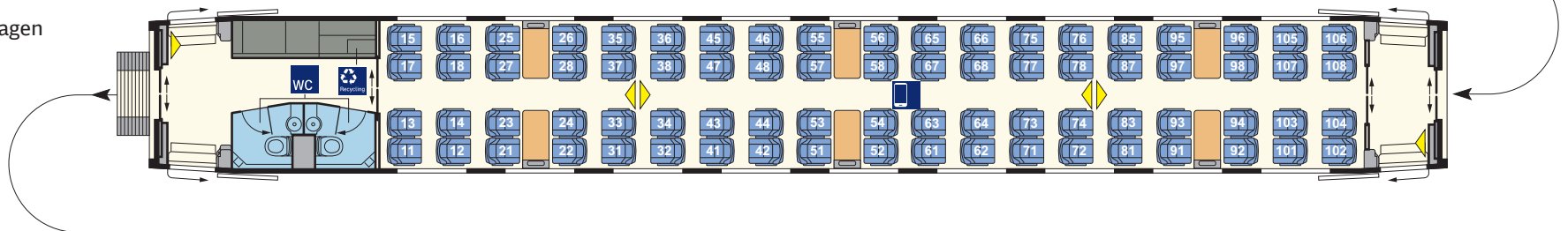

2. Kl.-Mittelwagen
(Bpmz 407.6)
Nr. 22/32

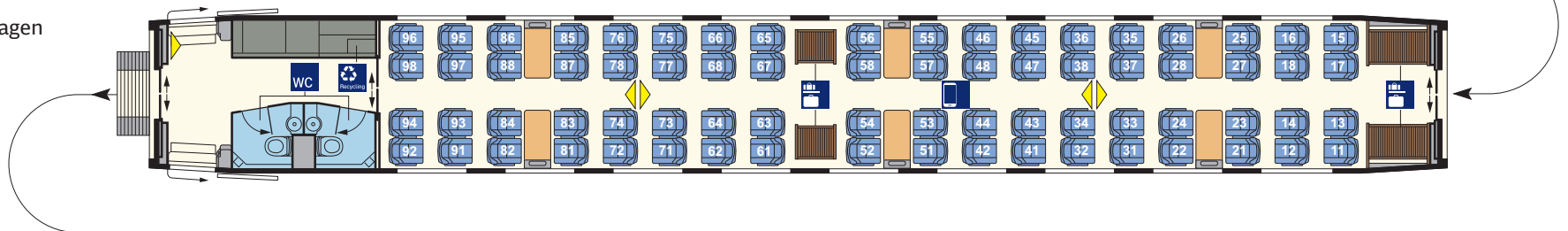

2. Kl.-Endwagen
(Bpmzf 407.5)
Nr. 21/31

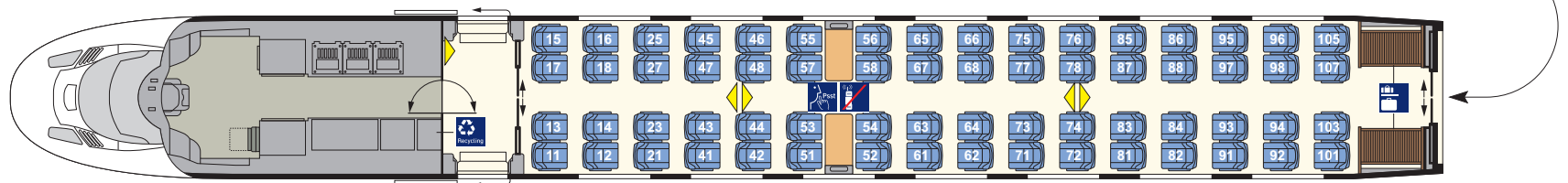

ICE 3 (MS) BR 407 1. Kl.-Endwagen (Apmzf 407.0)

Technische Daten

Länge über Puffer:	25735 mm
durchschnittliches Eigengewicht:	57 t
Anzahl Plätze (gesamt):	42
Anzahl WC:	-
Komfort	
Türbreite Einstieg (lichte Weite):	900 mm
Gangbreite im Großraum:	670 mm
Sitzteiler Reihe:	1010 mm
Sitzteiler vis-à-vis (váv):	1990 mm
Sitzbreite zwischen Armlehnen:	500 mm
Sitztiefe:	450-513 mm verstellbar
Armlehnenbreite innen Reihe und váv:	70 mm
Armlehnenbreite außen Reihe und váv:	70 mm
Rückenlehnenneigung Reihe/váv:	21-35°/21-32°
Fußstützen an Reihenplätzen:	ja

Ausstattung/Serviceeinrichtungen

Anzahl Plätze im Großraum:	42
- davon Anzahl Plätze váv:	12
- davon Anzahl Plätze Reihe:	30
Steckdosen am Platz:	ja
Leseleuchten:	ja
Gepäckschließfächer:	nein
Gepäckregal:	ja
Garderobe:	nein
Abfallbehälter:	ja

Sonderausstattung/-einrichtungen

- Servicemodul Catering

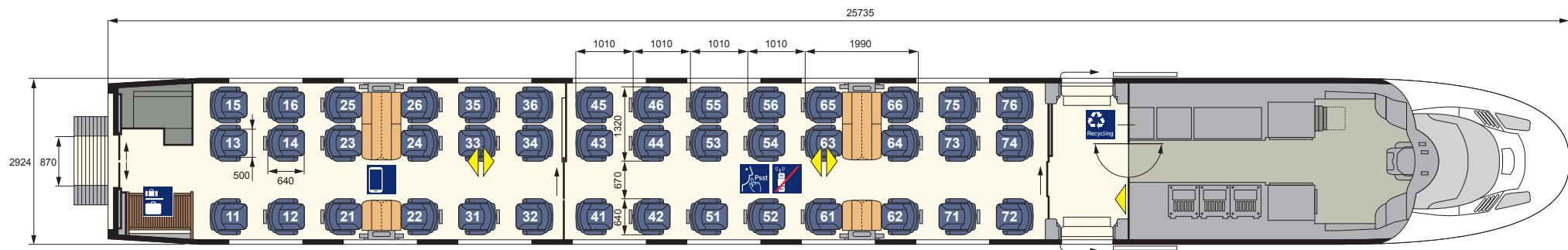

ICE 3 (MS) BR 407 Bordrestaurant/1. Klasse (ARmz 407.2)

Technische Daten

Länge über Puffer:	24175 mm
durchschnittliches Eigengewicht:	59 t
Anzahl WC/Personal-WC (Caterer):	1/1
Komfort	
Breite Ladetür (lichte Weite):	900 mm
Gangbreite im Sitzbereich des Bordrestaurants:	765 mm
Gangbreite im Galleybereich:	726 mm
Gangbreite im Großraumbereich:	670 mm
Sitzteiler Reihe:	1010 mm
Sitzteiler vis-à-vis (váv):	1990 mm
Sitzbreite zwischen Armlehnen:	500 mm
Sitztiefe:	450-513 mm verstellbar
Armlehnenbreite innen váv:	70 mm
Armlehnenbreite außen váv:	70 mm
Rückenlehneneigung Reihe/váv:	21-35°/21-32°
Fußstützen an Reihenplätzen:	ja

Ausstattung/Serviceeinrichtungen

Anzahl Plätze im Großraum:	18
- davon Anzahl Plätze váv:	6
- davon Anzahl Plätze Reihe:	12
Anzahl Plätze im Bordrestaurant:	16
zusätzlich Anzahl Stehplätze im Bordbistro:	ca. 2
Steckdosen am Platz:	ja
Leseleuchten:	ja
Gepäckregal:	nein
Garderobe:	nein
Abfallbehälter:	ja

Sonderausstattung/-einrichtungen

- keine

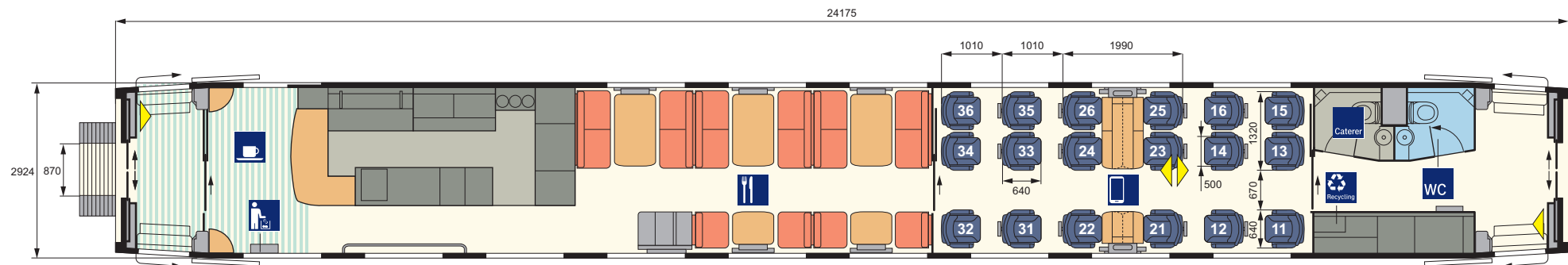

ICE 3 (MS) BR 407 2. Kl.-Servicewagen (Bpmbsz 407.3)

Technische Daten

Länge über Puffer:	24175 mm
durchschnittliches Eigengewicht:	53 t
Anzahl Plätze (gesamt):	45
Anzahl WC:	-
Anzahl Universal-WC mit Wickeltisch	1
Komfort	
Türbreite Einstieg (lichte Weite):	900 mm
Gangbreite im Großraum-/Abteibereich:	520/990 mm
Sitzteiler Reihe:	915 mm
Sitzteiler vis-à-vis (vāv):	1890 mm
Sitzbreite zwischen Armlehnen:	465 mm
Sitztiefe:	450-513 mm verstellbar
Armlehnenbreite innen Abteibereich/Reihe und vāv:	50/50 mm
Armlehnenbreite außen Abteibereich/Reihe und vāv:	40/40 mm
Rückenlehnenneigung Abteibereich/Reihe/vāv:	21-28°/21-35°/21-28°
Fußstützen an Reihenplätzen:	nein

Ausstattung/Serviceeinrichtungen

Anzahl Plätze im Großraum:	37
- davon Anzahl Plätze vāv:	11
- davon Anzahl Plätze Reihe:	26
Anzahl Plätze in Abteibereichen:	8 (Kleinkindbereich)
Steckdosen am Platz:	ja
Leseleuchten:	nein
Serviceruf:	ja (am Rollstuhlstellplatz)
Gepäckregal:	ja
Garderobe:	nein
Abfallbehälter:	ja

Sonderausstattung/-einrichtungen

- Zugbegleiterabteil + Pausenraum
- Kleinkindbereich + Kinderwagenstellplatz
- Rollstuhlstellplatz (2)
- Hublift am Einstieg

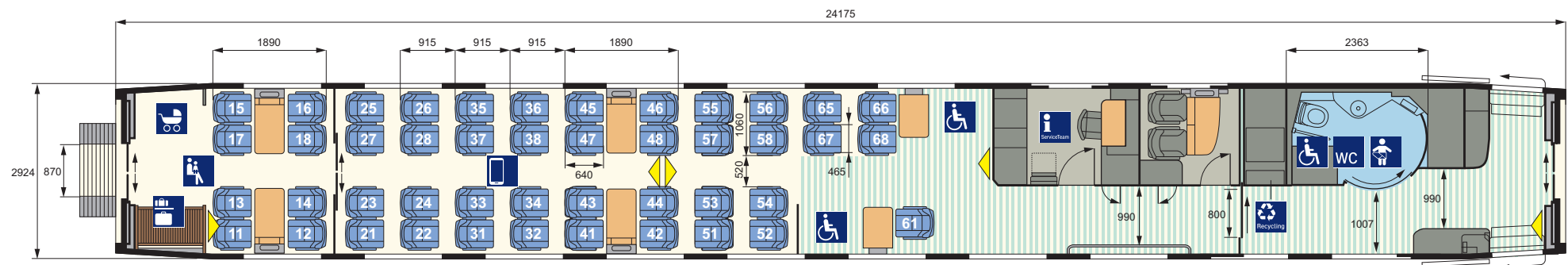

ICE 3 (MS) BR 407 2. Kl.-Mittelwagen (Bpmz 407.7)

Technische Daten

Länge über Puffer:	24175 mm
durchschnittliches Eigengewicht:	55 t
Anzahl Plätze (gesamt):	76
Anzahl WC:	2
Komfort	
Türbreite Einstieg (lichte Weite):	900 mm
Gangbreite im Großraum:	520 mm
Sitzteiler Reihe:	915 mm
Sitzteiler vis-à-vis (váv):	1890 mm
Sitzbreite zwischen Armlehnen:	465 mm
Sitztiefe:	450-513 mm verstellbar
Armlehnenbreite innen Reihe und váv:	50 mm
Armlehnenbreite außen Reihe und váv:	40 mm
Rückenlehnenneigung Reihe/váv:	21-35°/21-28°
Fußstützen an Reihenplätzen:	nein

Ausstattung/Serviceeinrichtungen

Anzahl Plätze im Großraum:	76
- davon Anzahl Plätze váv:	24
- davon Anzahl Plätze Reihe:	52
Anzahl Plätze in Abteilbereichen:	-
Steckdosen am Platz:	ja
Leseleuchten:	nein
Gepäckschließfächer:	nein
Gepäckregal:	nein
Garderobe:	nein
Abfallbehälter:	ja

Sonderausstattung/-einrichtungen

- keine

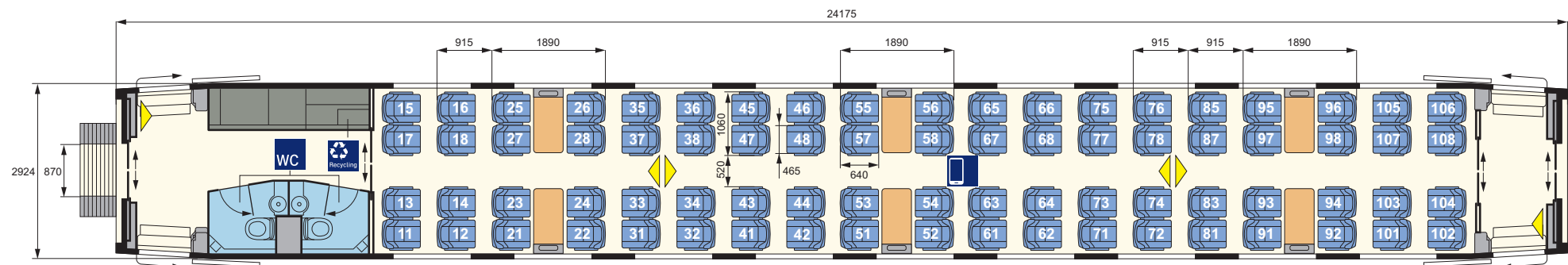

ICE 3 (MS) BR 407 2. Kl.-Mittelwagen (Bpmz 407.6)

Technische Daten

Länge über Puffer:	24175 mm
durchschnittliches Eigengewicht:	59 t
Anzahl Plätze (gesamt):	72
Anzahl WC:	2
Komfort	
Türbreite Einstieg (lichte Weite):	900 mm
Gangbreite im Großraum:	520 mm
Sitzteiler Reihe:	915 mm
Sitzteiler vis-à-vis (váv):	1890 mm
Sitzbreite zwischen Armlehnen:	465 mm
Sitztiefe:	450-513 mm verstellbar
Armlehnenbreite innen Reihe und váv:	50 mm
Armlehnenbreite außen Reihe und váv:	40 mm
Rückenlehnenneigung Reihe/váv:	21-35°/21-28°
Fußstützen an Reihenplätzen:	nein

Ausstattung/Serviceeinrichtungen

Anzahl Plätze im Großraum:	72
- davon Anzahl Plätze váv:	24
- davon Anzahl Plätze Reihe:	48
Anzahl Plätze in Abteilbereichen:	-
Steckdosen am Platz:	ja
Leseleuchten:	nein
Gepäckschließfächer:	nein
Gepäckregal:	ja
Garderobe:	nein
Abfallbehälter:	ja

Sonderausstattung/-einrichtungen

- keine

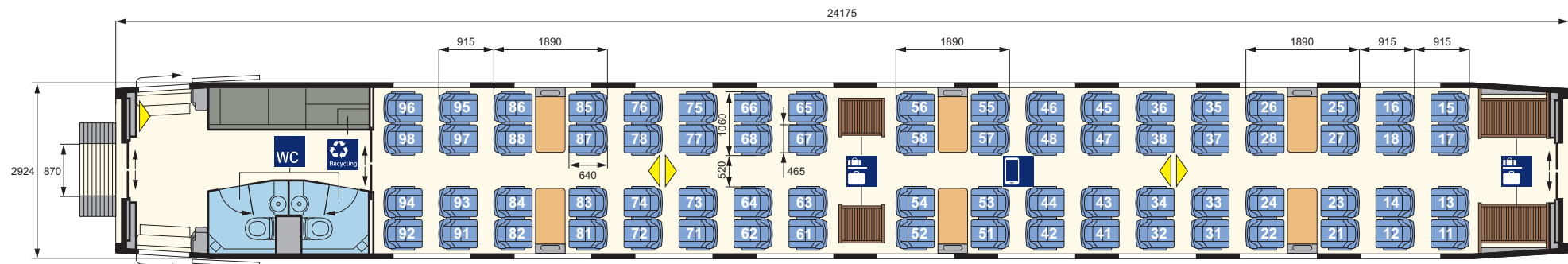

ICE 3 (MS) BR 407 2. Kl.-Endwagen (Bpmzf 407.5)

Technische Daten

Länge über Puffer:	25735 mm
durchschnittliches Eigengewicht:	57 t
Anzahl Plätze (gesamt):	64
Anzahl WC:	-
Komfort	
Türbreite Einstieg (lichte Weite):	900 mm
Gangbreite im Großraum:	520 mm
Sitzteiler Reihe:	915 mm
Sitzteiler vis-à-vis (váv):	1890 mm
Sitzbreite zwischen Armlehnen:	465 mm
Sitztiefe:	450-513 mm verstellbar
Armlehnenbreite innen Reihe und váv:	50 mm
Armlehnenbreite außen Reihe und váv:	40 mm
Rückenlehnenneigung Reihe/váv:	21-35°/21-28°
Fußstützen an Reihenplätzen:	nein

Ausstattung/Serviceeinrichtungen

Anzahl Plätze im Großraum:	64
- davon Anzahl Plätze váv:	8
- davon Anzahl Plätze Reihe:	56
Steckdosen am Platz:	ja
Leseleuchten:	nein
Gepäckschließfächer:	nein
Gepäckregal:	ja
Garderobe:	nein
Abfallbehälter:	ja

Sonderausstattung/-einrichtungen

- keine

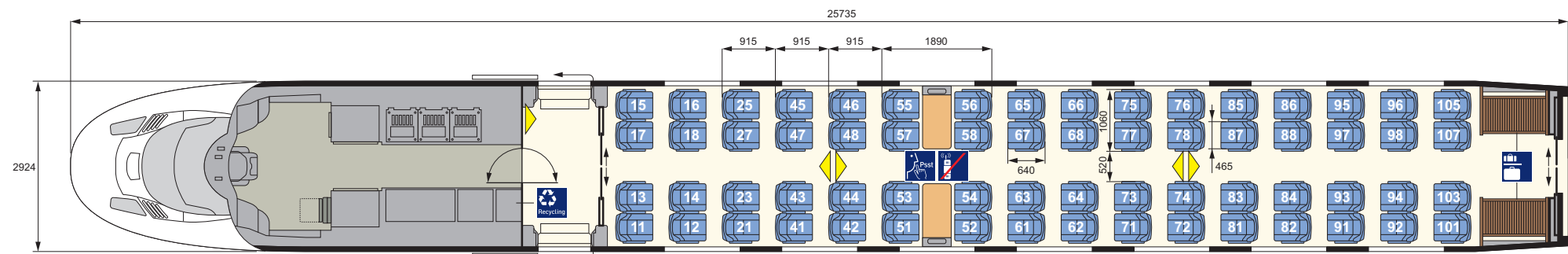

ICE 4

Allgemeine Informationen



© Deutsche Bahn AG / Claus Weber

Ende 2016 startete die 4. ICE-Generation in die Erprobungs- und Einführungsphase und nahm im Dezember 2017 den Regelbetrieb auf. Neben den zuerst eingeführten zwölfteiligen Triebzügen verkehren seit Ende 2020 auch ICE 4 mit sieben Wagen, die bei Bedarf zusammengekuppelt als Doppel Einheit eingesetzt werden können. Ergänzt wird die Flotte durch dreizehnteilige Triebzüge, die Mitte 2021 in den Kundeneinsatz starten. Bis 2024 beschafft die DB insgesamt über 130 ICE 4. Die Züge erreichen eine Geschwindigkeit von 250 km/h. Sie weisen ein neuartiges Antriebskonzept sowie eine Klimaanlage mit redundantem Kältekreislauf auf. Erstmals gibt es in den Langzügen vier Plätze für Rollstuhlfahrer und im benachbarten Einstiegsraum beidseitig einen Rollstuhl-Hublift. Zudem bietet jeder Triebzug acht reservierbare Fahrradstellplätze. ICE 4-Wagen sind im Vergleich zu den Wagen der vorherigen ICE-Generationen etwas länger. In Verbindung mit einem

neuen Sitzsystem wird so ein größeres Sitzplatzangebot bei gleichbleibender Beinfreiheit und zusätzlich mehr Stauraum für Gepäck erreicht. Der moderne Sitz zeichnet sich durch eine schlanke Rückenlehne aus, wobei diese beim Verstellen nicht nach hinten, sondern in den Sitzrahmen gleitet. Die siebenteiligen Züge bieten Platz für bis zu 444 Kunden, während in den Langzugversionen mit zwölf und dreizehn Wagen 830 bzw. 918 Gäste reisen können.

Die ICE 4 sind inzwischen in ganz Deutschland unterwegs. Die Siebenteiler werden vorwiegend auf der Strecke zwischen Berlin und dem Rheinland und dort meist in Doppeltraktion eingesetzt. Die Langzüge verkehren vor allem auf den Nord-Süd-Relationen, darunter u.a. Hamburg-Berlin-Nürnberg-München über die VDE 8. Seit Dezember 2019 werden auch verschiedene Destinationen in der Schweiz angefahren.

Zugtyp

- ICE 4 (7-tlg.) BR 412
- ICE 4 (12-tlg.) BR 412
- ICE 4 (13-tlg.) BR 412

ICE 4 (7-tlg.) BR 412 Daten und Fakten

Erste Inbetriebnahme:	2020	Sitzplätze (gesamt):	444 + 2 Klappsitze	
Anzahl der Züge:	19* (Ziel 37)		1. Klasse (Anteil in %)	2. Klasse (Anteil in %)
Anzahl Mittel-/Endwagen:	5/2	davon Sitzplätze:	77 (17%)	367 (+2) (83%)
Länge (Zug):	202 m	Plätze im Handybereich:	63 (82%)	279 (76%)
Anzahl angetriebener Achsen:	12	Plätze im Ruhebereich:	14 (18%)	88 (24%)
Zuggewicht (leer):	389 t	Plätze im Familienbereich:	0 (0%)	16 (4%)
Höchstgeschwindigkeit:	250 km/h			
Klimaanlage:	ja, 2 getrennte Kreisläufe je Wg.	Steckdosen am Platz:	an allen Einzel- (je 1), Doppelsitzen (je 2)	an allen Einzel- und Doppelsitzen (je 1)
Druckertüchtigung:	ja	Kleinkindabteil:	nein	ja
WC-System:	geschlossen	Rollstuhlstellplätze/Hublift am Einstieg:	nein	ja, 4/ja
Stromsystem:	Einsystem	Fahrradstellplätze:	nein	ja, 8
Notbremsüberbrückung:	ja	Kinderwagenstellplätze:	nein	ja, 3, davon 1 im Kleinkindabteil
Auslandseinsatz möglich:	nein	Familienbereich:	nein	ja, 16 Sitzplätze
Bordrestaurant:	ja	Elektronisches Fahrgastinformationssystem:	ja (dynamisch)	ja (dynamisch)
Bordbistro:	ja	WLAN:	ja	ja

* zum Zeitpunkt der Veröffentlichung - die Zugzahlen ändern sich mit Modernisierung der Züge stetig.

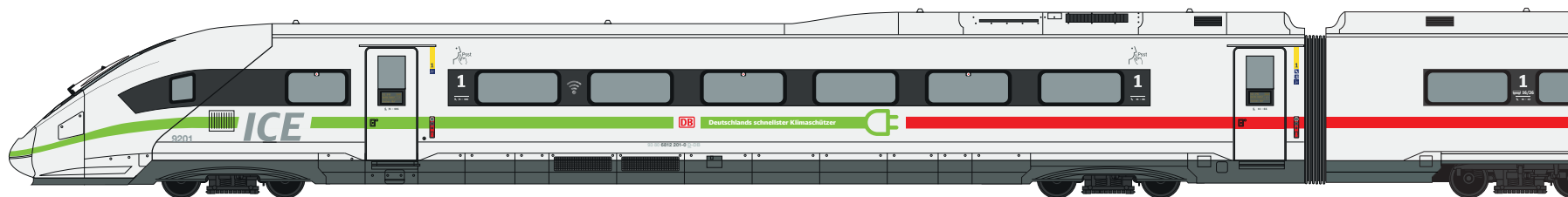
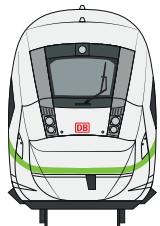

ICE 4 (7-tlg.) BR 412 Gesamtübersicht (1/2)

1. Kl.-Endwagen
(Apmzf 6812.2)
Nr. 27/37

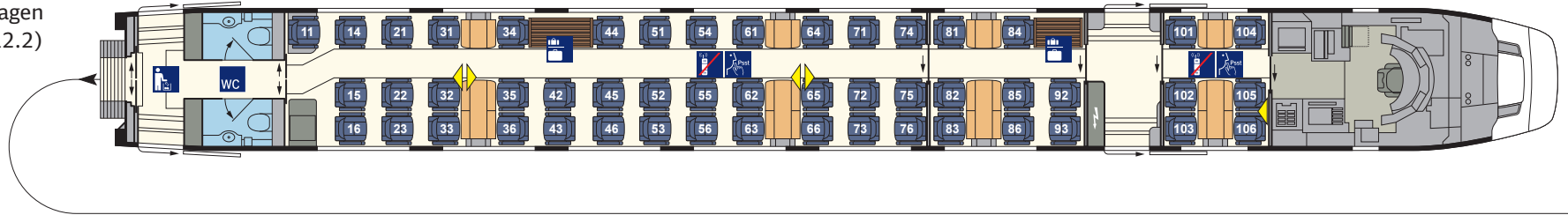

Bordrestaurant/
1. Klasse
(ARmz 8812.2)
Nr. 26/36

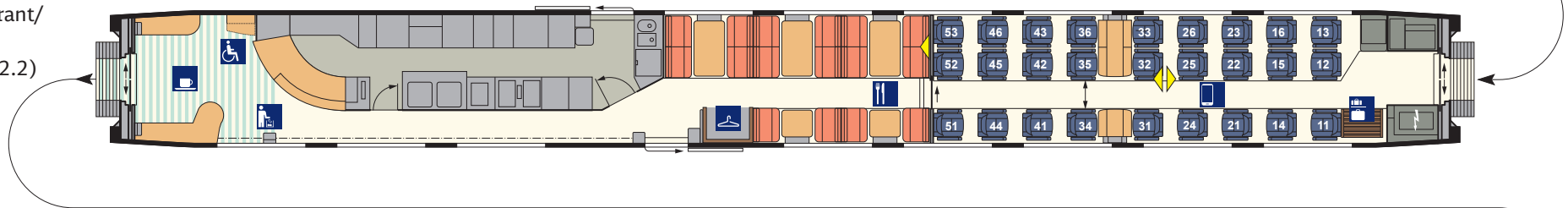

2. Kl.-Servicewagen
(Bpmbz 7412.2)
Nr. 25/35

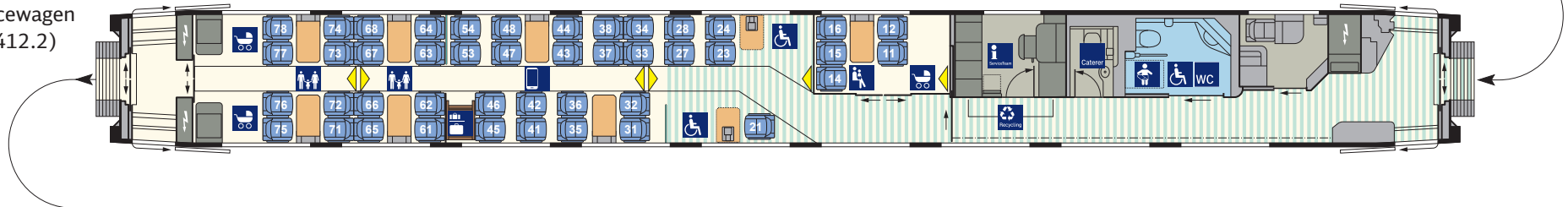

2. Kl.-Mittelwagen
(Bpmz 3412.2)
Nr. 24/34

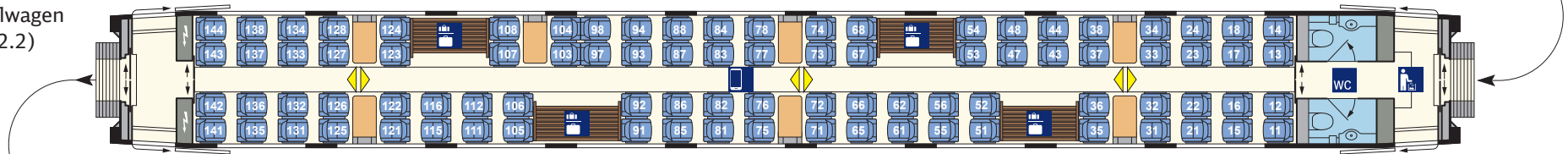

ICE 4 (7-tlg.) BR 412 Gesamtübersicht (2/2)

2. Kl.-Mittelwagen
(Bpmz 3812.2)
Nr. 23/33

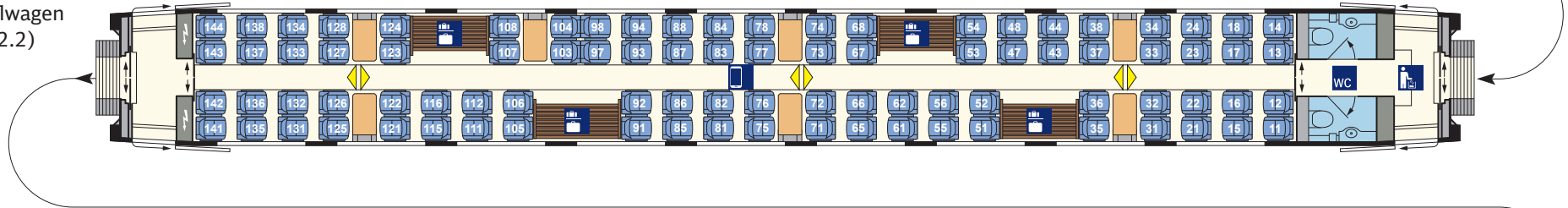

2. Kl.-Mittelwagen
(Bpmz 3412.7)
Nr. 22/32

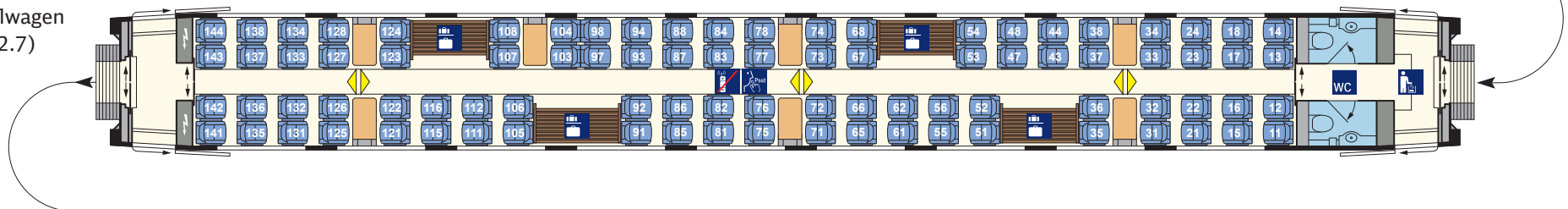

2. Kl.-Endwagen
(Bpmdzf 7812.2)
Nr. 21/31

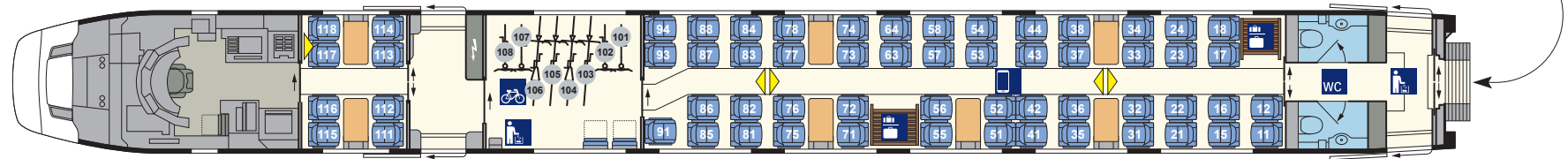

ICE 4 (7-tlg.) BR 412 1. Kl.-Endwagen (Apmzf 6812.2)

Technische Daten

Länge über Puffer:	29106 mm
Betriebsgewicht (leer):	55 t
Anzahl Plätze (gesamt):	50
Anzahl WC:	2
Komfort	
Türbreite Einstieg (lichteWeite):	910 mm
Gangbreite im Großraum/Abteibereich:	620 mm
Sitzteiler Reihe:	930 mm
Sitzteiler vis-à-vis (váv):	2000 mm
Sitzbreite zwischen Armlehnen:	500 mm
Sitztiefe:	450-500 mm verstellbar
Armlehnenbreite innen Reihe und váv:	70 mm
Armlehnenbreite außen Reihe und váv:	70 mm
Rückenlehnenneigung Reihe/váv:	21-38°
Fußstützen an Reihenplätzen:	ja

Ausstattung/Serviceeinrichtungen

Anzahl Plätze im Großraum:	50
- davon Anzahl Plätze váv:	12
- davon Anzahl Plätze Reihe:	24
- davon Anzahl Plätze im Abteibereich:	14
Anzahl Plätze im Abteil :	-
Anzahl klappbare/Klappsitze:	-
Steckdosen am Platz:	ja
Leseleuchten:	ja
Gepäckschließfächer:	nein
Gepäckregal:	ja
Garderobe:	nein
Abfallbehälter:	ja

Sonderausstattung/-einrichtungen

- keine

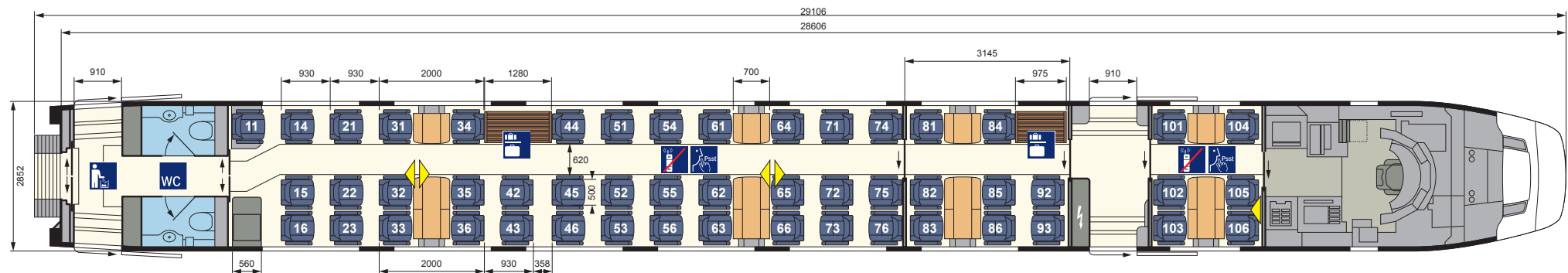

ICE 4 (7-tlg.) BR 412 Bordrestaurant/1. Klasse (ARmz 8812.2)

Technische Daten

Länge über Puffer:	28750 mm
Betriebsgewicht (leer):	48 t
Anzahl Plätze (gesamt):	21
Anzahl WC:	-

Komfort

Breite Ladetür (lichteWeite):	910 mm
Gangbreite im Sitzbereich des Bordrestaurants:	640 mm
Gangbreite im Galleybereich:	552 mm
Gangbreite im Großraumbereich:	620 mm
Sitzteiler Reihe:	930 mm
Sitzteiler vis-à-vis (vāv):	2000 mm
Sitzbreite zwischen Armlehnen:	500 mm
Sitztiefe:	450-500 mm verstellbar
Armlehnenbreite innen Reihe und vāv:	70 mm
Armlehnenbreite außen Reihe und vāv:	70 mm
Rückenlehnenneigung Reihe/vāv:	21-38°
Fußstützen an Reihenplätzen:	ja

Ausstattung/Serviceeinrichtungen

Anzahl Plätze im Bordrestaurant:	16
zusätzliche Anzahl Stehplätze im Bordbistro:	ca. 9
Anzahl Plätze im Großraum:	27
- davon Anzahl Plätze vāv:	6
- davon Anzahl Plätze Reihe:	21
- davon Anzahl Plätze im Abteibereich:	-
Steckdosen am Platz:	ja
Leseleuchten:	ja
Gepäckregal:	ja
Abfallbehälter:	ja

Sonderausstattung/-einrichtungen

- Garderobe im Bordrestaurant

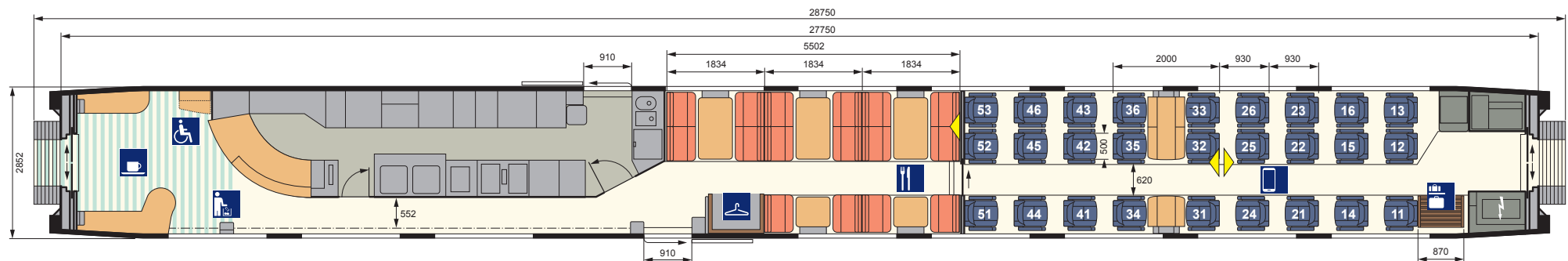

ICE 4 (7-tlg.) BR 412 2. Kl.-Servicewagen (Bpmbz 7412.2)

Technische Daten

Länge über Puffer:	28750 mm
Betriebsgewicht (leer):	63 t
Anzahl Plätze (gesamt):	44
Anzahl Personal-WC (Caterer):	1
Anzahl Behinderten-WC mit Wickeltisch:	1

Komfort

Türbreite Einstieg (lichteWeite):	910 mm
Gangbreite im Großraumbereich:	509, 600 mm
Gangbreite im Abteilbereich:	826 mm
Sitzteiler Reihe:	856 mm
Sitzteiler Abteil/vis-à-vis (váv):	1900 mm
Sitzbreite zwischen Armlehnen:	460 mm
Sitztiefe:	450 mm
Armlehnenbreite innen Abteil/Reihe und váv:	60 mm
Armlehnenbreite außen Abteil/Reihe und váv:	40 mm
Rückenlehnenneigung Abteil/Reihe/váv:	21-32°
Fußstützen an Reihenplätzen:	nein

Ausstattung/Serviceeinrichtungen

Anzahl Plätze im Großraum:	39
- davon Anzahl Plätze váv:	24
- davon Anzahl Plätze Reihe:	15
Anzahl Plätze im Abteil:	5 (im Kleinkindabteil)
Steckdosen am Platz:	ja
Leseleuchten:	nein
Gepäckregal:	ja
Garderobe:	nein
Abfallbehälter:	ja

Sonderausstattung/-einrichtungen

- Zugbegleiterabteil
- Pausenraum
- Kleinkindabteil
- Rollstuhlstellplätze (2)
- Fahrzeuggebundene Einstiegshilfe

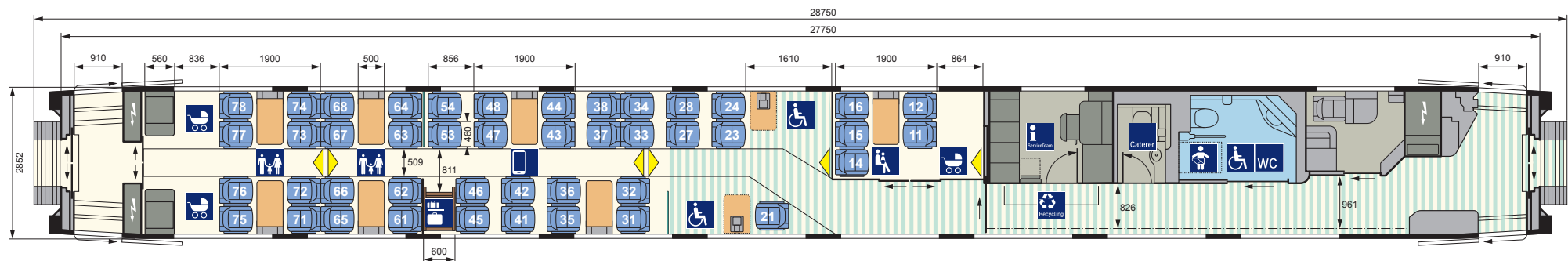

ICE 4 (7-tlg.) BR 412 2. Kl.-Mittelwagen (Bpmz 3412.2)

Technische Daten

Länge über Puffer:	28750 mm
Betriebsgewicht (leer):	61 t
Anzahl Plätze (gesamt):	88
Anzahl WC:	2

Komfort

Türbreite Einstieg (lichteWeite):	910 mm
Gangbreite im Großraumbereich:	509 mm
Sitzteiler Reihe:	856 mm
Sitzteiler vis-à-vis (váv):	1900 mm
Sitzbreite zwischen Armlehnen:	460 mm
Sitztiefe:	450 mm
Armlehnenbreite innen Reihe und váv:	60 mm
Armlehnenbreite außen Reihe und váv:	40 mm
Rückenlehnenneigung Reihe/váv:	21-32°
Fußstützen an Reihenplätzen:	nein

Ausstattung/Serviceeinrichtungen

Anzahl Plätze im Wagen:	88
- davon Anzahl Plätze váv:	28
- davon Anzahl Plätze Reihe:	60
Anzahl Plätze im Abteil/Abteilbereich:	-
Steckdosen am Platz:	ja
Leseleuchten:	nein
Gepäckregal:	ja
Garderobe:	nein
Abfallbehälter:	ja

Sonderausstattung/-einrichtungen

- keine

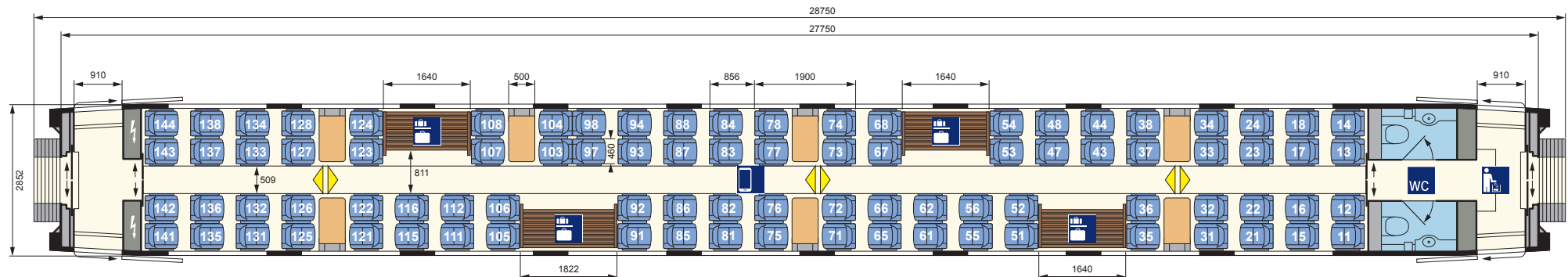

ICE 4 (7-tlg.) BR 412 2. Kl.-Mittelwagen (Bpmz 3812.2)

Technische Daten

Länge über Puffer:	28750 mm
Betriebsgewicht (leer):	51 t
Anzahl Plätze (gesamt):	88
Anzahl WC:	2

Komfort

Türbreite Einstieg (lichteWeite):	910 mm
Gangbreite im Großraumbereich:	509 mm
Sitzteiler Reihe:	856 mm
Sitzteiler vis-à-vis (váv):	1900 mm
Sitzbreite zwischen Armlehnen:	460 mm
Sitztiefe:	450 mm
Armlehnenbreite innen Reihe und váv:	60 mm
Armlehnenbreite außen Reihe und váv:	40 mm
Rückenlehnenneigung Reihe/váv:	21-32°
Fußstützen an Reihenplätzen:	nein

Ausstattung/Serviceeinrichtungen

Anzahl Plätze im Wagen:	88
- davon Anzahl Plätze váv:	28
- davon Anzahl Plätze Reihe:	60
Anzahl Plätze im Abteil/Abteilbereich:	-
Steckdosen am Platz:	ja
Leseleuchten:	nein
Gepäckregal:	ja
Garderobe:	nein
Abfallbehälter:	ja

Sonderausstattung/-einrichtungen

- keine

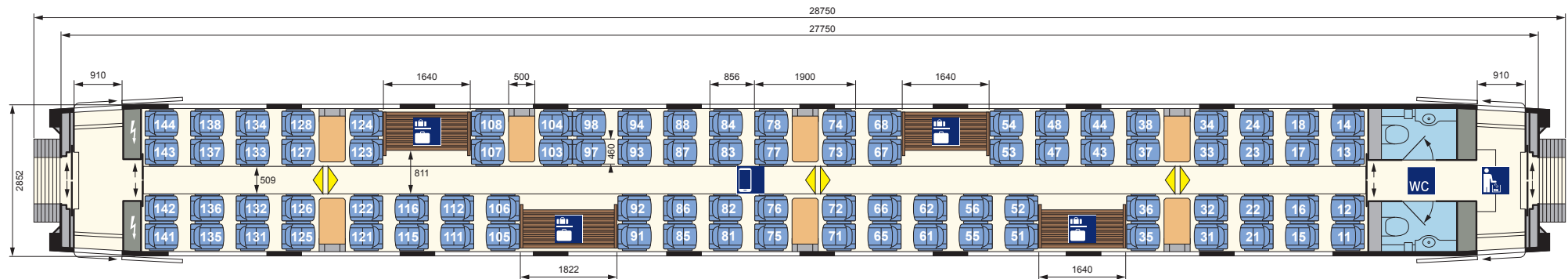

ICE 4 (7-tlg.) BR 412 2. Kl.-Endwagen (Bpmdzf 7812.2)

Technische Daten

Länge über Puffer:	29106 mm
Betriebsgewicht (leer):	55 t
Anzahl Plätze (gesamt):	59 +2 Klappsitze
Anzahl WC:	2

Komfort

Türbreite Einstieg (lichteWeite):	910 mm
Gangbreite im Großraum-/Abteibereich:	509 mm
Sitzeiler Reihe:	856 mm
Sitzeiler vis-à-vis (váv):	1900 mm
Sitzbreite zwischen Armlehnen:	460 mm
Sitztiefe:	450 mm
Armlehnenbreite innen Reihe und váv:	60 mm
Armlehnenbreite außen Reihe und váv:	40 mm
Rückenlehnenneigung Reihe/váv:	21–32°
Fußstützen an Reihenplätzen:	nein

Ausstattung/Serviceeinrichtungen

Anzahl Plätze im Wagen:	59 +2
- davon Anzahl Plätze váv:	20
- davon Anzahl Plätze Reihe:	31
- davon Anzahl Plätze im Abteibereich	8
Anzahl Plätze im Abteil:	-
Anzahl klappbare/Klappsitze:	2
Steckdosen am Platz:	ja
Leseleuchten:	nein
Gepäckschließfächer:	nein
Gepäckregal:	ja
Garderobe:	nein
Abfallbehälter:	ja

Sonderausstattung/-einrichtungen

- Fahrradstellplätze (8)

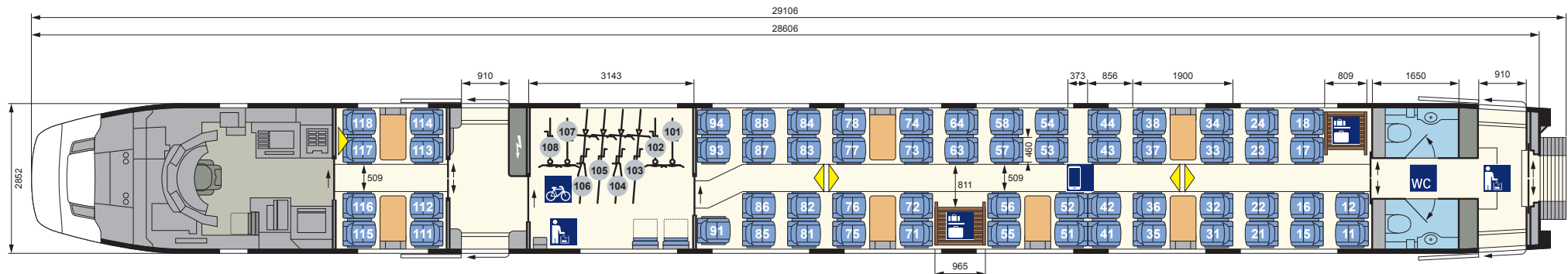

ICE 4 (12-tlg.) BR 412 Daten und Fakten

Erste Inbetriebnahme:	2016 (Probetrieb) 2017 (Regelbetrieb)	Sitzplätze (gesamt):	830 + 2 Klappsitze	
Anzahl der Züge:	50	davon Sitzplätze:	205 (25%)	625 (+2) (75%)
Anzahl Mittel-/Endwagen:	10 und 2	Plätze im Handybereich:	155 (76%)	449 (72%)
Länge (Zug):	346 m	Plätze im Ruhebereich:	50 (24%)	176 (28%)
Anzahl angetriebener Achsen:	24	Plätze im Familienbereich:	0 (0%)	16 (3%)
Zuggewicht (leer):	670 t	Steckdosen am Platz:	an allen Einzel- (je 1), Doppelsitzen (je 2)	an allen Einzel- und Doppelsitzen (je 1)
Höchstgeschwindigkeit:	250 km/h	Kleinkindabteil:	nein	ja
Klimaanlage:	ja, 2 getrennte Kreisläufe je Wg.	Rollstuhlstellplätze/Hublift am Einstieg:	nein	ja, 4/ja
Druckertüchtigung:	ja	Fahrradstellplätze:	nein	ja, 8
WC-System:	geschlossen	Kinderwagenstellplätze:	nein	ja, 3, davon 1 im Kleinkindabteil
Stromsystem:	Einsystem	Familienbereich:	nein	ja, 16 Sitzplätze
Notbremsüberbrückung:	ja	Elektronisches Fahrgastinformationssystem:	ja (dynamisch)	ja (dynamisch)
Auslandseinsatz möglich:	ja (CH)	WLAN:	ja	ja
Bordrestaurant:	ja			
Bordbistro:	ja			

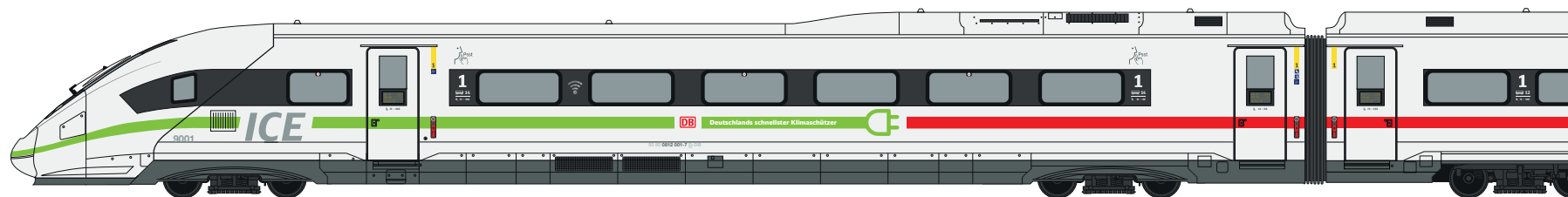
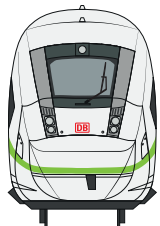

ICE 4 (12-tlg.) BR 412 Gesamtübersicht (1/3)

1. Kl.-Endwagen
(Apmzf 0812.0)
Nr. 14

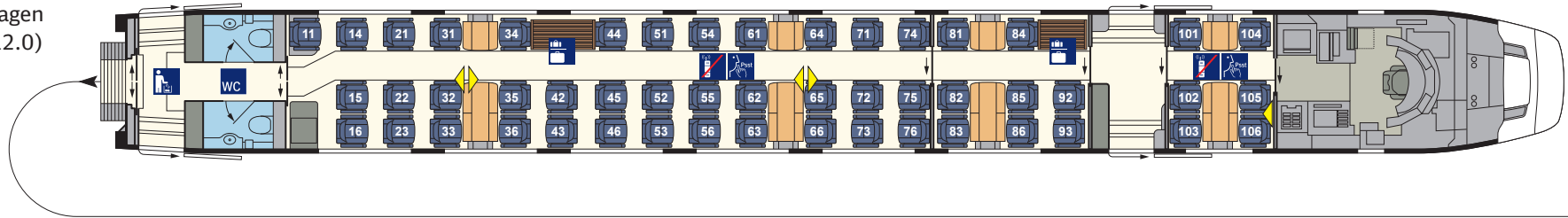

1. Kl.-Mittelwagen
(Apmz 1812.0)
Nr. 12

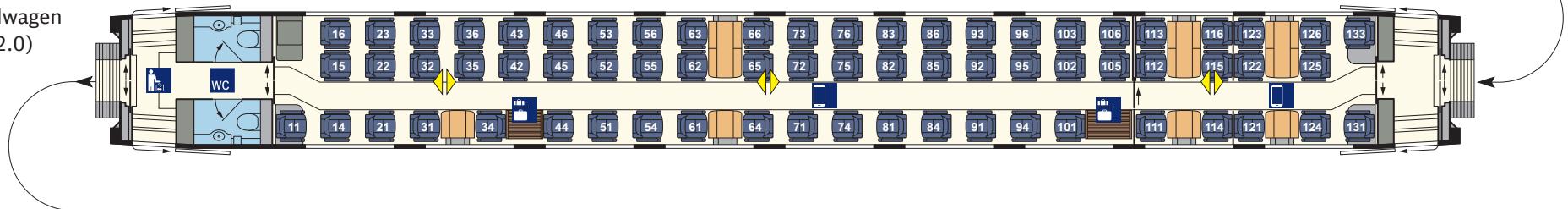

1. Kl.-Mittelwagen
(Apmz 1412.0)
Nr. 11

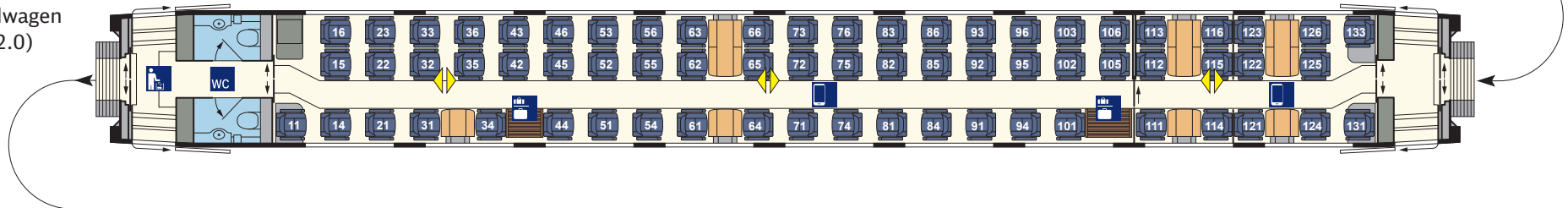

Bordrestaurant/
1. Klasse
(ARmz 8812.0)
Nr. 10

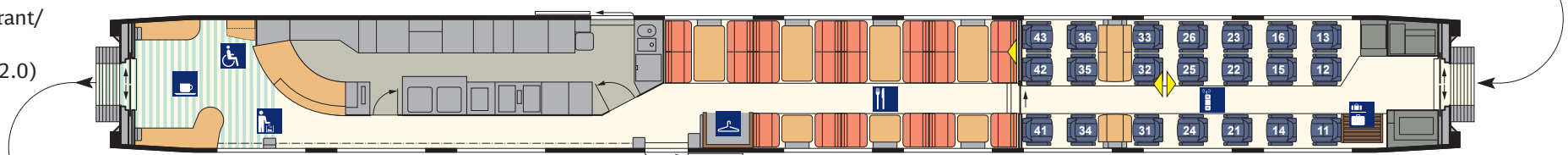

ICE 4 (12-tlg.) BR 412 Gesamtübersicht (2/3)

2. Kl.-Servicewagen
(Bpmbisz 6412.0)
Nr. 9

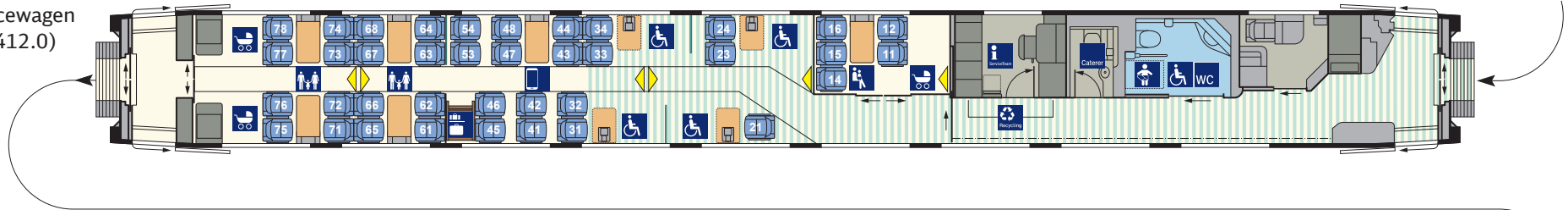

2. Kl.-Mittelwagen
(Bpmz 9812.0)
Nr. 7

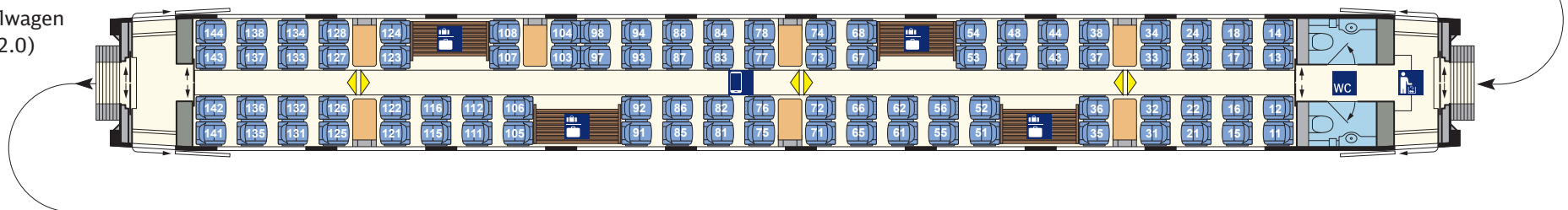

2. Kl.-Mittelwagen
(Bpmz 2412.0)
Nr. 6

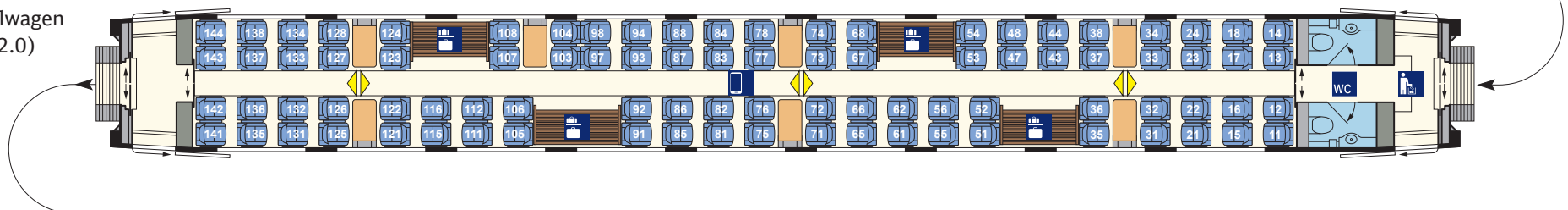

2. Kl.-Mittelwagen
(Bpmz 2412.3)
Nr. 5

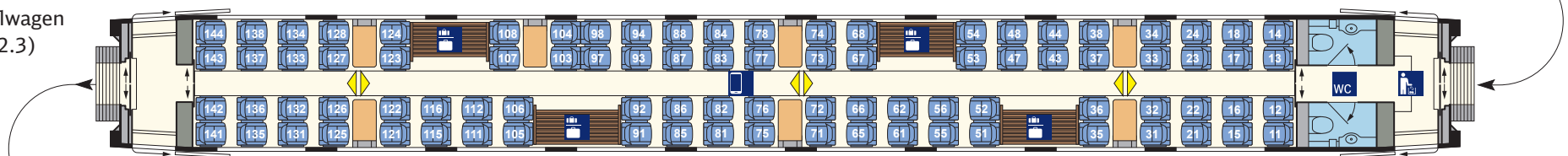

ICE 4 (12-tlg.) BR 412 Gesamtübersicht (3/3)

2. Kl.-Mittelwagen
(Bpmz 4812.0)
Nr. 4

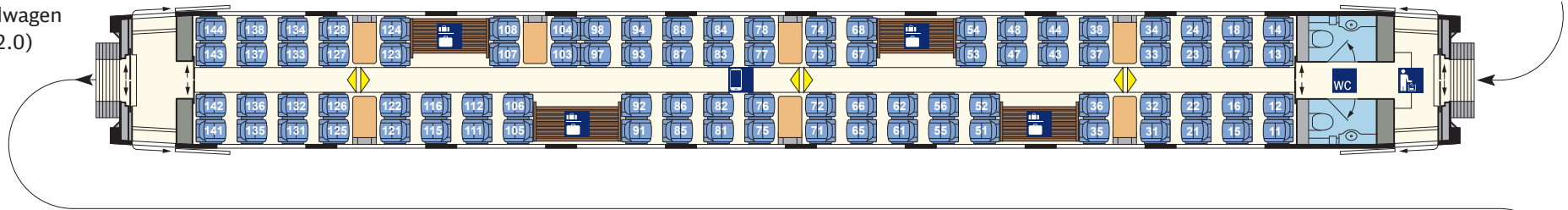

2. Kl.-Mittelwagen
(Bpmz 2412.5)
Nr. 3

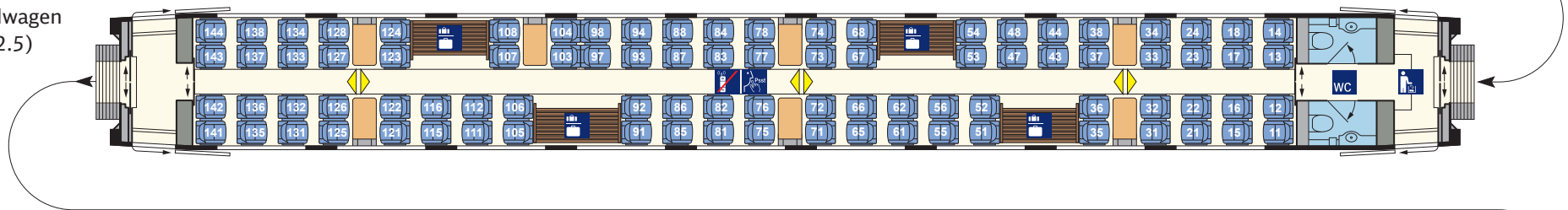

2. Kl.-Mittelwagen
(Bpmz 2412.8)
Nr. 2

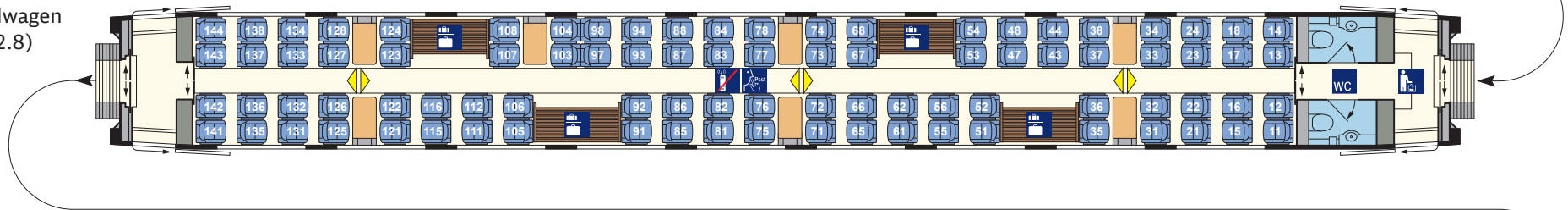

2. Kl.-Endwagen
(Bpmdzf 5812.0)
Nr. 1

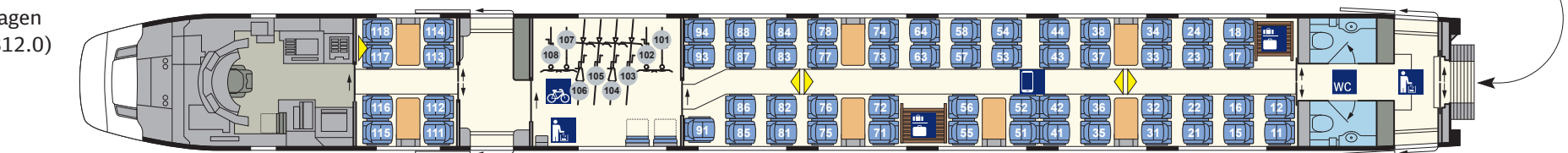

ICE 4 (12-tlg.) BR 412 1. Kl.-Endwagen (Apmzf 0812.0)

Technische Daten

Länge über Puffer:	29106 mm
Betriebsgewicht (leer):	55 t
Anzahl Plätze (gesamt):	50
Anzahl WC:	2
Komfort	
Türbreite Einstieg (lichteWeite):	910 mm
Gangbreite im Großraum/Abteibereich:	620 mm
Sitzteiler Reihe:	930 mm
Sitzteiler vis-à-vis (váv):	2000 mm
Sitzbreite zwischen Armlehnen:	500 mm
Sitztiefe:	450-500 mm verstellbar
Armlehnenbreite innen Reihe und váv:	70 mm
Armlehnenbreite außen Reihe und váv:	70 mm
Rückenlehnenneigung Reihe/váv:	21-38°
Fußstützen an Reihenplätzen:	ja

Ausstattung/Serviceeinrichtungen

Anzahl Plätze im Großraum:	50
- davon Anzahl Plätze váv:	12
- davon Anzahl Plätze Reihe:	24
- davon Anzahl Plätze im Abteibereich:	14
Anzahl Plätze im Abteil :	-
Anzahl klappbare/Klappsitze:	-
Steckdosen am Platz:	ja
Leseleuchten:	ja
Gepäckschließfächer:	nein
Gepäckregal:	ja
Garderobe:	nein
Abfallbehälter:	ja

Sonderausstattung/-einrichtungen

- keine

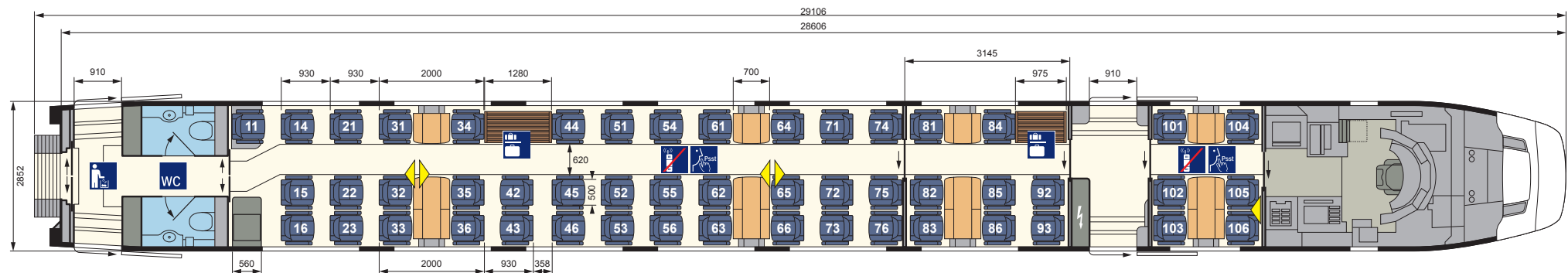

ICE 4 (12-tlg.) BR 412 1. Kl.-Mittelwagen (Apmz 1812.0)

Technische Daten

Länge über Puffer:	28750 mm
Betriebsgewicht (leer):	45 t
Anzahl Plätze (gesamt):	67
Anzahl WC:	2
Komfort	
Türbreite Einstieg (lichteWeite):	910 mm
Gangbreite im Großraum/Abteibereich:	620 mm
Sitzeiler Reihe:	930 mm
Sitzeiler vis-à-vis (váv):	2000 mm
Sitzbreite zwischen Armlehnen:	500 mm
Sitztiefe:	450-500 mm verstellbar
Armlehnenbreite innen Reihe und váv:	70 mm
Armlehnenbreite außen Reihe und váv:	70 mm
Rückenlehnenneigung Reihe/váv:	21-38°
Fußstützen an Reihenplätzen:	ja

Ausstattung/Serviceeinrichtungen

Anzahl Plätze im Großraum:	67
- davon Anzahl Plätze váv:	8
- davon Anzahl Plätze Reihe:	45
- davon Anzahl Plätze im Abteibereich:	14
Anzahl Plätze im Abteil :	-
Anzahl klappbare/Klappsitze:	-
Steckdosen am Platz:	ja
Leseleuchten:	ja
Gepäckschließfächer:	nein
Gepäckregal:	ja
Garderobe:	nein
Abfallbehälter:	ja

Sonderausstattung/-einrichtungen

- keine

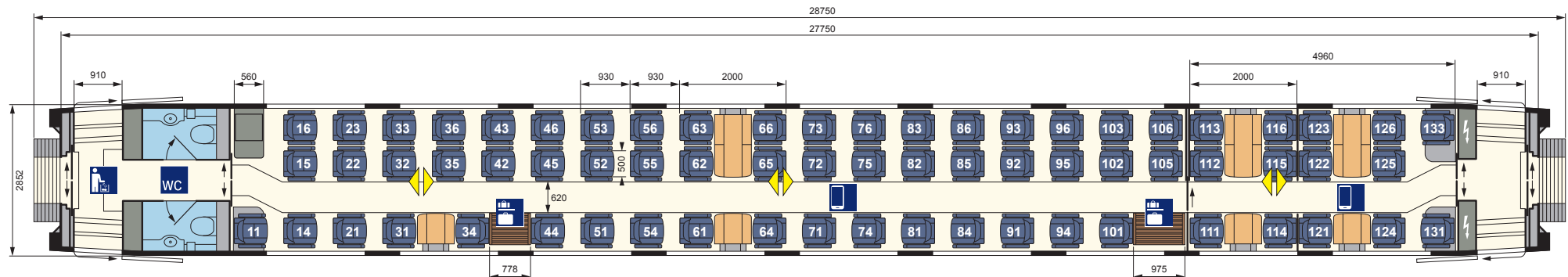

ICE 4 (12-tlg.) BR 412 1. Kl.-Mittelwagen (Apmz 1412.0)

Technische Daten

Länge über Puffer:	28750 mm
Betriebsgewicht (leer):	61 t
Anzahl Plätze (gesamt):	67
Anzahl WC:	2
Komfort	
Türbreite Einstieg (lichteWeite):	910 mm
Gangbreite im Großraum/Abteibereich:	620 mm
Sitzteiler Reihe:	930 mm
Sitzteiler vis-à-vis (váv):	2000 mm
Sitzbreite zwischen Armlehnen:	500 mm
Sitztiefe:	450-500 mm verstellbar
Armlehnenbreite innen Reihe und váv:	70 mm
Armlehnenbreite außen Reihe und váv:	70 mm
Rückenlehnenneigung Reihe/váv:	21-38°
Fußstützen an Reihenplätzen:	ja

Ausstattung/Serviceeinrichtungen

Anzahl Plätze im Großraum:	67
- davon Anzahl Plätze váv:	6
- davon Anzahl Plätze Reihe:	47
- davon Anzahl Plätze im Abteibereich:	14
Anzahl Plätze im Abteil :	-
Anzahl klappbare/Klappsitze:	-
Steckdosen am Platz:	ja
Leseleuchten:	ja
Gepäckschließfächer:	nein
Gepäckregal:	ja
Garderobe:	nein
Abfallbehälter:	ja

Sonderausstattung/-einrichtungen

- keine

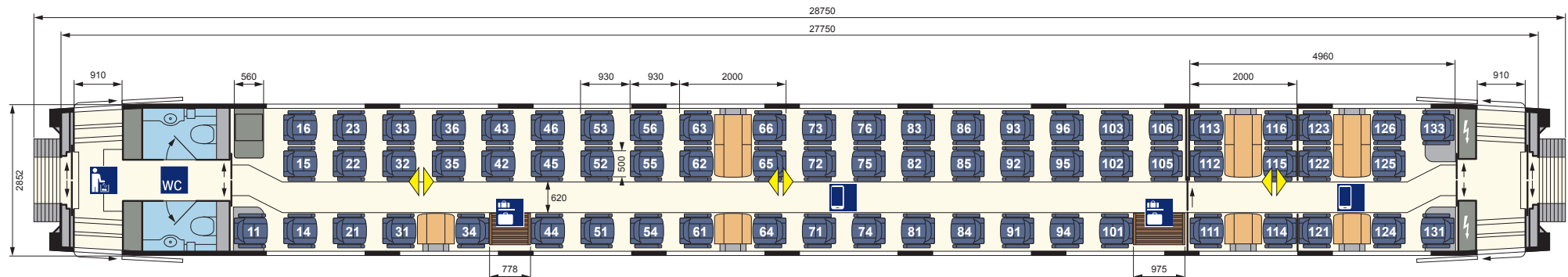

ICE 4 (12-tlg.) BR 412 Bordrestaurant/1. Klasse (ARmz 8812.0)

Technische Daten

Länge über Puffer:	28750 mm
Betriebsgewicht (leer):	48 t
Anzahl Plätze (gesamt):	21
Anzahl WC:	-

Komfort

Breite Ladetür (lichteWeite):	910 mm
Gangbreite im Sitzbereich des Bordrestaurants:	640 mm
Gangbreite im Galleybereich:	552 mm
Gangbreite im Großraumbereich:	620 mm
Sitzteiler Reihe:	930 mm
Sitzteiler vis-à-vis (vāv):	2000 mm
Sitzbreite zwischen Armlehnen:	500 mm
Sitztiefe:	450-500 mm verstellbar
Armlehnenbreite innen Reihe und vāv:	70 mm
Armlehnenbreite außen Reihe und vāv:	70 mm
Rückenlehnenneigung Reihe/vāv:	21-38°
Fußstützen an Reihenplätzen:	ja

Ausstattung/Serviceeinrichtungen

Anzahl Plätze im Bordrestaurant:	22
zusätzliche Anzahl Stehplätze im Bordbistro:	ca. 9
Anzahl Plätze im Großraum:	21
- davon Anzahl Plätze vāv:	6
- davon Anzahl Plätze Reihe:	15
- davon Anzahl Plätze im Abteibereich:	-
Steckdosen am Platz:	ja
Leseleuchten:	ja
Gepäckregal:	ja
Abfallbehälter:	ja

Sonderausstattung/-einrichtungen

- Garderobe im Bordrestaurant

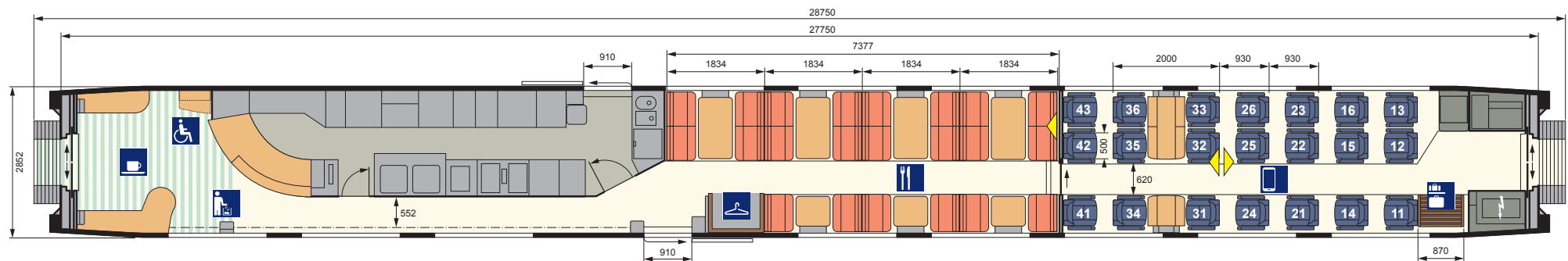

ICE 4 (12-tlg.) BR 412 2. Kl.-Servicewagen (Bpmbesz 6412.0)

Technische Daten

Länge über Puffer:	28750 mm
Betriebsgewicht (leer):	63 t
Anzahl Plätze (gesamt):	38
Anzahl Personal-WC (Caterer):	1
Anzahl Behinderten-WC mit Wickeltisch:	1

Komfort

Türbreite Einstieg (lichteWeite):	910 mm
Gangbreite im Großraumbereich:	509, 600 mm
Gangbreite im Abteilbereich:	826 mm
Sitzteiler Reihe:	856 mm
Sitzteiler Abteil/vis-à-vis (váv):	1900 mm
Sitzbreite zwischen Armlehnen:	460 mm
Sitztiefe:	450 mm
Armlehnenbreite innen Abteil/Reihe und váv:	60 mm
Armlehnenbreite außen Abteil/Reihe und váv:	40 mm
Rückenlehnenneigung Abteil/Reihe/váv:	21-32°
Fußstützen an Reihenplätzen:	nein

Ausstattung/Serviceeinrichtungen

Anzahl Plätze im Großraum:	33
- davon Anzahl Plätze váv:	20
- davon Anzahl Plätze Reihe:	13
Anzahl Plätze im Abteil:	5 (im Kleinkindabteil)
Steckdosen am Platz:	ja
Leseleuchten:	nein
Gepäckregal:	ja
Garderobe:	nein
Abfallbehälter:	ja

Sonderausstattung/-einrichtungen

- Zugbegleiterabteil
- Pausenraum
- Kleinkindabteil
- Rollstuhlstellplätze (4)
- Fahrzeuggebundene Einstiegshilfe

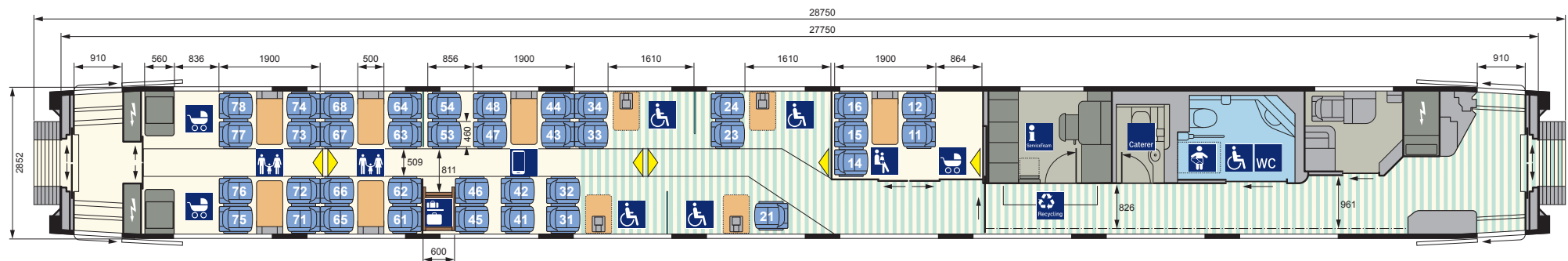

ICE 4 (12-tlg.) BR 412 2. Kl.-Mittelwagen (Bpmz 9812.0)

Technische Daten

Länge über Puffer:	28750 mm
Betriebsgewicht (leer):	50 t
Anzahl Plätze (gesamt):	88
Anzahl WC:	2

Komfort

Türbreite Einstieg (lichteWeite):	910 mm
Gangbreite im Großraumbereich:	509 mm
Sitzteiler Reihe:	856 mm
Sitzteiler vis-à-vis (váv):	1900 mm
Sitzbreite zwischen Armlehnen:	460 mm
Sitztiefe:	450 mm
Armlehnenbreite innen Reihe und váv:	60 mm
Armlehnenbreite außen Reihe und váv:	40 mm
Rückenlehnenneigung Reihe/váv:	21-32°
Fußstützen an Reihenplätzen:	nein

Ausstattung/Serviceeinrichtungen

Anzahl Plätze im Wagen:	88
- davon Anzahl Plätze váv:	28
- davon Anzahl Plätze Reihe:	60
Anzahl Plätze im Abteil/Abteilbereich:	-
Steckdosen am Platz:	ja
Leseleuchten:	nein
Gepäckregal:	ja
Garderobe:	nein
Abfallbehälter:	ja

Sonderausstattung/-einrichtungen

- keine

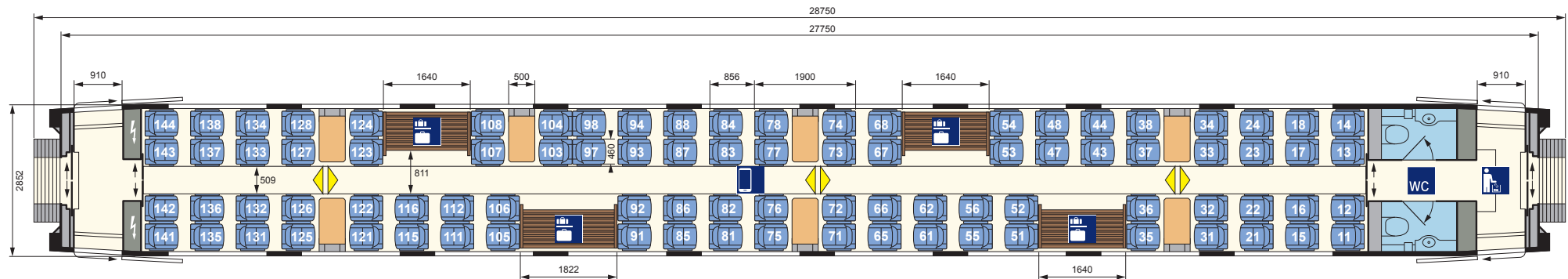

ICE 4 (12-tlg.) BR 412 2. Kl.-Mittelwagen (Bpmz 2412.0)

Technische Daten

Länge über Puffer:	28750 mm
Betriebsgewicht (leer):	61 t
Anzahl Plätze (gesamt):	88
Anzahl WC:	2

Komfort

Türbreite Einstieg (lichteWeite):	910 mm
Gangbreite im Großraumbereich:	509 mm
Sitzteiler Reihe:	856 mm
Sitzteiler vis-à-vis (váv):	1900 mm
Sitzbreite zwischen Armlehnen:	460 mm
Sitztiefe:	450 mm
Armlehnenbreite innen Reihe und váv:	60 mm
Armlehnenbreite außen Reihe und váv:	40 mm
Rückenlehnenneigung Reihe/váv:	21-32°
Fußstützen an Reihenplätzen:	nein

Ausstattung/Serviceeinrichtungen

Anzahl Plätze im Wagen:	88
- davon Anzahl Plätze váv:	28
- davon Anzahl Plätze Reihe:	60
Anzahl Plätze im Abteil/Abteilbereich:	-
Steckdosen am Platz:	ja
Leseleuchten:	nein
Gepäckregal:	ja
Garderobe:	nein
Abfallbehälter:	ja

Sonderausstattung/-einrichtungen

- keine

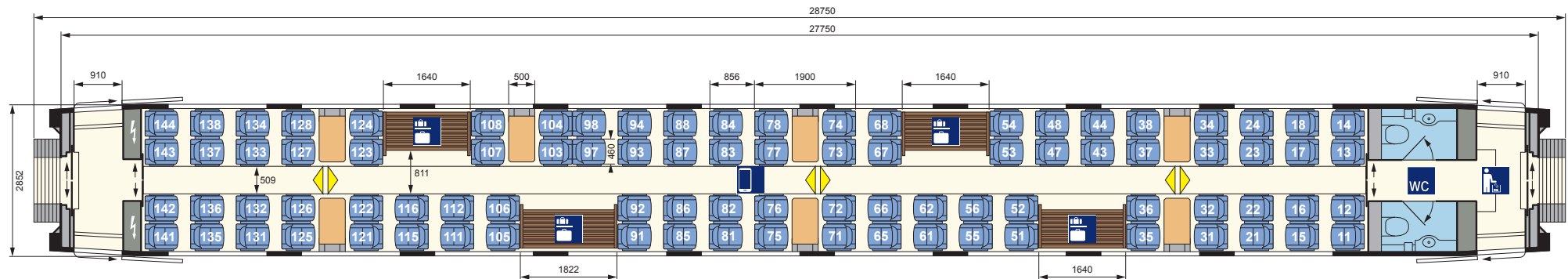

ICE 4 (12-tlg.) BR 412 2. Kl.-Mittelwagen (Bpmz 2412.3)

Technische Daten

Länge über Puffer:	28750 mm
Betriebsgewicht (leer):	61 t
Anzahl Plätze (gesamt):	88
Anzahl WC:	2

Komfort

Türbreite Einstieg (lichteWeite):	910 mm
Gangbreite im Großraumbereich:	509 mm
Sitzteiler Reihe:	856 mm
Sitzteiler vis-à-vis (váv):	1900 mm
Sitzbreite zwischen Armlehnen:	460 mm
Sitztiefe:	450 mm
Armlehnenbreite innen Reihe und váv:	60 mm
Armlehnenbreite außen Reihe und váv:	40 mm
Rückenlehnenneigung Reihe/váv:	21-32°
Fußstützen an Reihenplätzen:	nein

Ausstattung/Serviceeinrichtungen

Anzahl Plätze im Wagen:	88
- davon Anzahl Plätze váv:	28
- davon Anzahl Plätze Reihe:	60
Anzahl Plätze im Abteil/Abteilbereich:	-
Steckdosen am Platz:	ja
Leseleuchten:	nein
Gepäckregal:	ja
Garderobe:	nein
Abfallbehälter:	ja

Sonderausstattung/-einrichtungen

- keine

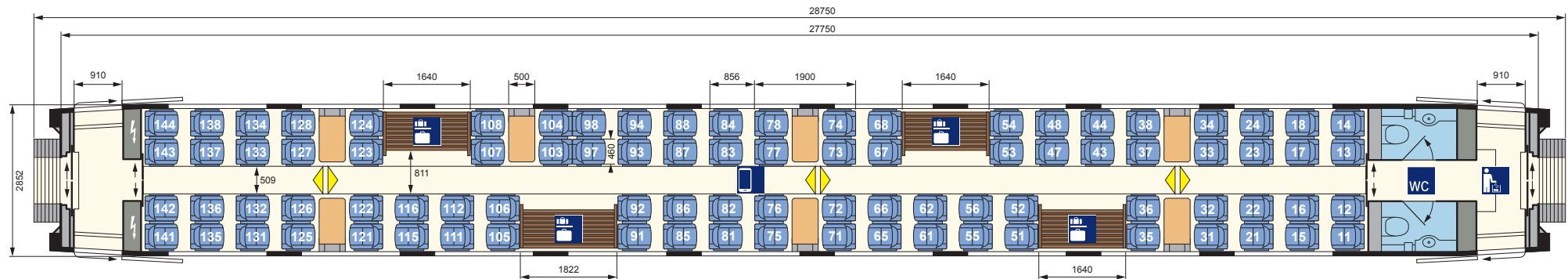

ICE 4 (12-tlg.) BR 412 2. Kl.-Mittelwagen (Bpmz 4812.0)

Technische Daten

Länge über Puffer:	28750 mm
Betriebsgewicht (leer):	51 t
Anzahl Plätze (gesamt):	88
Anzahl WC:	2

Komfort

Türbreite Einstieg (lichteWeite):	910 mm
Gangbreite im Großraumbereich:	509 mm
Sitzteiler Reihe:	856 mm
Sitzteiler vis-à-vis (váv):	1900 mm
Sitzbreite zwischen Armlehnen:	460 mm
Sitztiefe:	450 mm
Armlehnenbreite innen Reihe und váv:	60 mm
Armlehnenbreite außen Reihe und váv:	40 mm
Rückenlehnenneigung Reihe/váv:	21-32°
Fußstützen an Reihenplätzen:	nein

Ausstattung/Serviceeinrichtungen

Anzahl Plätze im Wagen:	88
- davon Anzahl Plätze váv:	28
- davon Anzahl Plätze Reihe:	60
Anzahl Plätze im Abteil/Abteilbereich:	-
Steckdosen am Platz:	ja
Leseleuchten:	nein
Gepäckregal:	ja
Garderobe:	nein
Abfallbehälter:	ja

Sonderausstattung/-einrichtungen

- keine

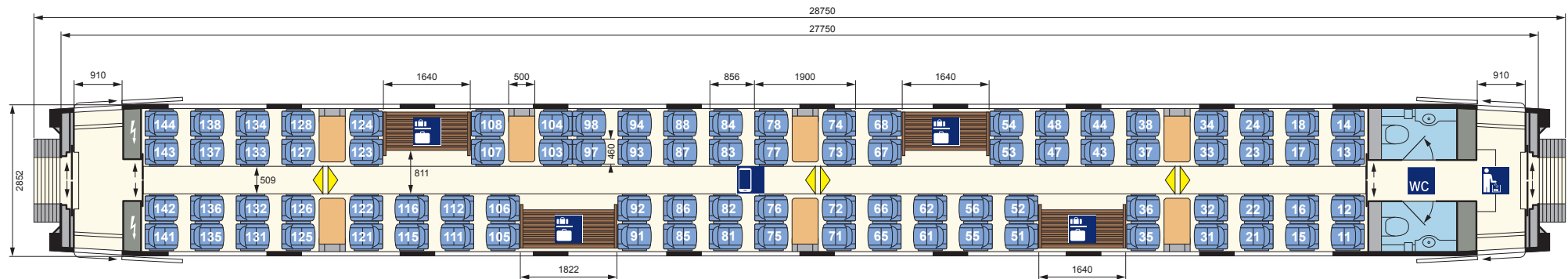

ICE 4 (12-tlg.) BR 412 2. Kl.-Mittelwagen (Bpmz 2412.5)

Technische Daten

Länge über Puffer:	28750 mm
Betriebsgewicht (leer):	61 t
Anzahl Plätze (gesamt):	88
Anzahl WC:	2

Komfort

Türbreite Einstieg (lichteWeite):	910 mm
Gangbreite im Großraumbereich:	509 mm
Sitzteiler Reihe:	856 mm
Sitzteiler vis-à-vis (váv):	1900 mm
Sitzbreite zwischen Armlehnen:	460 mm
Sitztiefe:	450 mm
Armlehnenbreite innen Reihe und váv:	60 mm
Armlehnenbreite außen Reihe und váv:	40 mm
Rückenlehnenneigung Reihe/váv:	21-32°
Fußstützen an Reihenplätzen:	nein

Ausstattung/Serviceeinrichtungen

Anzahl Plätze im Wagen:	88
- davon Anzahl Plätze váv:	28
- davon Anzahl Plätze Reihe:	60
Anzahl Plätze im Abteil/Abteilbereich:	-
Steckdosen am Platz:	ja
Leseleuchten:	nein
Gepäckregal:	ja
Garderobe:	nein
Abfallbehälter:	ja

Sonderausstattung/-einrichtungen

- keine

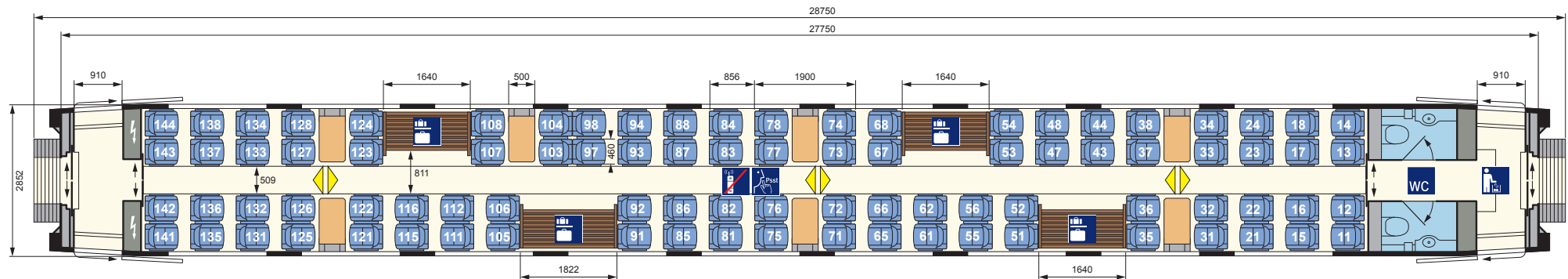

ICE 4 (12-tlg.) BR 412 2. Kl.-Mittelwagen (Bpmz 2412.8)

Technische Daten

Länge über Puffer:	28750 mm
Betriebsgewicht (leer):	61 t
Anzahl Plätze (gesamt):	88
Anzahl WC:	2

Komfort

Türbreite Einstieg (lichteWeite):	910 mm
Gangbreite im Großraumbereich:	509 mm
Sitzteiler Reihe:	856 mm
Sitzteiler vis-à-vis (váv):	1900 mm
Sitzbreite zwischen Armlehnen:	460 mm
Sitztiefe:	450 mm
Armlehnenbreite innen Reihe und váv:	60 mm
Armlehnenbreite außen Reihe und váv:	40 mm
Rückenlehnenneigung Reihe/váv:	21-32°
Fußstützen an Reihenplätzen:	nein

Ausstattung/Serviceeinrichtungen

Anzahl Plätze im Wagen:	88
- davon Anzahl Plätze váv:	28
- davon Anzahl Plätze Reihe:	60
Anzahl Plätze im Abteil/Abteilbereich:	-
Steckdosen am Platz:	ja
Leseleuchten:	nein
Gepäckregal:	ja
Garderobe:	nein
Abfallbehälter:	ja

Sonderausstattung/-einrichtungen

- keine

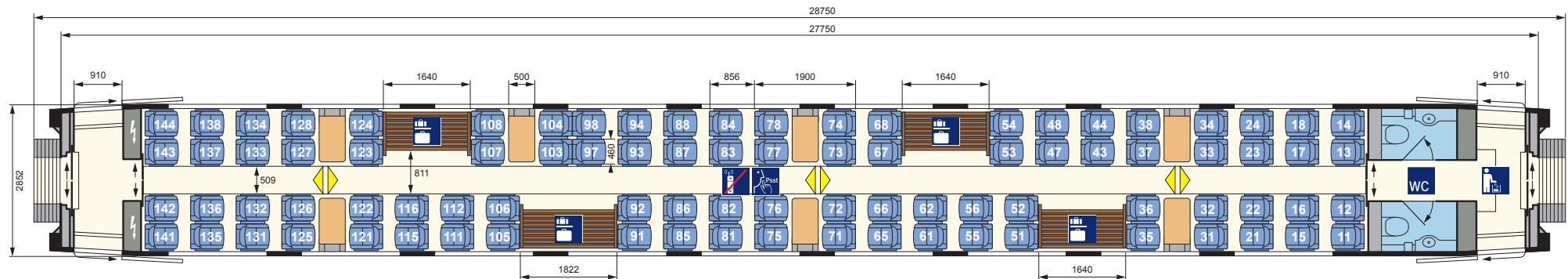

ICE 4 (12-tlg.) BR 412 2. Kl.-Endwagen (Bpmdzf 5812.0)

Technische Daten

Länge über Puffer:	29106 mm
Betriebsgewicht (leer):	55 t
Anzahl Plätze (gesamt):	59 +2 Klappsitze
Anzahl WC:	2

Komfort

Türbreite Einstieg (lichteWeite):	910 mm
Gangbreite im Großraum-/Abteibereich:	509 mm
Sitzeiler Reihe:	856 mm
Sitzeiler vis-à-vis (váv):	1900 mm
Sitzbreite zwischen Armlehnen:	460 mm
Sitztiefe:	450 mm
Armlehnenbreite innen Reihe und váv:	60 mm
Armlehnenbreite außen Reihe und váv:	40 mm
Rückenlehnenneigung Reihe/váv:	21–32°
Fußstützen an Reihenplätzen:	nein

Ausstattung/Serviceeinrichtungen

Anzahl Plätze im Wagen:	59 +2
- davon Anzahl Plätze váv:	20
- davon Anzahl Plätze Reihe:	31
- davon Anzahl Plätze im Abteibereich	8
Anzahl Plätze im Abteil:	-
Anzahl klappbare/Klappsitze:	2
Steckdosen am Platz:	ja
Leseleuchten:	nein
Gepäckschließfächer:	nein
Gepäckregal:	ja
Garderobe:	nein
Abfallbehälter:	ja

Sonderausstattung/-einrichtungen

- Fahrradstellplätze (8)

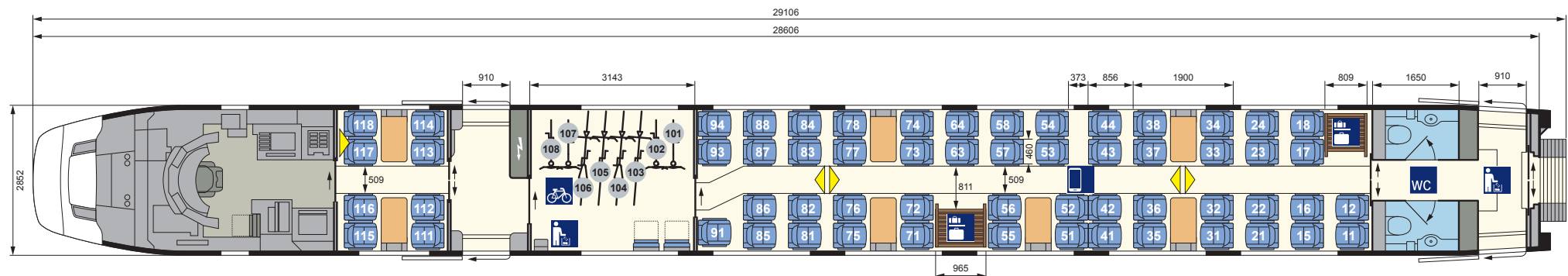

ICE 4 (13-tlg.) BR 412 Daten und Fakten

Erste Inbetriebnahme:	2021	Sitzplätze (gesamt):	918 + 2 Klappsitze	
Anzahl der Züge:	6* (Ziel: 50)		1. Klasse (Anteil in %)	2. Klasse (Anteil in %)
Anzahl Mittel-/Endwagen:	11/2	davon Sitzplätze:	205 (23%)	713 (+2) (77%)
Länge (Zug):	374 m	Plätze im Handybereich:	155 (76%)	537 (75%)
Anzahl angetriebener Achsen:	28	Plätze im Ruhebereich:	50 (24%)	176 (25%)
Zuggewicht (leer):	731 t	Plätze im Familienbereich:	0 (0%)	16 (2%)
Höchstgeschwindigkeit:	250 km/h			
Klimaanlage:	ja, 2 getrennte Kreisläufe je Wg.	Steckdosen am Platz:	an allen Einzel- (je 1), Doppelsitzen (je 2)	an allen Einzel- und Doppelsitzen (je 1)
Druckertüchtigung:	ja	Kleinkindabteil:	nein	ja
WC-System:	geschlossen	Rollstuhlstellplätze/Hublift am Einstieg:	nein	ja, 4/ja
Stromsystem:	Einsystem	Fahrradstellplätze:	nein	ja, 8
Notbremsüberbrückung:	ja	Kinderwagenstellplätze:	nein	ja, 3, davon 1 im Kleinkindabteil
Auslandseinsatz möglich:	ja (CH)	Familienbereich:	nein	ja, 16 Sitzplätze
Bordrestaurant:	ja	Elektronisches Fahrgastinformationssystem:	ja (dynamisch)	ja (dynamisch)
Bordbistro:	ja	WLAN:	ja	ja

* zum Zeitpunkt der Veröffentlichung - die Zugzahlen ändern sich mit Modernisierung der Züge stetig.

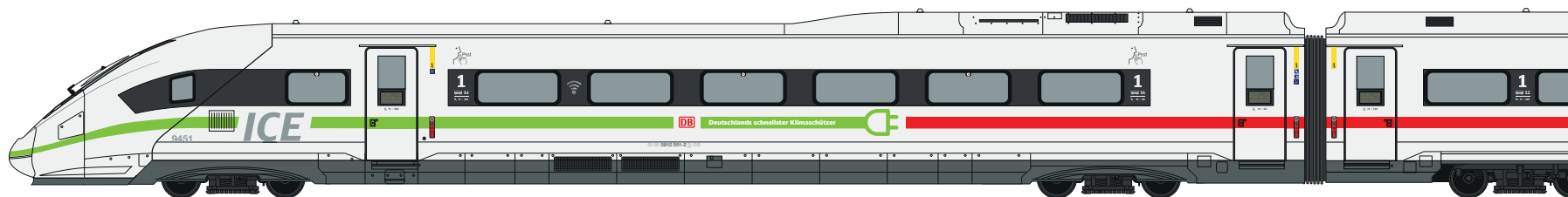
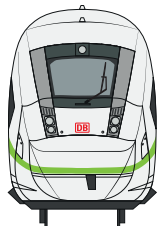

ICE 4 (13-tlg.) BR 412 Gesamtübersicht (1/4)

1. Kl.-Endwagen
(Apmzf 0812.0)
Nr. 14

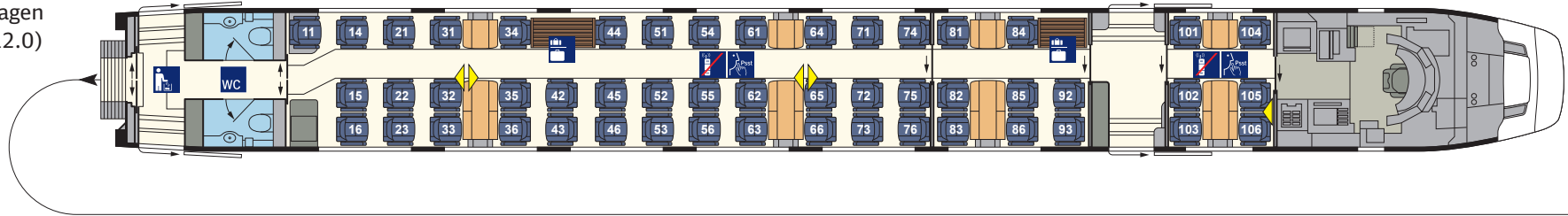

1. Kl.-Mittelwagen
(Apmz 1812.0)
Nr. 12

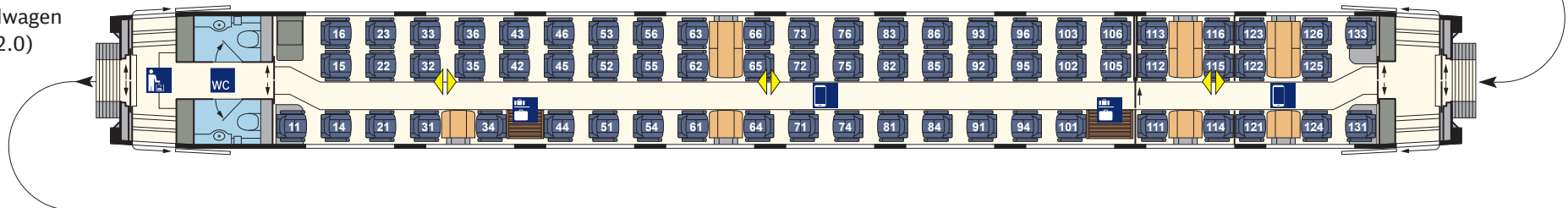

1. Kl.-Mittelwagen
(Apmz 1412.0)
Nr. 11

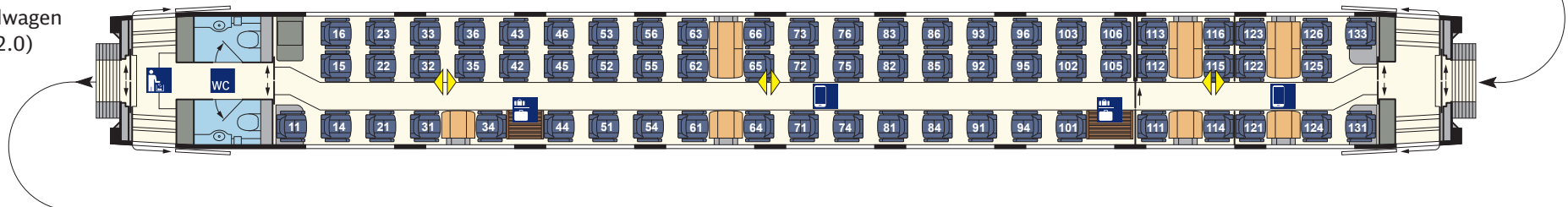

Bordrestaurant/
1. Klasse
(ARmz 8812.0)
Nr. 10

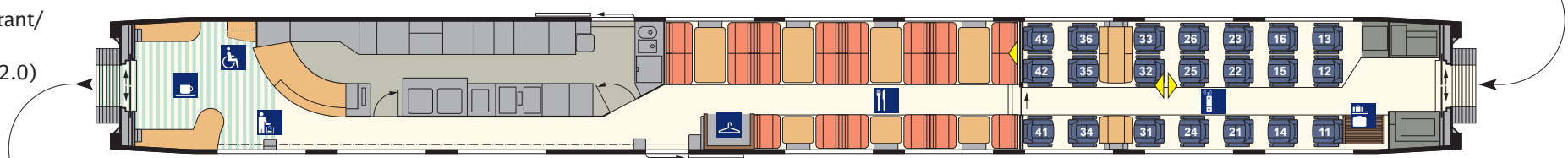

ICE 4 (13-tlg.) BR 412 Gesamtübersicht (2/4)

2. Kl.-Servicewagen
(Bpmbisz 6412.0)
Nr. 9

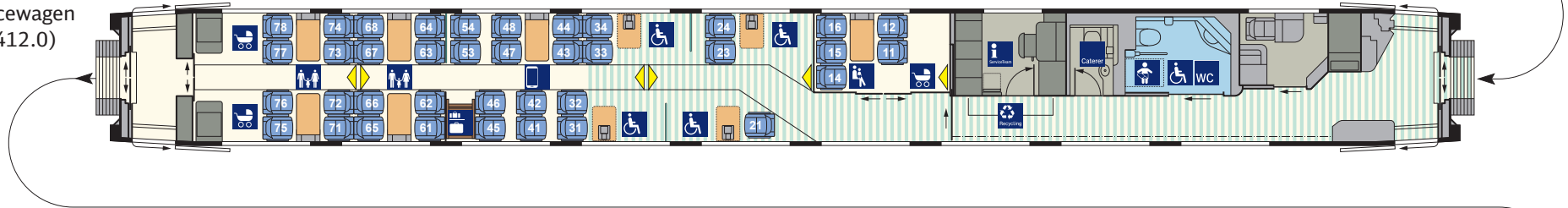

2. Kl.-Mittelwagen
(Bpmz 9812.0)
Nr. 8

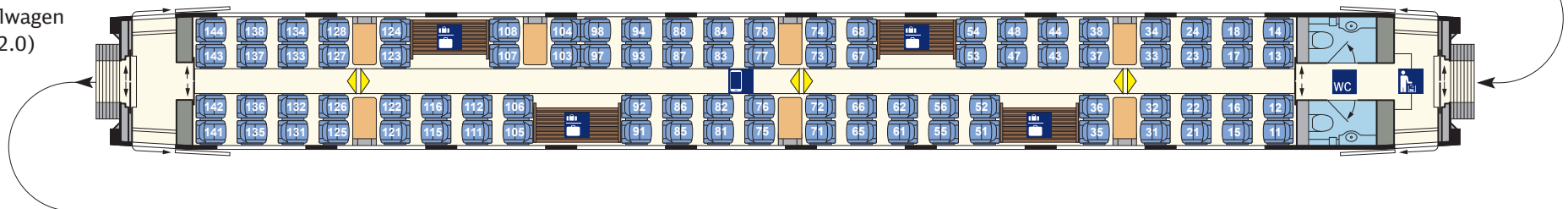

2. Kl.-Mittelwagen
(Bpmz 2412.0)
Nr. 7

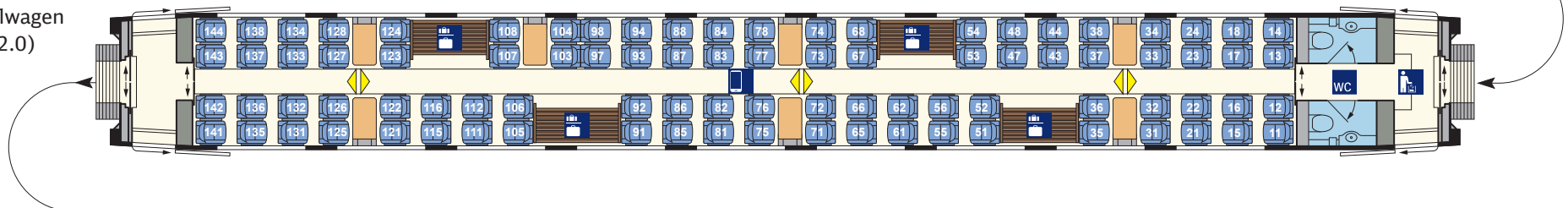

2. Kl.-Mittelwagen
(Bpmz 2412.3)
Nr. 6

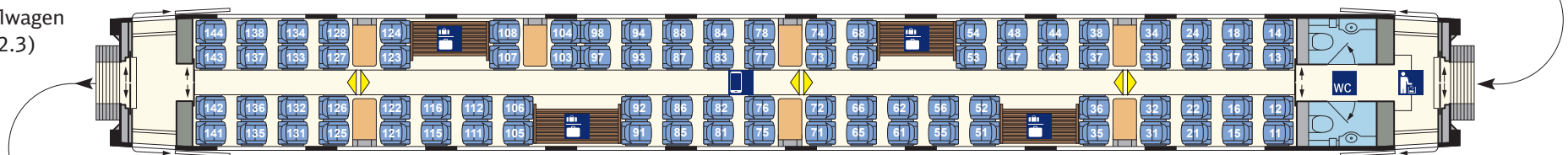

ICE 4 (13-tlg.) BR 412 Gesamtübersicht (3/4)

2. Kl.-Mittelwagen
(Bpmz 4812.0)
Nr. 5

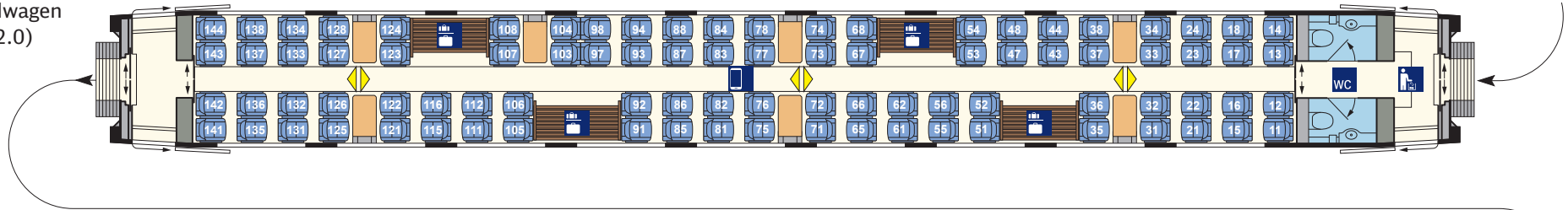

2. Kl.-Mittelwagen
(Bpmz 2412.7)
Nr. 4

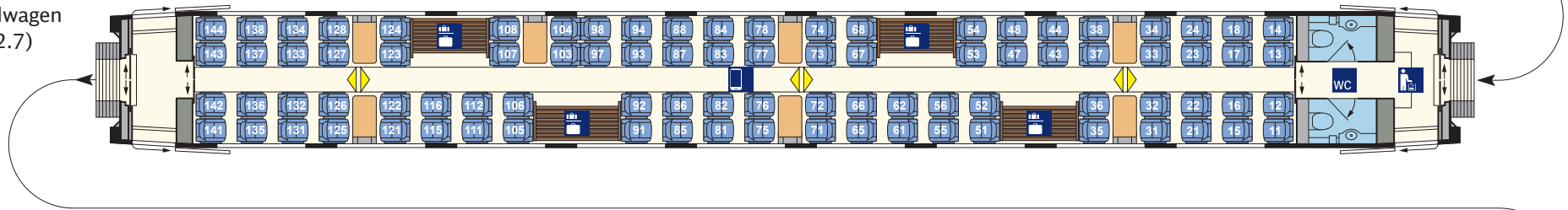

2. Kl.-Mittelwagen
(Bpmz 2412.5)
Nr. 3

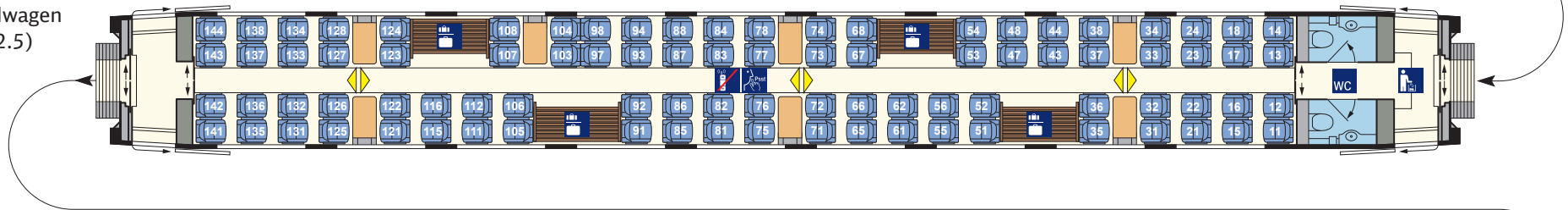

2. Kl.-Mittelwagen
(Bpmz 2412.8)
Nr. 2

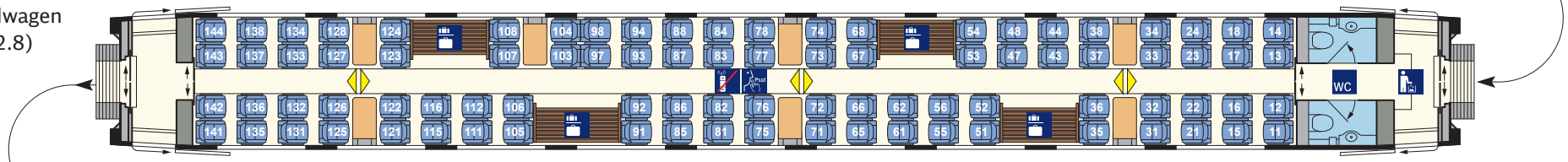

ICE 4 (13-tlg.) BR 412 Gesamtübersicht (4/4)

2. Kl.-Endwagen
 (Bpmdzf 5812.0)
 Nr. 1

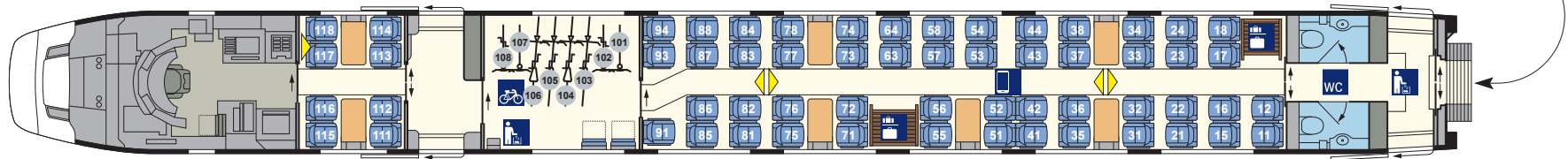

ICE 4 (13-tlg.) BR 412 1. Kl.-Endwagen (Apmzf 0812.0)

Technische Daten

Länge über Puffer:	29106 mm
Betriebsgewicht (leer):	55 t
Anzahl Plätze (gesamt):	50
Anzahl WC:	2
Komfort	
Türbreite Einstieg (lichteWeite):	910 mm
Gangbreite im Großraum/Abteibereich:	620 mm
Sitzteiler Reihe:	930 mm
Sitzteiler vis-à-vis (váv):	2000 mm
Sitzbreite zwischen Armlehnen:	500 mm
Sitztiefe:	450-500 mm verstellbar
Armlehnenbreite innen Reihe und váv:	70 mm
Armlehnenbreite außen Reihe und váv:	70 mm
Rückenlehnenneigung Reihe/váv:	21-38°
Fußstützen an Reihenplätzen:	ja

Ausstattung/Serviceeinrichtungen

Anzahl Plätze im Großraum:	50
- davon Anzahl Plätze váv:	12
- davon Anzahl Plätze Reihe:	24
- davon Anzahl Plätze im Abteibereich:	14
Anzahl Plätze im Abteil :	-
Anzahl klappbare/Klappsitze:	-
Steckdosen am Platz:	ja
Leseleuchten:	ja
Gepäckschließfächer:	nein
Gepäckregal:	ja
Garderobe:	nein
Abfallbehälter:	ja

Sonderausstattung/-einrichtungen

- keine

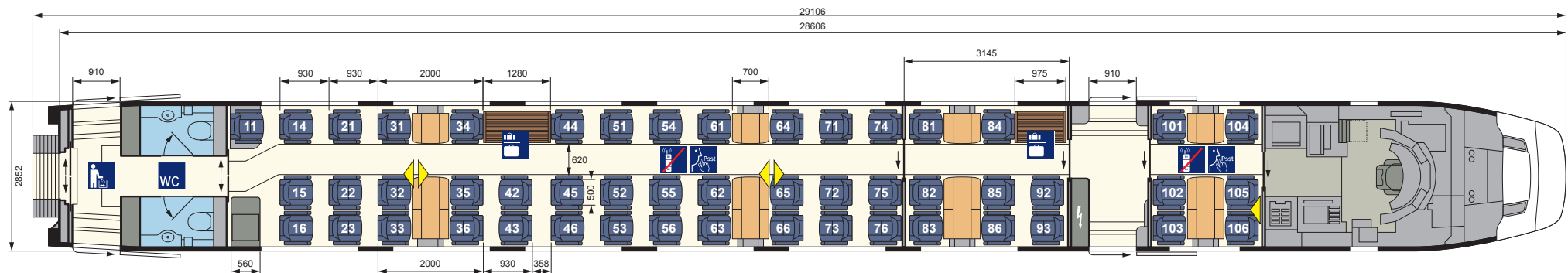

ICE 4 (13-tlg.) BR 412 1. Kl.-Mittelwagen (Apmz 1812.0)

Technische Daten

Länge über Puffer:	28750 mm
Betriebsgewicht (leer):	45 t
Anzahl Plätze (gesamt):	67
Anzahl WC:	2
Komfort	
Türbreite Einstieg (lichteWeite):	910 mm
Gangbreite im Großraum/Abteibereich:	620 mm
Sitzeiler Reihe:	930 mm
Sitzeiler vis-à-vis (váv):	2000 mm
Sitzbreite zwischen Armlehnen:	500 mm
Sitztiefe:	450-500 mm verstellbar
Armlehnenbreite innen Reihe und váv:	70 mm
Armlehnenbreite außen Reihe und váv:	70 mm
Rückenlehnenneigung Reihe/váv:	21-38°
Fußstützen an Reihenplätzen:	ja

Ausstattung/Serviceeinrichtungen

Anzahl Plätze im Großraum:	67
- davon Anzahl Plätze váv:	8
- davon Anzahl Plätze Reihe:	45
- davon Anzahl Plätze im Abteibereich:	14
Anzahl Plätze im Abteil :	-
Anzahl klappbare/Klappsitze:	-
Steckdosen am Platz:	ja
Leseleuchten:	ja
Gepäckschließfächer:	nein
Gepäckregal:	ja
Garderobe:	nein
Abfallbehälter:	ja

Sonderausstattung/-einrichtungen

- keine

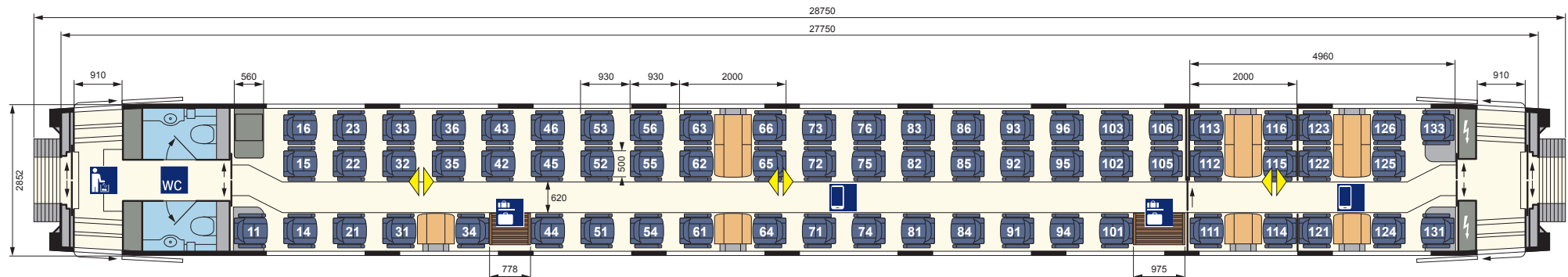

ICE 4 (13-tlg.) BR 412 1. Kl.-Mittelwagen (Apmz 1412.0)

Technische Daten

Länge über Puffer:	28750 mm
Betriebsgewicht (leer):	61 t
Anzahl Plätze (gesamt):	67
Anzahl WC:	2
Komfort	
Türbreite Einstieg (lichteWeite):	910 mm
Gangbreite im Großraum/Abteibereich:	620 mm
Sitzteiler Reihe:	930 mm
Sitzteiler vis-à-vis (váv):	2000 mm
Sitzbreite zwischen Armlehnen:	500 mm
Sitztiefe:	450-500 mm verstellbar
Armlehnenbreite innen Reihe und váv:	70 mm
Armlehnenbreite außen Reihe und váv:	70 mm
Rückenlehnenneigung Reihe/váv:	21-38°
Fußstützen an Reihenplätzen:	ja

Ausstattung/Serviceeinrichtungen

Anzahl Plätze im Großraum:	67
- davon Anzahl Plätze váv:	6
- davon Anzahl Plätze Reihe:	47
- davon Anzahl Plätze im Abteibereich:	14
Anzahl Plätze im Abteil :	-
Anzahl klappbare/Klappsitze:	-
Steckdosen am Platz:	ja
Leseleuchten:	ja
Gepäckschließfächer:	nein
Gepäckregal:	ja
Garderobe:	nein
Abfallbehälter:	ja

Sonderausstattung/-einrichtungen

- keine

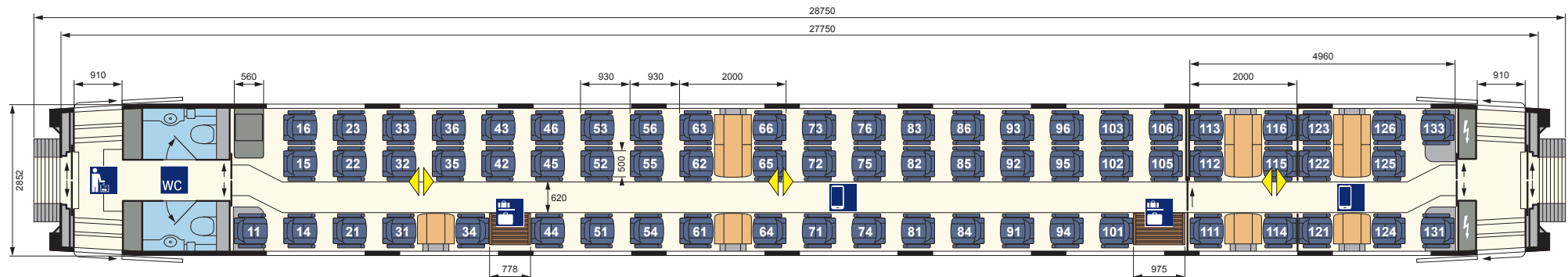

ICE 4 (13-tlg.) BR 412 Bordrestaurant/1. Klasse (ARmz 8812.0)

Technische Daten

Länge über Puffer:	28750 mm
Betriebsgewicht (leer):	48 t
Anzahl Plätze (gesamt):	21
Anzahl WC:	-

Komfort

Breite Ladetür (lichteWeite):	910 mm
Gangbreite im Sitzbereich des Bordrestaurants:	640 mm
Gangbreite im Galleybereich:	552 mm
Gangbreite im Großraumbereich:	620 mm
Sitzteiler Reihe:	930 mm
Sitzteiler vis-à-vis (vāv):	2000 mm
Sitzbreite zwischen Armlehnen:	500 mm
Sitztiefe:	450-500 mm verstellbar
Armlehnenbreite innen Reihe und vāv:	70 mm
Armlehnenbreite außen Reihe und vāv:	70 mm
Rückenlehnenneigung Reihe/vāv:	21-38°
Fußstützen an Reihenplätzen:	ja

Ausstattung/Serviceeinrichtungen

Anzahl Plätze im Bordrestaurant:	22
zusätzliche Anzahl Stehplätze im Bordbistro:	ca. 9
Anzahl Plätze im Großraum:	21
- davon Anzahl Plätze vāv:	6
- davon Anzahl Plätze Reihe:	15
- davon Anzahl Plätze im Abteibereich:	-
Steckdosen am Platz:	ja
Leseleuchten:	ja
Gepäckregal:	ja
Abfallbehälter:	ja

Sonderausstattung/-einrichtungen

- Garderobe im Bordrestaurant

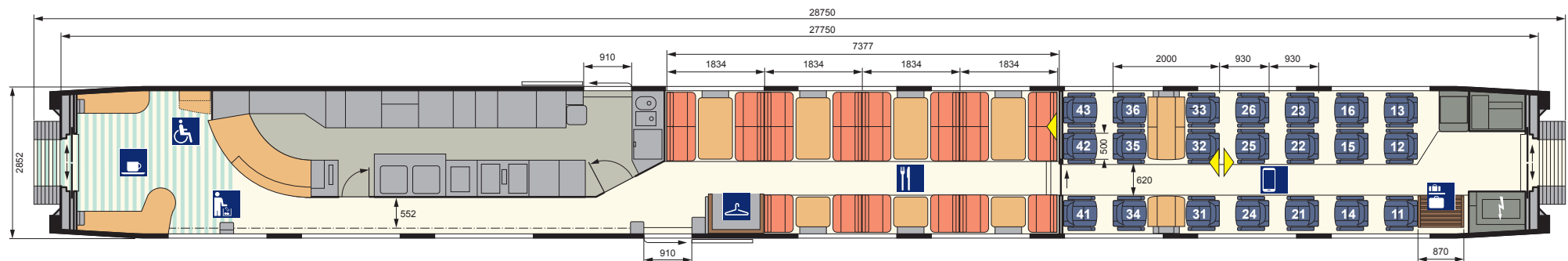

ICE 4 (13-tlg.) BR 412 2. Kl.-Servicewagen (Bpmbsz 6412.0)

Technische Daten

Länge über Puffer:	28750 mm
Betriebsgewicht (leer):	63 t
Anzahl Plätze (gesamt):	38
Anzahl Personal-WC (Caterer):	1
Anzahl Behinderten-WC mit Wickeltisch:	1

Komfort

Türbreite Einstieg (lichteWeite):	910 mm
Gangbreite im Großraumbereich:	509, 600 mm
Gangbreite im Abteilbereich:	826 mm
Sitzteiler Reihe:	856 mm
Sitzteiler Abteil/vis-à-vis (váv):	1900 mm
Sitzbreite zwischen Armlehnen:	460 mm
Sitztiefe:	450 mm
Armlehnenbreite innen Abteil/Reihe und váv:	60 mm
Armlehnenbreite außen Abteil/Reihe und váv:	40 mm
Rückenlehnenneigung Abteil/Reihe/váv:	21-32°
Fußstützen an Reihenplätzen:	nein

Ausstattung/Serviceeinrichtungen

Anzahl Plätze im Großraum:	33
- davon Anzahl Plätze váv:	20
- davon Anzahl Plätze Reihe:	13
Anzahl Plätze im Abteil:	5 (im Kleinkindabteil)
Steckdosen am Platz:	ja
Leseleuchten:	nein
Gepäckregal:	ja
Garderobe:	nein
Abfallbehälter:	ja

Sonderausstattung/-einrichtungen

- Zugbegleiterabteil
- Pausenraum
- Kleinkindabteil
- Rollstuhlstellplätze (4)
- Fahrzeuggebundene Einstiegshilfe

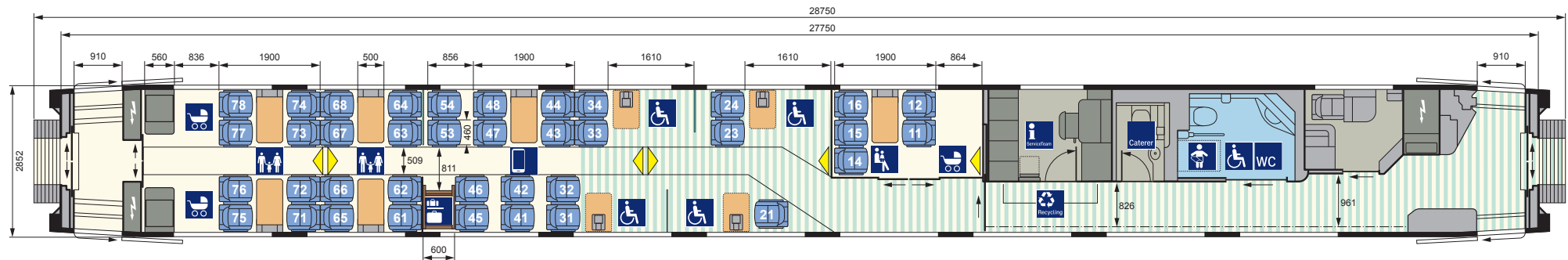

ICE 4 (13-tlg.) BR 412 2. Kl.-Mittelwagen (Bpmz 9812.0)

Technische Daten

Länge über Puffer:	28750 mm
Betriebsgewicht (leer):	61 t
Anzahl Plätze (gesamt):	88
Anzahl WC:	2

Komfort

Türbreite Einstieg (lichteWeite):	910 mm
Gangbreite im Großraumbereich:	509 mm
Sitzteiler Reihe:	856 mm
Sitzteiler vis-à-vis (váv):	1900 mm
Sitzbreite zwischen Armlehnen:	460 mm
Sitztiefe:	450 mm
Armlehnenbreite innen Reihe und váv:	60 mm
Armlehnenbreite außen Reihe und váv:	40 mm
Rückenlehnenneigung Reihe/váv:	21-32°
Fußstützen an Reihenplätzen:	nein

Ausstattung/Serviceeinrichtungen

Anzahl Plätze im Wagen:	88
- davon Anzahl Plätze váv:	28
- davon Anzahl Plätze Reihe:	60
Anzahl Plätze im Abteil/Abteilbereich:	-
Steckdosen am Platz:	ja
Leseleuchten:	nein
Gepäckregal:	ja
Garderobe:	nein
Abfallbehälter:	ja

Sonderausstattung/-einrichtungen

- keine

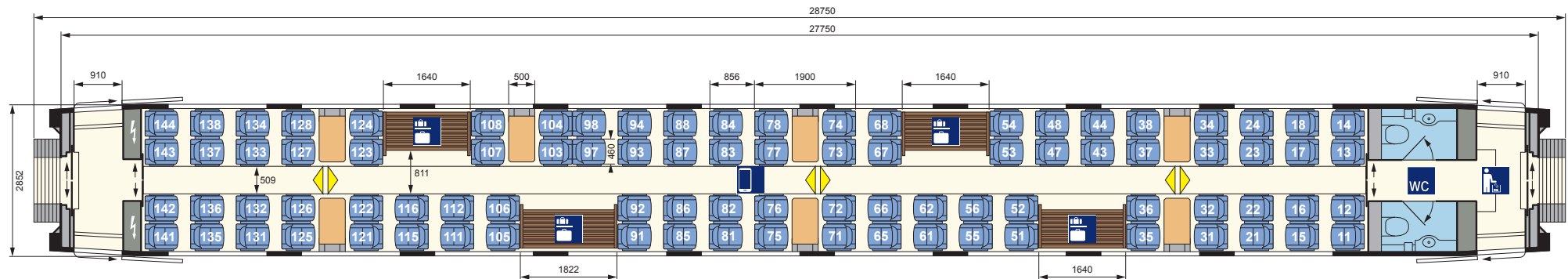

ICE 4 (13-tlg.) BR 412 2. Kl.-Mittelwagen (Bpmz 2412.0)

Technische Daten

Länge über Puffer:	28750 mm
Betriebsgewicht (leer):	50 t
Anzahl Plätze (gesamt):	88
Anzahl WC:	2

Komfort

Türbreite Einstieg (lichteWeite):	910 mm
Gangbreite im Großraumbereich:	509 mm
Sitzteiler Reihe:	856 mm
Sitzteiler vis-à-vis (váv):	1900 mm
Sitzbreite zwischen Armlehnen:	460 mm
Sitztiefe:	450 mm
Armlehnenbreite innen Reihe und váv:	60 mm
Armlehnenbreite außen Reihe und váv:	40 mm
Rückenlehnenneigung Reihe/váv:	21-32°
Fußstützen an Reihenplätzen:	nein

Ausstattung/Serviceeinrichtungen

Anzahl Plätze im Wagen:	88
- davon Anzahl Plätze váv:	28
- davon Anzahl Plätze Reihe:	60
Anzahl Plätze im Abteil/Abteilbereich:	-
Steckdosen am Platz:	ja
Leseleuchten:	nein
Gepäckregal:	ja
Garderobe:	nein
Abfallbehälter:	ja

Sonderausstattung/-einrichtungen

- keine

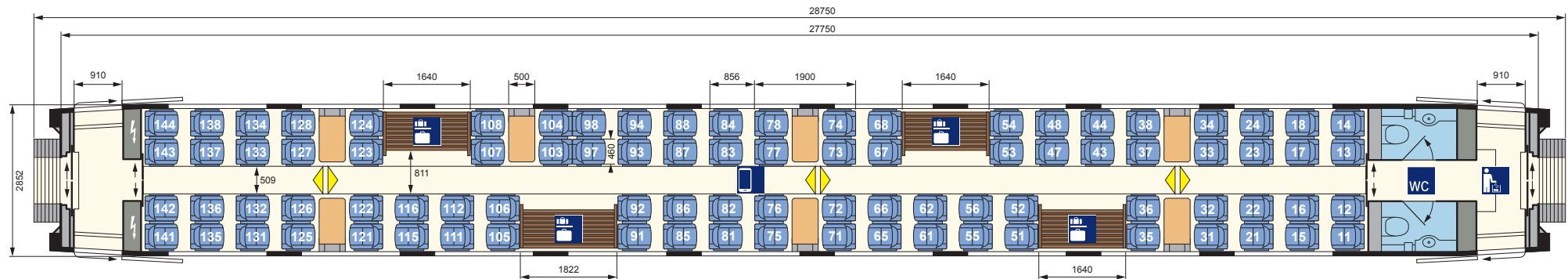

ICE 4 (13-tlg.) BR 412 2. Kl.-Mittelwagen (Bpmz 2412.3)

Technische Daten

Länge über Puffer:	28750 mm
Betriebsgewicht (leer):	61 t
Anzahl Plätze (gesamt):	88
Anzahl WC:	2

Komfort

Türbreite Einstieg (lichteWeite):	910 mm
Gangbreite im Großraumbereich:	509 mm
Sitzteiler Reihe:	856 mm
Sitzteiler vis-à-vis (váv):	1900 mm
Sitzbreite zwischen Armlehnen:	460 mm
Sitztiefe:	450 mm
Armlehnenbreite innen Reihe und váv:	60 mm
Armlehnenbreite außen Reihe und váv:	40 mm
Rückenlehnenneigung Reihe/váv:	21-32°
Fußstützen an Reihenplätzen:	nein

Ausstattung/Serviceeinrichtungen

Anzahl Plätze im Wagen:	88
- davon Anzahl Plätze váv:	28
- davon Anzahl Plätze Reihe:	60
Anzahl Plätze im Abteil/Abteilbereich:	-
Steckdosen am Platz:	ja
Leseleuchten:	nein
Gepäckregal:	ja
Garderobe:	nein
Abfallbehälter:	ja

Sonderausstattung/-einrichtungen

- keine

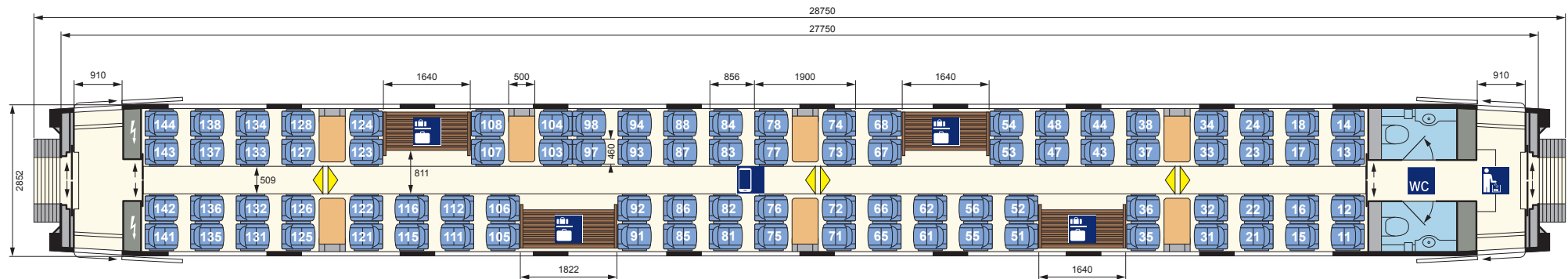

ICE 4 (13-tlg.) BR 412 2. Kl.-Mittelwagen (Bpmz 4812.0)

Technische Daten

Länge über Puffer:	28750 mm
Betriebsgewicht (leer):	61 t
Anzahl Plätze (gesamt):	88
Anzahl WC:	2

Komfort

Türbreite Einstieg (lichteWeite):	910 mm
Gangbreite im Großraumbereich:	509 mm
Sitzteiler Reihe:	856 mm
Sitzteiler vis-à-vis (váv):	1900 mm
Sitzbreite zwischen Armlehnen:	460 mm
Sitztiefe:	450 mm
Armlehnenbreite innen Reihe und váv:	60 mm
Armlehnenbreite außen Reihe und váv:	40 mm
Rückenlehnenneigung Reihe/váv:	21-32°
Fußstützen an Reihenplätzen:	nein

Ausstattung/Serviceeinrichtungen

Anzahl Plätze im Wagen:	88
- davon Anzahl Plätze váv:	28
- davon Anzahl Plätze Reihe:	60
Anzahl Plätze im Abteil/Abteilbereich:	-
Steckdosen am Platz:	ja
Leseleuchten:	nein
Gepäckregal:	ja
Garderobe:	nein
Abfallbehälter:	ja

Sonderausstattung/-einrichtungen

- keine

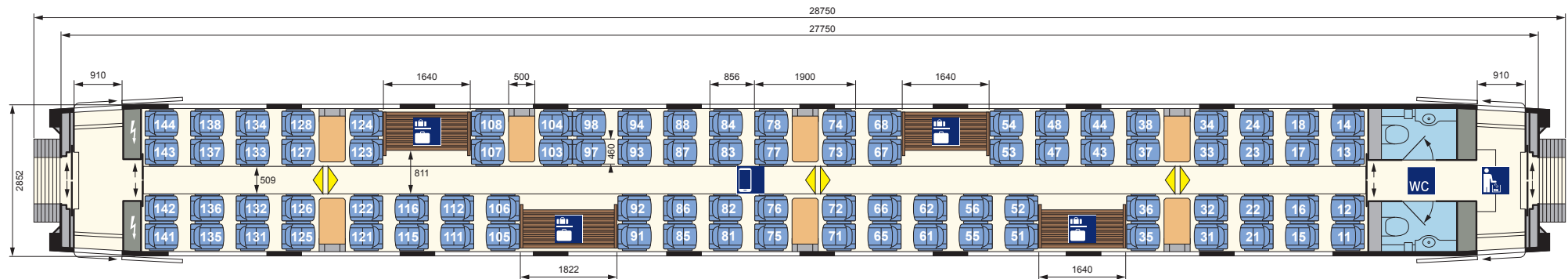

ICE 4 (13-tlg.) BR 412 2. Kl.-Mittelwagen (Bpmz 2412.7)

Technische Daten

Länge über Puffer:	28750 mm
Betriebsgewicht (leer):	51 t
Anzahl Plätze (gesamt):	88
Anzahl WC:	2

Komfort

Türbreite Einstieg (lichteWeite):	910 mm
Gangbreite im Großraumbereich:	509 mm
Sitzteiler Reihe:	856 mm
Sitzteiler vis-à-vis (váv):	1900 mm
Sitzbreite zwischen Armlehnen:	460 mm
Sitztiefe:	450 mm
Armlehnenbreite innen Reihe und váv:	60 mm
Armlehnenbreite außen Reihe und váv:	40 mm
Rückenlehnenneigung Reihe/váv:	21-32°
Fußstützen an Reihenplätzen:	nein

Ausstattung/Serviceeinrichtungen

Anzahl Plätze im Wagen:	88
- davon Anzahl Plätze váv:	28
- davon Anzahl Plätze Reihe:	60
Anzahl Plätze im Abteil/Abteilbereich:	-
Steckdosen am Platz:	ja
Leseleuchten:	nein
Gepäckregal:	ja
Garderobe:	nein
Abfallbehälter:	ja

Sonderausstattung/-einrichtungen

- keine

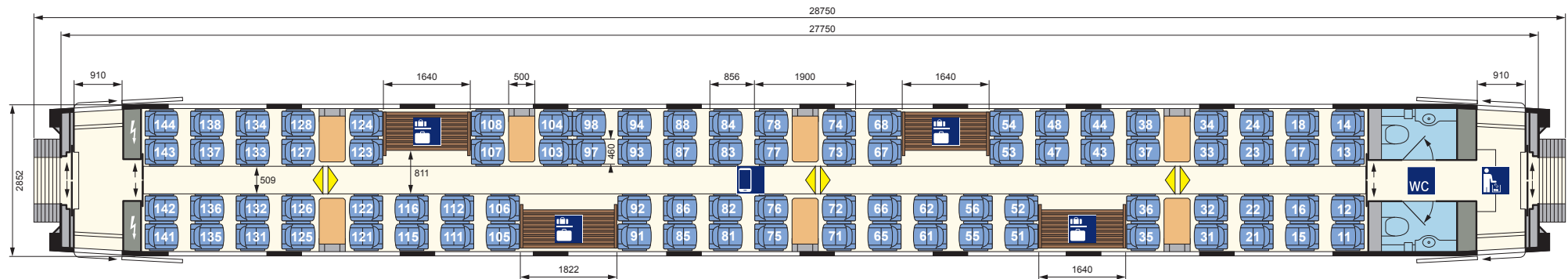

ICE 4 (13-tlg.) BR 412 2. Kl.-Mittelwagen (Bpmz 2412.5)

Technische Daten

Länge über Puffer:	28750 mm
Betriebsgewicht (leer):	61 t
Anzahl Plätze (gesamt):	88
Anzahl WC:	2

Komfort

Türbreite Einstieg (lichteWeite):	910 mm
Gangbreite im Großraumbereich:	509 mm
Sitzteiler Reihe:	856 mm
Sitzteiler vis-à-vis (váv):	1900 mm
Sitzbreite zwischen Armlehnen:	460 mm
Sitztiefe:	450 mm
Armlehnenbreite innen Reihe und váv:	60 mm
Armlehnenbreite außen Reihe und váv:	40 mm
Rückenlehnenneigung Reihe/váv:	21-32°
Fußstützen an Reihenplätzen:	nein

Ausstattung/Serviceeinrichtungen

Anzahl Plätze im Wagen:	88
- davon Anzahl Plätze váv:	28
- davon Anzahl Plätze Reihe:	60
Anzahl Plätze im Abteil/Abteilbereich:	-
Steckdosen am Platz:	ja
Leseleuchten:	nein
Gepäckregal:	ja
Garderobe:	nein
Abfallbehälter:	ja

Sonderausstattung/-einrichtungen

- keine

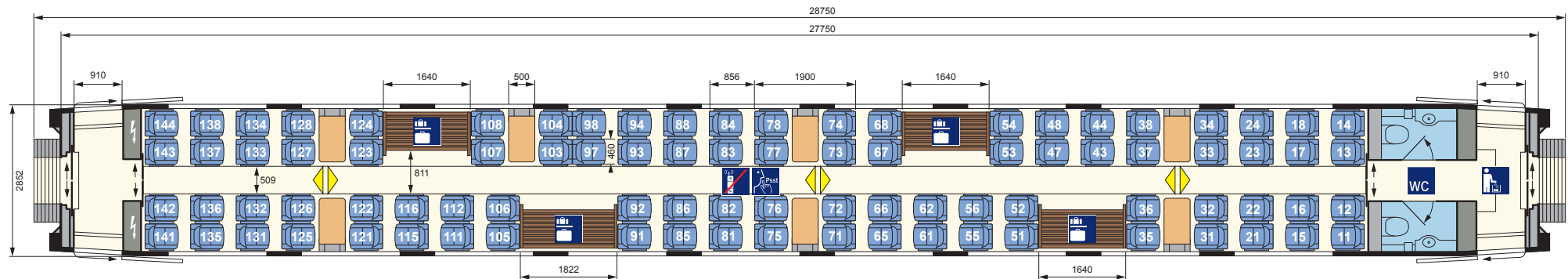

ICE 4 (13-tlg.) BR 412 2. Kl.-Mittelwagen (Bpmz 2412.8)

Technische Daten

Länge über Puffer:	28750 mm
Betriebsgewicht (leer):	61 t
Anzahl Plätze (gesamt):	88
Anzahl WC:	2

Komfort

Türbreite Einstieg (lichteWeite):	910 mm
Gangbreite im Großraumbereich:	509 mm
Sitzteiler Reihe:	856 mm
Sitzteiler vis-à-vis (váv):	1900 mm
Sitzbreite zwischen Armlehnen:	460 mm
Sitztiefe:	450 mm
Armlehnenbreite innen Reihe und váv:	60 mm
Armlehnenbreite außen Reihe und váv:	40 mm
Rückenlehnenneigung Reihe/váv:	21-32°
Fußstützen an Reihenplätzen:	nein

Ausstattung/Serviceeinrichtungen

Anzahl Plätze im Wagen:	88
- davon Anzahl Plätze váv:	28
- davon Anzahl Plätze Reihe:	60
Anzahl Plätze im Abteil/Abteilbereich:	-
Steckdosen am Platz:	ja
Leseleuchten:	nein
Gepäckregal:	ja
Garderobe:	nein
Abfallbehälter:	ja

Sonderausstattung/-einrichtungen

- keine

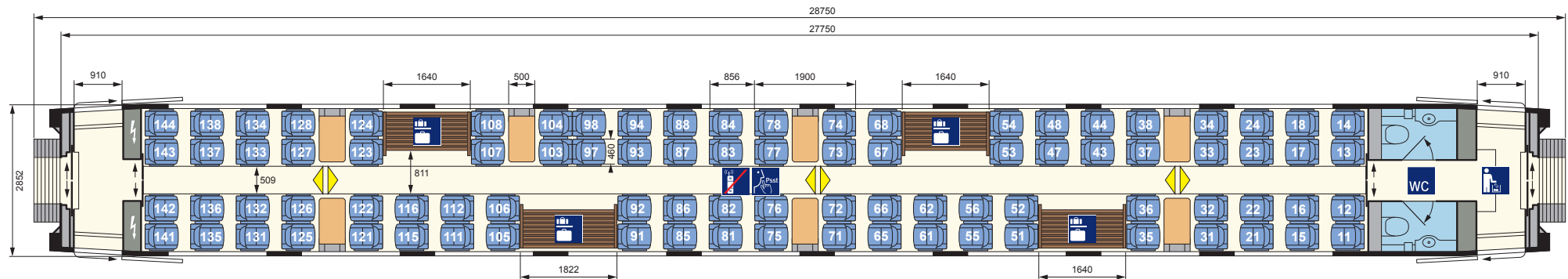

ICE T

Allgemeine Informationen

© Deutsche Bahn AG / Claus Weber



Um unseren Gästen auch außerhalb der Schnellfahrstrecken kürzere Reisezeiten und ICE-Komfort bieten zu können, wurde der ICE T entwickelt, der dank seiner Neigetechnik Kurven mit höherer Geschwindigkeit befahren kann.

Die Flotte wurde ab 1999 in zwei Kapazitätsstufen beschafft, nämlich mit 7 und mit 5 Wagen. Im Jahr 2005 wurde eine 2. Serie der 7-teiligen Variante ausgeliefert.

Durch die nahezu zeitgleiche Beschaffung mit dem ICE 3 ist seine Verwandtschaft nicht nur an der Form der Außenfront zu erkennen, sondern auch in der Innenraumgestaltung.

Gemeinsam mit dem ICE 3 war der ICE T auch Wegbereiter für das heute nahezu im gesamten Fernverkehr der DB einheitlich

umgesetzte Farb- und Materialkonzept im Innenraum mit Rotbuche, graugestreiften Teppichböden, blauem Velours in der 2. Klasse und blaugrauem Leder in der 1. Klasse.

Seit 2019 verfügt die Flotte der 7-teiligen Triebzüge über drei Fahrradstellplätze.

Einsatzschwerpunkte des ICE T sind aktuell die Relationen Frankfurt-Erfurt-Leipzig-Dresden und Dortmund-Köln-Frankfurt-Nürnberg-Passau-Wien. Sukzessive übernimmt der ICE T aber auch Zugleistungen von Intercity 1-Zügen - wie z.B. seit Ende 2018 die Linie 26 Karlsruhe-Heidelberg-Frankfurt-Marburg-Hannover-Hamburg-Rostock-Stralsund.

Zugtyp

- **ICE T** (7-tlg.) BR 411, 1. Serie
- **ICE T** (7-tlg.) BR 411, 2. Serie
- **ICE T** (5-tlg.) BR 415

ICE T (7-tlg.) BR 411, 1. Serie Daten und Fakten

Erste Inbetriebnahme:	2000	Sitzplätze (gesamt):	359	
Anzahl der Züge:	31		1. Klasse (Anteil in %)	2. Klasse (Anteil in %)
Anzahl Mittel-/Endwagen:	5/2	davon Sitzplätze:	55 (15%)	304 (85%)
Länge (Zug):	185 m	Plätze im Handybereich:	49 (89%)	228 (75%)
Anzahl angetriebener Achsen:	8	Plätze im Ruhebereich:	6 (11%)	70 (23%)
Zuggewicht (leer):	386 t	Plätze im Familienbereich:	-	16 (5%)
Höchstgeschwindigkeit:	230 km/h			
Klimaanlage:	ja	Steckdosen am Platz:	an allen Doppel- und Einzelsitzen (je 1)	an allen Doppelsitzen (je 1)
Druckertüchtigung:	ja	Kleinkindabteil mit besonderer Ausstattung:	nein	ja (6 Sitzplätze)
WC-System:	geschlossen	Rollstuhlstellplätze:	nein	ja (1)
Stromsystem:	Einsystem	Fahrradstellplätze:	nein	ja (3)
Notbremsüberbrückung:	ja	Elektronische Reservierungsanzeige:	ja	ja
Auslandseinsatz möglich:	ja (AT)	Elektronisches Fahrgastinformationssystem:	ja	ja
Bordrestaurant:	ja	WLAN:	ja	ja
Bordbistro:	ja			

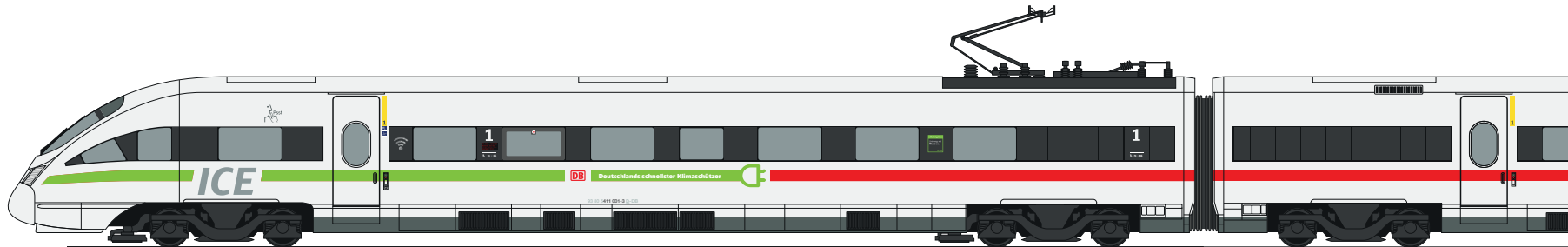

ICE T (7-tlg.) BR 411, 1. Serie Gesamtübersicht (1/2)

1. Kl.-Endwagen
(Apmzf 411.0)
Nr. 28/38

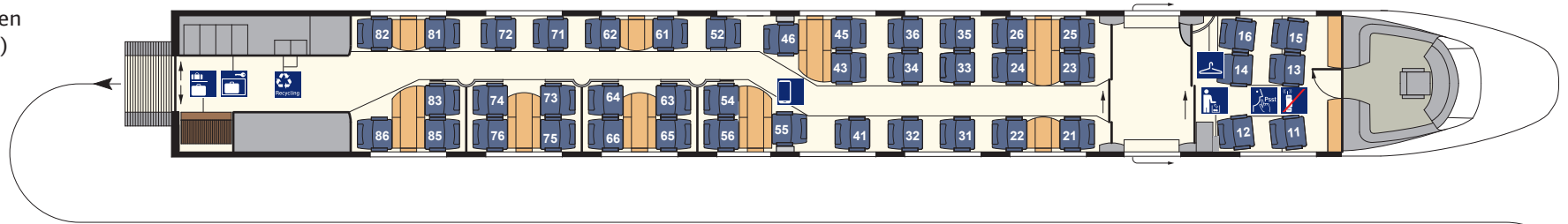

1. Kl./2. Kl.-
Mittelwagen
(ABpmz 411.1)
Nr. 27/37

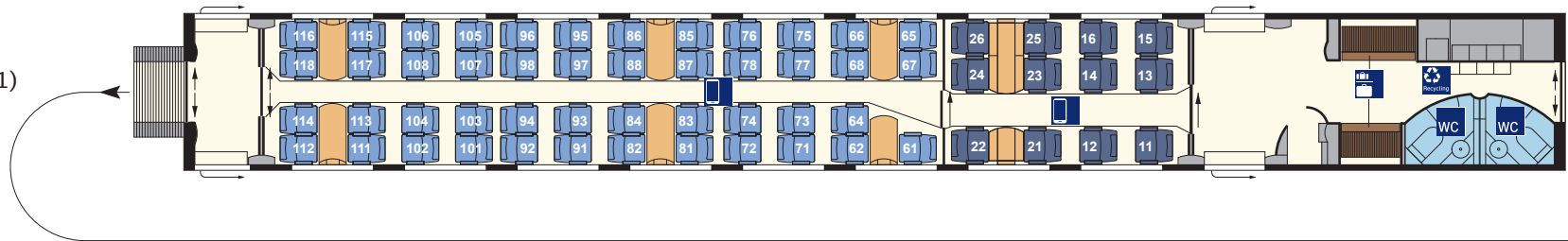

Bordrestaurant
(WRmz 411.2)
Nr. 26/36

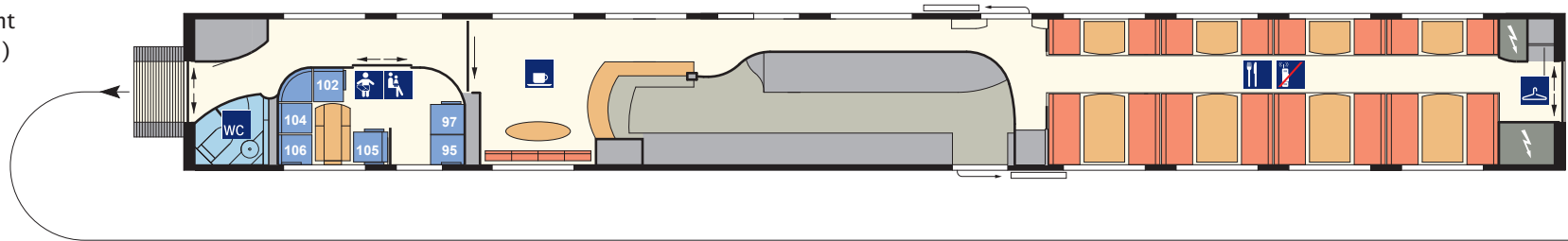

2. Kl.-Mittelwagen
(Bpmdz 411.8)
Nr. 24/34

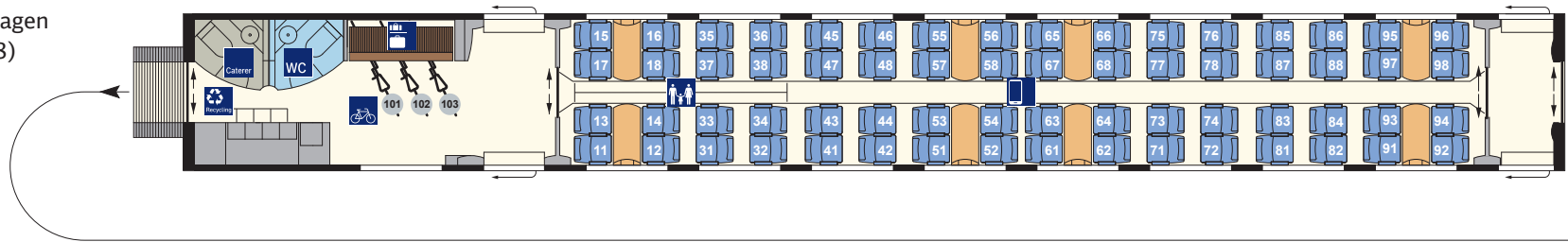

ICE T (7-tlg.) BR 411, 1. Serie Gesamtübersicht (2/2)

2. Kl.-Mittelwagen
(Bpmz 411.7)
Nr. 23/33

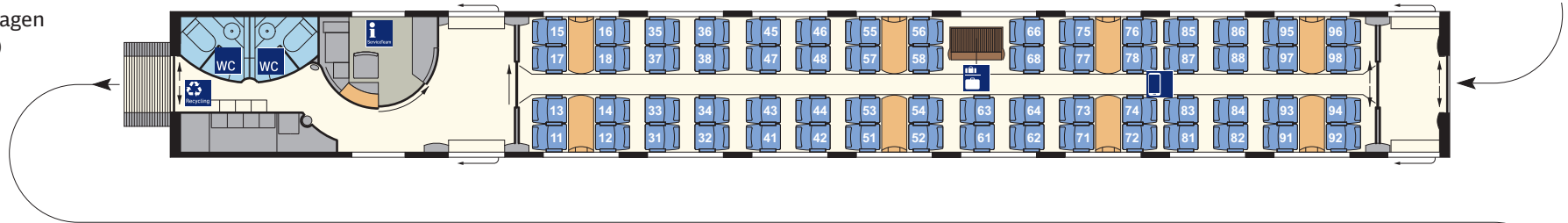

2. Kl.-Mittelwagen
(Bpmbz 411.6)
Nr. 22/32

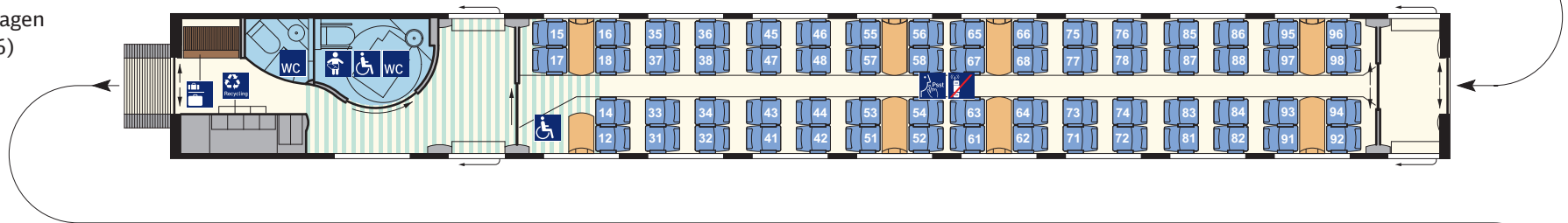

2. Kl.-Endwagen
(Bpmzf 411.5)
Nr. 21/31

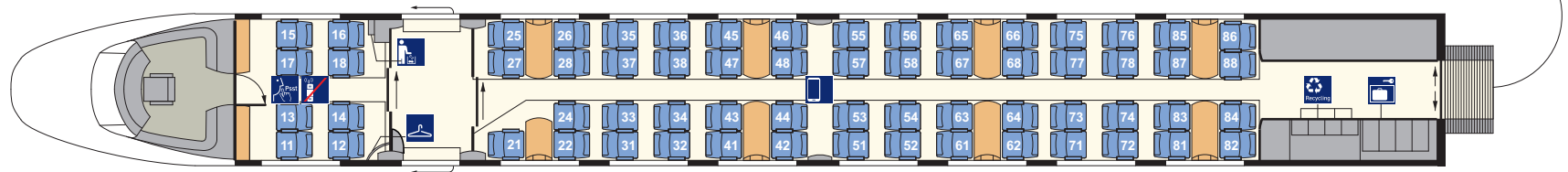

ICE T (7-tlg.) BR 411, 1. Serie 1. Kl.-Endwagen (Apmzf 411.0)

Technische Daten

Länge über Puffer:	27900 mm
durchschnittliches Eigengewicht:	57 t
Anzahl Plätze (gesamt):	43
Anzahl WC:	-
Komfort	
Türbreite Einstieg (lichte Weite):	900 mm
Gangbreite im Großraum-/Abteibereich:	636/546 mm
Sitzteiler Reihe:	1010 mm
Sitzteiler Abteil und vis-à-vis (váv):	1980 mm
Sitzbreite zwischen Armlehnen:	500 mm
Sitztiefe:	450-500 mm verstellbar
Armlehnenbreite innen Abteil, Reihe und váv:	70 mm
Armlehnenbreite außen Abteil, Reihe und váv:	70 mm
Rückenlehnenneigung Abteil Reihe/váv:	21-32°/21-35°/21-32°
Fußstützen an Reihenplätzen:	ja

Ausstattung/Serviceeinrichtungen

Anzahl Plätze im Großraum:	37
- davon Anzahl Plätze váv:	19
- davon Anzahl Plätze Reihe:	10
- davon Anzahl Plätze in Abteibereichen:	8
Anzahl Plätze in der Lounge:	6
Steckdosen am Platz:	ja
Leseleuchten:	ja
Gepäckschließfächer:	ja
Gepäckregal:	ja
Garderobe:	ja
Abfallbehälter:	ja

Sonderausstattung/-einrichtungen

- keine

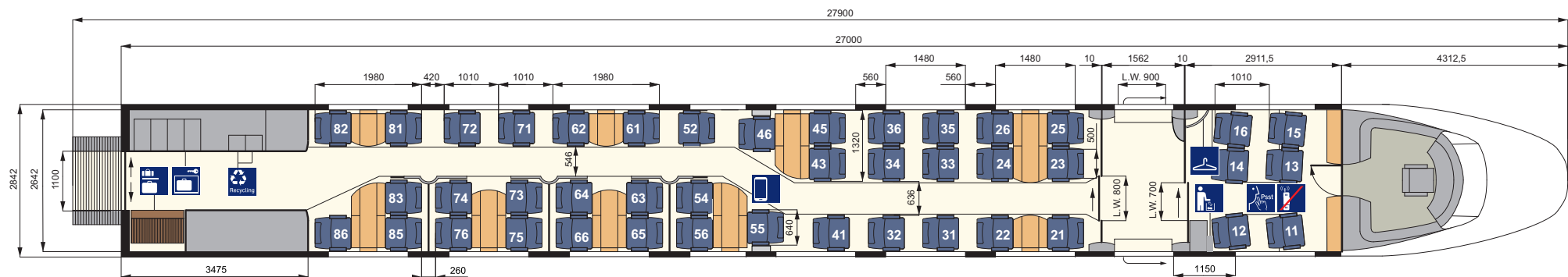

ICE T (7-tlg.) BR 411, 1. Serie 1. Kl.-/2. Kl.-Mittelwagen (ABpmz 411.1)

Technische Daten		Ausstattung/Serviceeinrichtungen		1. Klasse	2.Klasse
Länge über Puffer:	25900 mm	Anzahl Plätze im Großraum:	12	12	47
durchschnittliches Eigengewicht:	52 t	- davon Anzahl Plätze väv:	6	6	23
Anzahl Plätze (gesamt):	59	- davon Anzahl Plätze Reihe:	6	6	24
Anzahl WC:	2	Anzahl Plätze in Abteilerbereichen:	-	-	-
Komfort	1. Klasse	2. Klasse	Steckdosen am Platz:	ja	ja
Türbreite Einstieg (lichte Weite):	900 mm	800 mm	Leseleuchten:	ja	nein
Gangbreite im Großraumbereich:	636 mm	500 mm	Gepäckschließfächer:	nein	nein
Sitzteiler Reihe:	1010 mm	971 mm	Gepäckregal:	ja	ja
Sitzteiler vis-à-vis (väv):	1980 mm	1900 mm	Garderobe:	nein	nein
Sitzbreite zwischen Armlehnen:	500 mm	460 mm	Abfallbehälter:	ja	ja
Sitztiefe:	450-500 mm	450 mm	Sonderausstattung/-einrichtungen		
Armlehnenbreite innen Reihe und väv:	70 mm	60 mm	- Skihalter im Vorraum		
Armlehnenbreite außen Reihe und väv:	70 mm	40 mm			
Rückenlehnenneigung Reihe/väv:	21-35°/21-32°	21-35°/21-28°			
Fußstützen an Reihenplätzen:	ja	ja			

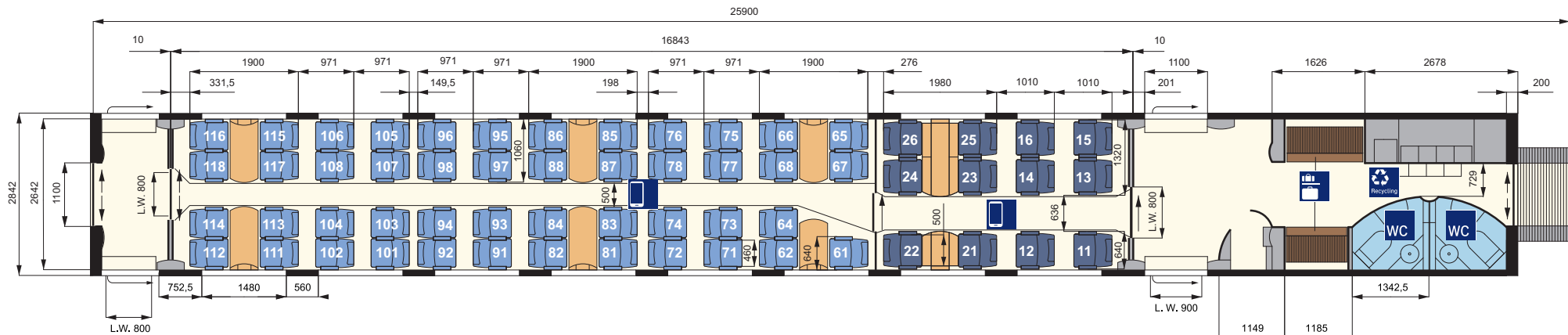

ICE T (7-tlg.) BR 411, 1. Serie Bordrestaurant (WRmz 411.2)

Technische Daten

Länge über Puffer:	25900 mm
durchschnittliches Eigengewicht:	54 t
Anzahl WC:	1

Komfort

Breite Ladetür (lichte Weite):	810 mm
Gangbreite im Bordrestaurant/Bordbistro:	700/862 mm
Gangbreite im Bereich der Galley/des Kleinkindabteils:	707/852 mm

Ausstattung/Serviceeinrichtungen

Anzahl Plätze im Bordrestaurant:	24
zusätzlich Anzahl Stehplätze im Bordbistro:	ca. 6
Anzahl Plätze im Abteilbereich:	6 (im Kleinkindabteil)
Steckdosen am Platz:	ja (im Kleinkindabteil)
Garderobe:	ja

Sonderausstattung/-einrichtungen

- Kleinkindabteil mit Wickeltisch

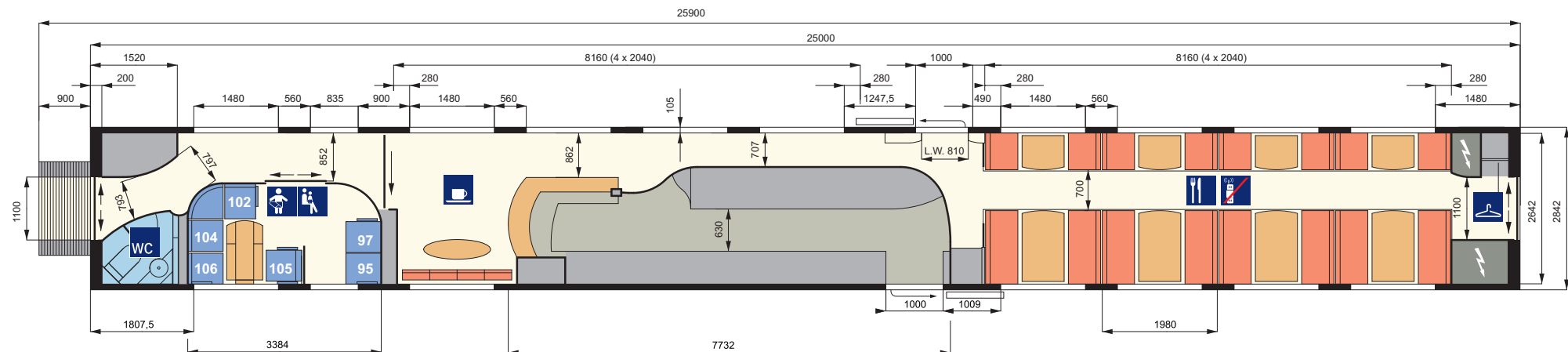

ICE T (7-tlg.) BR 411, 1. Serie 2. Kl.-Mittelwagen (Bpmdz 411.8)

Technische Daten

Länge über Puffer:	25900 mm
durchschnittliches Eigengewicht:	45 t
Anzahl Plätze (gesamt):	64
Anzahl WC/Personal-WC (Caterer):	1/1

Komfort

Türbreite Einstieg (lichte Weite):	900, 800 mm
Gangbreite im Großraumbereich:	500 mm
Sitzteiler Reihe:	971 mm
Sitzteiler vis-à-vis (váv):	1900 mm
Sitzbreite zwischen Armlehnen:	460 mm
Sitztiefe:	450 mm
Armlehnenbreite innen Reihe und váv:	60 mm
Armlehnenbreite außen Reihe und váv:	40 mm
Rückenlehnenneigung Reihe/váv:	21-35°/21-28°
Fußstützen an Reihenplätzen:	ja

Ausstattung/Serviceeinrichtungen

Anzahl Plätze im Großraum:	64
- davon Anzahl Plätze váv:	32
- davon Anzahl Plätze Reihe:	32
Anzahl Plätze in Abteilerbereichen:	-
Steckdosen am Platz:	ja
Leseleuchten:	nein
Gepäckschließfächer:	nein
Gepäckregal:	ja
Garderobe:	nein
Abfallbehälter:	ja

Sonderausstattung/-einrichtungen

- Fahrradstellplätze (3)

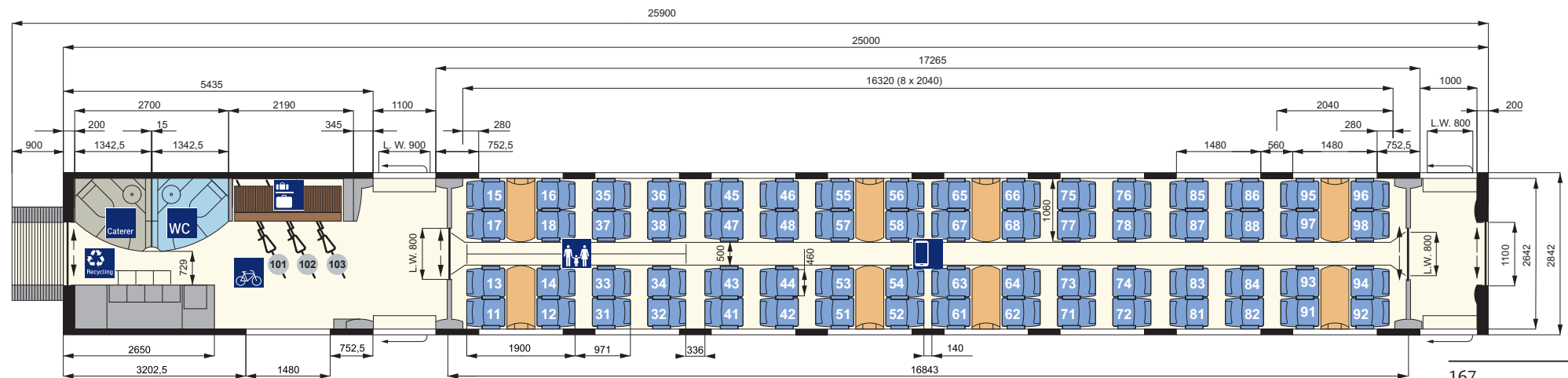

ICE T (7-tlg.) BR 411, 1. Serie 2. Kl.-Mittelwagen (Bpmz 411.7)

Technische Daten

Länge über Puffer:	25900 mm
durchschnittliches Eigengewicht:	53 t
Anzahl Plätze (gesamt):	62
Anzahl WC:	2
Komfort	
Türbreite Einstieg (lichte Weite):	900, 800 mm
Gangbreite im Großraumbereich:	500 mm
Sitzteiler Reihe:	971 mm
Sitzteiler vis-à-vis (váv):	1900 mm
Sitzbreite zwischen Armlehnen:	460 mm
Sitztiefe:	450 mm
Armlehnenbreite innen Reihe und váv:	60 mm
Armlehnenbreite außen Reihe und váv:	40 mm
Rückenlehnenneigung Reihe/váv:	21-35°/21-28°
Fußstützen an Reihenplätzen:	ja

Ausstattung/Serviceeinrichtungen

Anzahl Plätze im Großraum:	62
- davon Anzahl Plätze váv:	32
- davon Anzahl Plätze Reihe:	30
Anzahl Plätze in Abteilbereichen:	-
Steckdosen am Platz:	ja
Leseleuchten:	nein
Gepäckschließfächer:	nein
Gepäckregal:	ja
Garderobe:	nein
Abfallbehälter:	ja

Sonderausstattung/-einrichtungen

- Zugbegleiterabteil
- Vitrinen für Werbung/Reisekarte

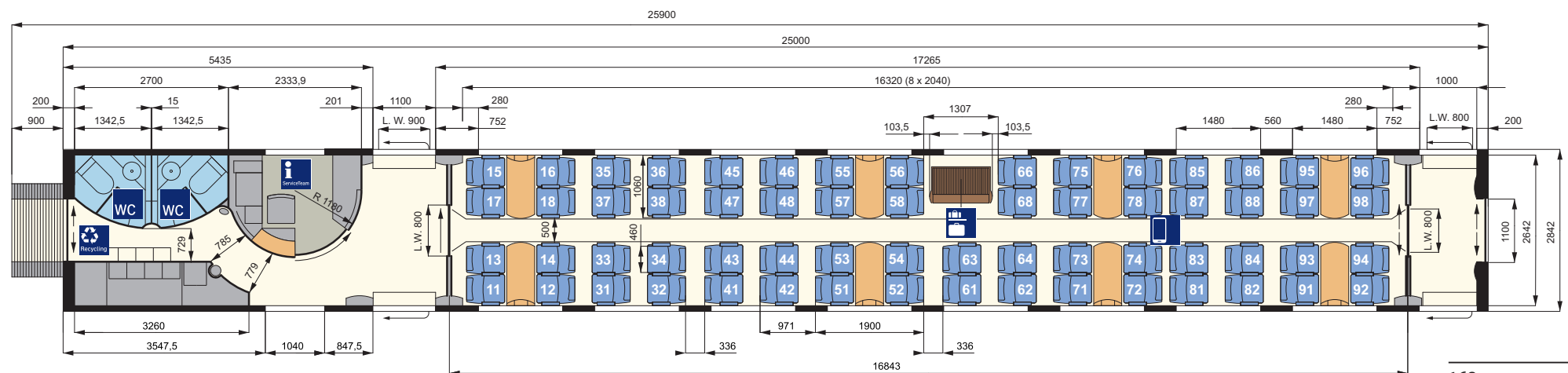

ICE T (7-tlg.) BR 411, 1. Serie 2. Kl.-Mittelwagen (Bpmbz 411.6)

Technische Daten

Länge über Puffer:	25900 mm
durchschnittliches Eigengewicht:	52 t
Anzahl Plätze (gesamt):	62
Anzahl WC/Universal-WC mit Wickeltisch:	1/1

Komfort

Türbreite Einstieg (lichte Weite):	900, 800 mm
Gangbreite im Großraumbereich:	500 mm
Sitzteiler Reihe:	971 mm
Sitzteiler vis-à-vis (váv):	1900 mm
Sitzbreite zwischen Armlehnen:	460 mm
Sitztiefe:	450 mm
Armlehnenbreite innen Reihe und váv:	60 mm
Armlehnenbreite außen Reihe und váv:	40 mm
Rückenlehnenneigung Reihe/váv:	21-35°/21-28°
Fußstützen an Reihenplätzen:	ja

Ausstattung/Serviceeinrichtungen

Anzahl Plätze im Großraum:	62
- davon Anzahl Plätze váv:	28
- davon Anzahl Plätze Reihe:	34
Anzahl Plätze in Abteilerbereichen:	-
Steckdosen am Platz:	ja
Leseleuchten:	nein
Serviceruf:	ja (am Rollstuhlstellplatz)
Gepäckschließfächer:	nein
Gepäckregal:	ja
Garderobe:	nein
Abfallbehälter:	ja

Sonderausstattung/-einrichtungen

- Rollstuhlstellplatz

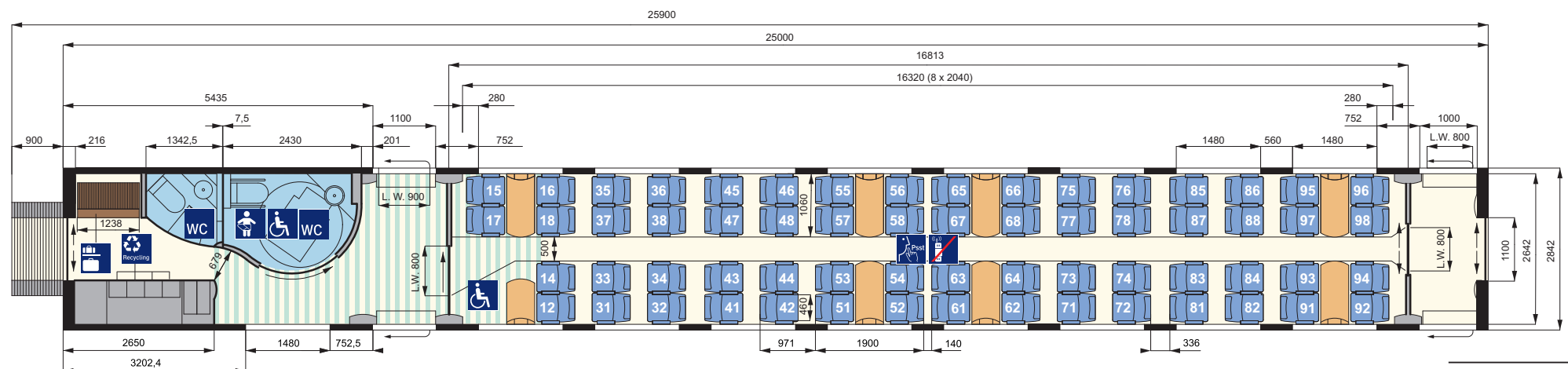

ICE T (7-tlg.) BR 411, 1. Serie 2. Kl.-Endwagen (Bpmzf 411.5)

Technische Daten

Länge über Puffer:	27900 mm
durchschnittliches Eigengewicht:	55 t
Anzahl Plätze (gesamt):	63
Anzahl WC:	-
Komfort	
Türbreite Einstieg (lichte Weite):	900 mm
Gangbreite im Großraumbereich:	500 mm
Sitzteiler Reihe:	971 mm
Sitzteiler vis-à-vis (vāv):	1900 mm
Sitzbreite zwischen Armlehnen:	460 mm
Sitztiefe:	450 mm
Armlehnenbreite innen Reihe und vāv:	60 mm
Armlehnenbreite außen Reihe und vāv:	40 mm
Rückenlehnenneigung Reihe/vāv:	21-35°/21-28°
Fußstützen an Reihenplätzen:	ja

Ausstattung/Serviceeinrichtungen

Anzahl Plätze im Großraum:	55
- davon Anzahl Plätze vāv:	31
- davon Anzahl Plätze Reihe:	24
Anzahl Plätze in der Lounge:	8
Steckdosen am Platz:	ja
Leseleuchten:	nein
Gepäckschließfächer:	ja
Gepäckregal:	nein
Garderobe:	ja
Abfallbehälter:	ja

Sonderausstattung/-einrichtungen

- keine



ICE T (7-tlg.) BR 411, 2. Serie Daten und Fakten

Erste Inbetriebnahme:	2004	Sitzplätze (gesamt):	376	
Anzahl der Züge:	28		1. Klasse (Anteil in %)	2. Klasse (Anteil in %)
Anzahl Mittel-/Endwagen:	5/2	davon Sitzplätze:	55 (15%)	321 (85%)
Länge (Zug):	185 m	Plätze im Handybereich:	49 (89%)	241 (75%)
Anzahl angetriebener Achsen:	8	Plätze im Ruhebereich:	6 (11%)	74 (23%)
Zuggewicht (leer):	386 t	Plätze im Familienbereich:	-	20 (6%)
Höchstgeschwindigkeit:	230 km/h			
Klimaanlage:	ja	Steckdosen am Platz:	an allen Doppel- und Einzelsitzen (je 1)	an allen Doppel- und Einzelsitzen (je 1)
Druckertüchtigung:	ja	Kleinkindabteil mit besonderer Ausstattung:	nein	ja (6 Sitzplätze)
WC-System:	geschlossen	Rollstuhlstellplätze:	nein	ja (1)
Stromsystem:	Einsystem	Fahrradstellplätze:	nein	ja (3)
Notbremsüberbrückung:	ja	Elektronische Reservierungsanzeige:	ja	ja
Auslandseinsatz möglich:	ja (AT)	Elektronisches Fahrgastinformationssystem:	ja	ja
Bordrestaurant:	ja	WLAN:	ja	ja
Bordbistro:	ja			

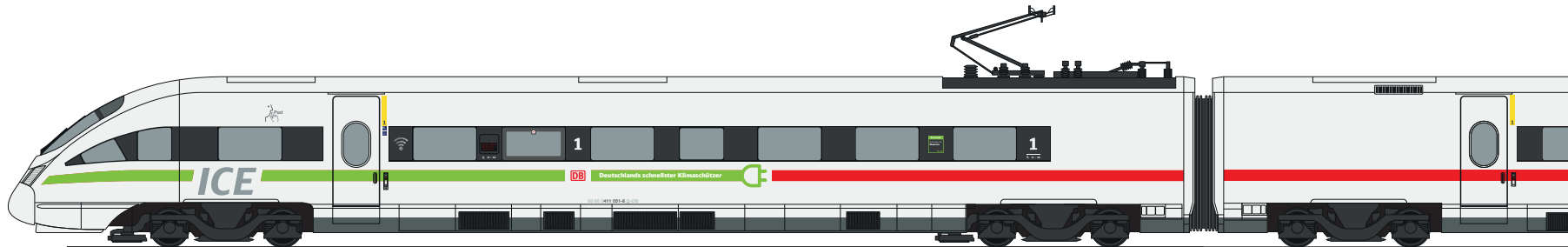

ICE T (7-tlg.) BR 411, 2. Serie Gesamtübersicht (1/2)

1. Kl.-Endwagen
(Apmzf 411.0)
Nr. 28/38

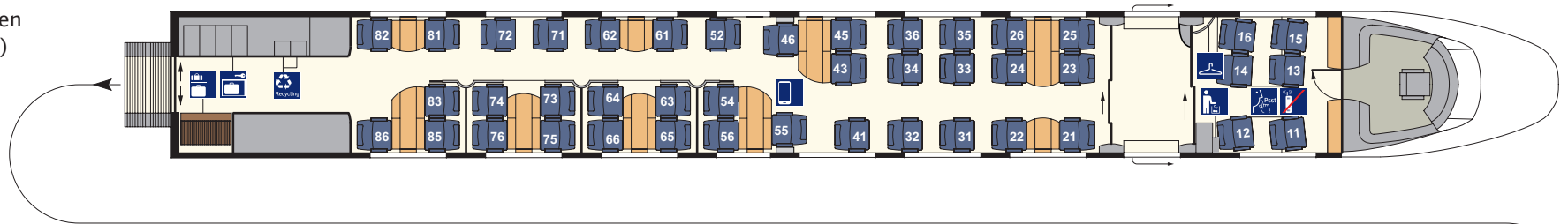

1. Kl./-2. Kl.-
Mittelwagen
(ABpmz 411.1)
Nr. 27/37

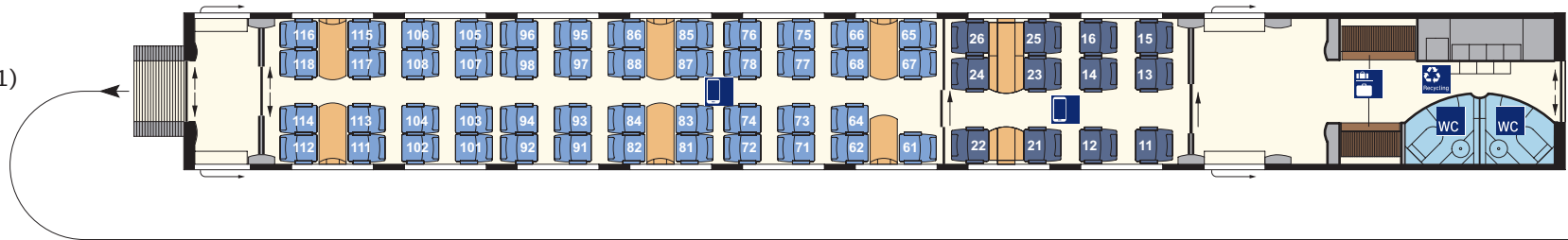

Bordrestaurant
(WRmz 411.2)
Nr. 26/36

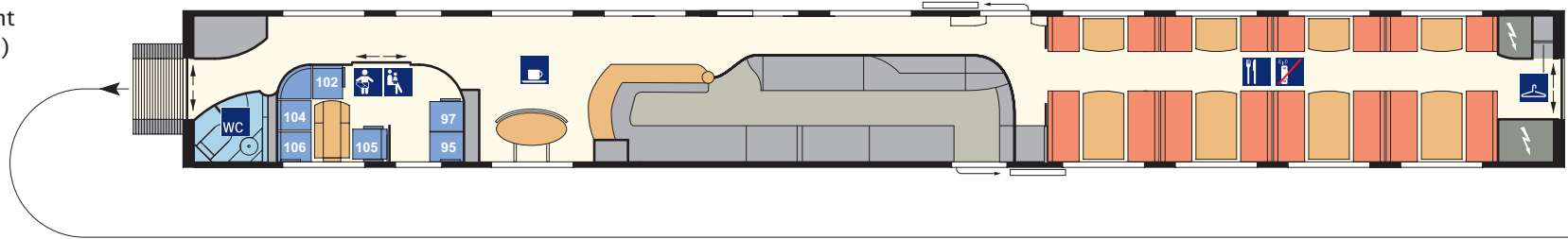

2. Kl.-Mittelwagen
(Bpmdz 411.8)
Nr. 24/34

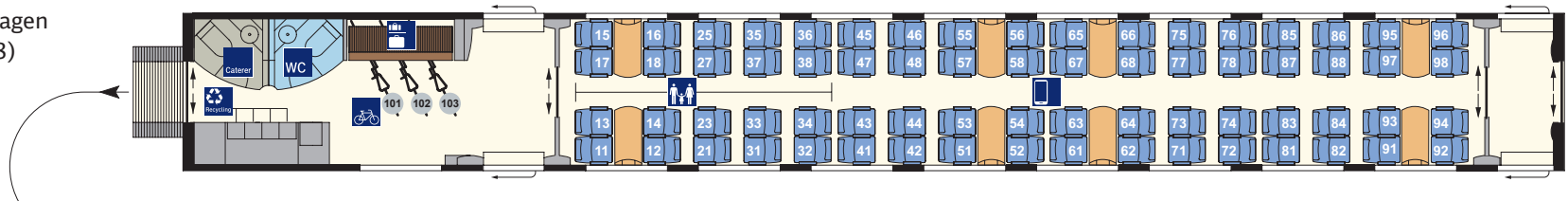

ICE T (7-tlg.) BR 411, 2. Serie Gesamtübersicht (2/2)

2. Kl.-Mittelwagen
(Bpmz 411.7)
Nr. 23/33

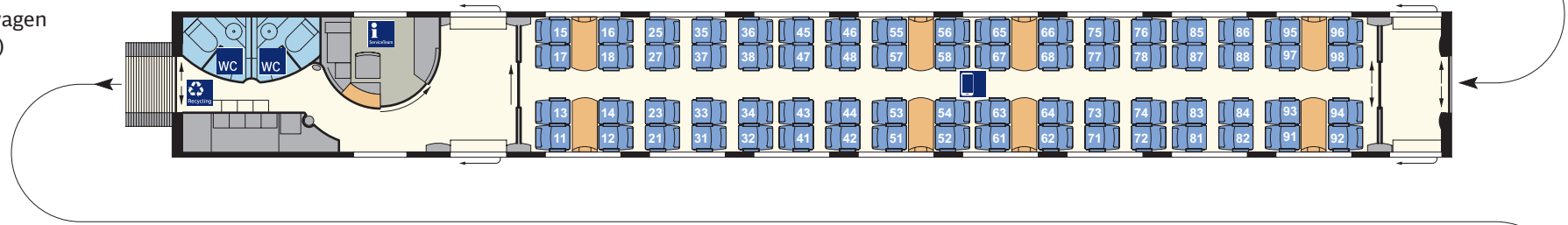

2. Kl.-Mittelwagen
(Bpmbz 411.6)
Nr. 22/32

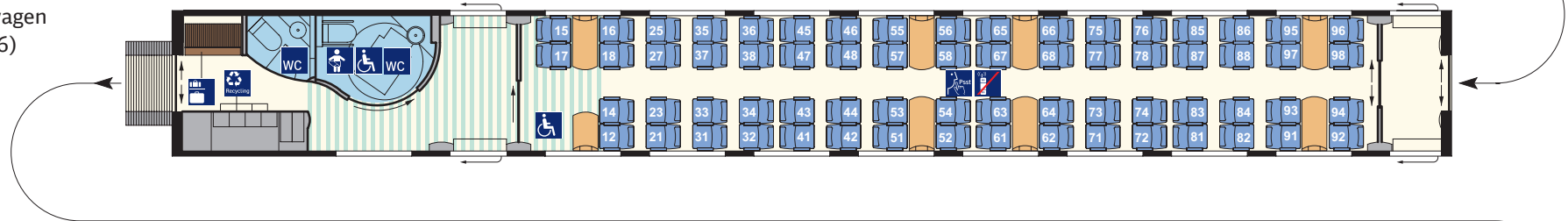

2. Kl.-Endwagen
(Bpmzf 411.5)
Nr. 21/31

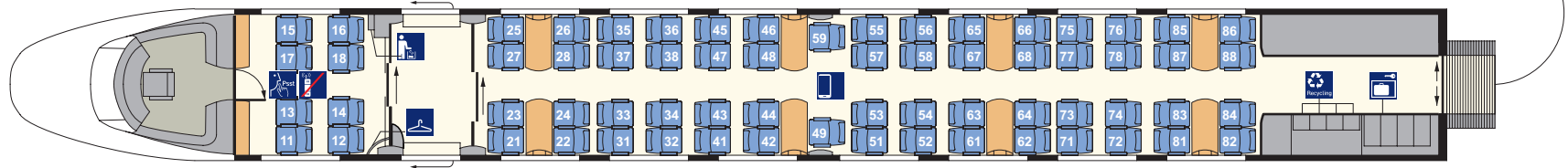

ICE T (7-tlg.) BR 411, 2. Serie 1. Kl.-Endwagen (Apmzf 411.0)

Technische Daten

Länge über Puffer:	27900 mm
durchschnittliches Eigengewicht:	ca. 57 t
Anzahl Plätze (gesamt):	43
Anzahl WC:	-
Komfort	
Türbreite Einstieg (lichte Weite):	900 mm
Gangbreite im Großraum-/Abteibereich:	636/546 mm
Gangbreite im Loungebereich:	535 mm
Sitzteiler Reihe:	1010 mm
Sitzteiler Abteil und vis-à-vis (váv):	1980 mm
Sitzbreite zwischen Armlehnen:	500 mm
Sitztiefe:	450-500 mm verstellbar
Armlehnenbreite innen Abteil, Reihe und váv:	70 mm
Armlehnenbreite außen Abteil, Reihe und váv:	70 mm
Rückenlehnenneigung Abteil Reihe/váv:	21-32°/21-35°/21-32°
Fußstützen an Reihenplätzen:	ja

Ausstattung/Serviceeinrichtungen

Anzahl Plätze im Großraum:	37
- davon Anzahl Plätze váv:	19
- davon Anzahl Plätze Reihe:	10
- davon Anzahl Plätze in Abteibereichen:	8
Anzahl Plätze in der Lounge:	6
Steckdosen am Platz:	ja
Leseleuchten:	ja
Gepäckschließfächer:	ja
Gepäckregal:	ja
Garderobe:	ja
Abfallbehälter:	ja

Sonderausstattung/-einrichtungen

- keine

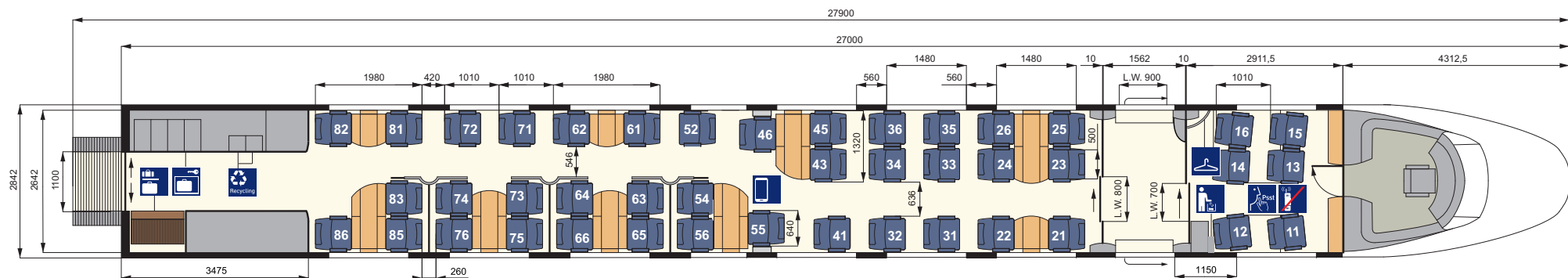

ICE T (7-tlg.) BR 411, 2. Serie 1. Kl.-/2. Kl.-Mittelwagen (ABpmz 411.1)

Technische Daten		Ausstattung/Serviceeinrichtungen	1. Klasse	2.Klasse	
Länge über Puffer:	25900 mm	Anzahl Plätze im Großraum:	12	47	
durchschnittliches Eigengewicht:	ca. 53 t	- davon Anzahl Plätze väv:	6	23	
Anzahl Plätze (gesamt):	59	- davon Anzahl Plätze Reihe:	6	24	
Anzahl WC:	2	Anzahl Plätze in Abteilerbereichen:	-	-	
Komfort	1. Klasse	2. Klasse	Steckdosen am Platz:	ja	ja
Türbreite Einstieg (lichte Weite):	900 mm	800 mm	Leseleuchten:	ja	nein
Gangbreite im Großraumbereich:	636 mm	500 mm	Gepäckschließfächer:	nein	nein
Sitzteiler Reihe:	1010 mm	971 mm	Gepäckregal:	ja	ja
Sitzteiler vis-à-vis (väv):	1980 mm	1900 mm	Garderobe:	nein	nein
Sitzbreite zwischen Armlehnen:	500 mm	460 mm	Abfallbehälter:	ja	ja
Sitztiefe:	450-500 mm	450 mm	Sonderausstattung/-einrichtungen		
Armlehnenbreite innen Reihe und väv:	70 mm	60 mm	- Skihalter im Vorraum		
Armlehnenbreite außen Reihe und väv:	70 mm	40 mm			
Rückenlehnenneigung Reihe/väv:	21-35°/21-32°	21-35°/21-28°			
Fußstützen an Reihenplätzen:	ja	nein			

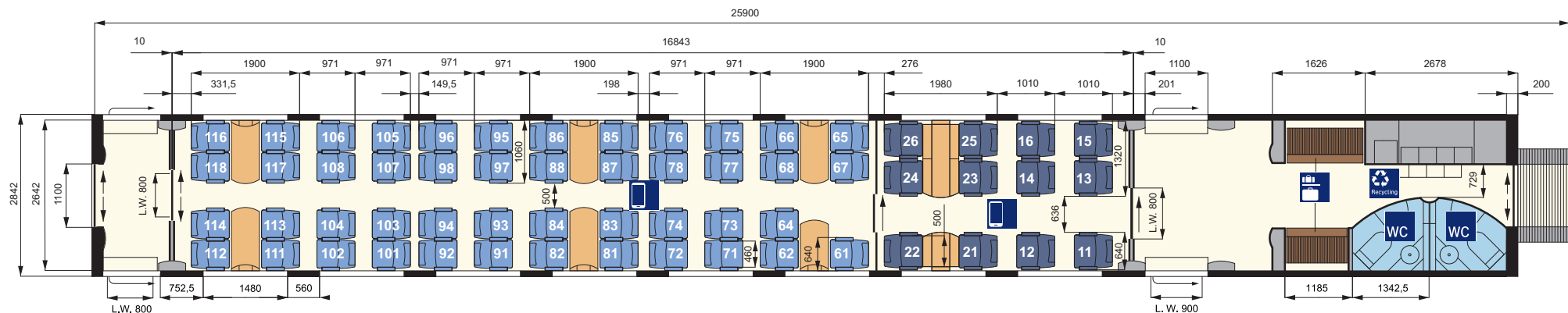

ICE T (7-tlg.) BR 411, 2. Serie Bordrestaurant (WRmz 411.2)

Technische Daten

Länge über Puffer:	25900 mm
durchschnittliches Eigengewicht:	ca. 54 t
Anzahl WC:	1

Komfort

Breite Ladetür (lichte Weite):	810 mm
Gangbreite im Bordrestaurant/Bordbistro:	700/862 mm
Gangbreite im Bereich des Kleinkindabteils/WCs:	852/793 mm

Ausstattung/Serviceeinrichtungen

Anzahl Plätze im Bordrestaurant:	24
Anzahl Stehplätze im Bordbistro:	ca. 4
Anzahl Plätze in Abteilbereichen:	6 (im Kleinkindabteil)
Steckdosen am Platz:	ja (im Kleinkindabteil)
Garderobe:	ja

Sonderausstattung/-einrichtungen

- Kleinkindabteil mit Wickeltisch

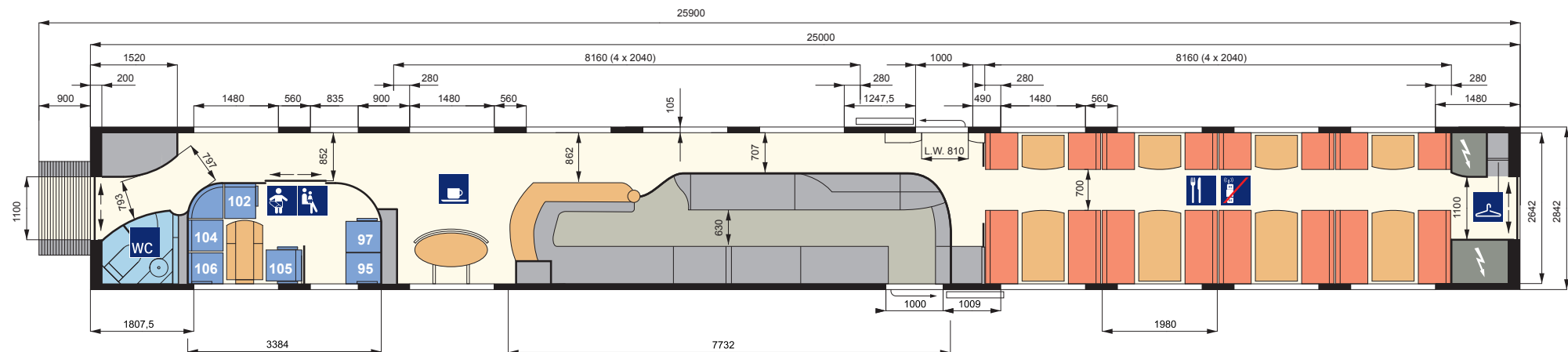

ICE T (7-tlg.) BR 411, 2. Serie 2. Kl.-Mittelwagen (Bpmdz 411.8)

Technische Daten

Länge über Puffer:	25900 mm
durchschnittliches Eigengewicht:	ca. 45 t
Anzahl Plätze (gesamt):	68
Anzahl WC/Personal-WC (Caterer):	1/1
Komfort	
Türbreite Einstieg (lichte Weite):	900, 800 mm
Gangbreite im Großraumbereich:	500 mm
Sitzteiler Reihe:	910 mm
Sitzteiler vis-à-vis (váv):	1900 mm
Sitzbreite zwischen Armlehnen:	460 mm
Sitztiefe:	450 mm
Armlehnenbreite innen Reihe und váv:	60 mm
Armlehnenbreite außen Reihe und váv:	40 mm
Rückenlehnenneigung Reihe/váv:	21-35°/21-28°
Fußstützen an Reihenplätzen:	nein

Ausstattung/Serviceeinrichtungen

Anzahl Plätze im Großraum:	68
- davon Anzahl Plätze váv:	32
- davon Anzahl Plätze Reihe:	36
Anzahl Plätze in Abteilerbereichen:	-
Steckdosen am Platz:	ja
Leseleuchten:	nein
Gepäckschließfächer:	nein
Gepäckregal:	ja
Garderobe:	nein
Abfallbehälter:	ja

Sonderausstattung/-einrichtungen

- Fahrradstellplätze (3)

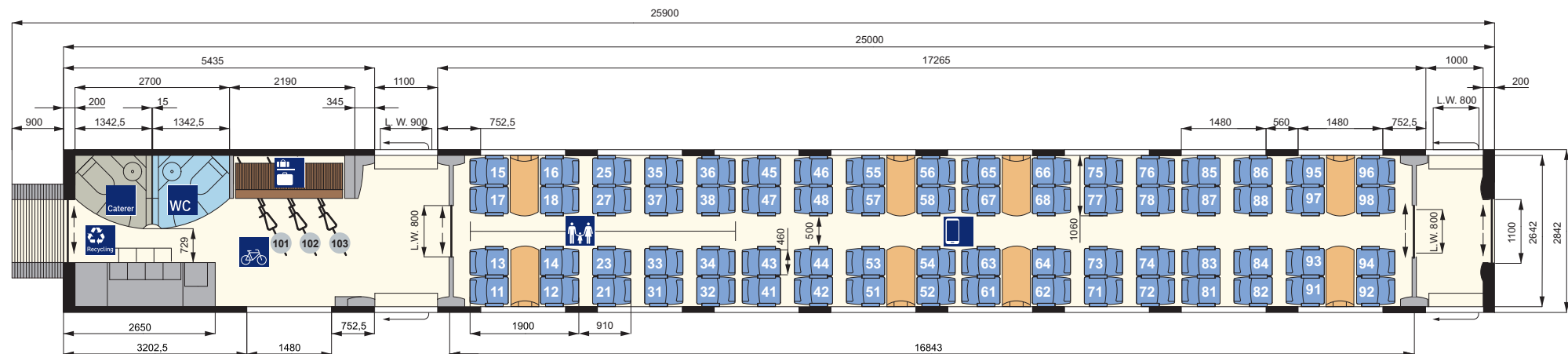

ICE T (7-tlg.) BR 411, 2. Serie 2. Kl.-Mittelwagen (Bpmz 411.7)

Technische Daten

Länge über Puffer:	25900 mm
durchschnittliches Eigengewicht:	ca. 54 t
Anzahl Plätze (gesamt):	68
Anzahl WC:	2

Komfort

Türbreite Einstieg (lichte Weite):	900, 800 mm
Gangbreite im Großraumbereich:	500 mm
Sitzteiler Reihe:	910 mm
Sitzteiler vis-à-vis (váv):	1900 mm
Sitzbreite zwischen Armlehnen:	460 mm
Sitztiefe:	450 mm
Armlehnenbreite innen Reihe und váv:	60 mm
Armlehnenbreite außen Reihe und váv:	40 mm
Rückenlehnenneigung Reihe/váv:	21-35°/21-28°
Fußstützen an Reihenplätzen:	nein

Ausstattung/Serviceeinrichtungen

Anzahl Plätze im Großraum:	68
- davon Anzahl Plätze váv:	32
- davon Anzahl Plätze Reihe:	36
Anzahl Plätze in Abteilerbereichen:	-
Steckdosen am Platz:	ja
Leseleuchten:	nein
Gepäckschließfächer:	nein
Gepäckregal:	nein
Garderobe:	nein
Abfallbehälter:	ja

Sonderausstattung/-einrichtungen

- Zugbegleiterabteil
- Vitrinen für Werbung/Reisekarte

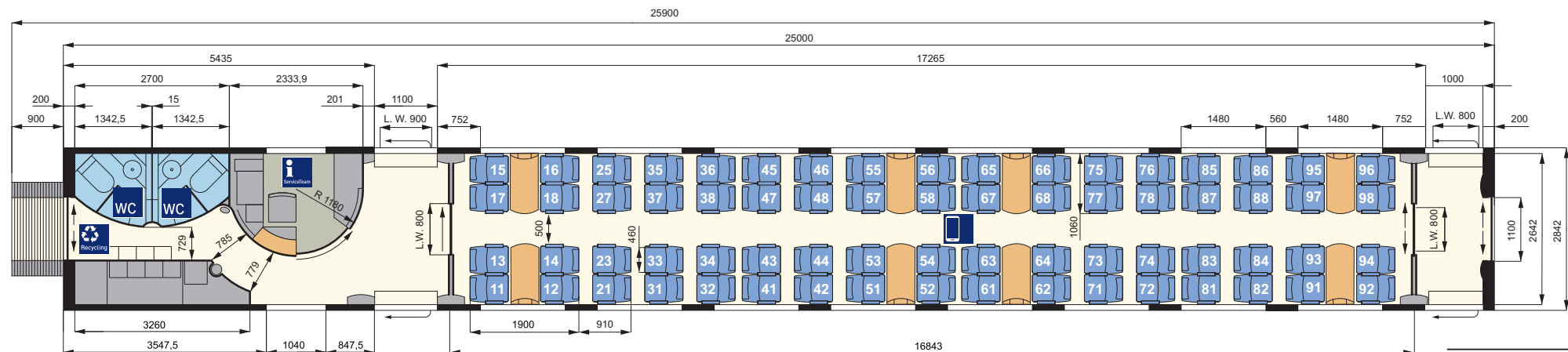

ICE T (7-tlg.) BR 411, 2. Serie 2. Kl.-Mittelwagen (Bpmbz 411.6)

Technische Daten

Länge über Puffer:	25900 mm
durchschnittliches Eigengewicht:	ca. 52 t
Anzahl Plätze (gesamt):	66
Anzahl WC/Universal-WC mit Wickeltisch:	1/1

Komfort

Türbreite Einstieg (lichte Weite):	900, 800 mm
Gangbreite im Großraumbereich:	500 mm
Sitzteiler Reihe:	910 mm
Sitzteiler vis-à-vis (váv):	1900 mm
Sitzbreite zwischen Armlehnen:	460 mm
Sitztiefe:	450 mm
Armlehnenbreite innen Reihe und váv:	60 mm
Armlehnenbreite außen Reihe und váv:	60 mm
Rückenlehnenneigung Reihe/váv:	21-35°/21-28°
Fußstützen an Reihenplätzen:	nein

Ausstattung/Serviceeinrichtungen

Anzahl Plätze im Großraum:	66
- davon Anzahl Plätze váv:	30
- davon Anzahl Plätze Reihe:	36
Anzahl Plätze in Abteilbereichen:	-
Steckdosen am Platz:	ja
Leseleuchten:	nein
Serviceruf:	ja (am Rollstuhlstellplatz)
Gepäckschließfächer:	nein
Gepäckregal:	ja
Garderobe:	nein
Abfallbehälter:	ja

Sonderausstattung/-einrichtungen

- Rollstuhlstellplatz

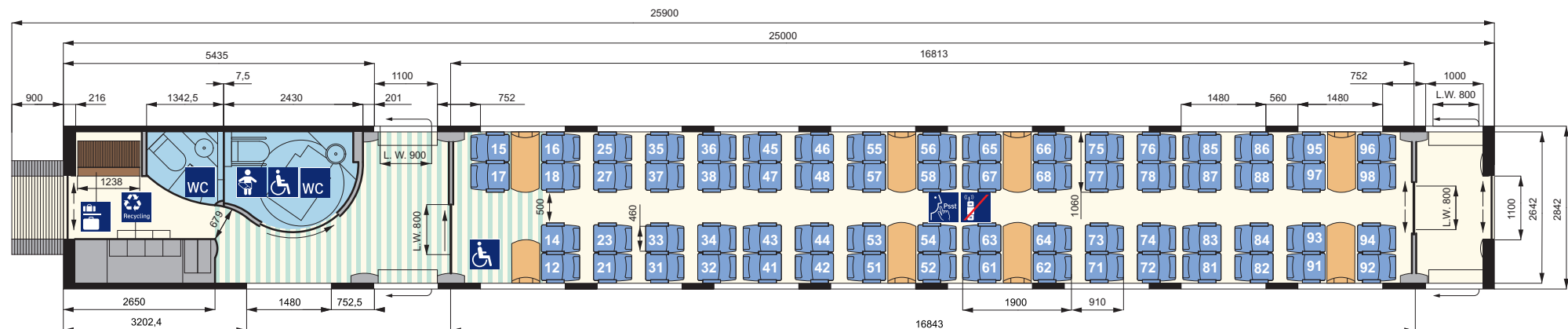

ICE T (7-tlg.) BR 411, 2. Serie 2. Kl.-Endwagen (Bpmzf 411.5)

Technische Daten

Länge über Puffer:	27900 mm
durchschnittliches Eigengewicht:	ca. 56 t
Anzahl Plätze (gesamt):	66
Anzahl WC:	-
Komfort	
Türbreite Einstieg (lichte Weite):	900 mm
Gangbreite im Großraum-/Loungebereich:	500/500 mm
Sitzteiler Reihe:	910 mm
Sitzteiler vis-à-vis (váv):	1900 mm
Sitzbreite zwischen Armlehnen:	460 mm
Sitztiefe:	450 mm
Armlehnenbreite innen Reihe und váv:	60 mm
Armlehnenbreite außen Reihe und váv:	40 mm
Rückenlehnenneigung Reihe/váv:	21-35°/21-28°
Fußstützen an Reihenplätzen:	nein

Ausstattung/Serviceeinrichtungen

Anzahl Plätze im Großraum:	58
- davon Anzahl Plätze váv:	30
- davon Anzahl Plätze Reihe:	28
Anzahl Plätze in der Lounge:	8
Steckdosen am Platz:	ja
Leseleuchten:	nein
Gepäckschließfächer:	ja
Gepäckregal:	nein
Garderobe:	ja
Abfallbehälter:	ja

Sonderausstattung/-einrichtungen

- keine

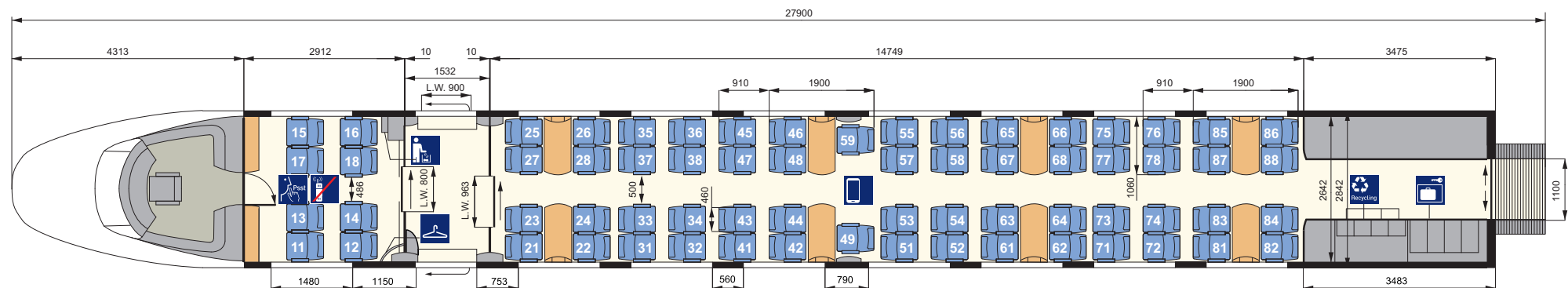

ICE T (5-tlg.) BR 415 Daten und Fakten

Erste Inbetriebnahme:	1999	Sitzplätze (gesamt):	250	
Anzahl der Züge:	11		1. Klasse (Anteil in %)	2. Klasse (Anteil in %)
Anzahl Mittel-/Endwagen:	3/2	davon Sitzplätze:	41 (16%)	209 (83%)
Länge (Zug):	133 m	Plätze im Handybereich:	35 (85%)	139 (67%)
Anzahl angetriebener Achsen:	6	Plätze im Ruhebereich:	6 (14%)	70 (33%)
Zuggewicht (leer):	273 t	Plätze im Familienbereich:	-	8 (4%)
Höchstgeschwindigkeit:	230 km/h			
Klimaanlage:	ja	Steckdosen am Platz:	an allen Doppel- und Einzelsitzen (je 1)	an allen Doppelsitzen (je 1)
Druckertüchtigung:	ja	Kleinkindabteil mit besonderer Ausstattung:	nein	ja (6 Sitzplätze)
WC-System:	geschlossen	Rollstuhlstellplätze:	nein	ja (1)
Stromsystem:	Einsystem	Fahrradstellplätze:	nein	ja (1)
Notbremsüberbrückung:	ja	Elektronische Reservierungsanzeige:	ja	ja
Auslandseinsatz möglich:	nein	Elektronisches Fahrgastinformationssystem:	ja	ja
Bordrestaurant:	nein	WLAN:	ja	ja
Bordbistro:	ja			

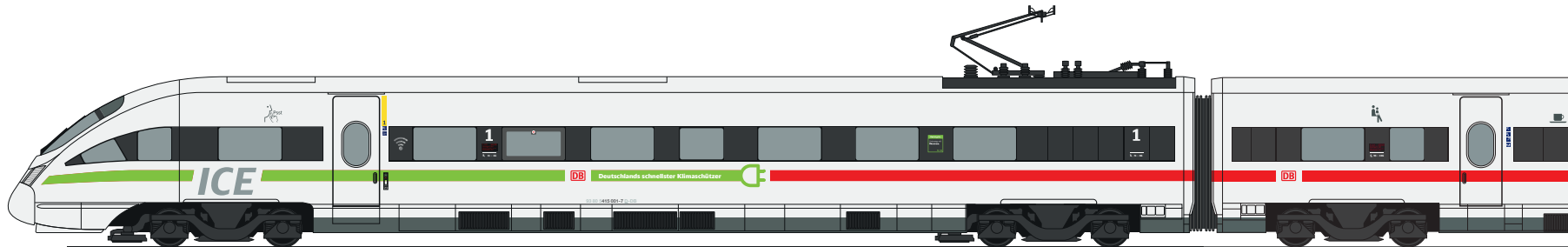

ICE T (5-tlg.) BR 415 Gesamtübersicht (1/2)

1. Kl.-Endwagen
(Apmzf 415.0)
Nr. 28/38

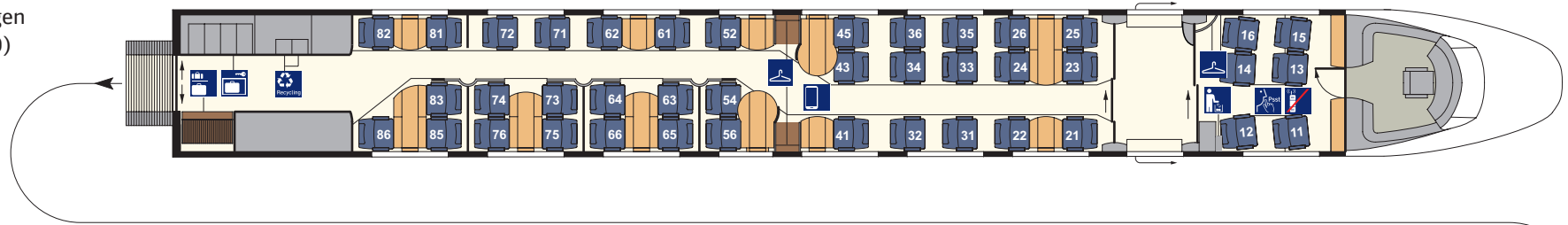

Bordbistro/2. Klasse
(BRpmz 415.1)
Nr. 27/37

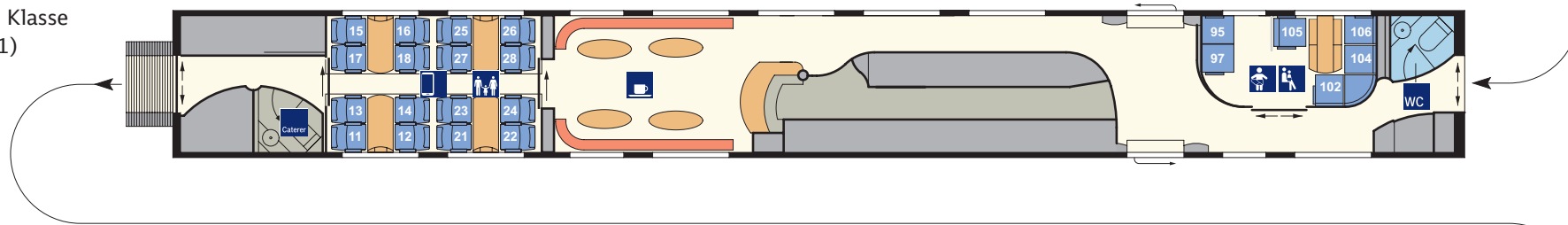

2. Kl.-Mittelwagen
(Bpmz 415.7)
Nr. 23/33

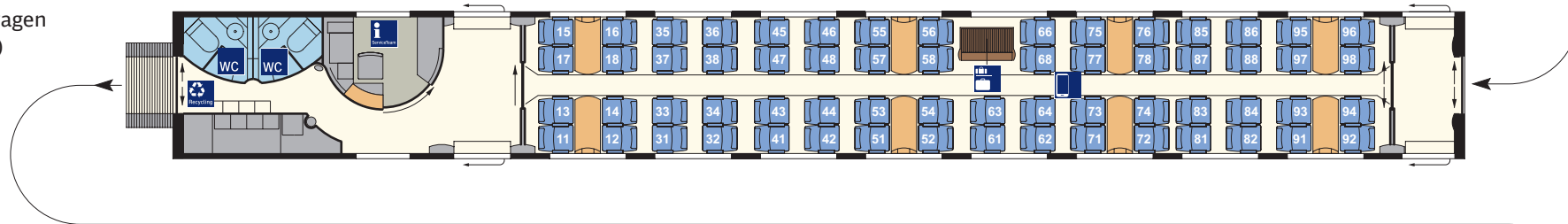

2. Kl.-Mittelwagen
(Bpmbz 415.6)
Nr. 22/32

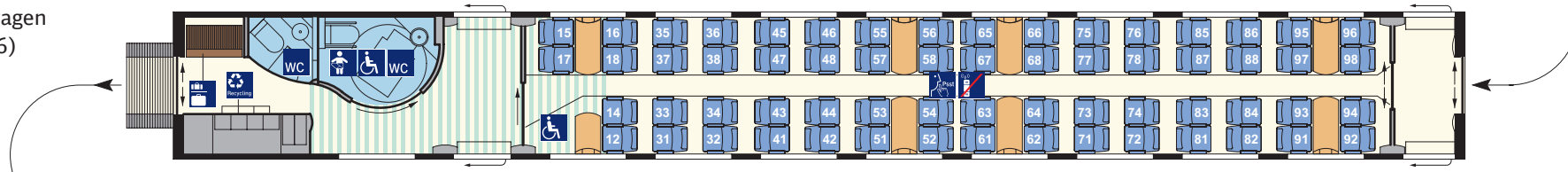

ICE T (5-tlg.) BR 415 Gesamtübersicht (2/2)

2. Kl.-Endwagen
 (Bpmzf 415.5)
 Nr. 21/31

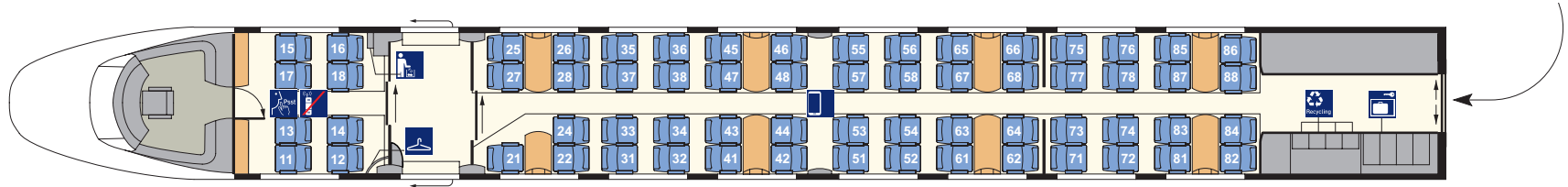

ICE T (5-tlg.) BR 415 1. Kl.-Endwagen (Apmzf 415.0)

Technische Daten

Länge über Puffer:	27900 mm
durchschnittliches Eigengewicht:	57 t
Anzahl Plätze (gesamt):	41
Anzahl WC:	-
Komfort	
Türbreite Einstieg (lichte Weite):	900 mm
Gangbreite im Großraum-/Abteibereich:	636/546 mm
Sitzteiler Reihe:	1010 mm
Sitzteiler Abteil und vis-à-vis (váv):	1980 mm
Sitzbreite zwischen Armlehnen:	500 mm
Sitztiefe:	450-500 mm verstellbar
Armlehnenbreite innen Abteil, Reihe und váv:	70 mm
Armlehnenbreite außen Abteil, Reihe und váv:	70 mm
Rückenlehnenneigung Abteil Reihe/váv:	21-32°/21-35°/21-32°
Fußstützen an Reihenplätzen:	ja

Ausstattung/Serviceeinrichtungen

Anzahl Plätze im Großraum:	35
- davon Anzahl Plätze váv:	19
- davon Anzahl Plätze Reihe:	8
- davon Anzahl Plätze in Abteibereichen:	8
Anzahl Plätze in der Lounge:	6
Steckdosen am Platz:	ja
Leseleuchten:	ja
Gepäckschließfächer:	ja
Gepäckregal:	ja
Garderobe:	ja
Abfallbehälter:	ja

Sonderausstattung/-einrichtungen

- keine

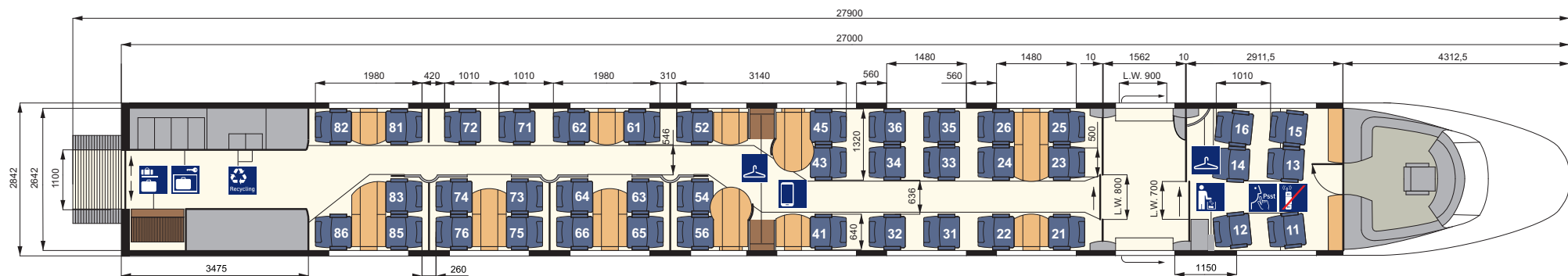

ICE T (5-tlg.) BR 415 Bordbistro/2. Klasse (BRpmz 415.1)

Technische Daten

Länge über Puffer:	25900 mm
durchschnittliches Eigengewicht:	55 t
Anzahl WC:	1
Anzahl Personal-WC (Caterer):	1
Komfort	
Breite Ladetür (lichte Weite):	900 mm
Gangbreite im Großraum-/Abteilbereich:	500, 852 mm
Gangbreite im Galleybereich:	862, 707, 749 mm
Sitzteiler vis-à-vis (váv):	1900 mm
Sitzbreite zwischen Armlehnen:	460 mm
Sitztiefe:	450 mm
Armlehnenbreite innen Reihe und váv:	60 mm
Armlehnenbreite außen Reihe und váv:	40 mm
Rückenlehnenneigung Reihe/váv:	21-35°/21-28°
Fußstützen an Reihenplätzen:	ja

Ausstattung/Serviceeinrichtungen

Anzahl Plätze im Großraum:	16
- davon Anzahl Plätze váv:	16
- davon Anzahl Plätze Reihe:	-
Anzahl Stehplätze im Bordbistro:	ca. 12
Anzahl Plätze in Abteilbereichen:	6 (im Kleinkindabteil)
Steckdosen am Platz:	ja
Leseleuchten:	nein
Gepäckschließfächer:	nein
Gepäckregal:	nein
Garderobe:	nein

Sonderausstattung/-einrichtungen

- Kleinkindabteil mit Wickeltisch

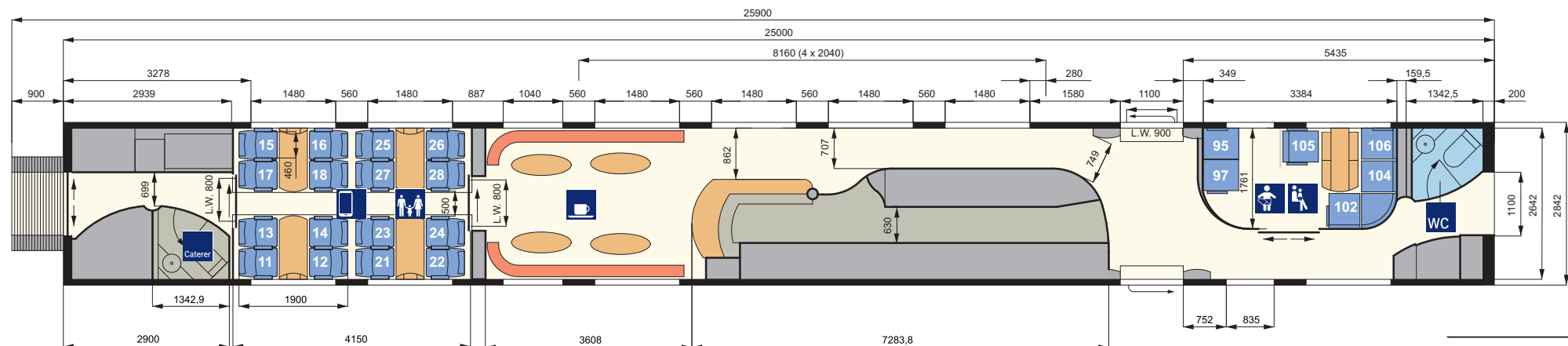

ICE T (5-tlg.) BR 415 2. Kl.-Mittelwagen (Bpmz 415.7)

Technische Daten

Länge über Puffer:	25900 mm
durchschnittliches Eigengewicht:	55 t
Anzahl Plätze (gesamt):	62
Anzahl WC:	2
Komfort	
Türbreite Einstieg (lichte Weite):	900, 800 mm
Gangbreite im Großraumbereich:	500 mm
Sitzteiler Reihe:	971 mm
Sitzteiler vis-à-vis (váv):	1900 mm
Sitzbreite zwischen Armlehnen:	460 mm
Sitztiefe:	450 mm
Armlehnenbreite innen Reihe und váv:	60 mm
Armlehnenbreite außen Reihe und váv:	40 mm
Rückenlehnenneigung Reihe/váv:	21-35°/21-28°
Fußstützen an Reihenplätzen:	ja

Ausstattung/Serviceeinrichtungen

Anzahl Plätze im Großraum:	62
- davon Anzahl Plätze váv:	32
- davon Anzahl Plätze Reihe:	30
Anzahl Plätze in Abteilerbereichen:	-
Steckdosen am Platz:	ja
Leseleuchten:	nein
Gepäckschließfächer:	nein
Gepäckregal:	ja
Garderobe:	nein
Abfallbehälter:	ja

Sonderausstattung/-einrichtungen

- Zugbegleiterabteil
- Vitrinen für Werbung/Reisekarte

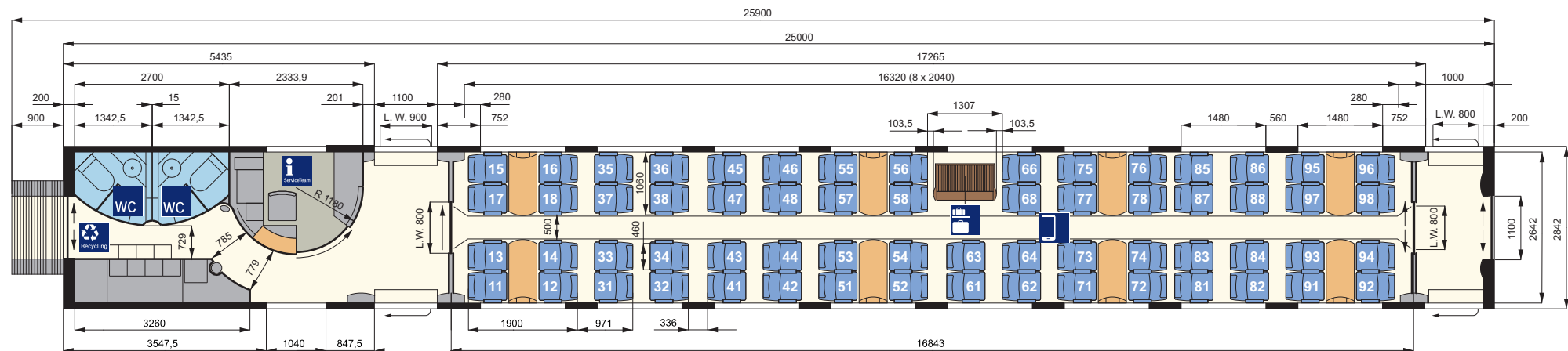

ICE T (5-tlg.) BR 415 2. Kl.-Mittelwagen (Bpmbz 415.6)

Technische Daten

Länge über Puffer:	25900 mm
durchschnittliches Eigengewicht:	52 t
Anzahl Plätze (gesamt):	62
Anzahl WC/Universal-WC mit Wickeltisch:	1/1
Komfort	
Türbreite Einstieg (lichte Weite):	900, 800 mm
Gangbreite im Großraumbereich:	500 mm
Sitzteiler Reihe:	971 mm
Sitzteiler vis-à-vis (váv):	1900 mm
Sitzbreite zwischen Armlehnen:	460 mm
Sitztiefe:	450 mm
Armlehnenbreite innen Reihe und váv:	60 mm
Armlehnenbreite außen Reihe und váv:	40 mm
Rückenlehnenneigung Reihe/váv:	21-35°/21-28°
Fußstützen an Reihenplätzen:	ja

Ausstattung/Serviceeinrichtungen

Anzahl Plätze im Großraum:	62
- davon Anzahl Plätze váv:	30
- davon Anzahl Plätze Reihe:	32
Anzahl Plätze in Abteilerbereichen:	-
Steckdosen am Platz:	ja
Leseleuchten:	nein
Serviceruf:	ja (am Rollstuhlstellplatz)
Gepäckschließfächer:	nein
Gepäckregal:	ja
Garderobe:	nein
Abfallbehälter:	ja

Sonderausstattung/-einrichtungen

- Rollstuhlstellplatz

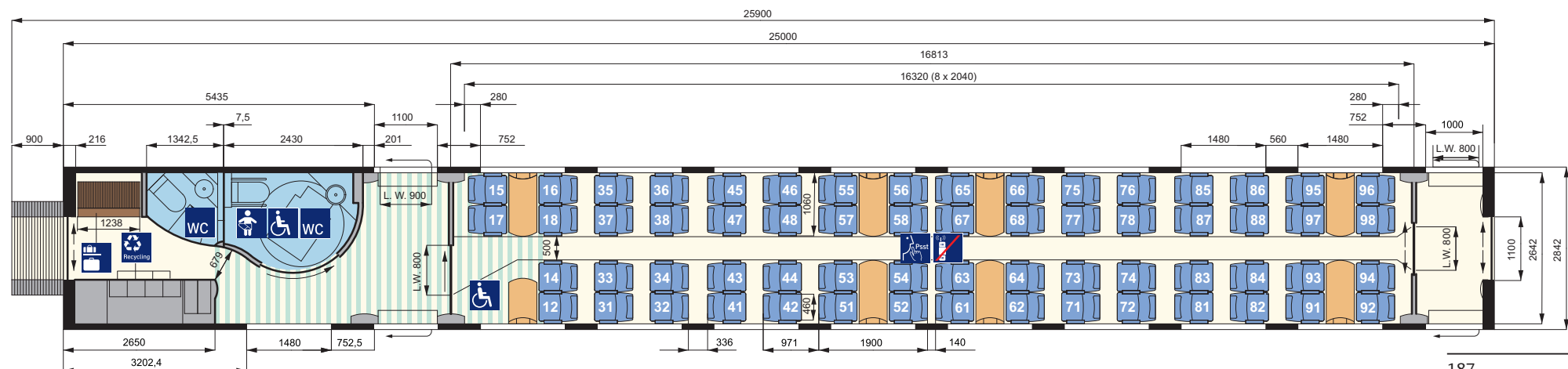

ICE T (5-tlg.) BR 415 2. Kl.-Endwagen (Bpmzf 415.5)

Technische Daten

Länge über Puffer:	27900 mm
durchschnittliches Eigengewicht:	56 t
Anzahl Plätze (gesamt):	63
Anzahl WC:	-
Komfort	
Türbreite Einstieg (lichte Weite):	900 mm
Gangbreite im Großraumbereich:	486 mm
Sitzteiler Reihe:	971 mm
Sitzteiler vis-à-vis (váv):	1900 mm
Sitzbreite zwischen Armlehnen:	460 mm
Sitztiefe:	450 mm
Armlehnenbreite innen Reihe und váv:	60 mm
Armlehnenbreite außen Reihe und váv:	40 mm
Rückenlehnenneigung Reihe/váv:	21-35°/21-28°
Fußstützen an Reihenplätzen:	ja

Ausstattung/Serviceeinrichtungen

Anzahl Plätze im Großraum:	55
- davon Anzahl Plätze váv:	31
- davon Anzahl Plätze Reihe:	24
Anzahl Plätze in der Lounge:	8
Steckdosen am Platz:	ja
Leseleuchten:	nein
Gepäckschließfächer:	ja
Gepäckregal:	nein
Garderobe:	ja
Abfallbehälter:	ja

Sonderausstattung/-einrichtungen

- keine

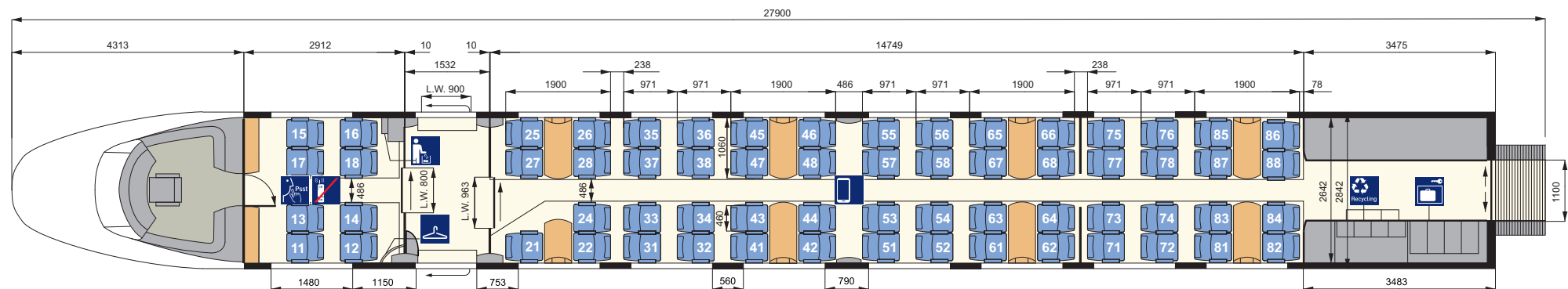

ICE MET

Allgemeine Informationen



Von 1999 bis 2004 verband der Metropolitan – damals ein eigenständiges Fernverkehrs-Produkt der DB – die Metropolen Hamburg und Köln als zusätzliches Angebot zum Stundentakt des Intercity. Aufgrund weniger Zwischenhalte konnte die Fahrzeit auf rund 3 ½ Stunden reduziert werden. Heute werden diese Zugverbindungen mit der gleichen Fahrzeit als ICE-Sprinter angeboten. Die beiden ehemaligen Metropolitan-Züge gehören mittlerweile zur ICE-Flotte und haben dafür eine ICE-Farbgebung in lichtgrau mit rotem Streifen erhalten.

Sie werden aktuell täglich zwischen Berlin und Frankfurt/Main Flughafen über Braunschweig und Frankfurt Süd (1x pro Tag und Richtung) eingesetzt. Freitags und sonntags fahren sie zusätzlich zwischen Berlin und Köln über Hannover (je 1x pro Richtung). Das besondere Design im Innenraum haben die beiden Zugverbände behalten. Zu den Ausstattungsmerkmalen gehören Steckdosen an allen Sitzplätzen, ein Bordbistro und seit Mitte 2019 auch WLAN im gesamten Zug.

ICE MET Daten und Fakten

Erste Inbetriebnahme:	1999/2004	Sitzplätze (gesamt):	382	
Anzahl der Züge:	2		1. Klasse (Anteil in %)	2. Klasse (Anteil in %)
Anzahl Mittel-/Steuerwagen:	6/1	davon Sitzplätze:	84 (22%)	289 (78%)
Länge (Zug):	185 m	Plätze im Handybereich:	39 (46%)	224 (75%)
Anzahl angetriebener Achsen:	Traktion mit BR 101	Plätze im Ruhebereich:	45 (54%)	74 (25%)
Zuggewicht (leer):	ca. 398 t	Plätze im Familienbereich:	-	12 (4%)
Höchstgeschwindigkeit:	220 km/h			
Klimaanlage:	ja	Steckdosen am Platz:	ja	ja
Druckertüchtigung:	ja	Kleinkindabteil mit besonderer Ausstattung:	nein	nein
WC-System:	geschlossen	Rollstuhlstellplätze:	ja (im Wagen 7)	nein
Stromsystem:	Einsystem	Fahrradstellplätze:	nein	nein
Notbremsüberbrückung:	ja	Elektronische Reservierungsanzeige:	nein	nein
Auslandseinsatz möglich:	nein	Elektronische Fahrgastinformation:	nein	nein
Bordrestaurant:	nein	WLAN:	ja	ja
Bordbistro:	ja (im Wagen 6)			

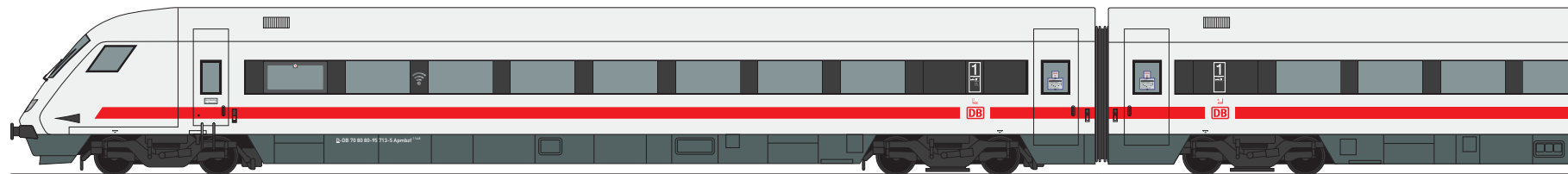
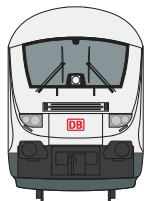

ICE MET Gesamtübersicht (1/2)

2. Kl.-Mittelwagen
(Apmz 116.0)
Nr. 1

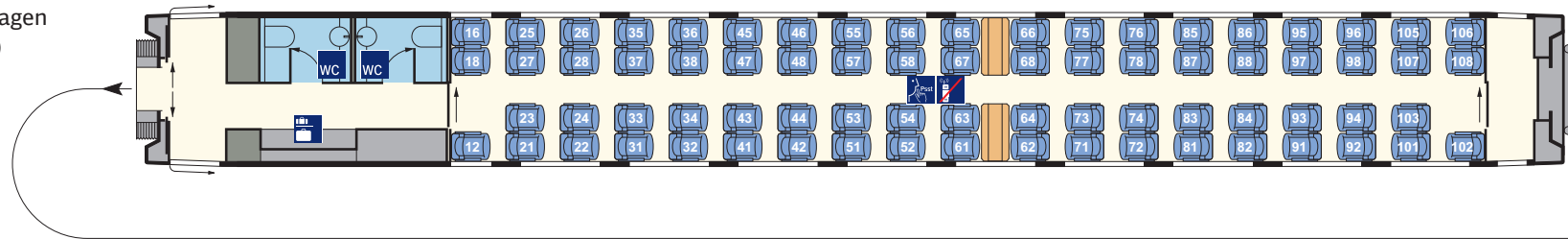

2. Kl.-Mittelwagen
(Apmz 116.1)
Nr. 2

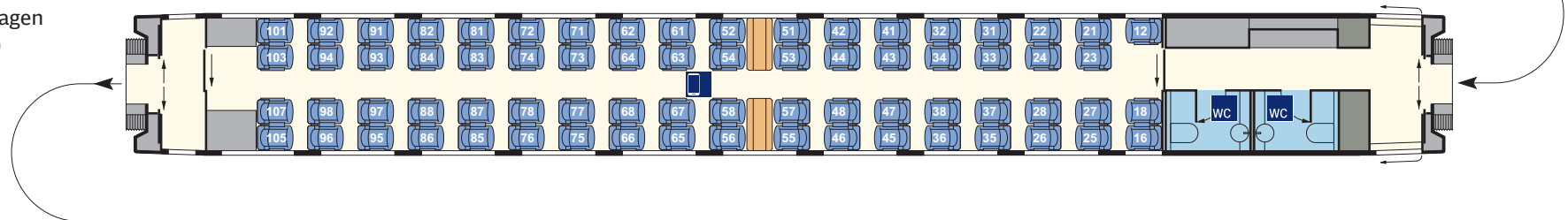

2. Kl.-Mittelwagen
(Apmz 116.6)
Nr. 3

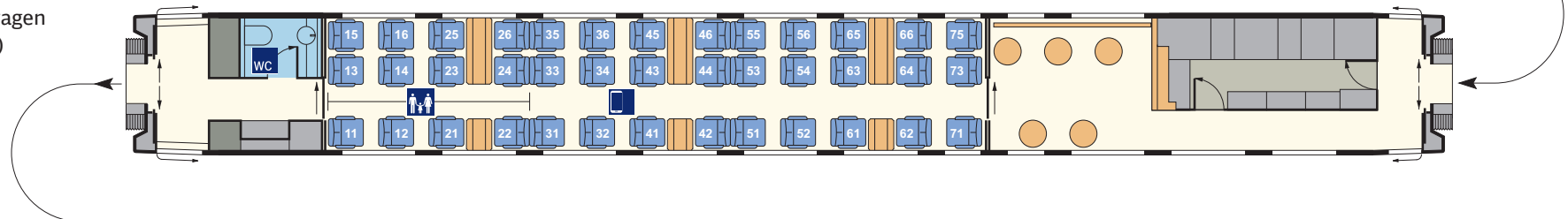

2. Kl.-Mittelwagen
(Apmz 116.4)
Nr. 4

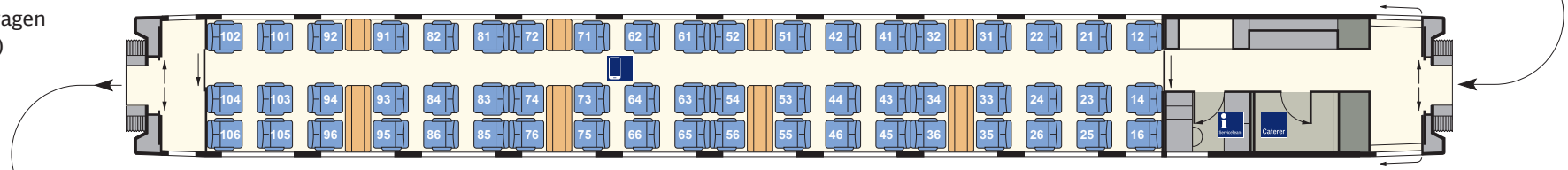

ICE MET Gesamtübersicht (2/2)

2. Kl.-Mittelwagen
(Apmz 116.2)
Nr. 5

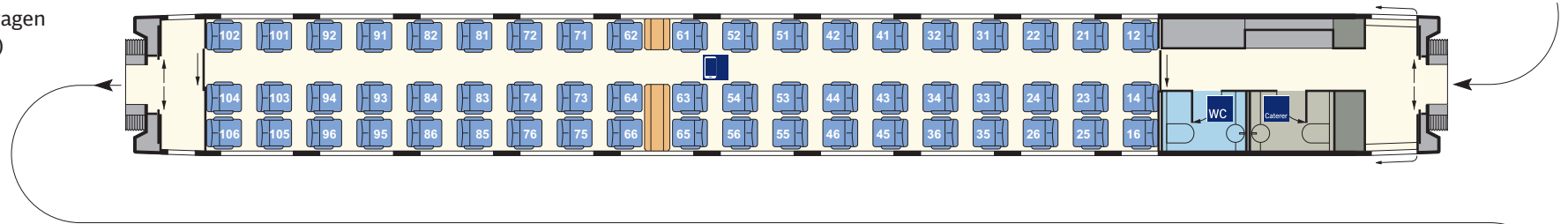

Bordbistro/1. Klasse
(Apmkz 116.6)
Nr. 6

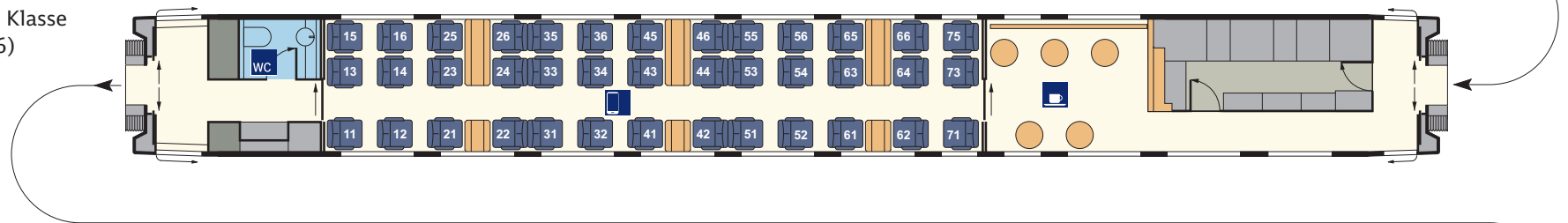

1. Kl.-Steuerwagen
(Apmzf 116.8)
Nr. 7

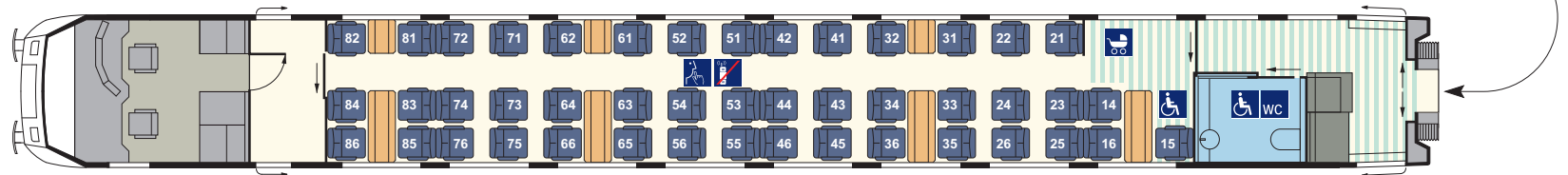

ICE MET 2. Kl.-Mittelwagen (Apmz 116.0)

Technische Daten

letzter Umbau:	2001
Länge über Puffer:	26400 mm
durchschnittliches Eigengewicht:	56 t
Anzahl Plätze (gesamt):	74
Anzahl WC:	2

Komfort

Türbreite Einstieg (lichte Weite):	900 mm
Gangbreite im Großraumbereich:	520 mm
Sitzteiler Reihe:	1000 mm
Sitzteiler vis-à-vis (vāv):	2000 mm
Sitzbreite zwischen Armlehnen:	430-450 mm
Sitztiefe:	480 mm
Armlehnenbreite innen Reihe und vāv:	50 mm
Armlehnenbreite außen Reihe und vāv:	50 mm
Rückenlehnenneigung verstellbar:	ja
Fußstützen an Reihenplätzen:	nein

Ausstattung/Serviceeinrichtungen

Anzahl Plätze im Großraum:	74
- davon Anzahl Plätze vāv:	8
- davon Anzahl Plätze Reihe:	66
Anzahl Plätze in Abteilerbereichen:	-
Steckdosen am Platz:	ja
Leseleuchten:	ja
Gepäckschließfächer:	nein
Gepäckfächer:	ja
Garderobe:	nein
Abfallbehälter im Einstiegsbereich:	ja

Sonderausstattung/-einrichtungen

- Vitrine für Werbung

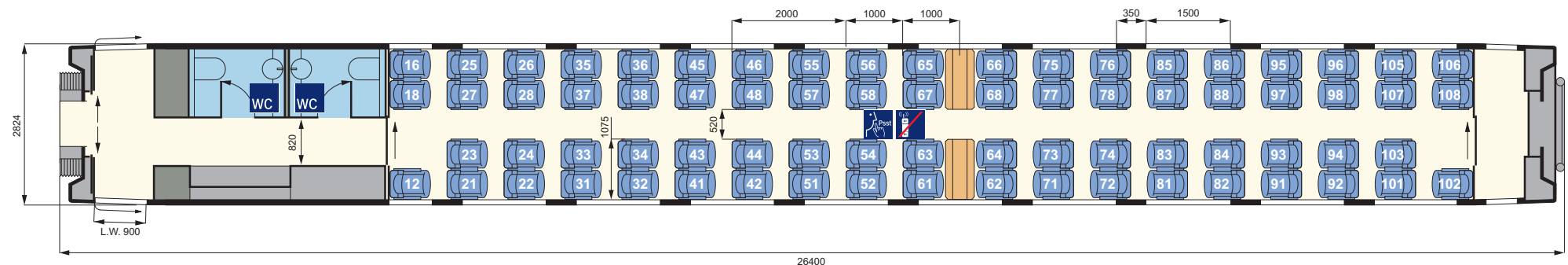

ICE MET 2. Kl.-Mittelwagen (Apmkz 116.6)

Technische Daten

letzter Umbau:	1999
Länge über Puffer:	26400 mm
durchschnittliches Eigengewicht:	58 t
Anzahl Plätze (gesamt):	39
Anzahl WC:	1
Komfort	
Türbreite Einstieg (lichte Weite):	900 mm
Breite Ladetür (lichte Weite):	650 mm
Gangbreite im Großraum-/Galleybereich:	580/780 mm
Sitzteiler Reihe:	1000 mm
Sitzteiler vis-à-vis (váv):	2000 mm
Sitzbreite zwischen Armlehnen:	500-520 mm
Sitztiefe:	480 mm verstellbar
Armlehnenbreite innen Reihe und váv:	65 mm
Armlehnenbreite außen Reihe und váv:	65 mm
Rückenlehnenneigung verstellbar:	nein
Fußstützen an Reihenplätzen:	nein

Ausstattung/Serviceeinrichtungen

Anzahl Plätze im Großraum:	39
- davon Anzahl Plätze váv:	18
- davon Anzahl Plätze Reihe:	21
Anzahl Plätze in Abteilerbereichen:	-
Steckdosen am Platz:	ja
Leseleuchten:	ja
Gepäckschließfächer:	nein
Gepäckfächer:	ja
Garderobe:	nein
Abfallbehälter im Einstiegsbereich:	ja

Sonderausstattung/-einrichtungen

- Vitrine für Werbung
- Ersatzbistro (ca. 15 Stehplätze)

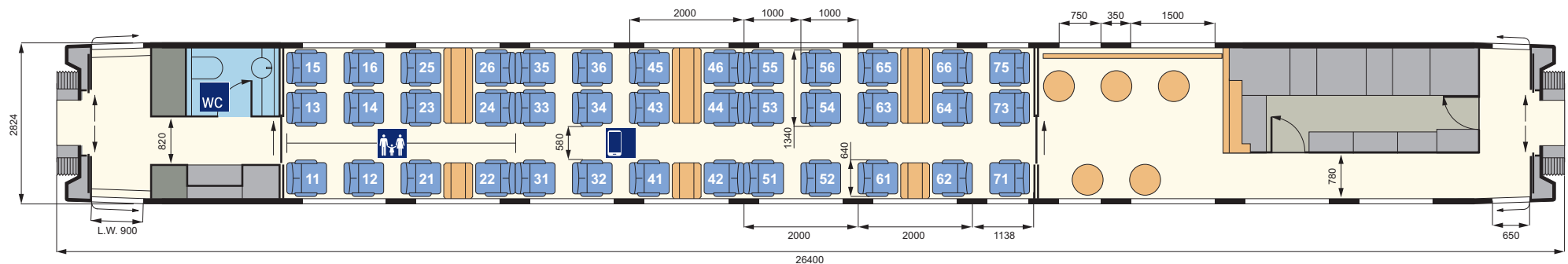

ICE MET 2. Kl.-Mittelwagen (Apmz 116.2)

Technische Daten

letzter Umbau:	1999
Länge über Puffer:	26400 mm
durchschnittliches Eigengewicht:	56 t
Anzahl Plätze (gesamt):	57
Anzahl WC:	2
Komfort	
Türbreite Einstieg (lichte Weite):	900 mm
Gangbreite im Großraumbereich:	580 mm
Sitzteiler Reihe:	1000 mm
Sitzteiler vis-à-vis (váv):	2000 mm
Sitzbreite zwischen Armlehnen:	500-520 mm
Sitztiefe:	480 mm verstellbar
Armlehnenbreite innen Reihe und váv:	65 mm
Armlehnenbreite außen Reihe und váv:	65 mm
Rückenlehnenneigung verstellbar:	nein
Fußstützen an Reihenplätzen:	nein

Ausstattung/Serviceeinrichtungen

Anzahl Plätze im Großraum:	57
- davon Anzahl Plätze váv:	6
- davon Anzahl Plätze Reihe:	51
Anzahl Plätze in Abteilerbereichen:	-
Steckdosen am Platz:	ja
Leseleuchten:	ja
Gepäckschließfächer:	nein
Gepäckfächer:	ja
Garderobe:	nein
Abfallbehälter im Einstiegsbereich:	ja

Sonderausstattung/-einrichtungen

- Vitrinen für Werbung

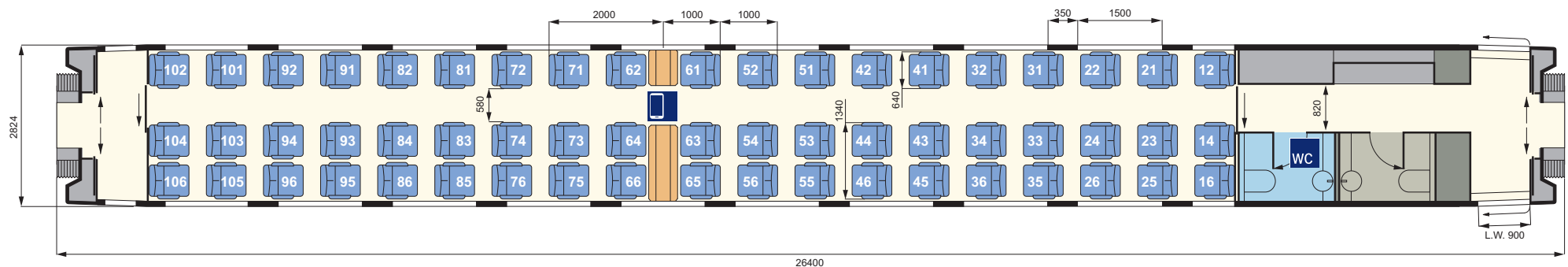

ICE MET 1. Kl.-Steuerwagen (Apmbzf 116.8)

Technische Daten

letzter Umbau:	1999
Länge über Puffer:	26400 mm
durchschnittliches Eigengewicht:	59 t
Anzahl Plätze (gesamt):	45
Anzahl Universal-WC mit Wickeltisch:	1
Komfort	
Türbreite Einstieg (lichte Weite):	900 mm
Gangbreite im Großraumbereich/vor WC:	580/970 mm
Sitzteiler Reihe:	1000 mm
Sitzteiler vis-à-vis (váv):	2000 mm
Sitzbreite zwischen Armlehnen:	500-520 mm
Sitztiefe:	480 mm verstellbar
Armlehnenbreite innen Reihe und váv:	65 mm
Armlehnenbreite außen Reihe und váv:	65 mm
Rückenlehnenneigung verstellbar:	nein
Fußstützen an Reihenplätzen:	nein

Ausstattung/Serviceeinrichtungen

Anzahl Plätze im Großraum:	45
- davon Anzahl Plätze váv:	20
- davon Anzahl Plätze Reihe:	25
Anzahl Plätze in Abteilerbereichen:	-
Steckdosen am Platz:	ja
Leseleuchten:	ja
Gepäckschließfächer:	nein
Gepäckfächer:	ja
Garderobe:	nein
Abfallbehälter im Einstiegsbereich:	ja

Sonderausstattung/-einrichtungen

- Rollstuhl-/Kinderwagenstellplatz

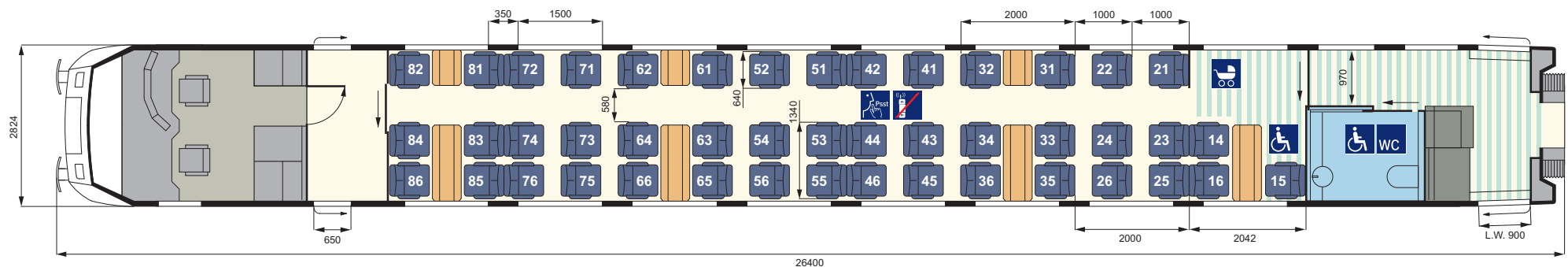

Intercity 1

Allgemeine Informationen



Der Intercity 1 ist der Reisezugklassiker der Deutschen Bahn. Die Züge werden als Intercity- und als Eurocity-Züge eingesetzt und bieten zahlreiche Direktverbindungen von den größten Metropolen und Ballungsräumen in die schönsten touristischen Zielgebiete Deutschlands wie z.B. nach Berchtesgaden, an den Chiemsee, in das Allgäu, an den Bodensee, nach Westerland auf Sylt, nach Binz auf Rügen sowie zu vielen anderen beliebten Urlaubsorten an Nord- und Ostsee. Internationale Verbindungen mit dem Intercity 1 sind u.a. Berlin–Hannover–Amsterdam sowie Frankfurt (Main)–Stuttgart–München–Salzburg–Klagenfurt. Die Reisezugwagen wurden zwischen Anfang der 70er und Ende der 80er Jahre beschafft.

Rund 760 der Reisezugwagen wurden 2012–2014 einer umfangreichen Innenraummodernisierung mit neuen Sitzen und Steckdosen an jedem Sitzplatz unterzogen – das entspricht etwa 70% der aktuell eingesetzten Intercity 1-Flotte. In den Jahren 2018 und 2019 erhielten weitere knapp 20% neue Sitzpolster mit neuen Sitzbezugsstoffen. Die restlichen 10% der aktuell eingesetzten Wagen werden bis Ende 2020 durch Neufahrzeuge ersetzt. Bis Ende 2021 werden alle WC-Räume der Intercity 1-Flotte mit neuen Waschtischen, neuen Farben und Dekoren aufgefrischt. Darüber hinaus werden seit Mitte 2019 bis Ende 2021 alle Reisezugwagen mit WLAN ausgerüstet.

■ Zugtyp

■ Intercity 1 – modernisiert

■ Intercity 1 – Einzelwagen

Intercity 1 – modernisiert Daten und Fakten

Erste Inbetriebnahme:	1970er-1990/2012 Modernisg.	Sitzplätze (gesamt):	i.d.R. 400-690 (im Beispielzug mit 11 Wagen 667 Plätze)	
Anzahl Wagen:	variabel (im Beispiel 11)		1. Klasse (Anteil in %)	2. Klasse (Anteil in %)
Länge (Zug):	310 m*	davon Sitzplätze*:	126 (19%)	541 (81%)
Anzahl angetriebener Achsen:	- (lokbespannt)			
Zuggewicht (leer):	ca. 520 t*	Steckdosen am Platz*:	ja	ja
Höchstgeschwindigkeit:	200 km/h	Kleinkindabteil:	nein	ja
Klimaanlage:	ja	Familienbereich:	nein	ja, 8 Plätze
Druckertüchtigung:	nein	Ruhebereich*:	ja, 8 Plätze	nein
WC-System:	geschlossen	Rollstuhlstellplätze*:	ja, 1	ja, mind. 2
Stromsystem:	teilweise Mehrsystem	Fahrradstellplätze*:	nein	ja, mind. 16
Notbremsüberbrückung:	ja	Elektronische Reservierungsanzeige:	ja	ja
Auslandseinsatz möglich:	ja	Elektronische Fahrgastinformation:	ja	ja
Bordbistro:	ja*	WLAN-Nachrüstung bis Ende 2021:	ja	ja

* Beispielzug mit 11 Wagen

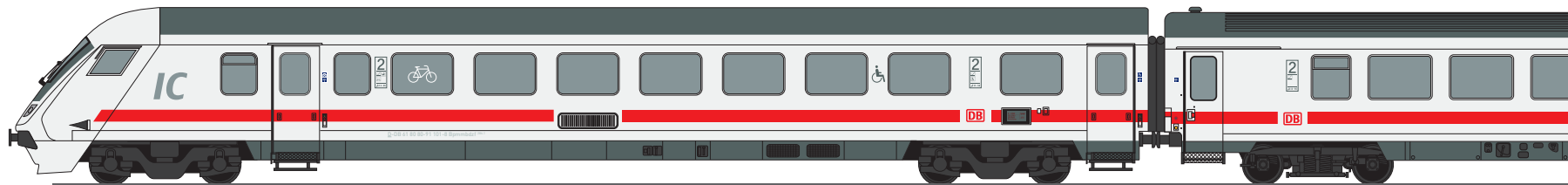
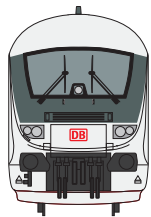

Intercity 1 – modernisiert Gesamtübersicht (1/3)

1. Kl.-Wagen
(Apmmz 126)

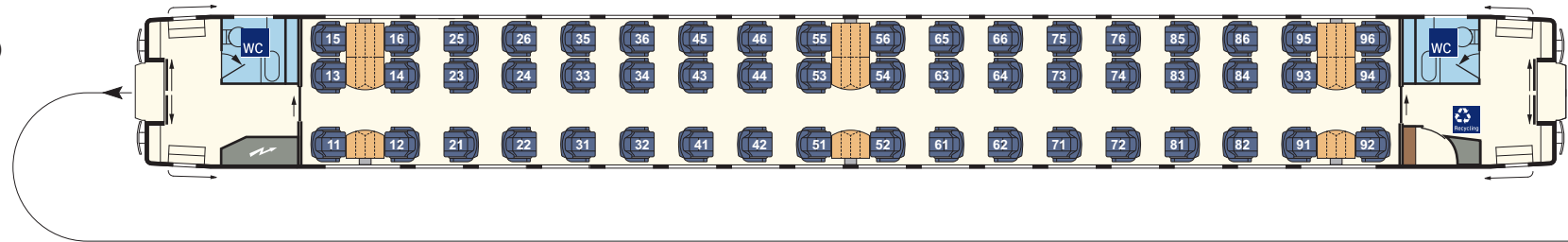

1. Kl.-Wagen
(Avmmz 106)

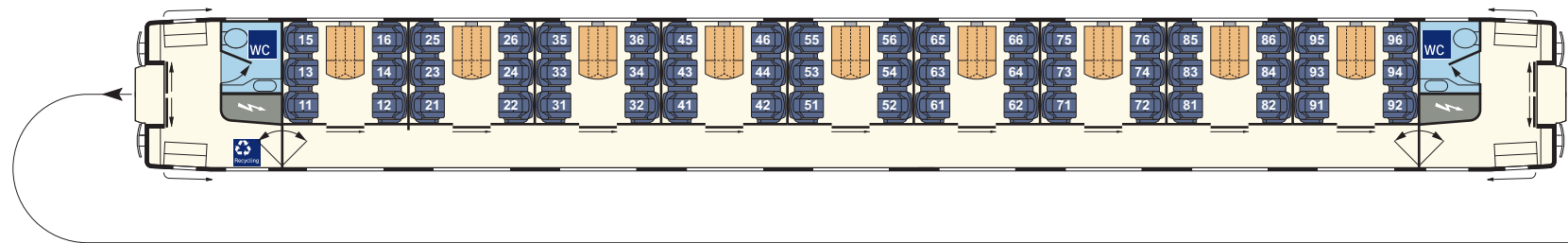

Bordbistro/1. Klasse
(ARkimmz 288)

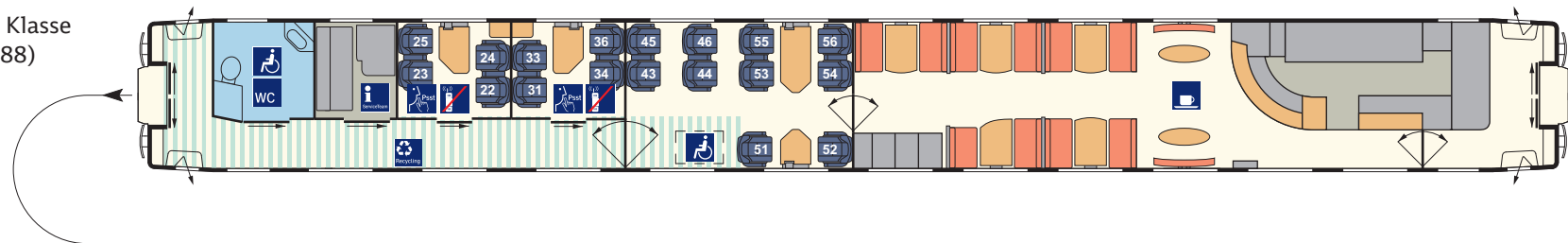

2. Kl.-Servicewagen
(Bvmmz 187)

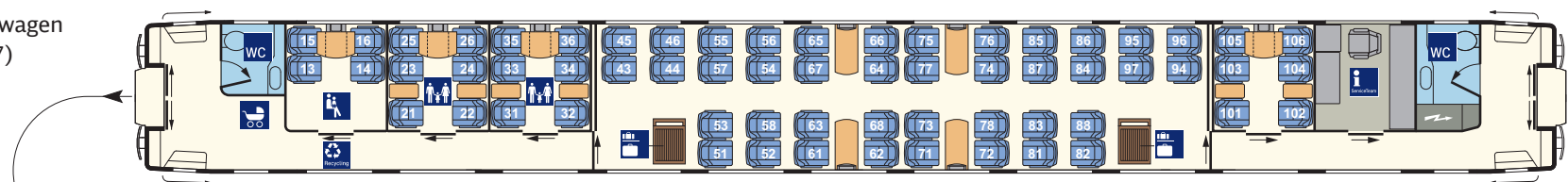

Intercity 1 – modernisiert Gesamtübersicht (2/3)

2. Kl.-Wagen
(Bpmmbdz 284)

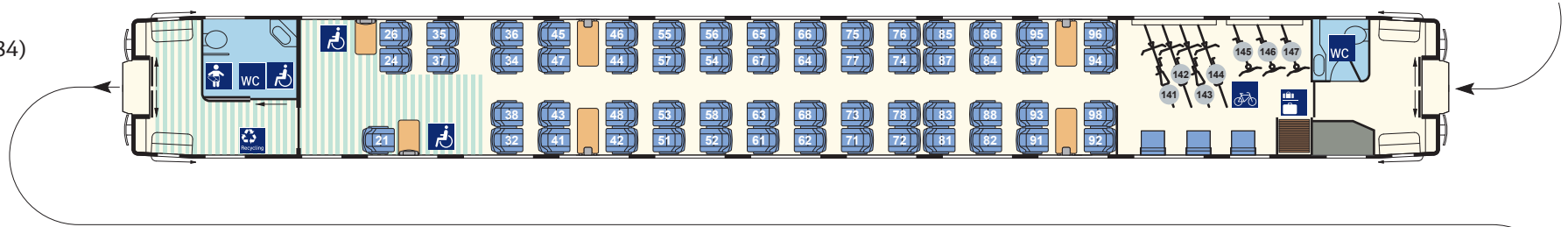

2. Kl.-Wagen
(Bpmmz 284)

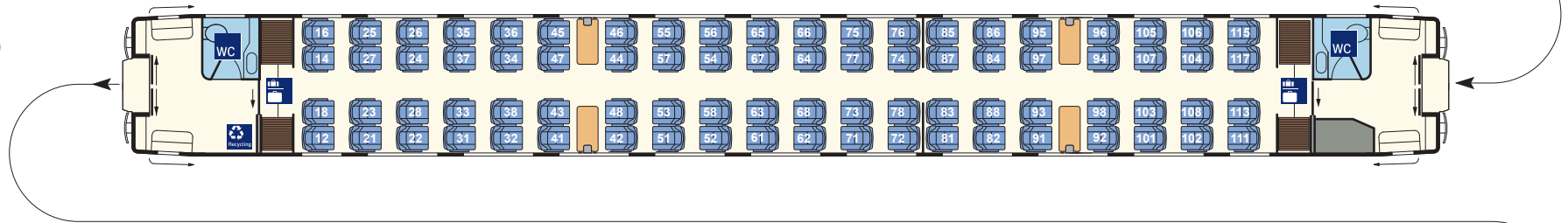

2. Kl.-Wagen
(Bpmmz 284)

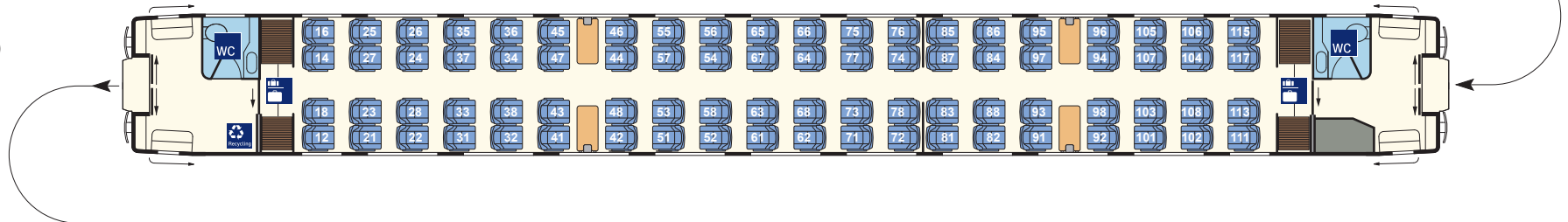

2. Kl.-Wagen
(Bpmmz 284)

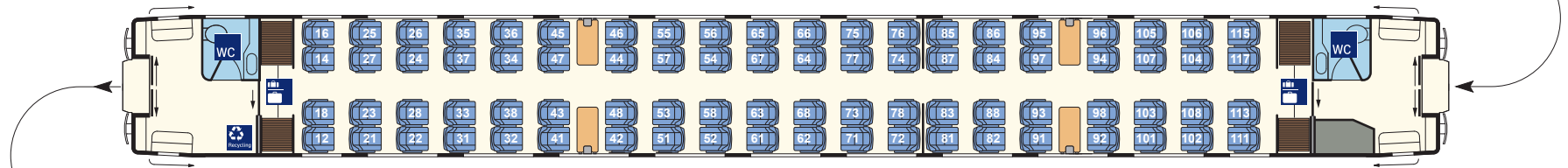

Intercity 1 – modernisiert Gesamtübersicht (3/3)

2. Kl.-Wagen
(Bpmmz 284)

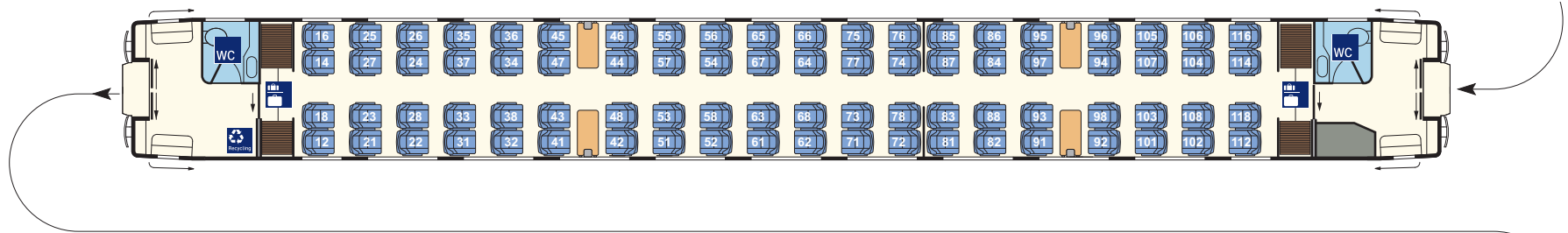

2. Kl.-Wagen
(Bvmmz 188)

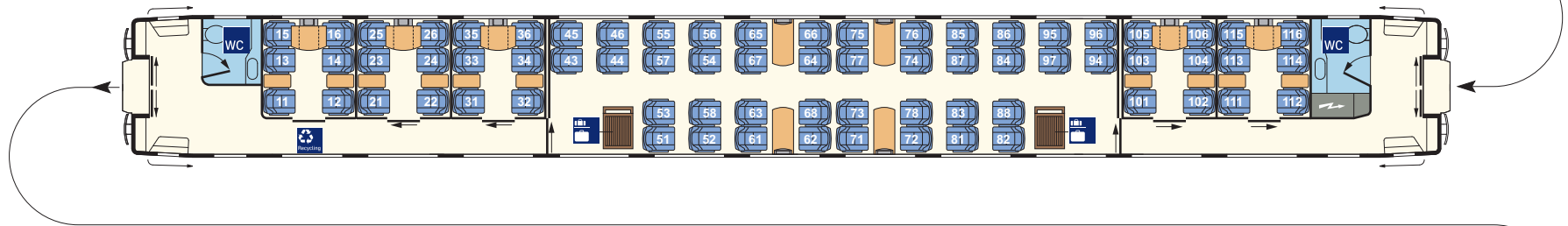

2. Kl.-Steuerwagen
(Bpmmbdzf 286)

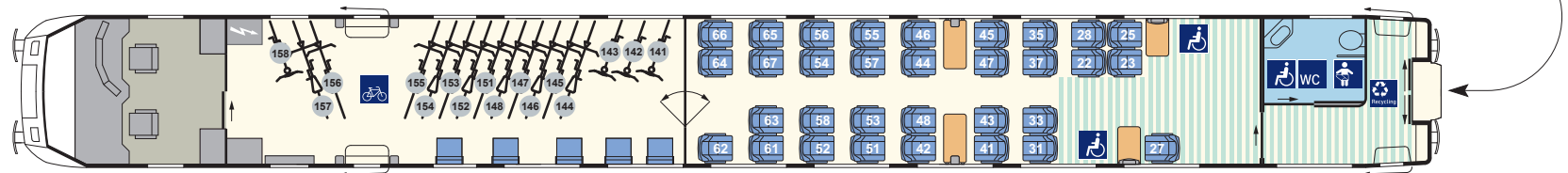

Intercity 1 – modernisiert 1. Kl.-Wagen (Apm mz 126.1/2)

Technische Daten

erstes Baujahr/letzter Umbau/Modernisierung:	1975/2001/2012-2014
Länge über Puffer:	26400 mm
durchschnittliches Eigengewicht:	47 t
Anzahl Plätze (gesamt):	54
Anzahl WC:	2

Komfort

Türbreite Einstieg (lichte Weite):	800 mm
Gangbreite im Großraumbereich:	620 mm
Sitzteiler Reihe/vis-à-vis (váv):	1090/2010 mm
Sitzbreite zwischen Armlehnen:	500 mm
Sitztiefe:	450-485 mm verstellbar
Armlehnenbreite innen Reihe und váv:	70 mm
Armlehnenbreite außen Reihe und váv:	70 mm
Rückenlehnenneigung verstellbar:	ja
Fußstützen an Reihenplätzen:	ja

Ausstattung/Serviceeinrichtungen

Anzahl Plätze im Großraum:	54
- davon Anzahl Plätze váv:	18
- davon Anzahl Plätze Reihe:	36
Anzahl Plätze in Abteilbereichen:	-
Steckdosen am Platz:	ja
Leseleuchten:	ja
Gepäckschließfächer:	nein
Gepäckregal:	ja (im Einstiegsbereich)
Garderobe:	nein
Abfallbehälter:	ja

Sonderausstattung/-einrichtungen

- keine

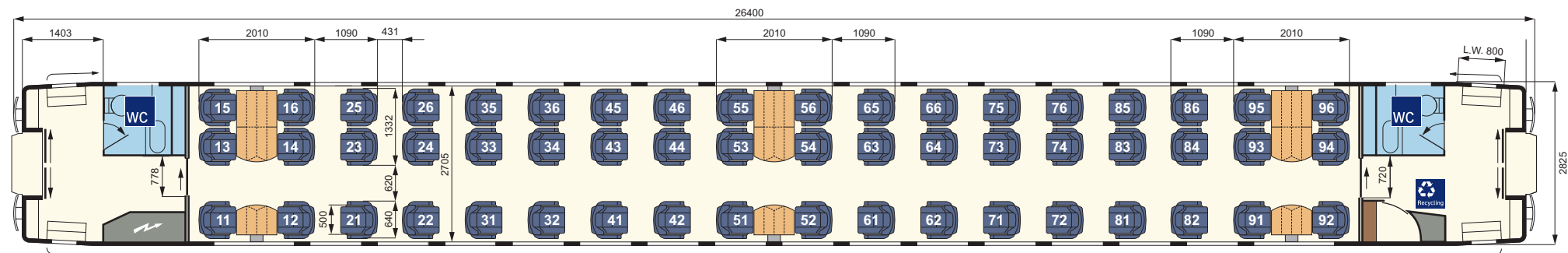

Intercity 1 – modernisiert 1. Kl.-Wagen (Avmmz 106.1/5)

Technische Daten

erstes Baujahr/letzter Umbau/Modernisierung:	1977/2001/2012-2014
Länge über Puffer:	26400 mm
durchschnittliches Eigengewicht:	47 t
Anzahl Plätze (gesamt):	54
Anzahl WC:	2

Komfort

Türbreite Einstieg (lichte Weite):	800 mm
Gangbreite im Großraumbereich:	775 mm
Sitzteiler Abteil:	2283 mm
Sitzbreite zwischen Armlehnen:	500 mm
Sitztiefe:	450-500 mm verstellbar
Armlehnenbreite innen außen:	70 mm
bewegliche Mittelarmlehne/Armlehnenbreite:	ja/100 mm
Rückenlehnenneigung verstellbar:	ja

Ausstattung/Serviceeinrichtungen

Anzahl Plätze im Großraum:	-
- davon Anzahl Plätze vav:	-
- davon Anzahl Plätze Reihe:	-
Anzahl Plätze in Abteilerbereichen:	54
Steckdosen am Platz:	ja
Leseleuchten:	ja
Gepäckschließfächer:	nein
Gepäckregal:	nein
Garderobe:	nein
Abfallbehälter:	ja

Sonderausstattung/-einrichtungen

- keine

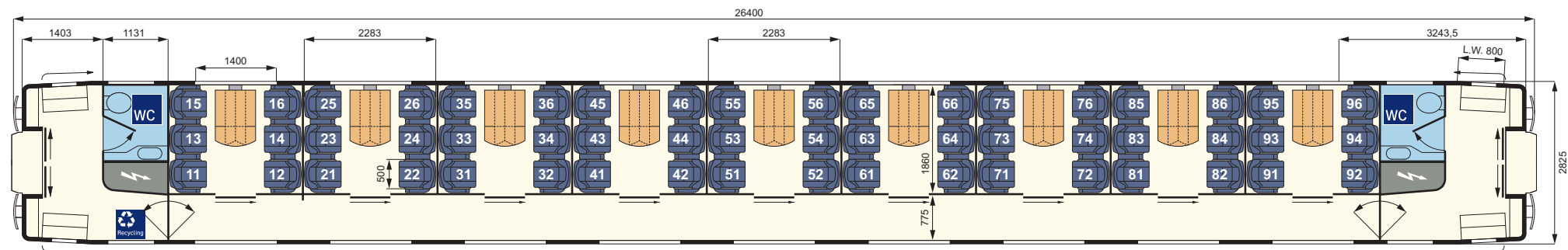

Intercity 1 – modernisiert Bordbistro/1. Klasse (ARkimmbz 288.4/5)

Technische Daten

erstes Baujahr/letzter Umbau/Modernisierung:	1964/2001/2012-2014
Länge über Puffer:	26400 mm
durchschnittliches Eigengewicht:	51 t
Anzahl Plätze (gesamt):	18
Anzahl Universal-WC:	1

Komfort

Türbreite Einstieg (lichte Weite):	720, 800 mm
Gangbreite im Großraum-/Abteilbereich:	757/882 mm
Gangbreite im Bordbistro-/Galleybereich:	749/700 mm
Sitzteiler Reihe:	1049 mm
Sitzteiler Abteil/vis-à-vis (v à v):	2108/2107 mm
Sitzbreite zwischen Armlehnen:	500 mm
Sitztiefe:	450-500 mm verstellbar
Armlehnenbreite innen Abteil und v à v:	70 mm
Armlehnenbreite außen Abteil und v à v:	70 mm
Rückenlehnenneigung verstellbar:	ja (mit Sitztiefe)

Ausstattung/Serviceeinrichtungen

Anzahl Plätze im Großraum:	10
- davon Anzahl Plätze v à v:	6
- davon Anzahl Plätze Reihe:	4
Anzahl Plätze in Abteilbereichen:	8
Anzahl Plätze im Bordbistro:	19
zusätzlich Anzahl Stehplätze im Bordbistro:	ca. 8
Steckdosen am Platz:	ja
Leseleuchten:	ja
Gepäckschließfächer:	nein
Gepäckregal:	nein
Garderobe:	ja
Abfallbehälter:	ja

Sonderausstattung/-einrichtungen

- Zugbegleiterabteil
- Rollstuhlstellplatz (1)

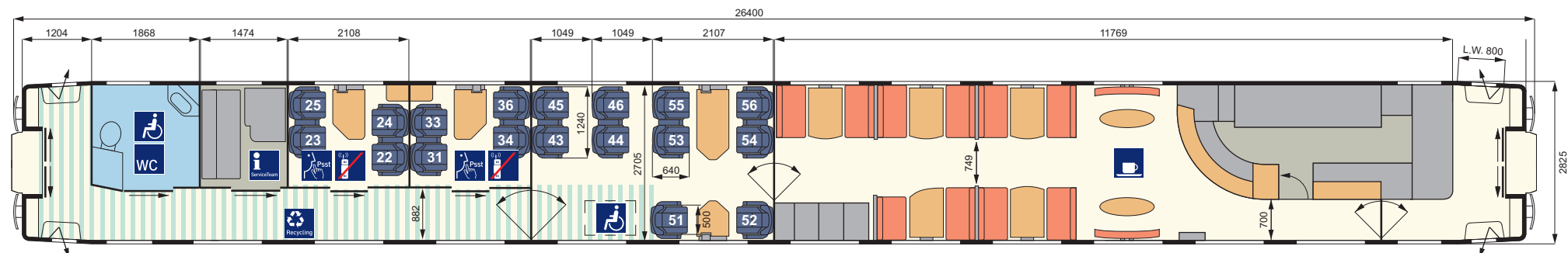

Intercity 1 – modernisiert 2. Kl.-Servicewagen (Bvmmsz 187.0/2/3/5/6/7/9)

Technische Daten

erstes Baujahr/letzter Umbau/Modernisierung:	1988/2003/2012-2014
Länge über Puffer:	26400 mm
durchschnittliches Eigengewicht:	51 t
Anzahl Plätze (gesamt):	62
Anzahl WC:	2

Komfort

Türbreite Einstieg (lichte Weite):	800 mm
Gangbreite im Großraum-/Abteilbereich:	503/630 mm
Sitzteiler Reihe:	890 mm
Sitzteiler Abteil/vis-à-vis (vāv):	1870/1940 mm
Sitzbreite zwischen Armlehnen Abteil/(vāv):	500/460 mm
Sitztiefe Abteil/(vāv):	450-500 mm verstellbar
Armlehnenbreite innen Abteil/Reihe und vāv:	40/40 mm
Armlehnenbreite außen Abteil/Reihe und vāv:	40/40 mm
bewegliche Mittelarmlehne/Armlehnenbreite:	ja/50 mm
Rückenlehnenneigung verstellbar:	ja (mit Sitztiefe)
Fußstützen an Reihenplätzen:	nein

Ausstattung/Serviceeinrichtungen

Anzahl Plätze im Großraum:	40
- davon Anzahl Plätze vāv:	16
- davon Anzahl Plätze Reihe:	24
Anzahl Plätze in Abteilbereichen:	22
zusätzlich Klappsitze:	nein
Steckdosen am Platz:	ja
Leseleuchten:	ja
Gepäckschließfächer:	nein
Gepäckregal:	ja
Garderobe:	nein
Abfallbehälter:	ja

Sonderausstattung/-einrichtungen

- Kleinkindabteil
- Zugbegleiterabteil
- Kinderwagenstellplatz

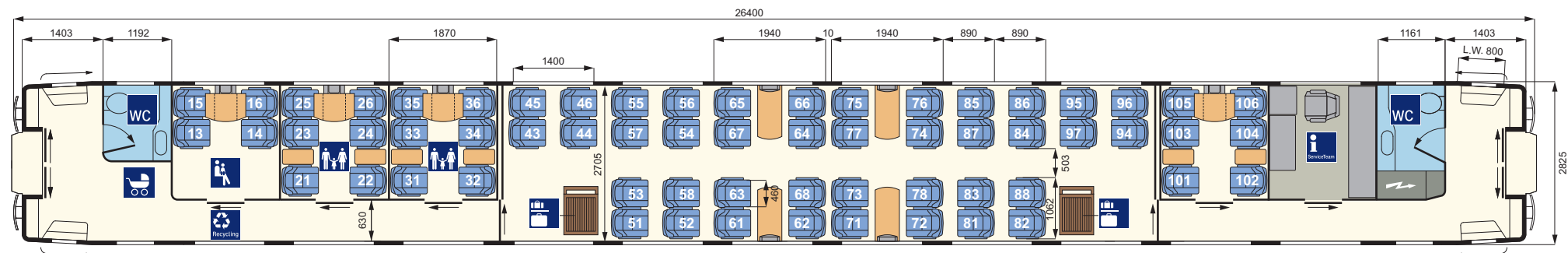

Intercity 1 – modernisiert 2. Kl.-Wagen (Bpmmbdz 284.0/1)

Technische Daten

erstes Baujahr/letzter Umbau/Modernisierung:	1985/1999/2012-2014
Länge über Puffer:	26400 mm
durchschnittliches Eigengewicht:	45 t
Anzahl Plätze (gesamt):	57
Anzahl WC/Universal-WC mit Wickeltisch:	1/1

Komfort

Türbreite Einstieg (lichte Weite):	800 mm
Gangbreite im Großraumbereich:	534 mm
Sitzteiler Reihe:	935, 940 mm
Sitzteiler vis-à-vis (váv):	1991, 1996 mm
Sitzbreite zwischen Armlehnen:	465 mm
Sitztiefe:	400-500 mm verstellbar
Armlehnenbreite innen Reihe und váv:	40 mm
Armlehnenbreite außen Reihe und váv:	40 mm
bewegliche Mittelarmlehne/Armlehnenbreite:	ja/50 mm
Rückenlehnenneigung verstellbar:	ja (mit Sitztiefe)
Fußstützen an Reihenplätzen:	nein

Ausstattung/Serviceeinrichtungen

Anzahl Plätze im Großraum:	57
- davon Anzahl Plätze váv:	16
- davon Anzahl Plätze Reihe:	41
Anzahl Plätze in Abteilerbereichen:	-
Steckdosen am Platz:	ja
Leseleuchten:	ja
Gepäckschließfächer:	nein
Gepäckregal:	ja
Garderobe:	nein
Abfallbehälter:	ja

Sonderausstattung/-einrichtungen

- Rollstuhlstellplätze (2)
- Fahrradstellplätze (7)
- Klappsitze (3)

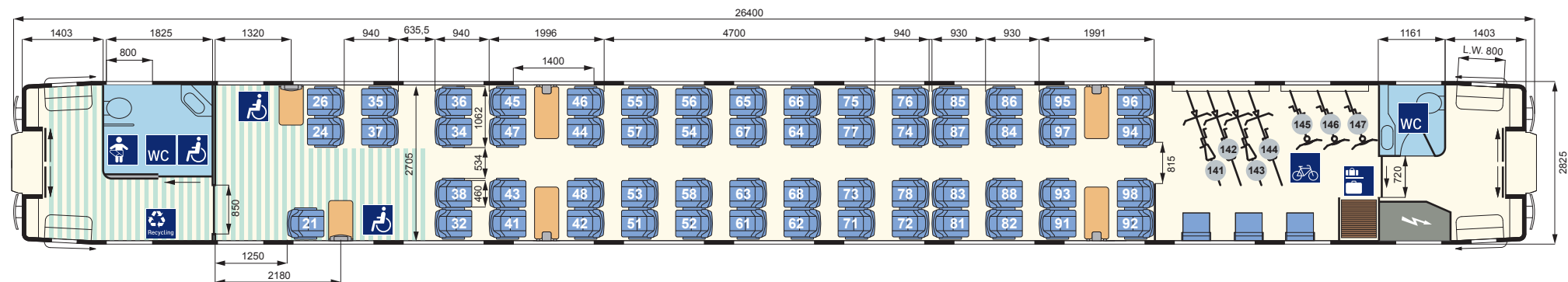

Intercity 1 – modernisiert 2. Kl.-Wagen (Bpmmz 284.3/4/5)

Technische Daten

erstes Baujahr/letzter Umbau/Modernisierung:	1979/2001/2012-2014
Länge über Puffer:	26400 mm
durchschnittliches Eigengewicht:	43 t
Anzahl Plätze (gesamt):	80
Anzahl WC:	2

Komfort

Türbreite Einstieg (lichte Weite):	800 mm
Gangbreite im Großraumbereich:	534 mm
Sitzteiler Reihe:	935, 940 mm
Sitzteiler vis-à-vis (váv):	1972, 1996 mm
Sitzbreite zwischen Armlehnen:	465 mm
Sitztiefe:	450-500 mm verstellbar
Armlehnenbreite innen Reihe und váv:	40 mm
Armlehnenbreite außen Reihe und váv:	40 mm
bewegliche Mittelarmlehne/Armlehnenbreite:	ja/50 mm
Rückenlehnenneigung verstellbar:	ja (mit Sitztiefe)
Fußstützen an Reihenplätzen:	nein

Ausstattung/Serviceeinrichtungen

Anzahl Plätze im Großraum:	80
- davon Anzahl Plätze váv:	16
- davon Anzahl Plätze Reihe:	64
Anzahl Plätze in Abteilbereichen:	-
Steckdosen am Platz:	ja
Leseleuchten:	ja
Gepäckschließfächer:	nein
Gepäckregal:	ja
Garderobe:	nein
Abfallbehälter:	ja

Sonderausstattung/-einrichtungen

- keine

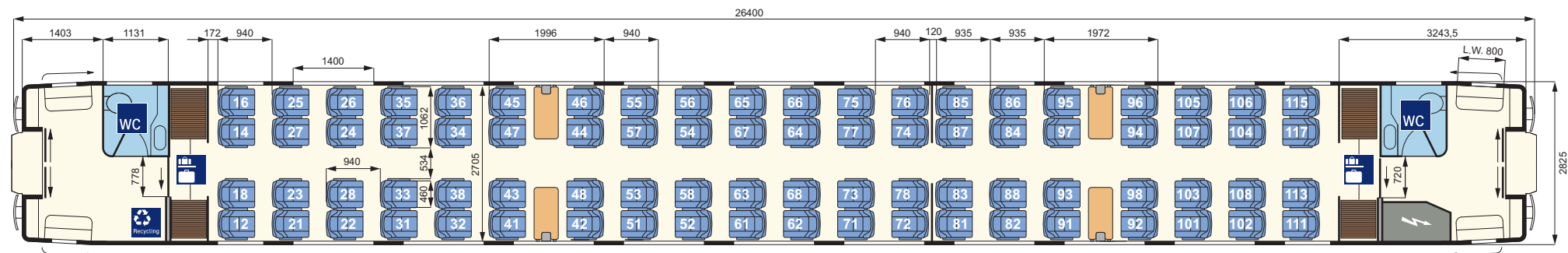

Intercity 1 – modernisiert 2. Kl.-Wagen (Bvmmz 188.1)

Technische Daten

erstes Baujahr/letzter Umbau:	1988/2003
Länge über Puffer:	26400 mm
durchschnittliches Eigengewicht:	52 t
Anzahl Plätze (gesamt):	70
Anzahl WC:	2
Komfort	
Türbreite Einstieg (lichte Weite):	800 mm
Gangbreite im Großraum-/Abteibereich:	503/630 mm
Sitzteiler Reihe:	890 mm
Sitzteiler Abteil/vis-à-vis (vāv):	1870/1940 mm
Sitzbreite zwischen Armlehnen Abteil/(vāv):	465/465 mm
Sitztiefe Abteil/(vāv):	450-500 mm verstellbar
Armlehnenbreite innen Abteil/Reihe und vāv:	40/40 mm
Armlehnenbreite außen Abteil/Reihe und vāv:	40/40 mm
bewegliche Mittelarmlehne/Armlehnenbreite:	ja/50 mm
Rückenlehnenneigung verstellbar:	ja (mit Sitztiefe)
Fußstützen an Reihenplätzen:	nein

Ausstattung/Serviceeinrichtungen

Anzahl Plätze im Großraum:	40
- davon Anzahl Plätze vāv:	16
- davon Anzahl Plätze Reihe:	24
Anzahl Plätze in Abteibereichen:	30
Steckdosen am Platz:	ja
Leseleuchten:	ja
Gepäckschließfächer:	nein
Gepäckregal:	ja
Garderobe:	nein
Abfallbehälter:	ja

Sonderausstattung/-einrichtungen

- keine

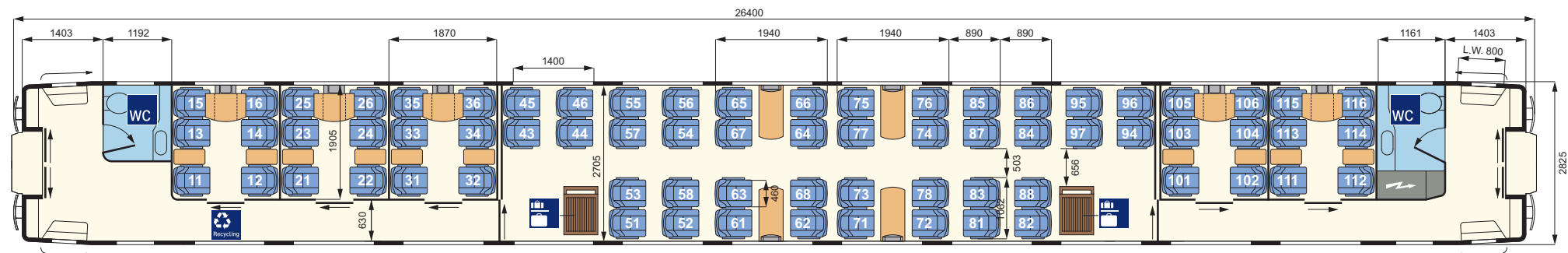

Intercity 1 – modernisiert 2. Kl.-Steuerwagen (Bpmmbdzf 286.1/3)

Technische Daten

erstes Baujahr/letzter Umbau/Modernisierung:	1997/2012-2014
Länge über Puffer:	26400 mm
durchschnittliches Eigengewicht:	57 t
Anzahl Plätze (gesamt):	31
Anzahl Universal-WC mit Wickeltisch:	1

Komfort

Türbreite Einstieg (lichte Weite):	900 mm
Gangbreite im Großraumbereich:	534 mm
Sitzteiler Reihe:	900, 940 mm
Sitzteiler vis-à-vis (váv):	1996 mm
Sitzbreite zwischen Armlehnen:	465 mm
Sitztiefe:	450-500 mm verstellbar
Armlehnenbreite innen Reihe und váv:	40 mm
Armlehnenbreite außen Reihe und váv:	40 mm
bewegliche Mittelarmlehne/Armlehnenbreite:	ja/50 mm
Rückenlehnenneigung verstellbar:	ja (mit Sitztiefe)
Fußstützen an Reihenplätzen:	nein

Ausstattung/Serviceeinrichtungen

Anzahl Plätze im Großraum:	32
- davon Anzahl Plätze váv:	8
- davon Anzahl Plätze Reihe:	24
Anzahl Plätze in Abteilerbereichen:	-
zusätzlich Klappsitze:	5
Steckdosen am Platz:	ja
Leseleuchten:	ja
Gepäckschließfächer:	nein
Gepäckregal:	nein
Garderobe:	nein
Abfallbehälter:	ja

Sonderausstattung/-einrichtungen

- Rollstuhlplätze (2)
- Fahrradstellplätze (16)

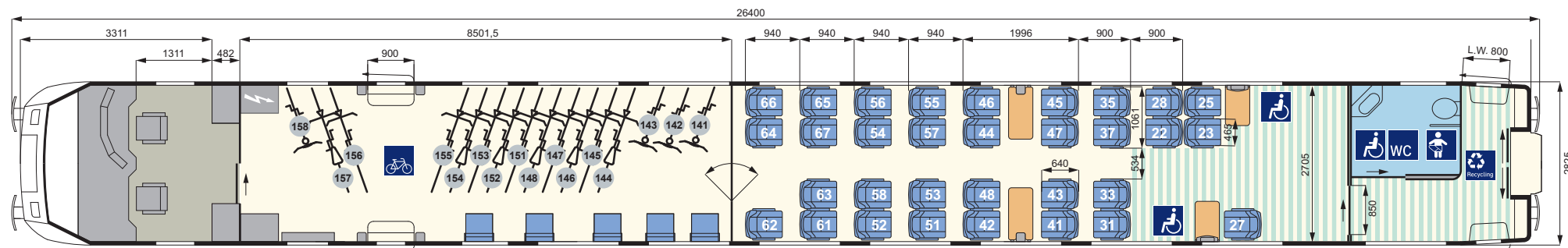

Intercity 1 – modernisiert 2. Kl.-Wagen (Bpmmbz 284.6 + 285.3/6/7/8)

Technische Daten

erstes Baujahr/letzter Umbau/Modernisierung:	1985/1999/2012-2014
Länge über Puffer:	26400 mm
durchschnittliches Eigengewicht:	43 t
Anzahl Plätze (gesamt):	69
Anzahl WC/Universal-WC mit Wickeltisch:	1/1

Komfort

Türbreite Einstieg (lichte Weite):	800 mm
Gangbreite im Großraumbereich:	534 mm
Sitzteiler Reihe:	935, 940 mm
Sitzteiler vis-à-vis (váv):	1972, 1996 mm
Sitzbreite zwischen Armlehnen:	465 mm
Sitztiefe:	400-500 mm verstellbar
Armlehnenbreite innen Reihe und váv:	40 mm
Armlehnenbreite außen Reihe und váv:	40 mm
bewegliche Mittelarmlehne/Armlehnenbreite:	ja/50 mm
Rückenlehnenneigung verstellbar:	ja (mit Sitztiefe)
Fußstützen an Reihenplätzen:	nein

Ausstattung/Serviceeinrichtungen

Anzahl Plätze im Großraum:	69
- davon Anzahl Plätze váv:	16
- davon Anzahl Plätze Reihe:	53
Anzahl Plätze in Abteilerbereichen:	-
Steckdosen am Platz:	ja
Leseleuchten:	ja
Gepäckschließfächer:	nein
Gepäckregal:	ja
Garderobe:	nein
Abfallbehälter:	ja

Sonderausstattung/-einrichtungen

- Rollstuhlstellplätze (2)

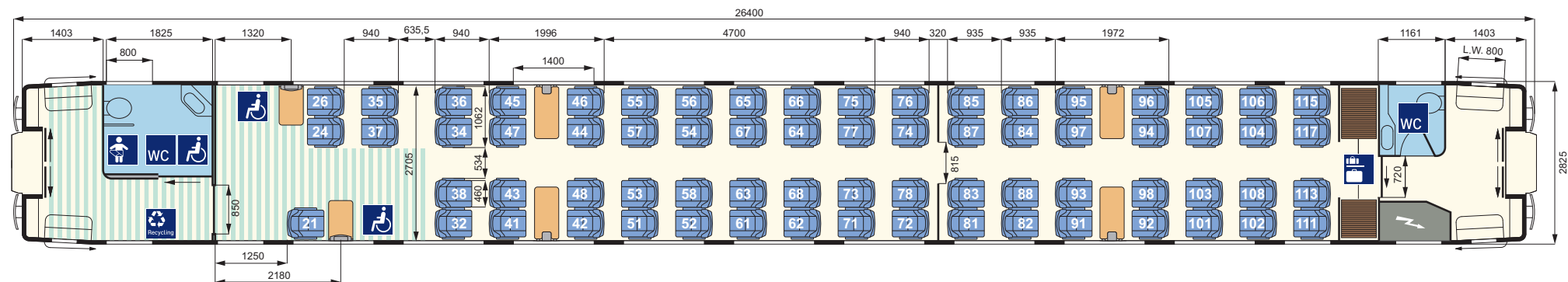

Intercity 1 – modernisiert 2. Kl.-Wagen (Bpmmdz 285.2/9)

Technische Daten

erstes Baujahr/letzter Umbau/Modernisierung:	1984/2001/2012-2014
Länge über Puffer:	26400 mm
durchschnittliches Eigengewicht:	42 t
Anzahl Plätze (gesamt):	52
Anzahl WC:	2
Komfort	
Türbreite Einstieg (lichte Weite):	800 mm
Gangbreite im Großraumbereich:	535 mm
Sitzteiler Reihe:	940 mm
Sitzteiler vis-à-vis (váv):	1996 mm
Sitzbreite zwischen Armlehnen:	465 mm
Sitztiefe:	450-500 mm verstellbar
Armlehnenbreite innen Reihe und váv:	40 mm
Armlehnenbreite außen Reihe und váv:	40 mm
bewegliche Mittelarmlehne/Armlehnenbreite:	ja/50 mm
Rückenlehnenneigung verstellbar:	ja (mit Sitztiefe)
Fußstützen an Reihenplätzen:	nein

Ausstattung/Serviceeinrichtungen

Anzahl Plätze im Großraum:	52
- davon Anzahl Plätze váv:	8
- davon Anzahl Plätze Reihe:	44
Anzahl Plätze in Abteilerbereichen:	-
zusätzlich Klappsitze:	7
Steckdosen am Platz:	ja
Leseleuchten:	ja
Gepäckschließfächer:	ja
Gepäckregal:	ja
Garderobe:	nein
Abfallbehälter:	ja

Sonderausstattung/-einrichtungen

- Fahrradstellplätze (16)

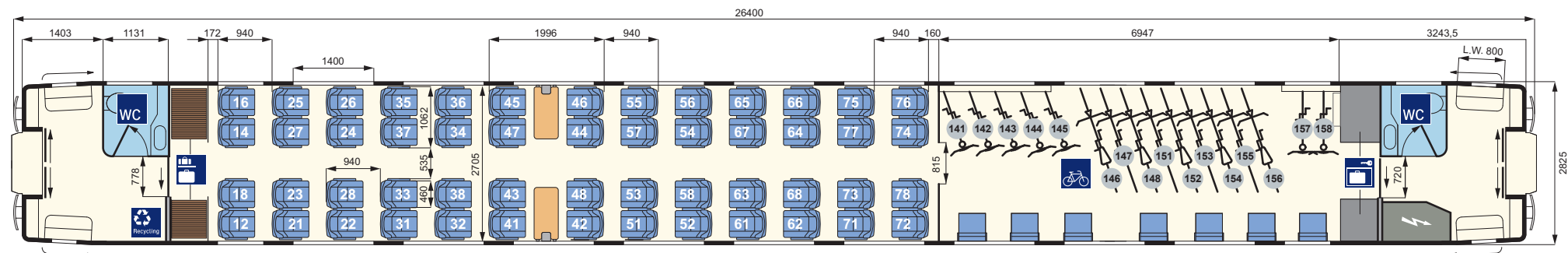

Intercity 1 – modernisiert 2. Kl.-Steuerwagen (Bimmdzf 287.0/2)

Technische Daten

erstes Baujahr/letzter Umbau/Modernisierung:	1998/2002/2012–2014
Länge über Puffer:	26400 mm
durchschnittliches Eigengewicht:	46 t
Anzahl Plätze (gesamt):	40
Anzahl Behinderten-WC mit Wickeltisch:	1

Komfort

Türbreite Einstieg (lichte Weite):	720, 900 mm
Gangbreite im Abteilbereich:	778 mm
Sitzteiler Reihe:	862 mm
Sitzteiler Abteil und vis-à-vis (váv):	1735, 1802 mm
Sitzbreite zwischen Armlehnen:	465 mm
Sitztiefe:	450–500 mm verstellbar
Armlehnenbreite innen Reihe und váv:	40 mm
Armlehnenbreite außen Reihe und váv:	40 mm
bewegliche Mittelarmlehne/Armlehnenbreite:	ja/50 mm
Rückenlehnenneigung verstellbar:	ja
Fußstützen an Reihenplätzen:	nein

Ausstattung/Serviceeinrichtungen

Anzahl Plätze im Großraum:	30
– davon Anzahl Plätze váv:	10
– davon Anzahl Plätze Reihe:	20
Anzahl Plätze in Abteilbereichen:	10
zusätzlich Klappsitze:	5
Steckdosen am Platz:	ja
Leseleuchten:	ja
Gepäckschließfächer:	nein
Gepäckregal:	ja
Garderobe:	nein
Abfallbehälter:	ja

Sonderausstattung/-einrichtungen

– Fahrradstellplätze (10)

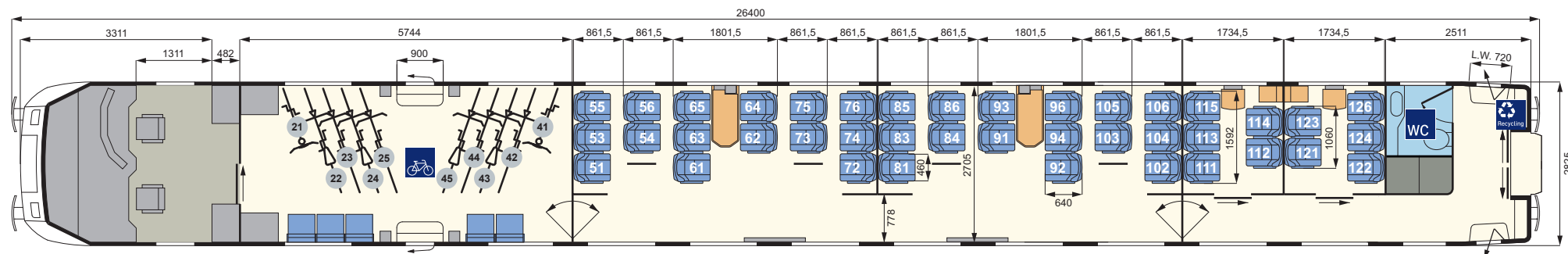

Intercity 1 – Einzelwagen 1. Kl.-Wagen (Avmz 108.5)

Technische Daten	
erstes Baujahr/letzter Umbau:	1969/2000
Länge über Puffer:	26400 mm
durchschnittliches Eigengewicht:	44 t
Anzahl Plätze (gesamt):	54
Anzahl WC:	2
Komfort	
Türbreite Einstieg (lichte Weite):	720 mm
Gangbreite im Abteilbereich:	785 mm
Sitzteiler Abteil:	2325 mm
Sitzbreite zwischen Armlehnen:	590 mm
Sitztiefe:	510 mm verstellbar
Armlehnenbreite innen Abteil:	115 mm
Armlehnenbreite außen Abteil:	95 mm
bewegliche Mittelarmlehne:	nein
Rückenlehnenneigung verstellbar:	ja (mit Sitztiefe)

Ausstattung/Serviceeinrichtungen	
Anzahl Plätze im Großraum:	-
- davon Anzahl Plätze vav:	-
- davon Anzahl Plätze Reihe:	-
Anzahl Plätze in Abteilbereichen:	54
Steckdosen am Platz:	ja (an allen Fensterplätzen)
Leseleuchten:	ja
Gepäckschließfächer:	nein
Gepäckregal:	nein
Garderobe:	nein
Abfallbehälter:	ja
Sonderausstattung/-einrichtungen	
- keine	

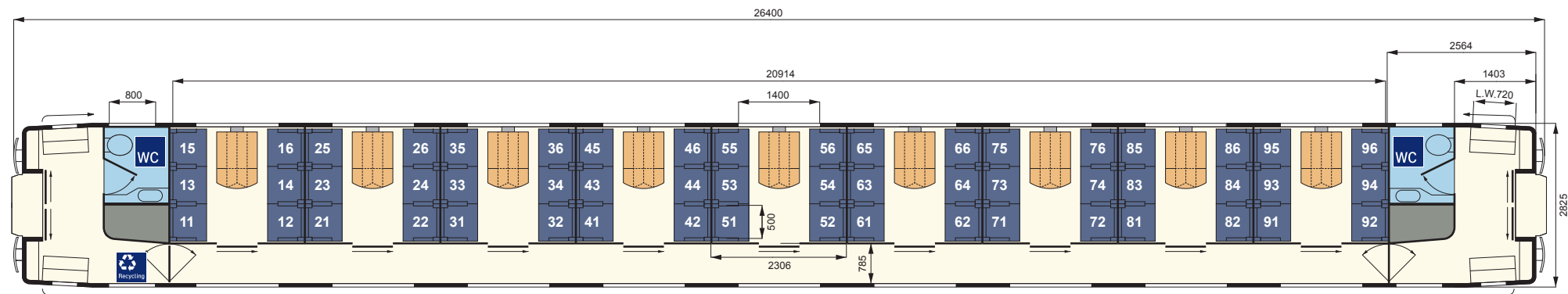

Intercity 1 – Einzelwagen 1. Kl.-Wagen (Avmz 109.2/3/5)

Technische Daten

erstes Baujahr/letzter Umbau:	1969/2000
Länge über Puffer:	26400 mm
durchschnittliches Eigengewicht:	44 t
Anzahl Plätze (gesamt):	54
Anzahl WC:	2
Komfort	
Türbreite Einstieg (lichte Weite):	720 mm
Gangbreite im Abteilbereich:	785 mm
Sitzteiler Abteil:	2325 mm
Sitzbreite zwischen Armlehnen:	590 mm
Sitztiefe:	510 mm verstellbar
Armlehnenbreite innen Abteil:	115 mm
Armlehnenbreite außen Abteil:	95 mm
bewegliche Mittelarmlehne:	nein
Rückenlehnenneigung verstellbar:	ja (mit Sitztiefe)

Ausstattung/Serviceeinrichtungen

Anzahl Plätze im Großraum:	-
- davon Anzahl Plätze vav:	-
- davon Anzahl Plätze Reihe:	-
Anzahl Plätze in Abteilbereichen:	54
Steckdosen am Platz:	ja (an allen Fensterplätzen)
Leseleuchten:	ja
Gepäckschließfächer:	nein
Gepäckregal:	nein
Garderobe:	nein
Abfallbehälter:	ja

Sonderausstattung/-einrichtungen

- keine

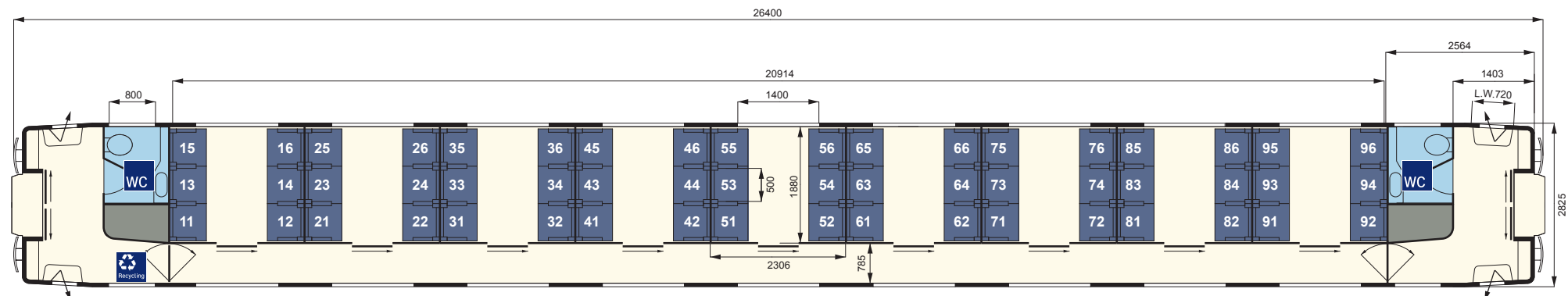

Intercity 1 – Einzelwagen Bordbistro/1. Klasse (ARkimbz 266.4/7)

Technische Daten

erstes Baujahr/letzter Umbau:	1964/2001
Länge über Puffer:	26400 mm
durchschnittliches Eigengewicht:	51 t
Anzahl Plätze (gesamt):	18
Anzahl Universal-WC:	1

Komfort

Türbreite Einstieg (lichte Weite):	720, 800 mm
Gangbreite im Großraum-/Abteilbereich:	730/942 mm
Gangbreite im Bordbistro-/Galleybereich:	530/710 mm
Sitzteiler Abteil/vis-à-vis (väv):	2086/2080 mm
Sitzbreite zwischen Armlehnen:	580 mm
Sitztiefe:	455 mm verstellbar
Armlehnenbreite innen Abteil und väv:	85 mm
Armlehnenbreite außen Abteil und väv:	80 mm
bewegliche Mittelarmlehne/Armlehnenbreite:	ja/85 mm
Rückenlehnenneigung verstellbar:	ja (mit Sitztiefe)

Ausstattung/Serviceeinrichtungen

Anzahl Plätze im Großraum:	10
- davon Anzahl Plätze väv:	10
- davon Anzahl Plätze Reihe:	-
Anzahl Plätze in Abteilbereichen:	8
Anzahl Plätze im Bordbistro:	15
zusätzlich Anzahl Stehplätze im Bordbistro:	ca. 12
Steckdosen am Platz:	ja (an Tischen u. Fensterplätzen der Abteile)
Leseleuchten:	ja
Gepäckschließfächer:	nein
Gepäckregal:	nein
Garderobe:	ja
Abfallbehälter:	ja

Sonderausstattung/-einrichtungen

- Zugbegleiterabteil
- Rollstuhlstellplatz (1)

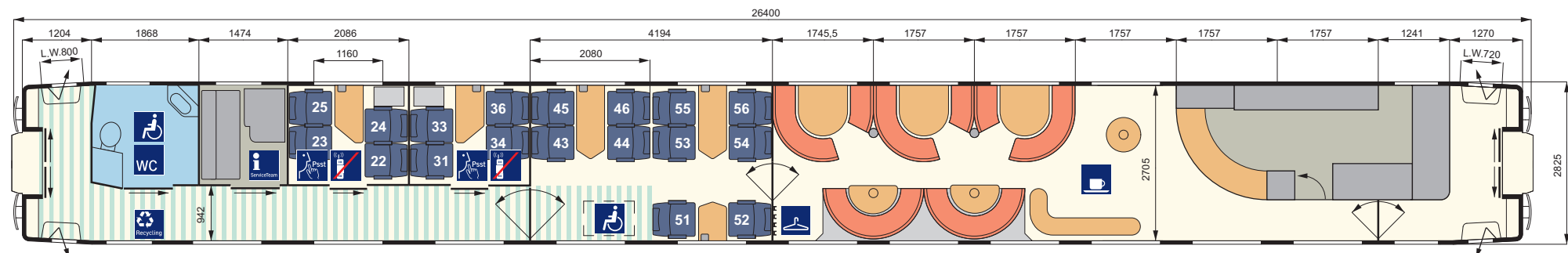

Intercity 1 – Einzelwagen 2. Kl.-Servicewagen (Bvmsz 186.0/2/3/6/8)

Technische Daten

erstes Baujahr/letzter Umbau:	1988/2003
Länge über Puffer:	26400 mm
durchschnittliches Eigengewicht:	51 t
Anzahl Plätze (gesamt):	62
Anzahl WC:	2
Komfort	
Türbreite Einstieg (lichte Weite):	800 mm
Gangbreite im Großraum-/Abteilbereich:	535/630 mm
Sitzteiler Reihe:	987 mm
Sitzteiler Abteil/vis-à-vis (vāv):	1870/1880 mm
Sitzbreite zwischen Armlehnen Abteil/(vāv):	500/460 mm
Sitztiefe Abteil/(vāv):	440/480 mm verstellbar
Armlehnenbreite innen Abteil/Reihe und vāv:	75/50 mm
Armlehnenbreite außen Abteil/Reihe und vāv:	75/50 mm
bewegliche Mittelarmlehne/Armlehnenbreite:	ja/75, 55 mm
Rückenlehnenneigung verstellbar:	ja (mit Sitztiefe)
Fußstützen an Reihenplätzen:	nein

Ausstattung/Serviceeinrichtungen

Anzahl Plätze im Großraum:	40
- davon Anzahl Plätze vāv:	8
- davon Anzahl Plätze Reihe:	32
Anzahl Plätze in Abteilbereichen:	22
zusätzlich Klappsitze:	2
Steckdosen am Platz:	ja (an allen Tischen)
Leseleuchten:	ja
Gepäckschließfächer:	nein
Gepäckregal:	nein
Garderobe:	nein
Abfallbehälter:	ja

Sonderausstattung/-einrichtungen

- Kleinkindabteil
- Zugbegleiterabteil
- Kinderwagenstellplatz

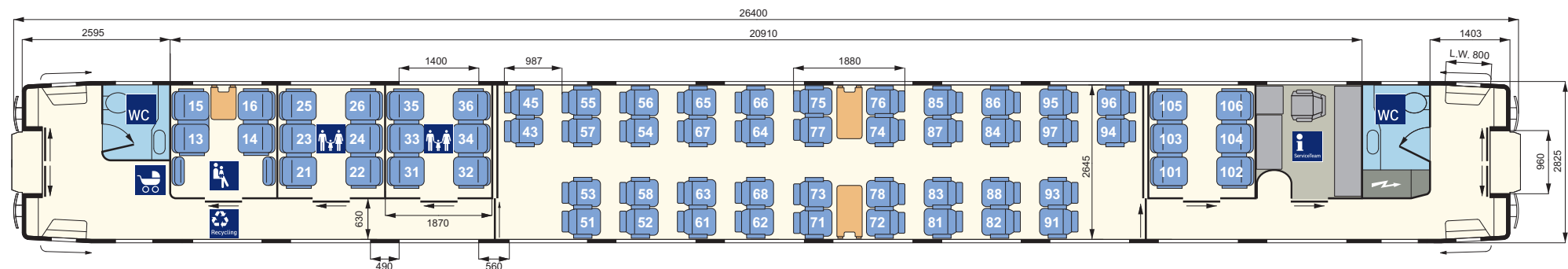

Intercity 1 – Einzelwagen 2. Kl.-Wagen (Bpmbz 294.6/7)

Technische Daten

erstes Baujahr/letzter Umbau:	1985/1999
Länge über Puffer:	26400 mm
durchschnittliches Eigengewicht:	43 t
Anzahl Plätze (gesamt):	75
Anzahl WC/Universal-WC mit Wickeltisch:	1/1
Komfort	
Türbreite Einstieg (lichte Weite):	800 mm
Gangbreite im Großraumbereich:	535 mm
Sitzteiler Reihe:	935, 940 mm
Sitzteiler vis-à-vis (váv):	1972, 1996 mm
Sitzbreite zwischen Armlehnen:	460 mm
Sitztiefe:	450 mm verstellbar
Armlehnenbreite innen Reihe und váv:	50 mm
Armlehnenbreite außen Reihe und váv:	50 mm
bewegliche Mittelarmlehne/Armlehnenbreite:	ja/55 mm
Rückenlehnenneigung verstellbar:	ja (mit Sitztiefe)
Fußstützen an Reihenplätzen:	nein

Ausstattung/Serviceeinrichtungen

Anzahl Plätze im Großraum:	75
- davon Anzahl Plätze váv:	16
- davon Anzahl Plätze Reihe:	59
Anzahl Plätze in Abteilbereichen:	-
Steckdosen am Platz:	ja (an allen váv-Plätzen)
Leseleuchten:	ja
Gepäckschließfächer:	nein
Gepäckregal:	ja
Garderobe:	nein
Abfallbehälter:	ja

Sonderausstattung/-einrichtungen

- Rollstuhlstellplätze (2)

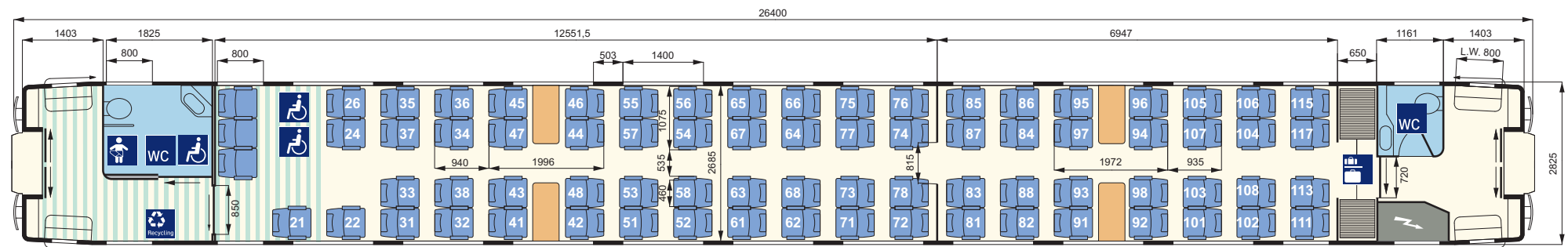

Intercity 2

Allgemeine Informationen



Seit Dezember 2015 wird die IC-Flotte durch neue doppelstöckige Intercity 2-Züge ergänzt. Mit den neuen Zügen wird der Fernverkehr in ländliche Gebiete ausgeweitet – z.B. wurde das Angebot zwischen Bremen und Emden Außenhafen bzw. Norddeich Mole ausgeweitet und zwischen Stuttgart und Singen das Fernverkehrsangebot auf einen Stundentakt verdoppelt. Der nächste Schritt der Angebotsoffensive ist seit Fahrplanwechsel Dezember 2019 die neu eingeführte Intercity-Linie Dresden–Berlin–Rostock, die seit 08.03.2020 auf einen 2-Stundentakt ergänzt und auf neue Intercity-Züge umgestellt wurde.

Zwei verschiedene Fahrzeugplattformen werden als Intercity 2 eingesetzt – nämlich einerseits Lok-Wagen-Züge mit Lok, 4 Mittelwagen und einem Steuerwagen (Twindexx-Plattform vom Hersteller Bombardier) und andererseits Triebwagen

mit 4 Wagen (KISS-Plattform von Stadler).

Die neuen Züge verfügen über einen hohen Komfortstandard: Große Außentüren und großzügige Vorräume erleichtern das Ein- und Aussteigen. Jeder Doppel- und jeder Einzelsitz verfügt über mindestens eine Steckdose. WLAN wird in den Jahren 2020 und 2021 in allen Zügen nachgerüstet. Pro Zug werden 8 bzw. 9 Fahrradstellplätze angeboten.

Als gastronomischer Service wird ein „Am-Platz-Service“ mit kalten und heißen Getränken sowie herzhaften und süßen Snacks in beiden Klassen angeboten. Ein angenehmes Reisen wird durch die hohe Laufruhe der Wagen garantiert. Die Intercity 2-Züge auf der Linie Dresden – Rostock (KISS-Plattform) verfügen zusätzlich über gemütliche Cafébereiche, in denen sich die Gäste selbst bedienen können.

■ Zugtyp

■ Intercity 2 Bombardier Twindexx

■ Intercity 2 Stadler KISS

Intercity 2 – Bombardier Twindexx Daten und Fakten

Erste Inbetriebnahme:	12/2015	Sitzplätze (gesamt):	461 + 6 Klappsitze	
Anzahl der Züge:	54*/(Ziel 70)		1. Klasse (Anteil in %)	2. Klasse (Anteil in %)
Anzahl Mittel-/Steuerwagen:	4/1	davon Sitzplätze:	70 (15%)	391 + 6 (85%)
Länge (Zug):	134,5 m (ohne Lok)	Plätze im Handybereich:	52 (74%)	338 (85%)
Anzahl angetriebener Achsen:	- (lokbespannt)	Plätze im Ruhebereich:	185 (26%)	-
Zuggewicht (leer):	270 t (ohne Lok)	Plätze im Familienbereich:	-	10 (3%)
Höchstgeschwindigkeit:	160 km/h			
Klimaanlage:	ja	Steckdosen am Platz:	ja, an allen Doppel- und Einzelsitzen (je 1)	ja, an allen Doppelsitzen (je 1)
Druckertüchtigung:	nein	Rollstuhlstellplätze:	nein	ja, 2
WC-System:	geschlossen	Fahrradstellplätze:	nein	ja, 9
Stromsystem:	Einsystem	Kinderwagenstellplätze:	nein	ja, 1
Notbremsüberbrückung:	ja	Kleinkindbereich:	nein	ja, 1
Bewirtschaftung:	in beiden Klassen am Platz	Elektronische Fahrgastinformationssystem:	ja (dynamisch)	ja (dynamisch)
		WLAN in Nachrüstung:	ja	ja

* zum Zeitpunkt der Veröffentlichung - die Zugzahlen ändern sich mit Modernisierung der Züge stetig.

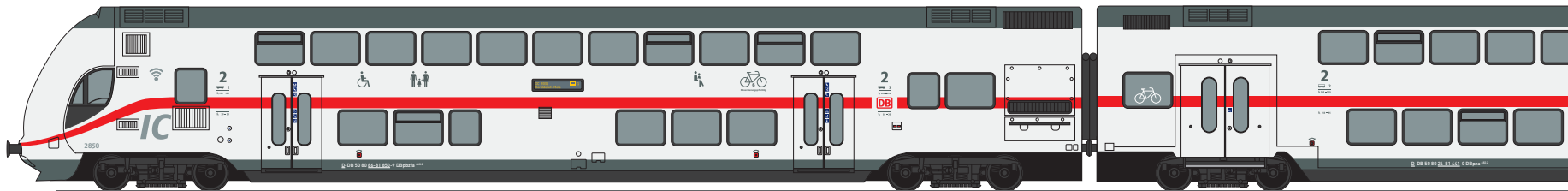

Intercity 2 – Bombardier Twindexx Gesamtübersicht (1/3)

1. Kl.-Mittelwagen
(DAPza 687.2)
Nr. 5

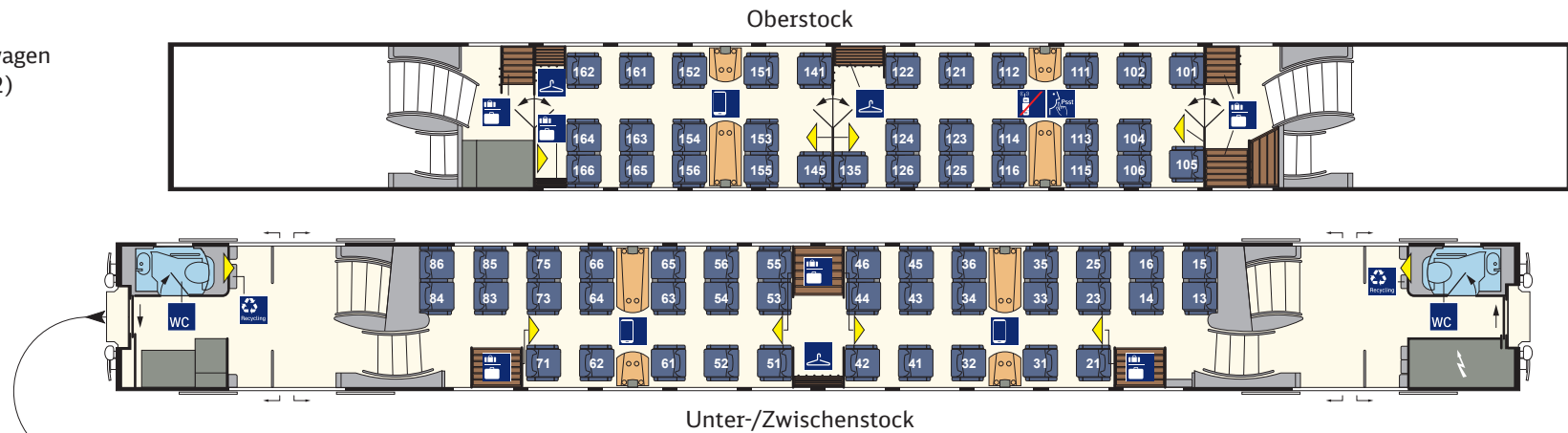

2. Kl.-Mittelwagen
(DBpza 682.2)
Nr. 4

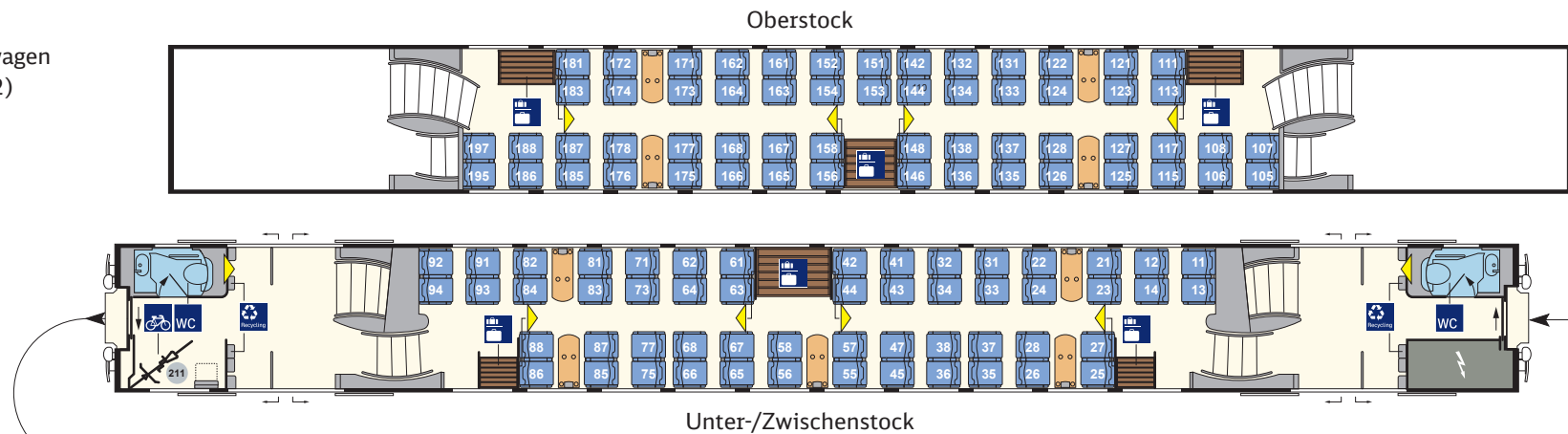

Intercity 2 – Bombardier Twindexx Gesamtübersicht (2/3)

2. Kl.-Mittelwagen
(DBpza 682.2)
Nr. 3

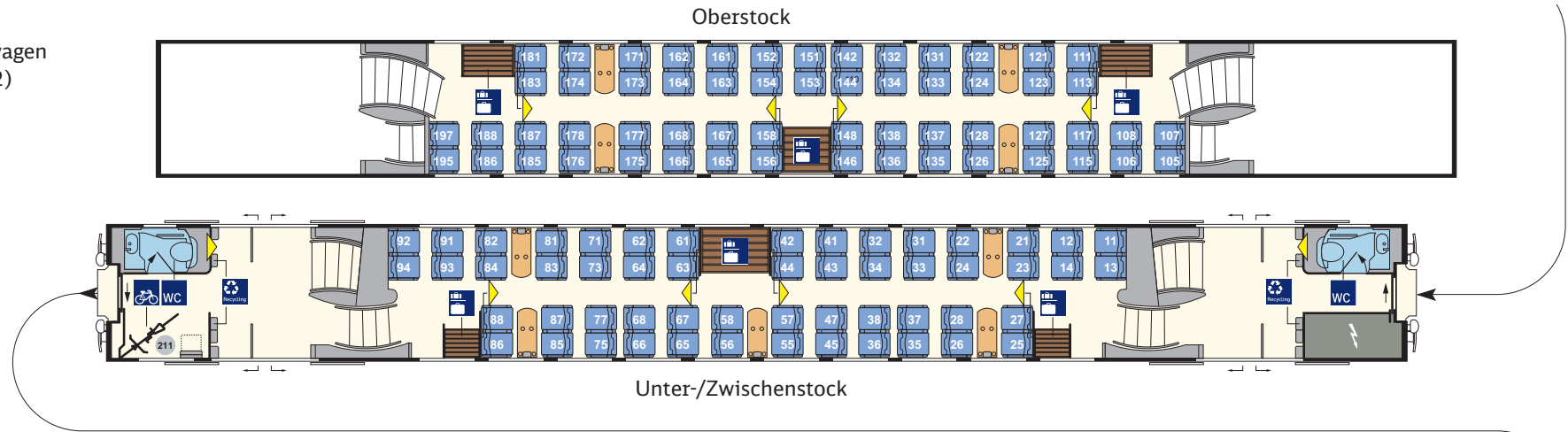

2. Kl.-Mittelwagen
(DBpza 682.2)
Nr. 2

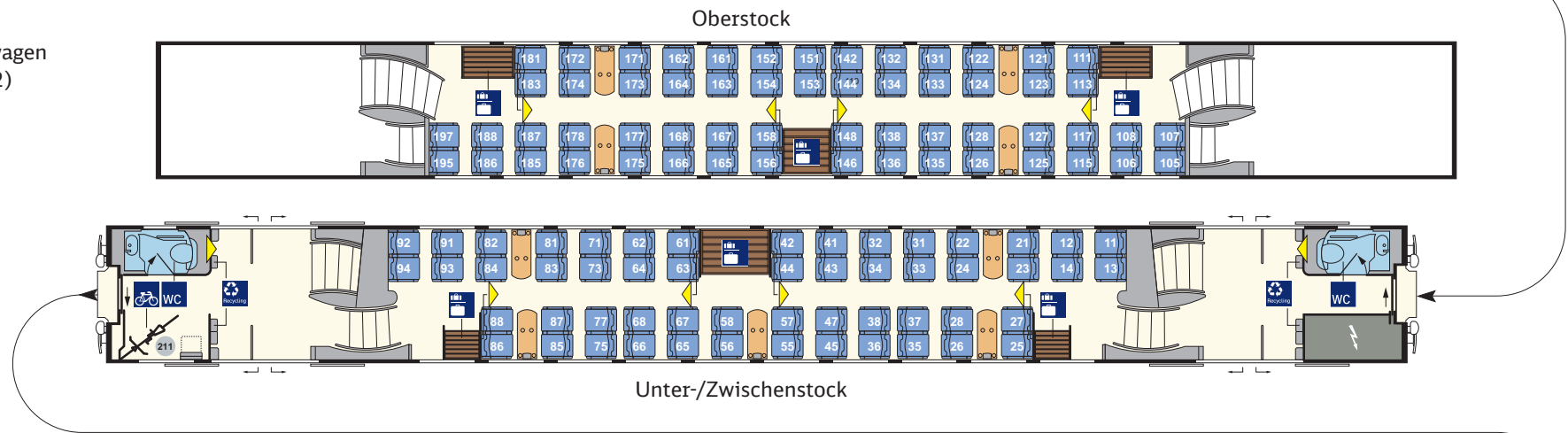

Intercity 2 – Bombardier Twindexx Gesamtübersicht (3/3)

2. Kl.-Steuerwagen
(DBpbzfa 668.2)
Nr. 1

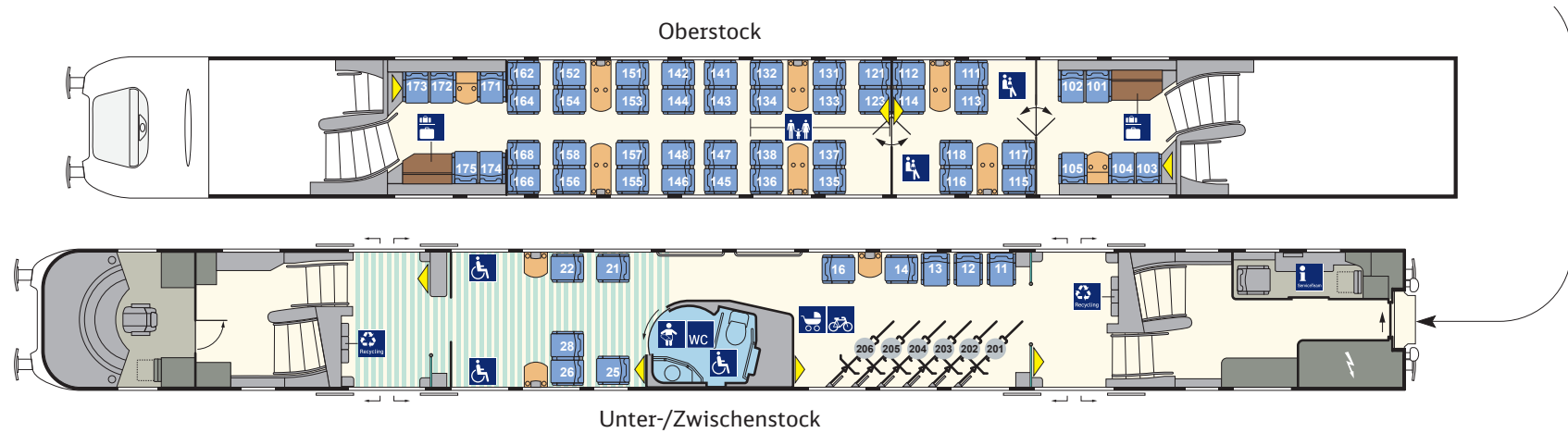

Intercity 2 – Bombardier Twindexx 1. Kl.-Mittelwagen (DApza 687.2)

Technische Daten		
Länge über Puffer:	26800 mm	
durchschnittliches Eigengewicht:	54 t	
Anzahl Plätze (gesamt):	70	
Anzahl WC:	2	
Komfort	Oberstock	Unterstock
Türbreite Einstieg (lichte Weite):	1860 mm	
Gangbreite im Großraumbereich:	593 mm	590 mm
Sitzteiler Reihe:	989–991 mm	1000 mm
Sitzteiler vis-à-vis (váv):	2000 mm	2000 mm
Sitzbreite zwischen Armlehnen:	550 mm	550 mm
Sitztiefe:	470 mm	470 mm
Mittelarmlehnenbreite:	80 mm	80 mm
Armlehnenbreite außen und innen Reihe und váv:	50 mm	50 mm
Rückenlehnenneigung verstellbar:	ja, 70 mm	ja, 70 mm
Fußstützen an Reihenplätzen:	ja	ja

Ausstattung/Serviceeinrichtungen	Oberstock	Unter-/Zwischenstock
Anzahl Plätze im Großraum:	32	38
- davon Anzahl Plätze váv:	12	12
- davon Anzahl Plätze Reihe:	20	20
- davon Anzahl klappbare-/Klappsitze:	-	-
Steckdosen am Platz:	ja	ja
Leseleuchten:	ja	ja
Gepäckschließfächer:	nein	nein
Gepäckregal:	ja	ja
Garderobe:	ja	ja
Abfallbehälter:	ja	ja
Sonderausstattung/-einrichtungen		
- Gastrogeschränk		

Intercity 2 – Bombardier Twindexx 1. Kl.-Mittelwagen (DApza 687.2)

Oberstock

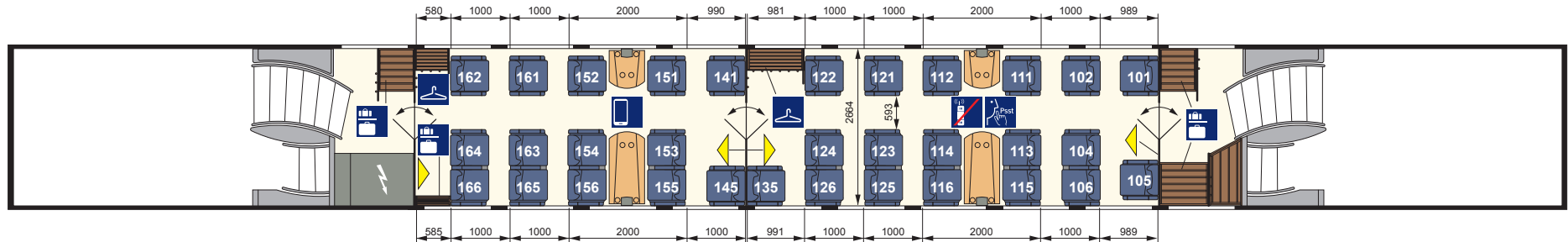

Unter-/Zwischenstock

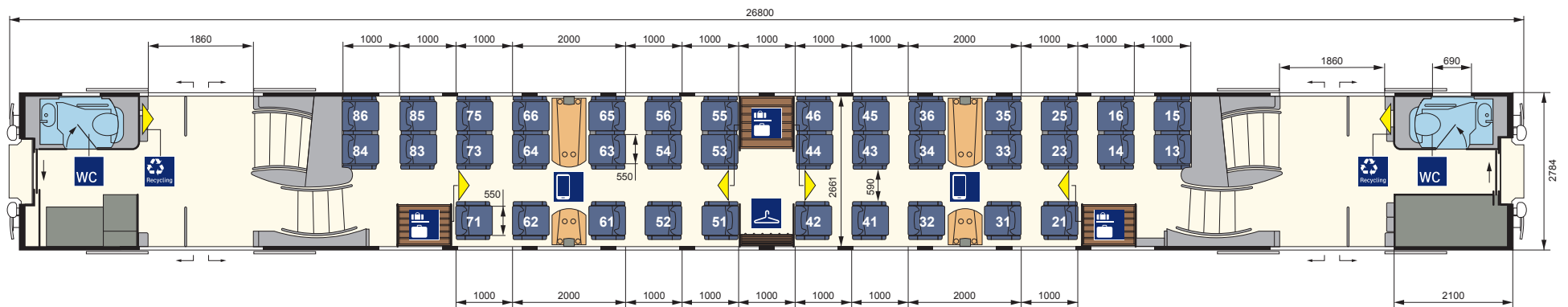

Intercity 2 – Bombardier Twindexx 2. Kl.-Mittelwagen (DBpza 682.2)

Technische Daten		
Länge über Puffer:	26800 mm	
durchschnittliches Eigengewicht:	53 t	
Anzahl Plätze (gesamt):	112 + 1 Klappsitz	
Anzahl WC:	2	
Komfort	Oberstock	Unterstock
Türbreite Einstieg (lichte Weite):	1860 mm	
Gangbreite im Großraumbereich:	529 mm	526 mm
Sitzteiler Reihe:	890 mm	890 mm
Sitzteiler vis-à-vis (váv):	1860 mm	1860 mm
Sitzbreite zwischen Armlehnen:	450 mm	450 mm
Sitztiefe:	450 mm	450 mm
Mittelarmlehnenbreite:	40 mm	40 mm
Armlehnenbreite außen und innen Reihe und váv:	40 mm	40 mm
Rückenlehnenneigung verstellbar:	ja, 50 mm	ja, 50 mm
Fußstützen an Reihenplätzen:	ja	ja

Ausstattung/Serviceeinrichtungen	Oberstock	Unter-/Zwischenstock
Anzahl Plätze im Großraum:	58	55
- davon Anzahl Plätze váv:	16	20
- davon Anzahl Plätze Reihe:	42	34
- davon Anzahl klappbare-/Klappsitze:	-	1
Steckdosen am Platz:	ja	ja
Leseleuchten:	nein	nein
Gepäckschließfächer:	nein	nein
Gepäckregal:	ja	ja
Garderobe:	ja	ja
Abfallbehälter:	ja	ja
Sonderausstattung/-einrichtungen		
- Fahrradstellplatz im Eingangsbereich (1)		

Intercity 2 – Bombardier Twindexx 2. Kl.-Mittelwagen (DBpza 682.2)

Oberstock

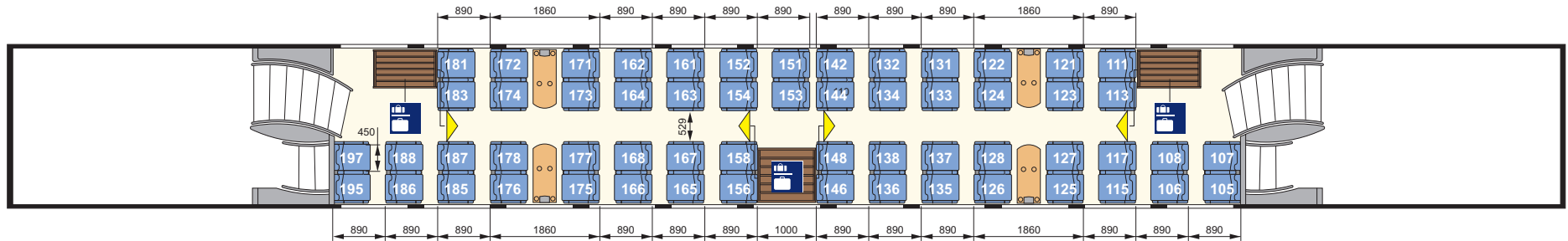

Unter-/Zwischenstock

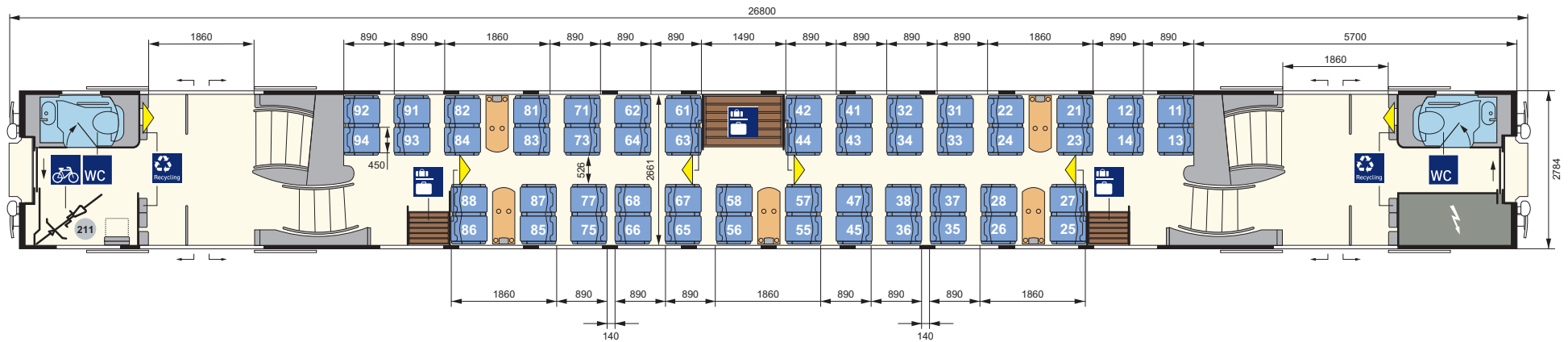

Intercity 2 – Bombardier Twindexx 2. Kl.-Steuerwagen (DBpbzfa 668.2)

Technische Daten			
Länge über Puffer:	27270 mm		
durchschnittliches Eigengewicht:	57 t		
Anzahl Plätze (gesamt):	55 + 3 Klappsitze		
Anzahl Universal-WC mit Wickeltisch:	1		
Komfort	Oberstock	Unterstock	
Türbreite Einstieg (lichte Weite):		1300 mm	
Gangbreite im Großraumbereich:	529 mm	983 mm	
Sitzteiler Reihe:	890 mm	890 mm	
Sitzteiler vis-à-vis (váv):	1860 mm	-	
Sitzbreite zwischen Armlehnen:	450 mm	450 mm	
Sitztiefe:	450 mm	450 mm	
Mittelarmlehnenbreite:	40 mm	40 mm	
Armlehnenbreite außen und innen Reihe und váv:	40 mm	40 mm	
Rückenlehnenneigung verstellbar:	ja, 50 mm	ja, 50 mm	
Fußstützen an Reihenplätzen:	ja	ja	

-Ausstattung/Serviceeinrichtungen	Oberstock	Unter-/Zwischenstock
Anzahl Plätze im Großraum:	40	10
- davon Anzahl Plätze váv:	16	2
- davon Anzahl Plätze Reihe:	15	5
- davon Anzahl klappbare-/Klappsitze:	-	3
Anzahl Plätze in Abteilmitteln:	8	-
Steckdosen am Platz:	ja	ja
Leseleuchten:	nein	nein
Gepäckschließfächer:	nein	nein
Gepäckregal:	ja	ja
Garderobe:	ja	ja
Abfallbehälter:	ja	ja

Sonderausstattung/-einrichtungen (alle im Unterstock)	
- Zugbegleiterabteil	
- Kleinkindbereich	
- Kinderwagenstellplatz (1)	
- Rollstuhlstellplätze (2)	
- Fahrradstellplätze (6)	

Intercity 2 – Bombardier Twindexx 2. Kl.-Steuerwagen (DBpbzfa 668.2)

Oberstock

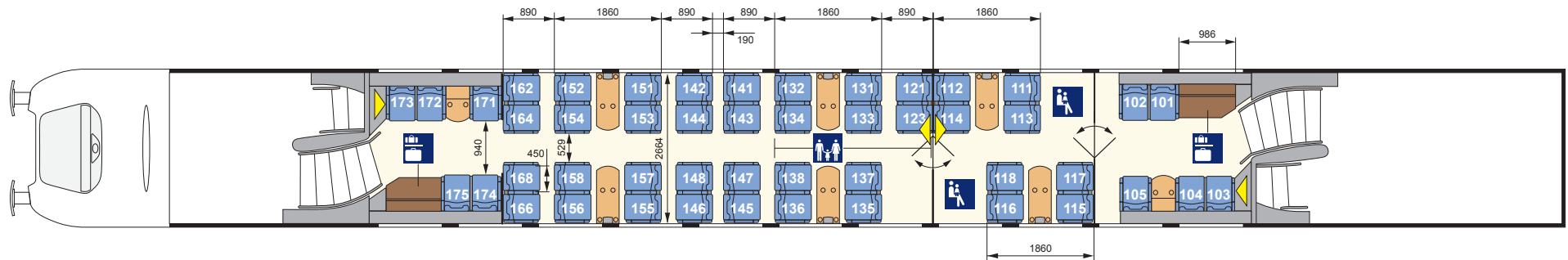

Unter-/Zwischenstock

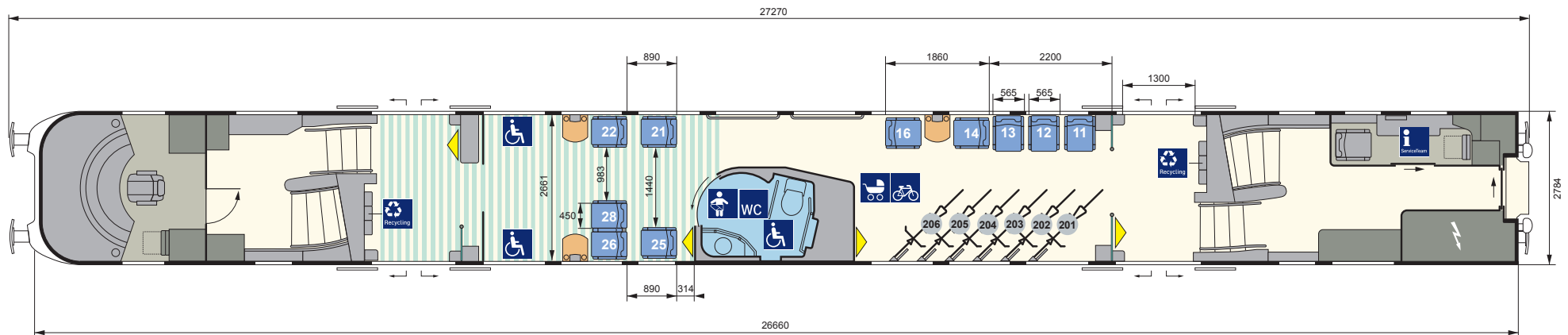

Intercity 2 – Stadler KISS BR 4110 Daten und Fakten

Erste Inbetriebnahme:	03/2020	Sitzplätze (gesamt):	302	
Anzahl der Züge:	9*/(Ziel: 17)		1. Klasse (Anteil in %)	2. Klasse (Anteil in %)
Anzahl Mittel-/Endwagen:	2/2	davon Sitzplätze:	31 (10%)	271 (90%)
Länge (Zug):	100 m	Plätze im Handybereich:	31 (100%)	271 (100%)
Anzahl angetriebener Achsen:	4	Plätze im Familienbereich:	-	8 (3%)
Zuggewicht (leer):	218 t			
Höchstgeschwindigkeit:	200 km/h	Steckdosen am Platz:	an allen Sitzen (je 1)	
Klimaanlage:	ja	Rollstuhlstellplätze:	nein	
Druckertüchtigung:	ja	Fahrradstellplätze:	nein	
WC-System:	geschlossen	Kinderwagenstellplätze:	nein	
Stromsystem:	Einsystem	Kleinkindbereich:	nein	
Notbremsüberbrückung:	ja	Elektronisches Fahrgastinformationssystem:	ja	
Auslandseinsatz möglich:	ja (AT)	WLAN:	ja	
Bewirtschaftung:	2 Café-Bereiche sowie Bewirtschaftung in beiden Klassen am Platz			

* zum Zeitpunkt der Veröffentlichung - die Zugzahlen ändern sich mit Modernisierung der Züge stetig.

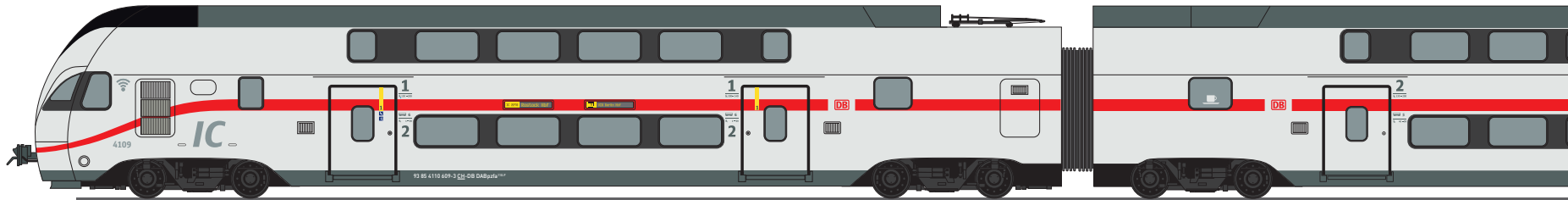

Intercity 2 – Stadler KISS BR 4110 Gesamtübersicht (1/2)

1./2. Kl.-Endwagen
(DABpzfa 110.F)
Nr. 6

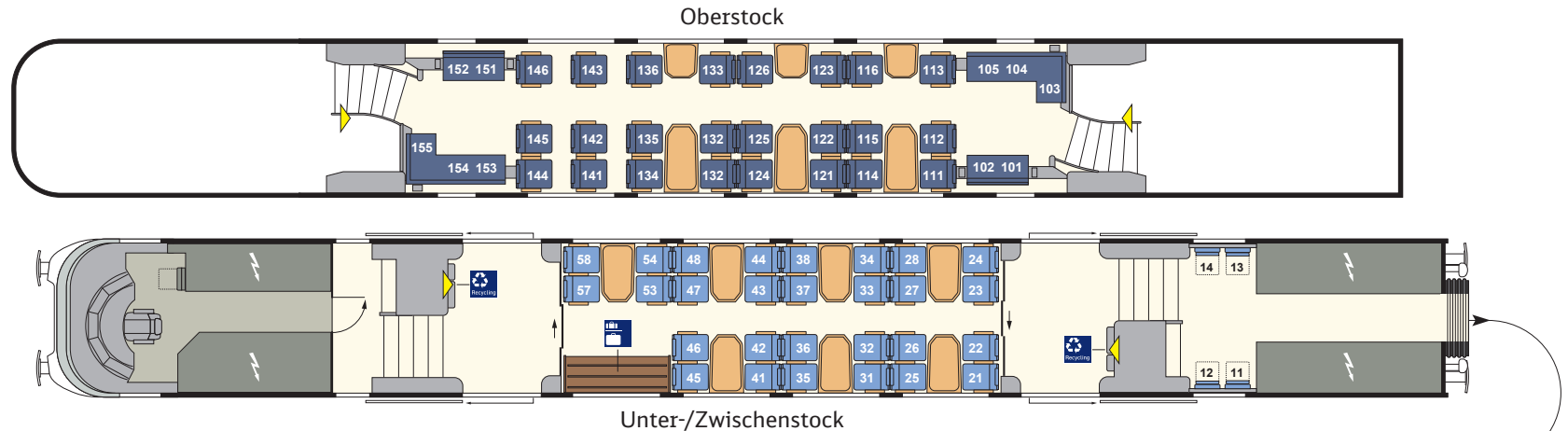

2. Kl.-Mittelwagen
(DBpza 110.E)
Nr. 5

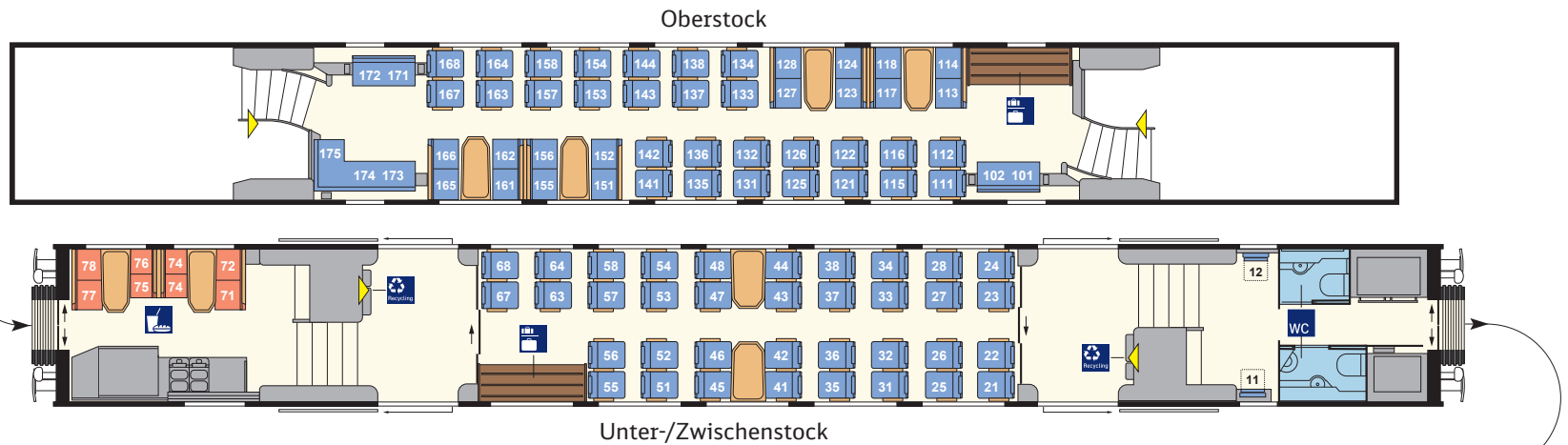

Intercity 2 – Stadler KISS BR 4110 Gesamtübersicht (2/2)

2. Kl.-Mittelwagen
(DBpbza 110.D)
Nr. 4

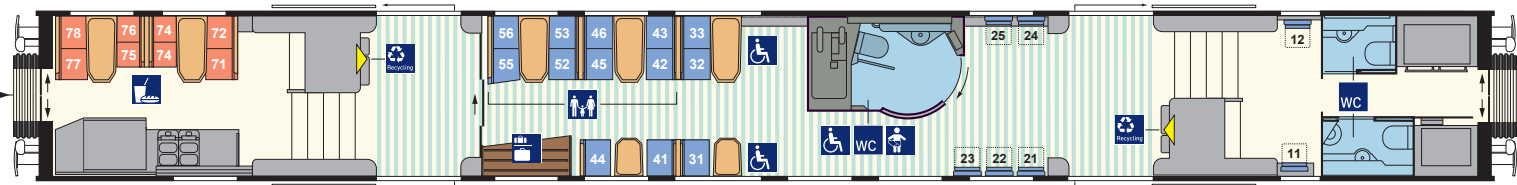
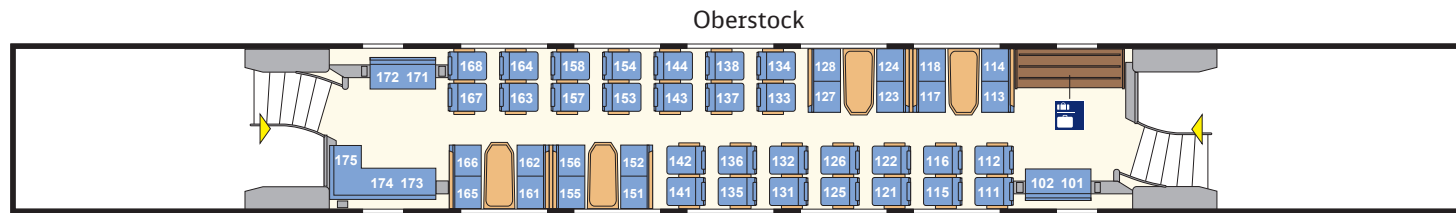

Unter-/Zwischenstock

2. Kl.-Endwagen
(DBpdzfa 110.A)
Nr. 1

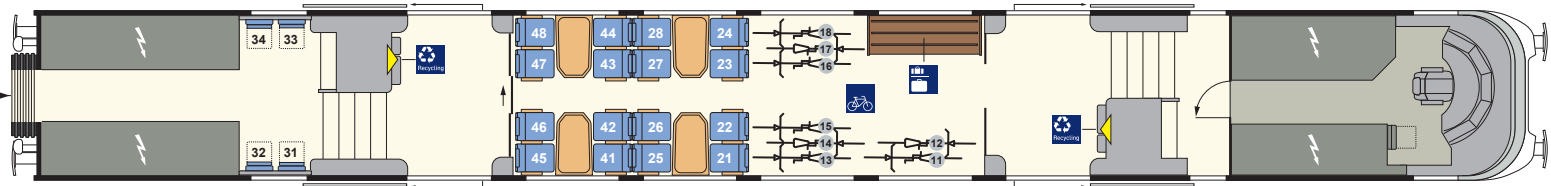
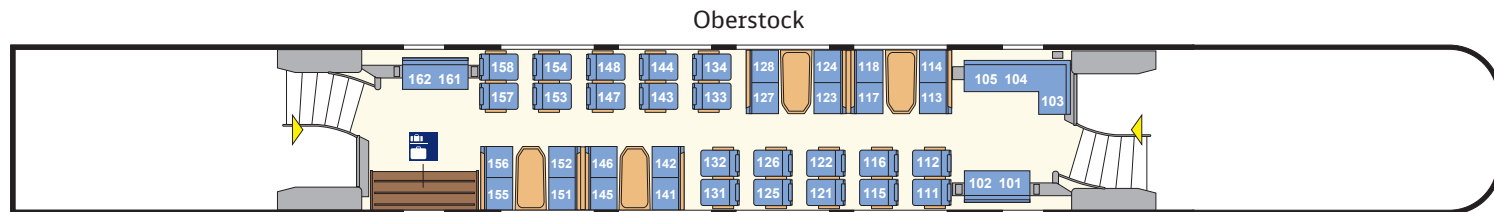

Unter-/Zwischenstock

Intercity 2 – Stadler KISS BR 4110 1./2. Kl.-Endwagen (DABpzfa 110.F)

Technische Daten	
Länge über Puffer:	25360 mm
Betriebsgewicht (leer):	64 t
Anzahl Plätze (gesamt):	59 + 4 Klappsitze
Anzahl WC:	-

Ausstattung/Serviceeinrichtungen	Oberstock	Unter-/Zwischenstock
Anzahl Plätze im Großraum:	31	32
- davon Anzahl Plätze vav:	18	28
- davon Anzahl Plätze Reihe:	6	-
- davon Anzahl Plätze Längsbänke/Klappsitze:	7	4
Anzahl Plätze in Abteilmereichen :	-	-
Steckdosen am Platz:	je 1 pro Sitz	je 1 pro Sitz
Leseleuchten:	ja	ja
Gepäckregal mit Schloß:	nein	ja
Gepäckregal ohne Schloß:	ja	nein
Garderobe:	nein	nein
Abfallbehälter:	im Einstiegsbereich	im Einstiegsbereich

Sonderausstattung/-einrichtungen

- keine

Intercity 2 – Stadler KISS BR 4110 1./2. Kl.-Endwagen (DABpzfa 110.F)

Oberstock

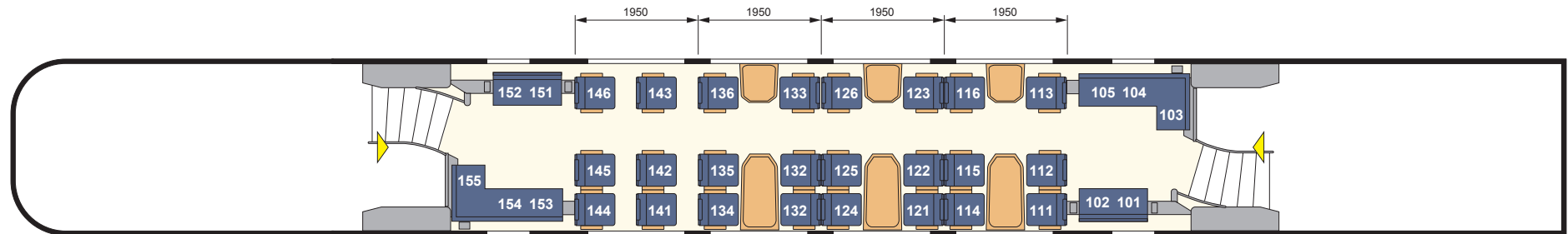

Unter-/Zwischenstock

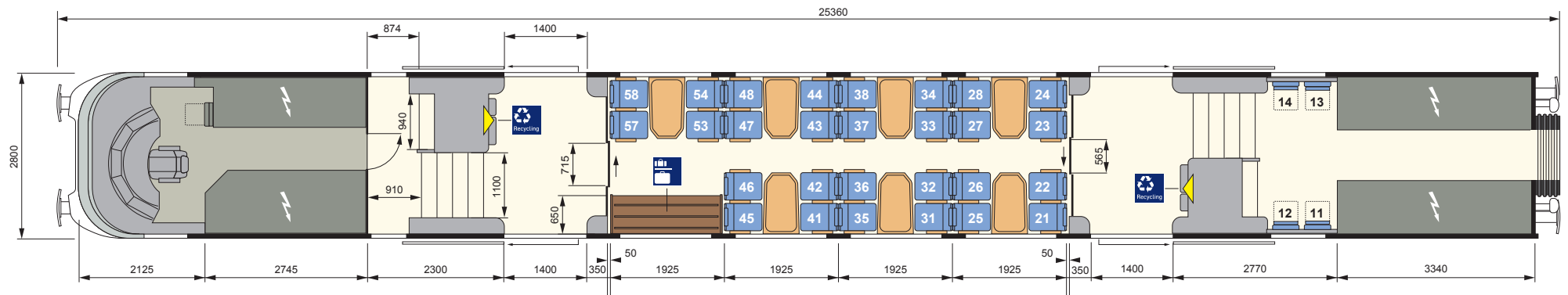

Intercity 2 – Stadler KISS BR 4110 2. Kl.-Mittelwagen (DBpza 110.E)

Technische Daten		Ausstattung/Serviceeinrichtungen		Oberstock	Unter-/Zwischenstock
Länge über Puffer:	24820 mm	Anzahl Plätze im Großraum:	51		46
Betriebsgewicht (leer):	45 t	- davon Anzahl Plätze vav:	16		8 + 8 Café
Anzahl Plätze (gesamt):	95 + 2 Klappsitze	- davon Anzahl Plätze Reihe:	28		28
Anzahl WC:	2	- davon Anzahl Plätze Längsbänke/Klappsitze:	7		2
		Anzahl Plätze in Abteilmereichen :	-		-
		Steckdosen am Platz:	je 1 pro Sitz		je 1 pro Sitz
		Leseleuchten:	nein		nein
		Gepäckregal mit Schloß:	nein		ja
		Gepäckregal ohne Schloß:	ja		nein
		Garderobe:	nein		nein
		Abfallbehälter:	im Einstiegsbereich		im Einstiegsbereich
		Sonderausstattung/-einrichtungen			
		- Zug Café (8 Sitzplätze im Zwischenstock)			

Intercity 2 – Stadler KISS BR 4110 2. Kl.-Mittelwagen (DBpza 110.E)

Oberstock

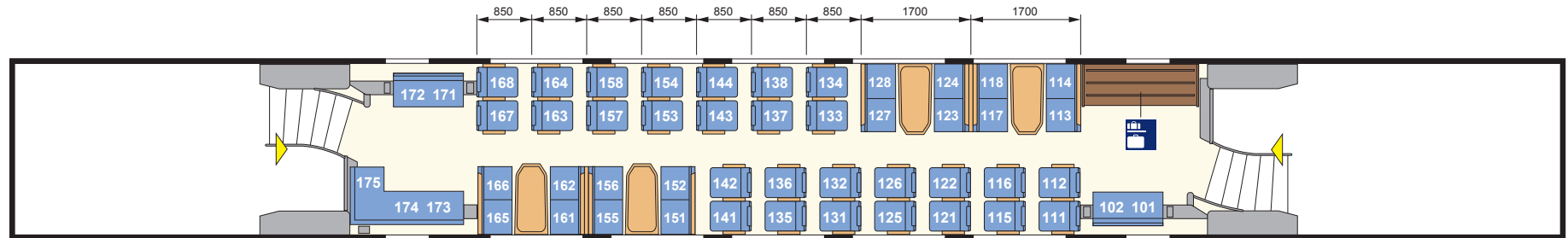

Unter-/Zwischenstock

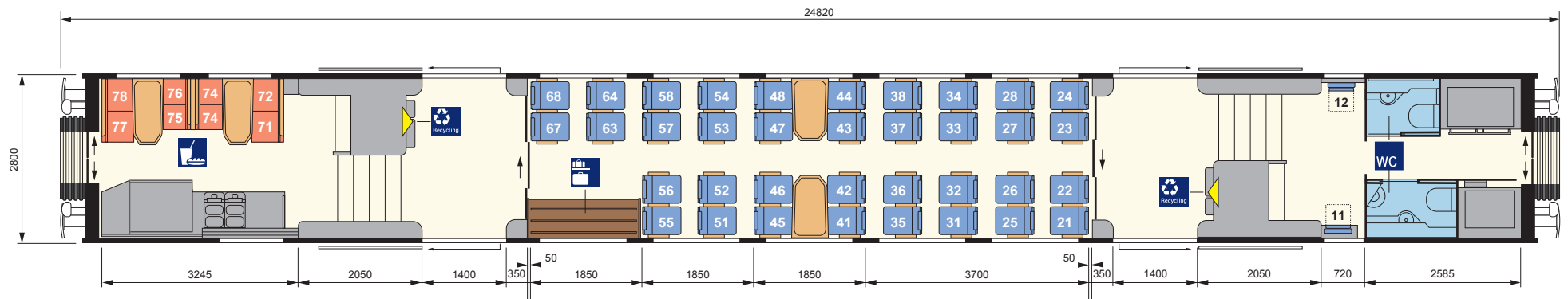

Intercity 2 – Stadler KISS BR 4110 2. Kl.-Mittelwagen (DBpbza 110.D)

Technische Daten		Ausstattung/Serviceeinrichtungen		
		Oberstock	Unter-/Zwischenstock	
Länge über Puffer:	24820 mm	Anzahl Plätze im Großraum:	51	28
Betriebsgewicht (leer):	45 t	- davon Anzahl Plätze vav:	16	13 + 8 Café
Anzahl Plätze (gesamt):	72 + 7 Klappsitze	- davon Anzahl Plätze Reihe:	28	-
Anzahl WC:	3	- davon Anzahl Plätze Längsbänke/Klappsitze:	7	7
		Anzahl Plätze in Abteilmereichen :	-	-
		Steckdosen am Platz:	je 1 pro Sitz	je 1 pro Sitz
		Leseleuchten:	nein	nein
		Gepäckregal mit Schloß:	nein	ja
		Gepäckregal ohne Schloß:	ja	nein
		Garderobe:	nein	nein
		Abfallbehälter:	im Einstiegsbereich	im Einstiegsbereich
		Sonderausstattung/-einrichtungen		
		- Familienbereich (8 Sitzplätze im Unterstock)		
		- Rollstuhlstellplätze (2 im Unterstock)		
		- Zug Café (8 Sitzplätze im Zwischenstock)		

Intercity 2 – Stadler KISS BR 4110 2. Kl.-Mittelwagen (DBpbza 110.D)

Oberstock

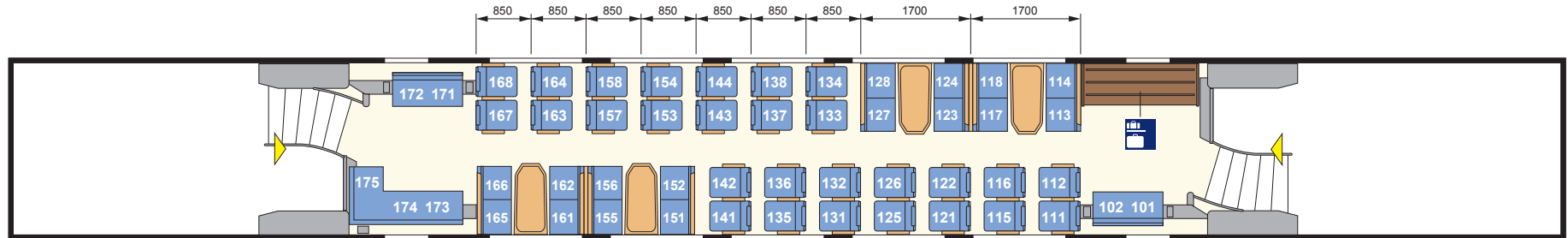

Unter-/Zwischenstock

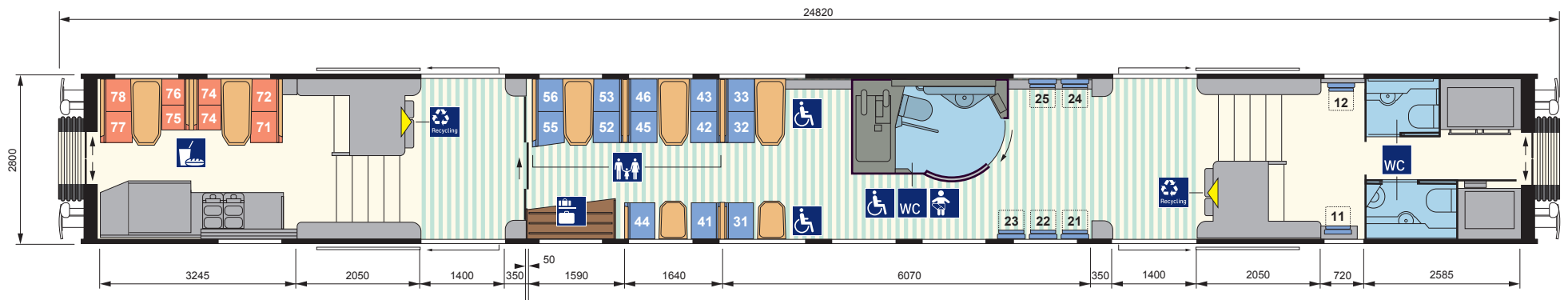

Intercity 2 – Stadler KISS BR 4110 2. Kl.-Endwagen (DBpdzfa 110.A)

Technische Daten		Ausstattung/Serviceeinrichtungen	Oberstock	Unter-/Zwischenstock
Länge über Puffer:	25360 mm	Anzahl Plätze im Großraum:	43	20
Betriebsgewicht (leer):	64 t	- davon Anzahl Plätze vav:	16	16
Anzahl Plätze (gesamt):	59 + 4 Klappsitze	- davon Anzahl Plätze Reihe:	20	-
Anzahl WC:	-	- davon Anzahl Plätze Längsbänke/Klappsitze:	7	4
		Anzahl Plätze in Abteilmereichen :	-	-
		Steckdosen am Platz:	je 1 pro Sitz	je 1 pro Sitz
		Leseleuchten:	nein	nein
		Gepäckregal mit Schloß:	nein	ja
		Gepäckregal ohne Schloß:	ja	nein
		Garderobe:	nein	nein
		Abfallbehälter:	im Einstiegsbereich	im Einstiegsbereich
Sonderausstattung/-einrichtungen (alle im Unterstock)				
- Fahrradstellplätze (8 im Unterstock)				

Intercity 2 – Stadler KISS BR 4110 2. Kl.-Endwagen (DBpdzfa 110.A)

Oberstock

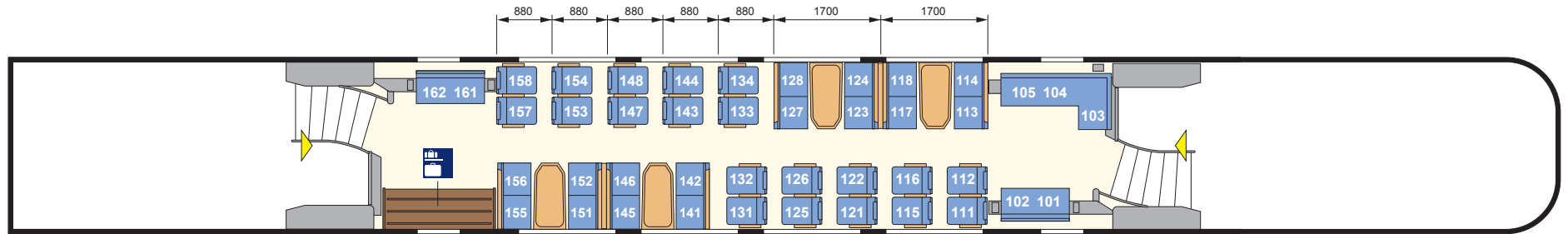

Unter-/Zwischenstock

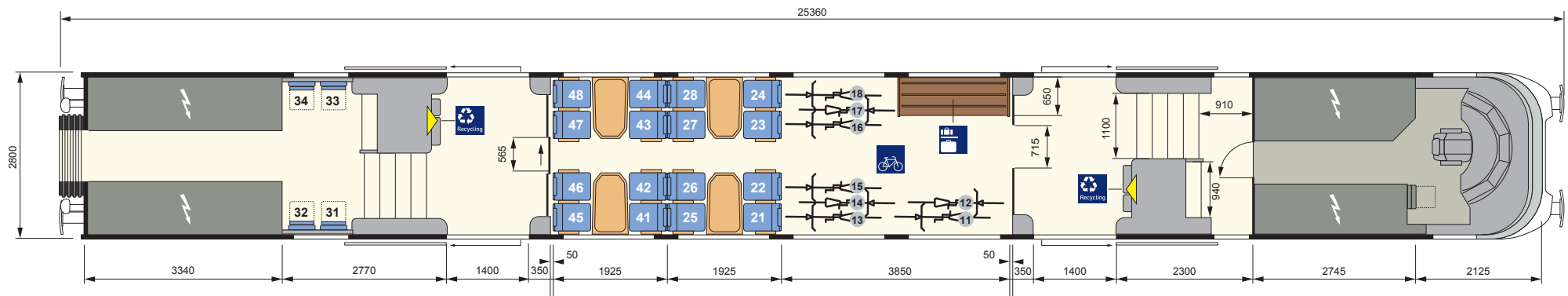

Impressum

Herausgeber und Ansprechpartner:
DB Fernverkehr AG
Produktmanagement Fernverkehr
Europa-Allee 78-84
60486 Frankfurt am Main

Konzept und Gestaltung:
Deutsche Bahn AG
Markenführung, CD/CI, Sponsoring
Karlstraße 6
60327 Frankfurt am Main

ICE 1 BR 401 Gesamtübersicht (1/2)

Triebkopf
(TK 401.5)

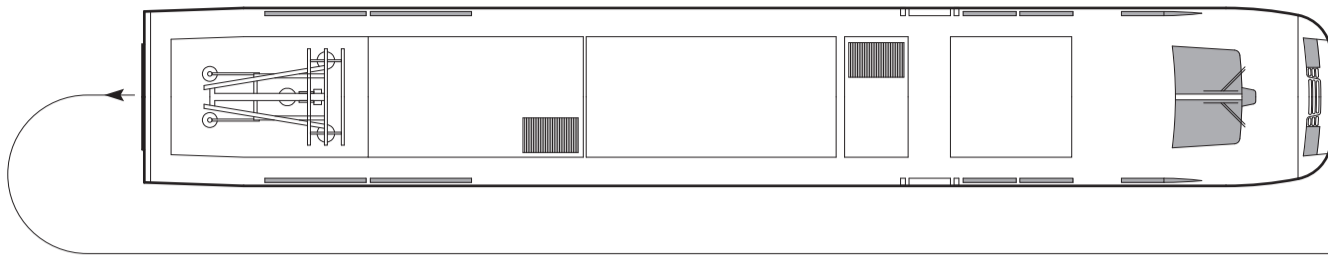

1. Kl.-Mittelwagen
(Avmz 801.8)
Nr. 14

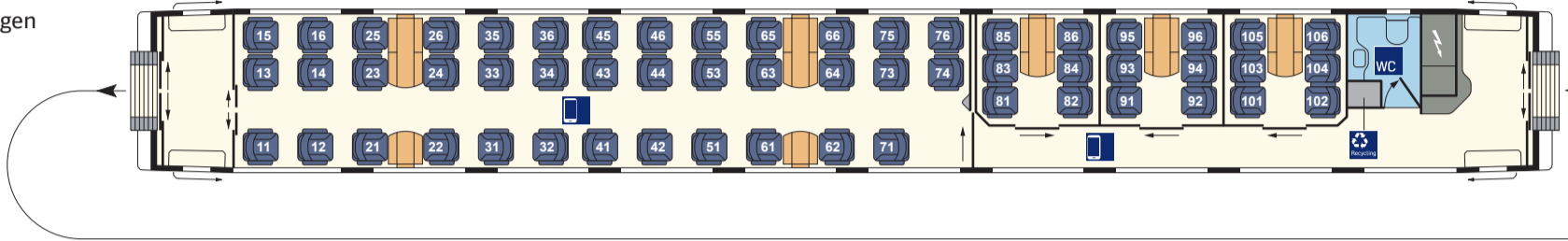

1. Kl.-Mittelwagen
(Avmz 801.8)
Nr. 12

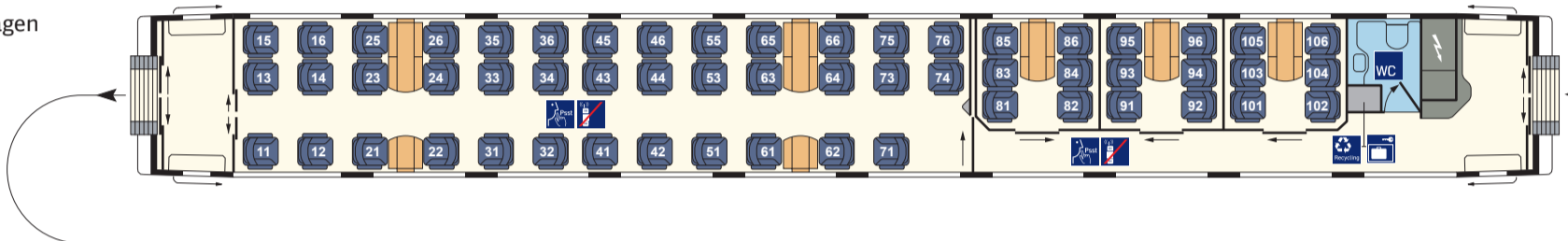

1. Kl.-Mittelwagen
(Avmz 801.4)
Nr. 11

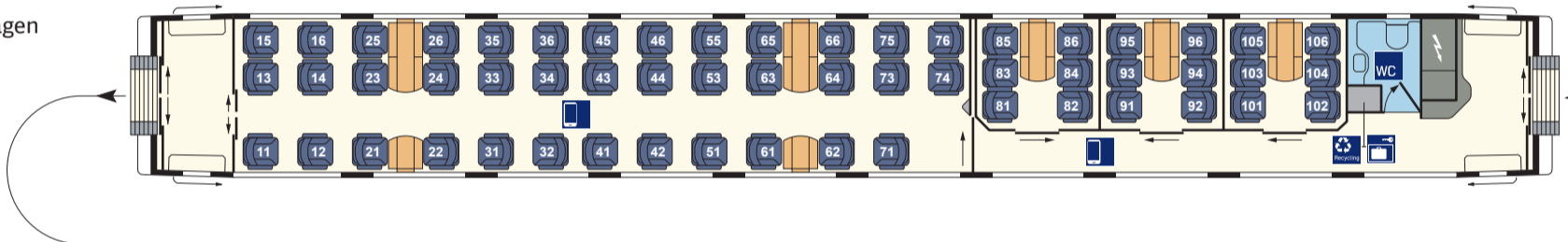

1. Kl.-Servicewagen
(Apmbz 803.1)
Nr. 9

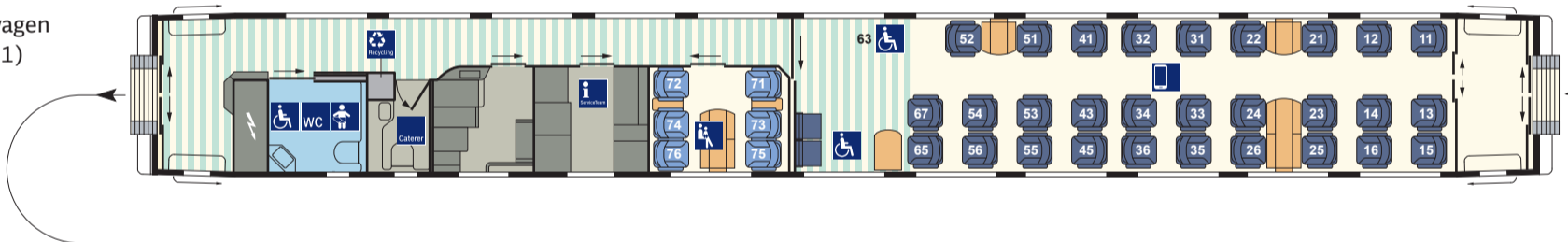

Bordrestaurant
(WSmz 804.0)
Nr. 8

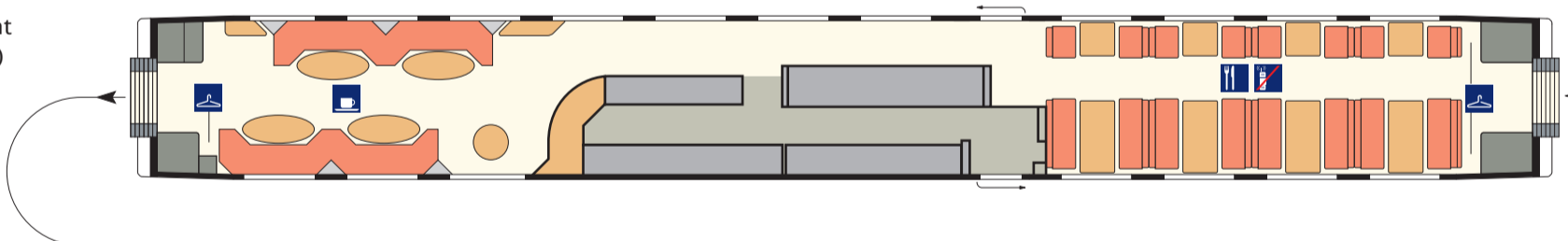

2. Kl.-Mittelwagen
(Bvmz 802.0)
Nr. 7

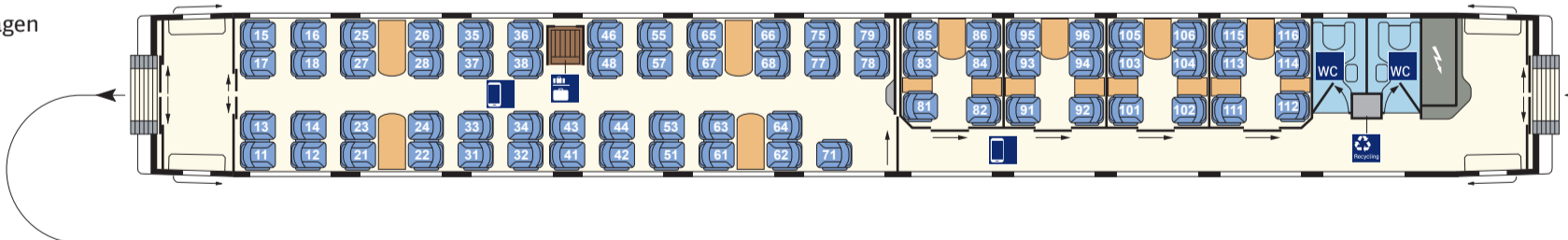

ICE 1 BR 401 Gesamtübersicht (2/2)

2. Kl.-Mittelwagen
(Bpmz 802.9)
Nr. 6

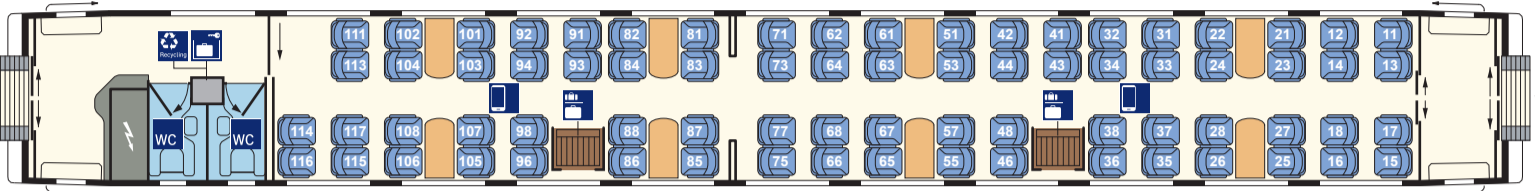

2. Kl.-Mittelwagen
(Bvmz 802.3)
Nr. 5

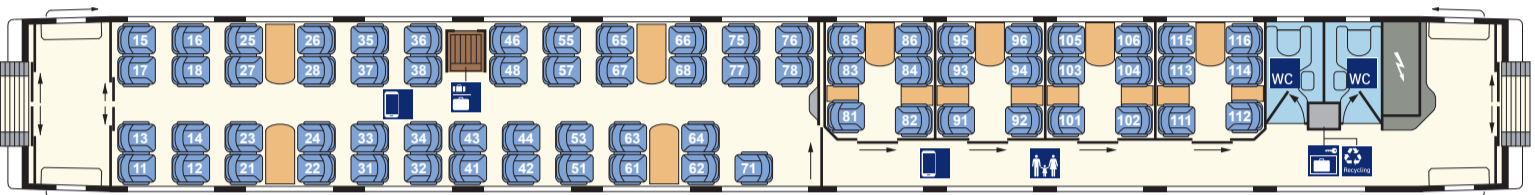

2. Kl.-Mittelwagen
(Bvmz 802.3)
Nr. 4

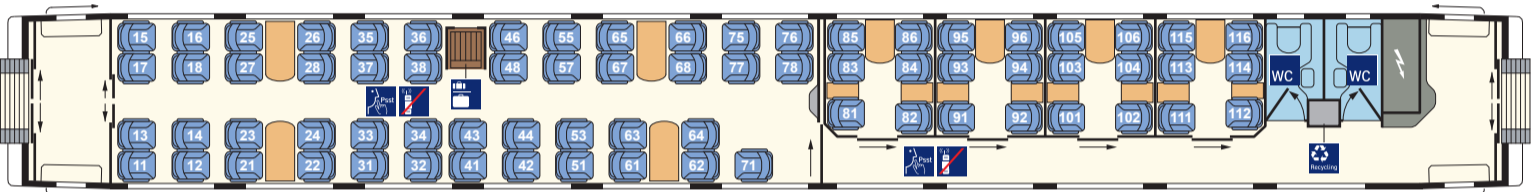

2. Kl.-Mittelwagen
(Bvmz 802.3)
Nr. 3

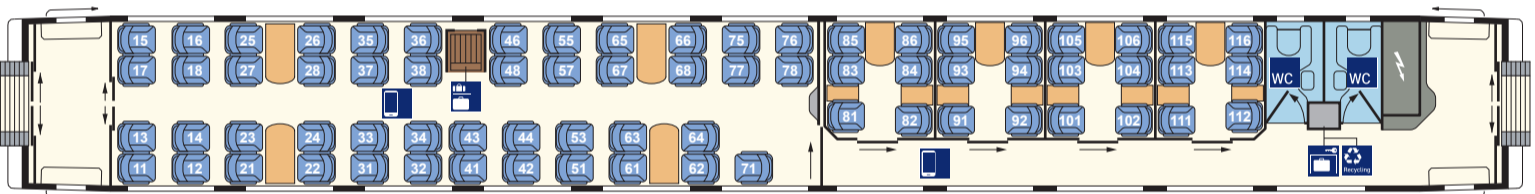

2. Kl.-Mittelwagen
(Bvmz 802.6)
Nr. 2

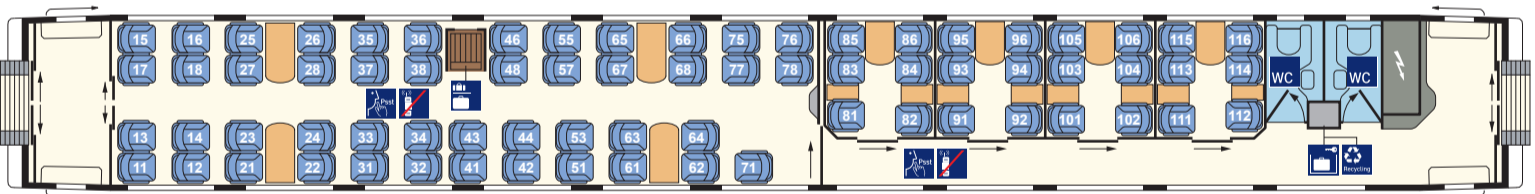

2. Kl.-Mittelwagen
(Bvmz 802.8)
Nr. 1

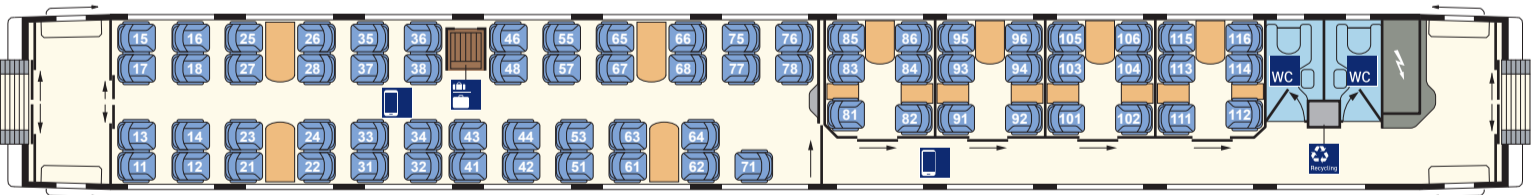

Triebkopf
(TK 401.0)

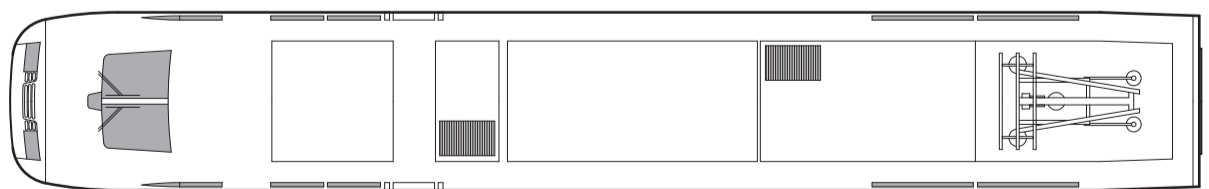

ICE 1 BR 401 modernisiert Gesamtübersicht(1/2)

Triebkopf
(TK 401.5)

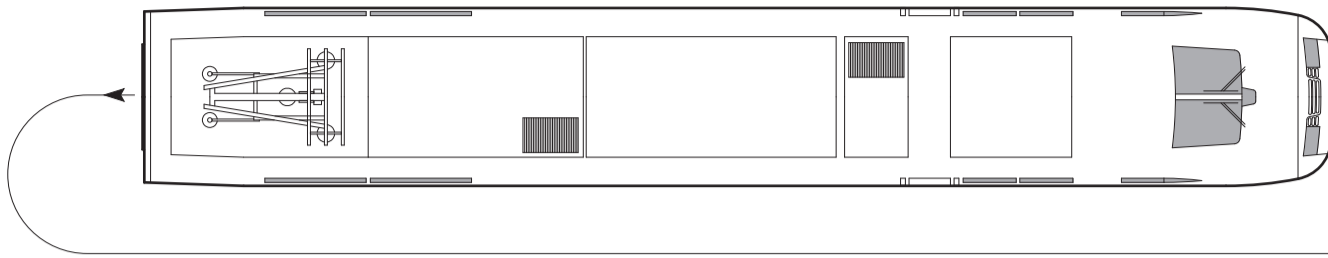

1. Kl.-Mittelwagen
(Avmz 801.8)
Nr. 12

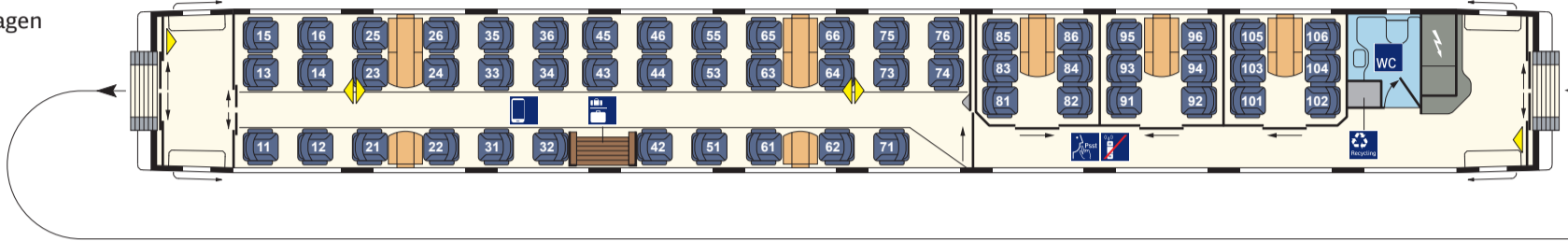

1. Kl.-Mittelwagen
(Avmz 801.0/4)
Nr. 11

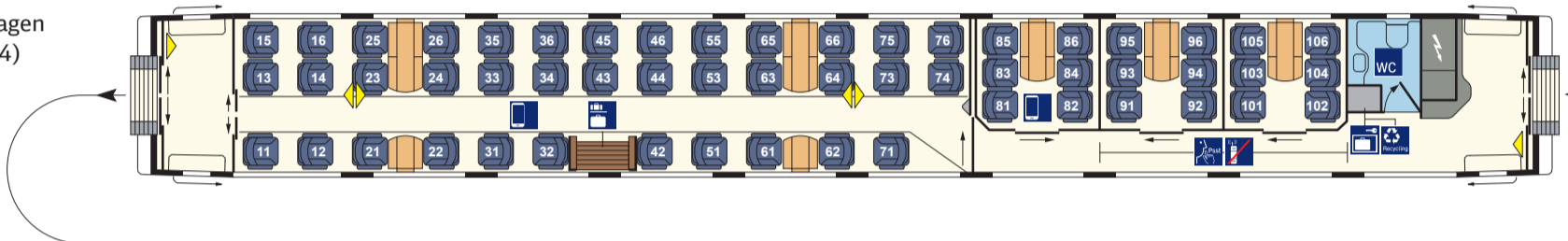

Bordrestaurant
(WSmz 804.0)
Nr. 7

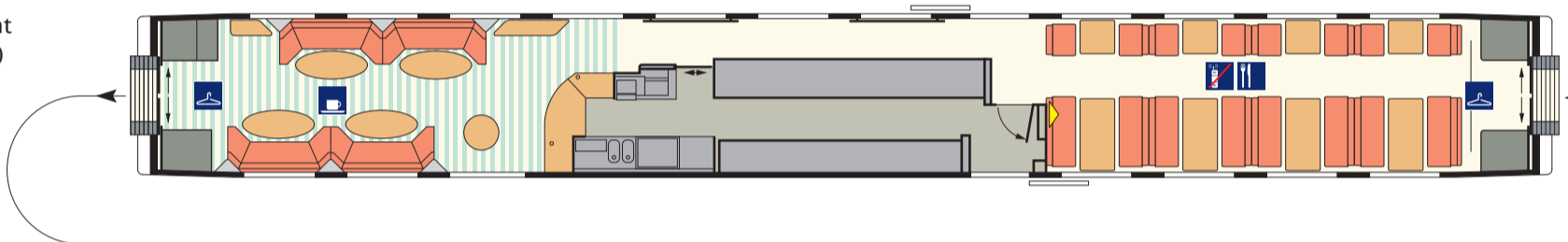

2. Kl.-Servicewagen
(Bpmbz 803.1)
Nr. 6

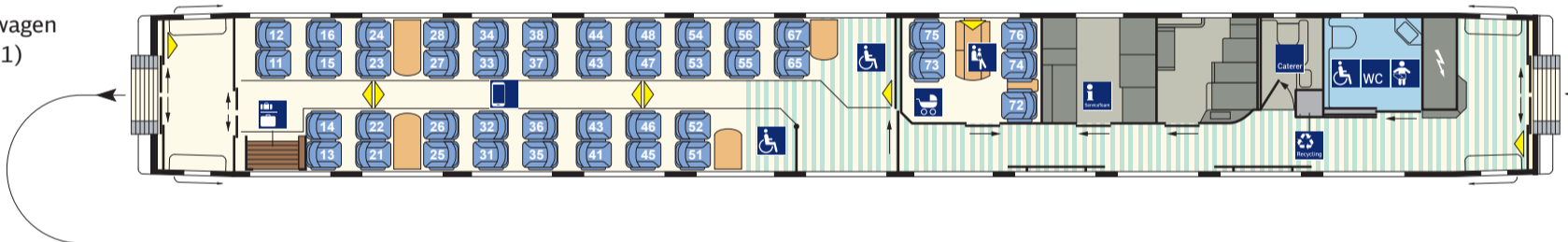

2. Kl.-Mittelwagen
(Bvmz 802.3)
Nr. 5

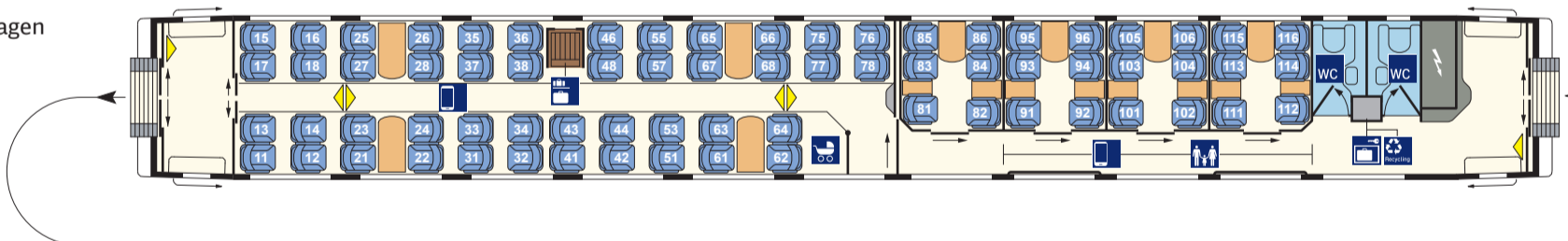

2. Kl.-Mittelwagen
(Bvmz 802.3)
Nr. 4

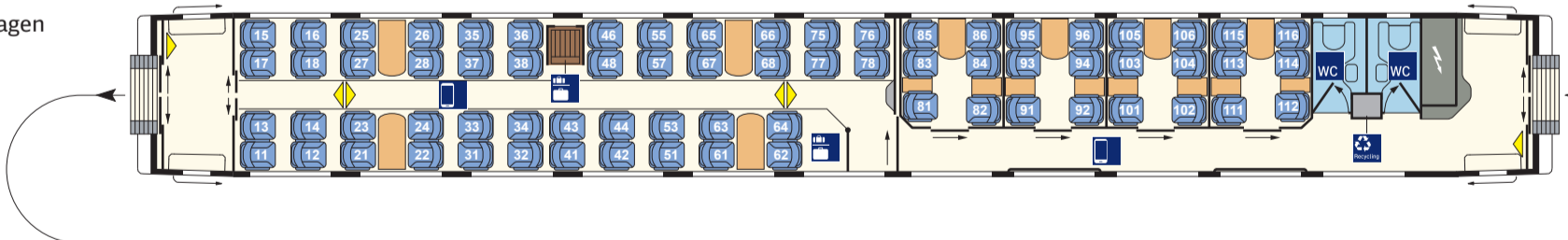

2. Kl.-Mittelwagen
(Bvmz 802.3)
Nr. 3

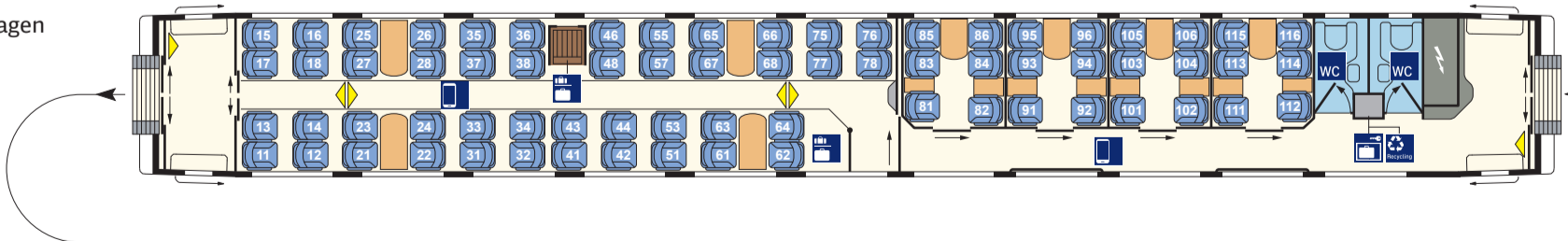

ICE 1 BR 401 modernisiert Gesamtübersicht(2/2)

2. Kl.-Mittelwagen
(Bvmz 802.6)
Nr. 2

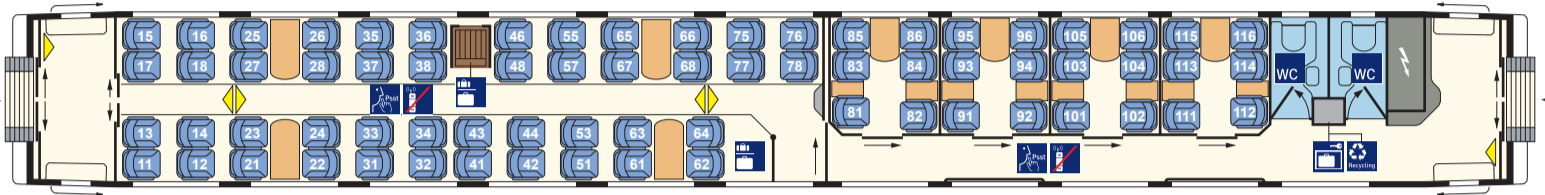

2. Kl.-Mittelwagen
(Bvmz 802.8)
Nr. 1

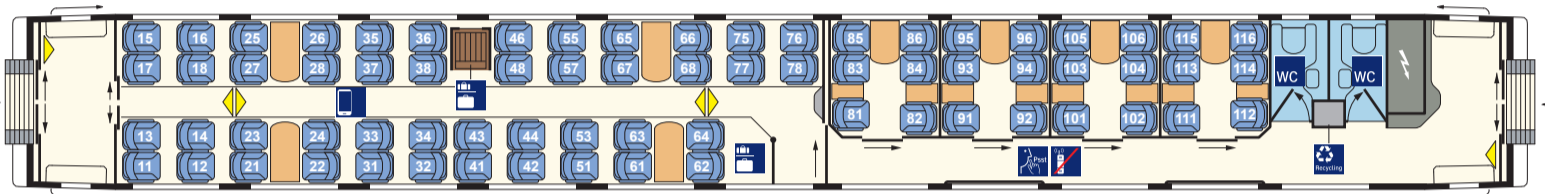

Triebkopf
(TK 401.0)

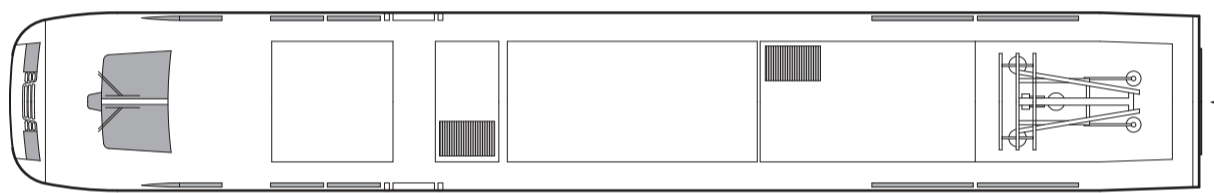

ICE 2 BR 402 Gesamtübersicht

Triebkopf
(TK 402.0)

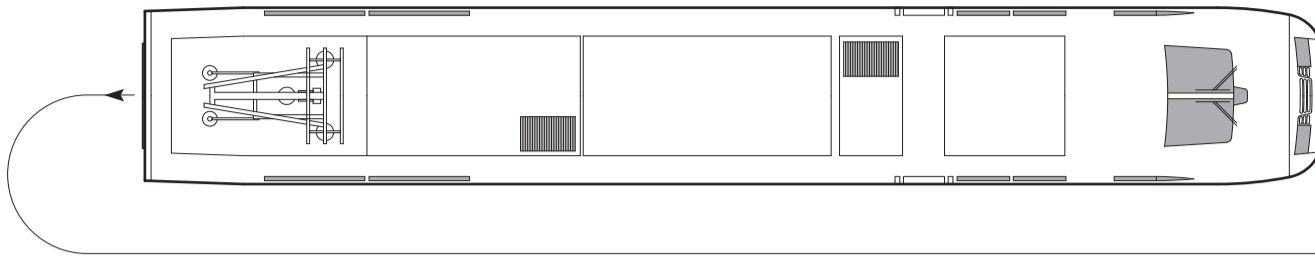

1. Kl.-Mittelwagen
(Apmz 805.3)
Nr. 27/37

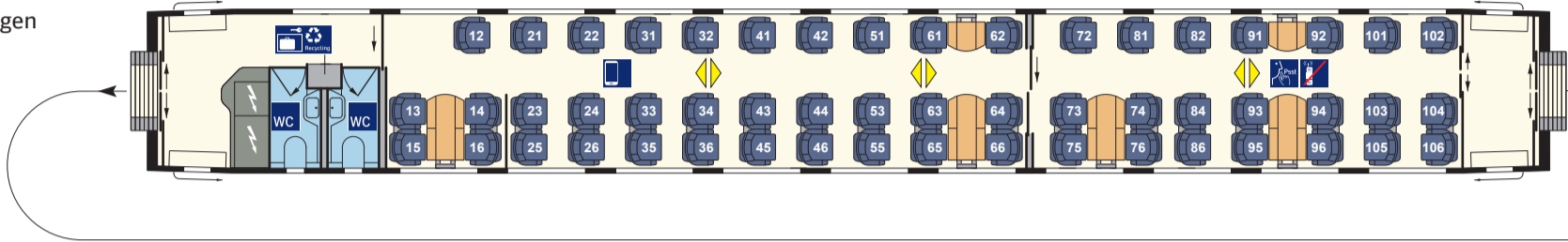

1. Kl.-Mittelwagen
(Apmz 805.3)
Nr. 26/36

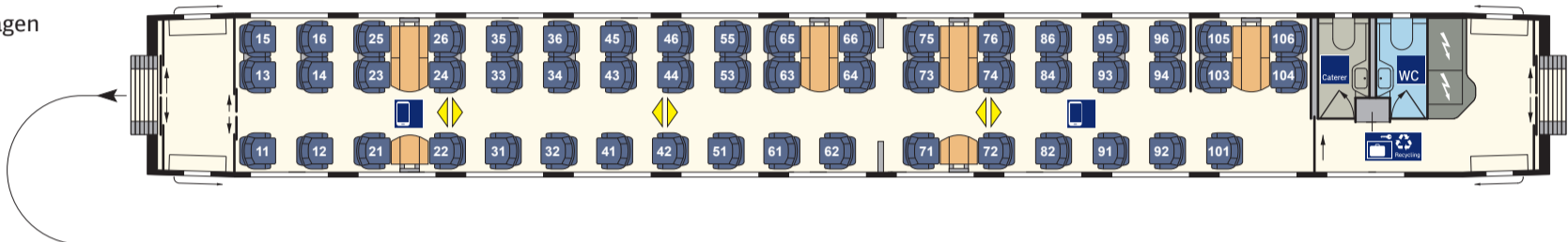

Bordrestaurant
(WRmbz 807.0)
Nr. 25/35

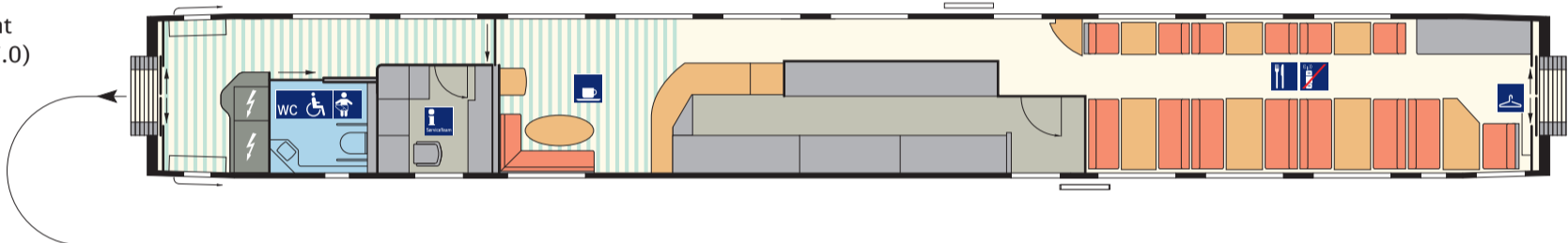

2. Kl.-Mittelwagen
(Bpmbz 806.0)
Nr. 24/34

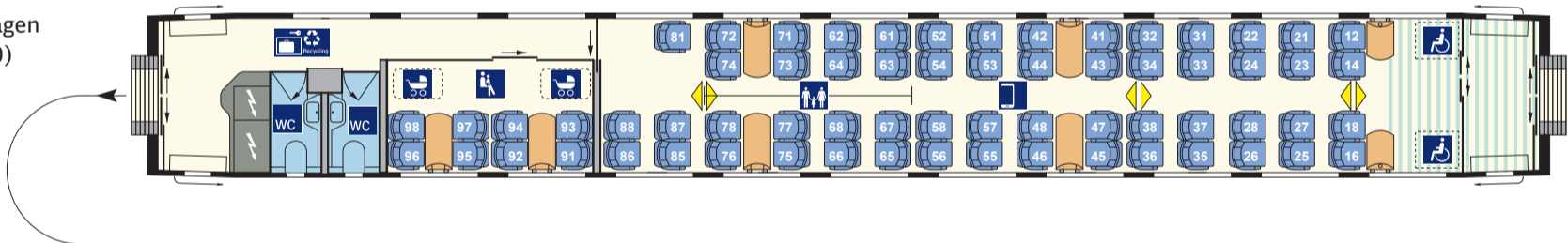

2. Kl.-Mittelwagen
(Bpmz 806.3)
Nr. 23/33

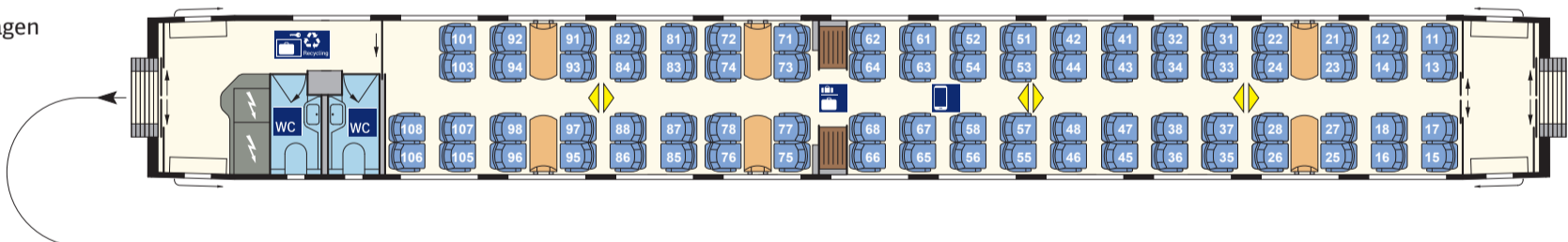

2. Kl.-Mittelwagen
(Bpmz 806.6)
Nr. 22/32

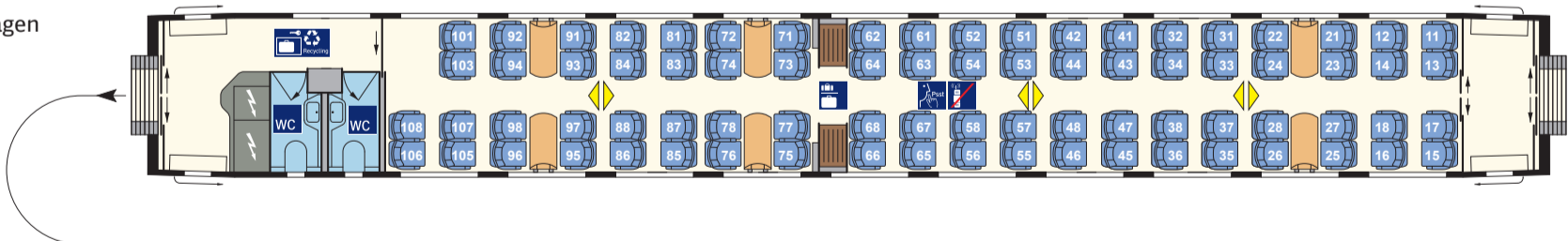

2. Kl.-Steuerwagen
(Bpmzf 808.0)
Nr. 21/31

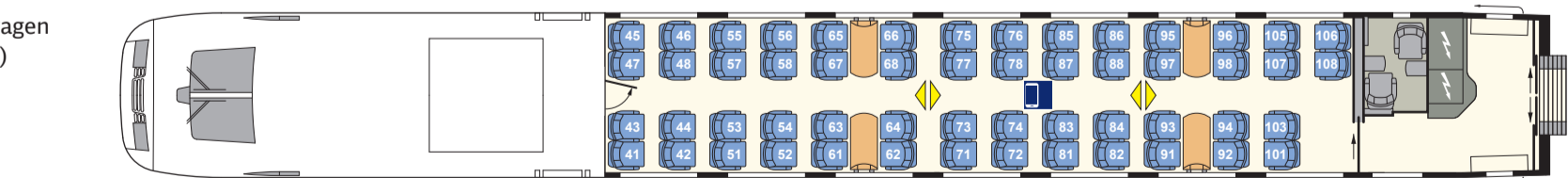

ICE 3 BR 403, 1. Serie Gesamtübersicht

1. Kl.-Endwagen
(Apmzf 403.0)
Nr. 29/39

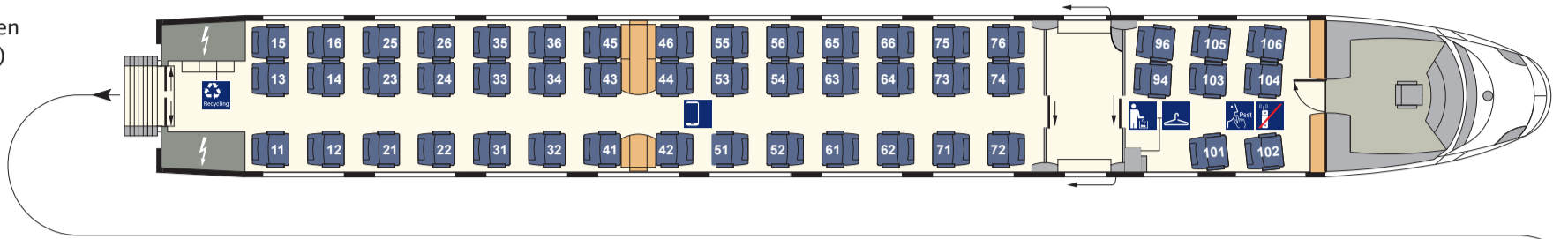

1. Kl.-Mittelwagen
(Avmz 403.1)
Nr. 28/38

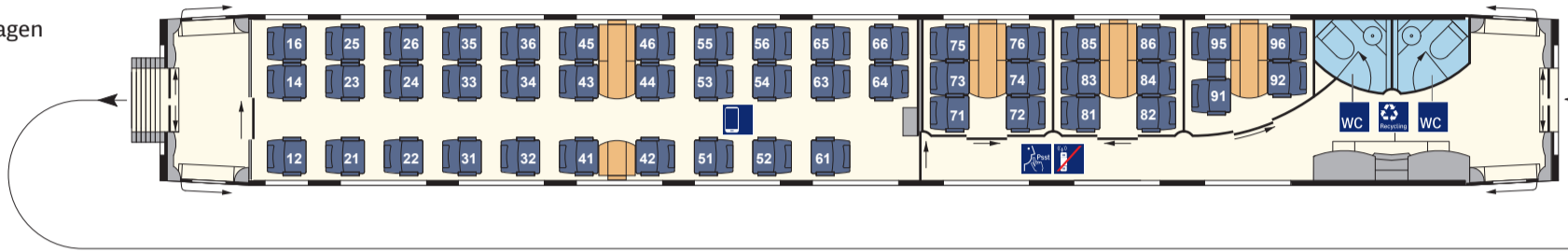

2. Kl.-Mittelwagen
(Bvmz 403.2)
Nr. 27/37

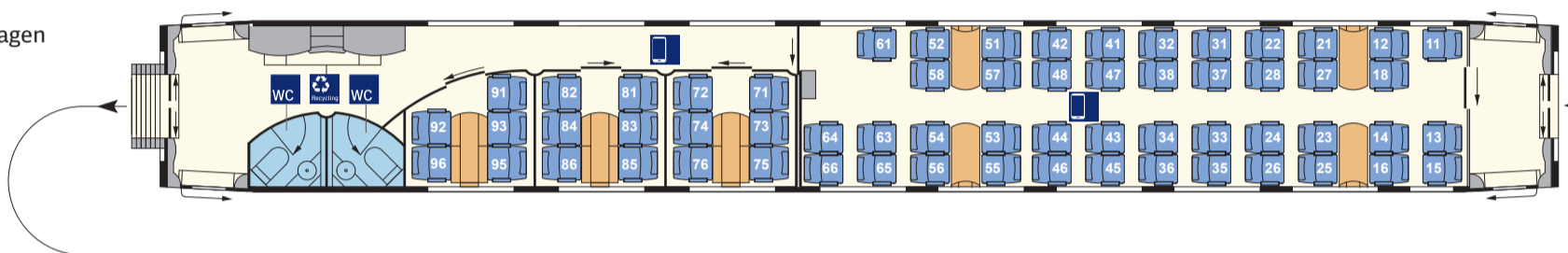

Bordbistro
(BRmz 403.3)
Nr. 26/36

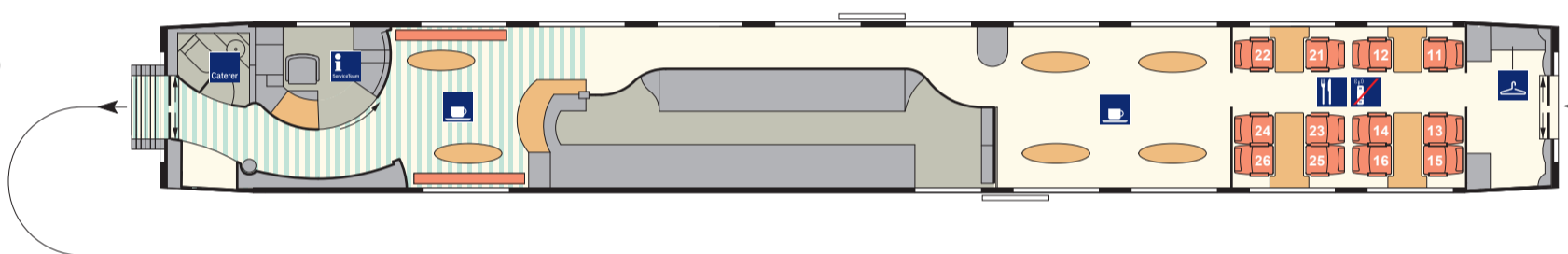

2. Kl.-Mittelwagen
(Bpmz 403.8)
Nr. 25/35

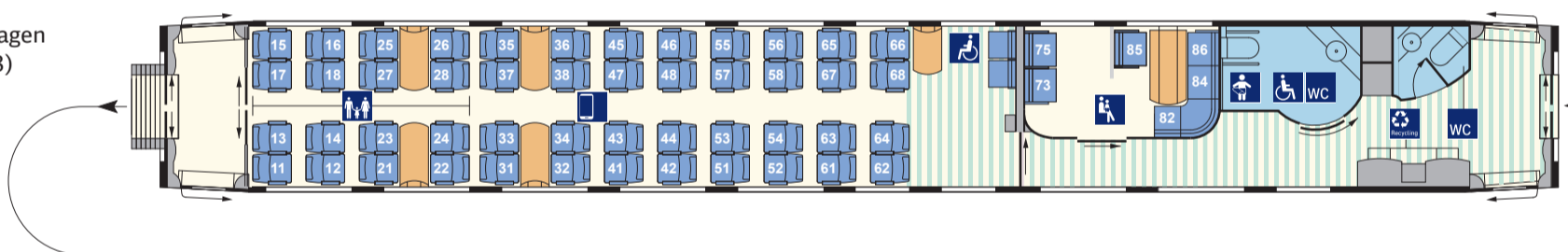

2. Kl.-Mittelwagen
(Bpmz 403.7)
Nr. 23/33

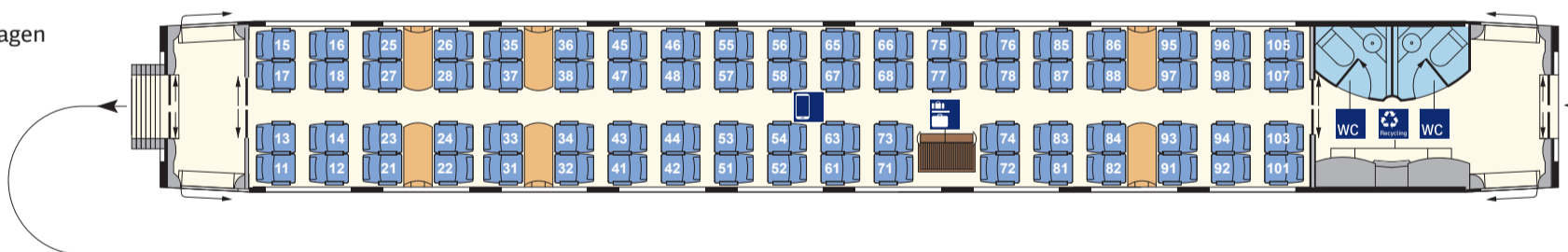

2. Kl.-Mittelwagen
(Bpmz 403.6)
Nr. 22/32

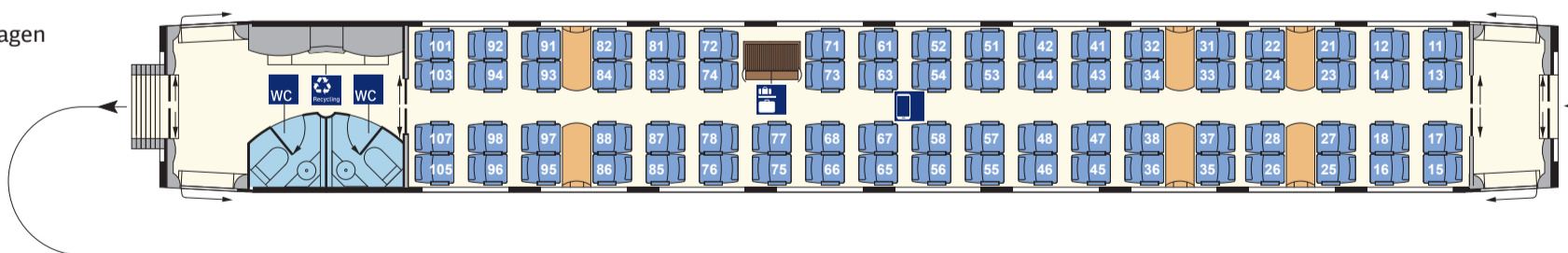

2. Kl.-Endwagen
(Bpmzf 403.5)
Nr. 21/31

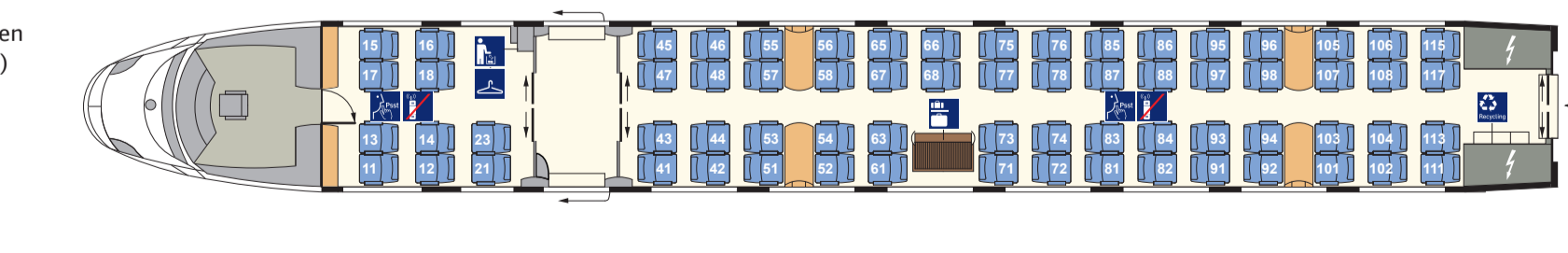

ICE 3 BR 403, 2. Serie Gesamtübersicht

1. Kl.-Endwagen
(Apmzf 403.0)
Nr. 29/39

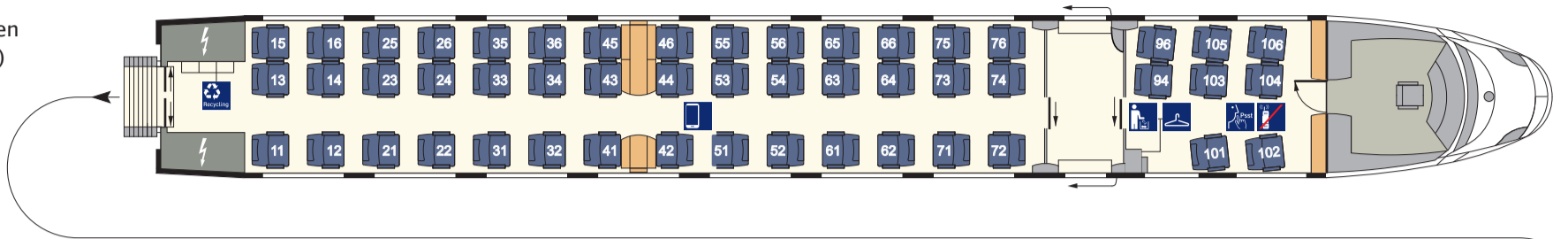

1. Kl.-Mittelwagen
(Avmz 403.1)
Nr. 28/38

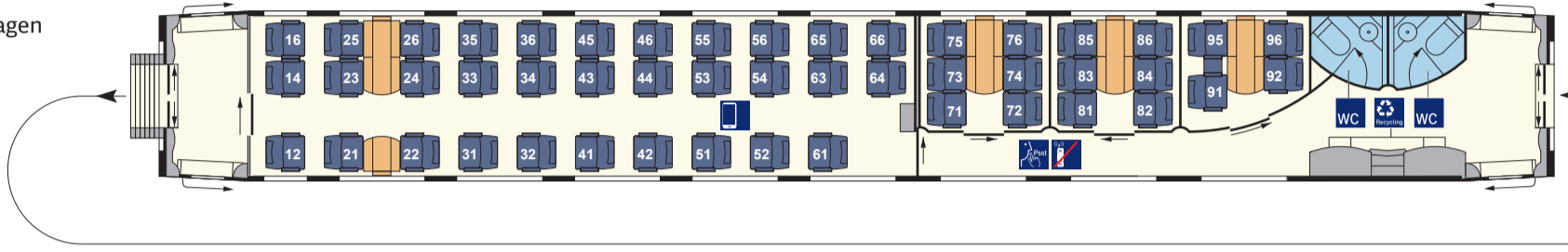

2. Kl.-Mittelwagen
(Bvmz 403.2)
Nr. 27/37

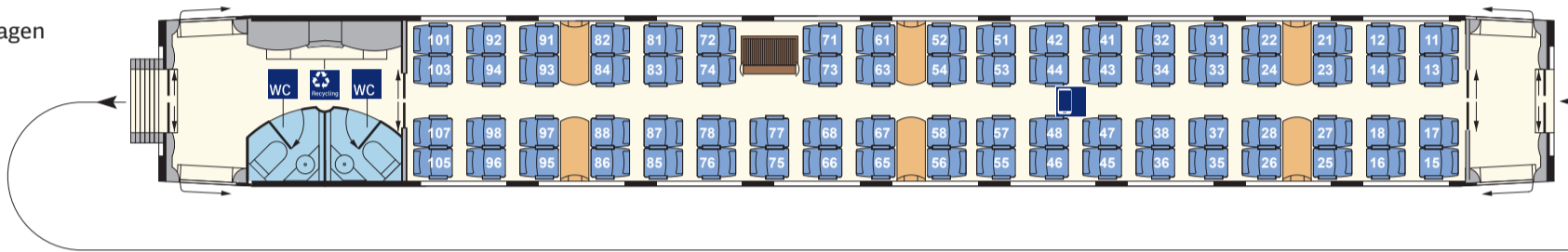

Bordbistro
(BRmz 403.3)
Nr. 26/36

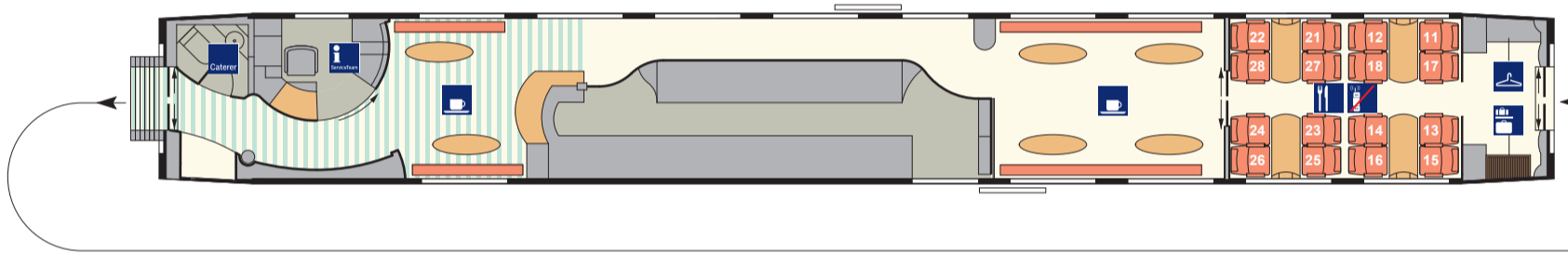

2. Kl.-Mittelwagen
(Bpmbz 403.8)
Nr. 25/35

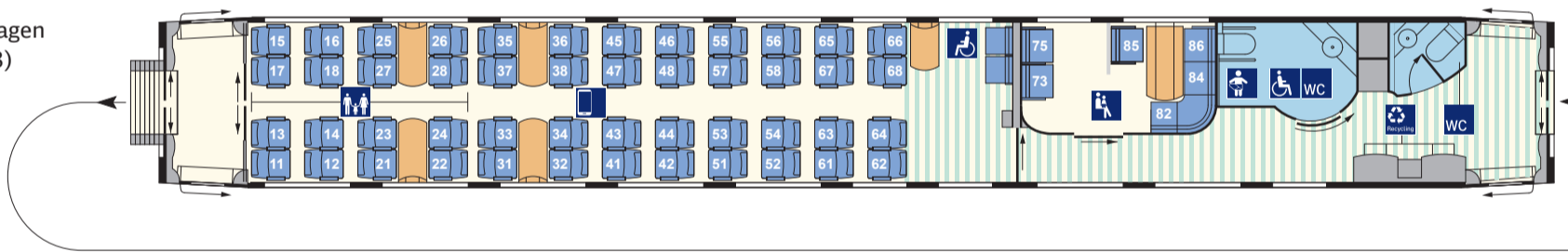

2. Kl.-Mittelwagen
(Bpmz 403.7)
Nr. 23/33

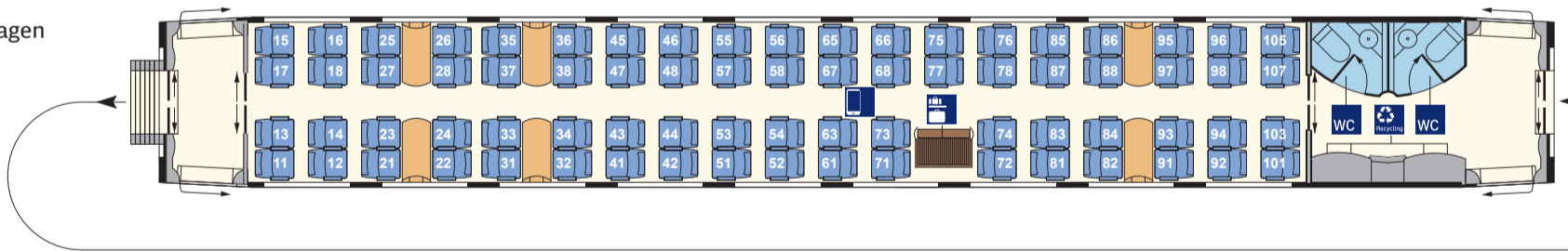

2. Kl.-Mittelwagen
(Bpmz 403.6)
Nr. 22/32

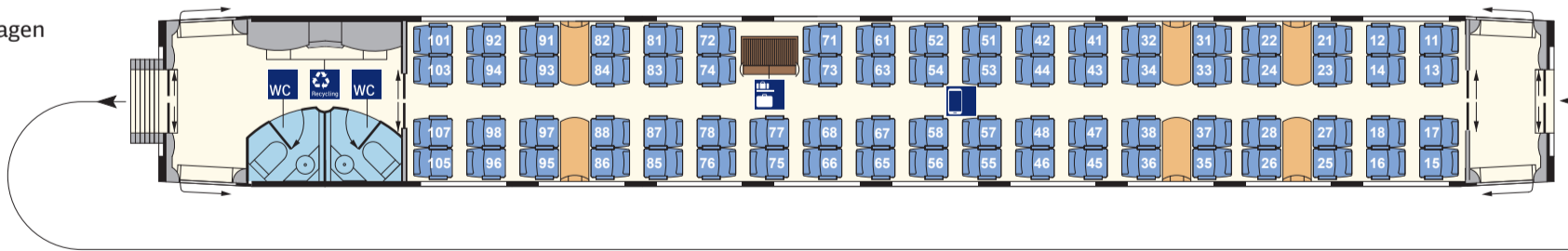

2. Kl.-Endwagen
(Bpmzf 403.5)
Nr. 21/31

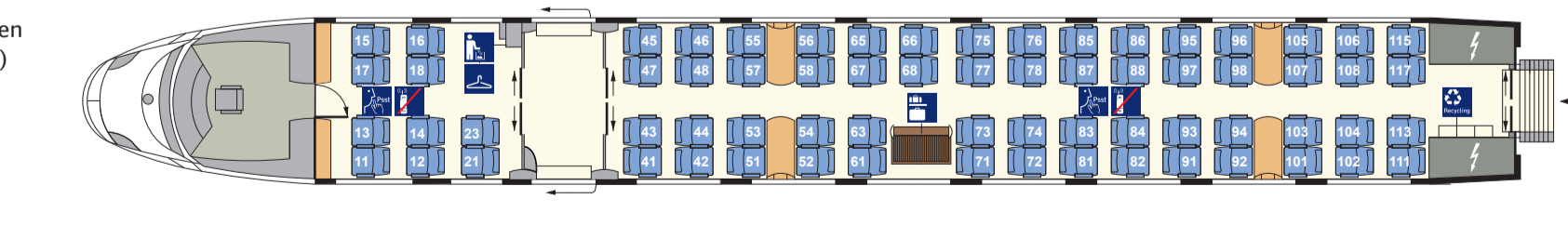

ICE 3 BR 403 Redesign Gesamtübersicht

1. Kl.-Endwagen
(Apmzf 403.0)
Nr. 29/39

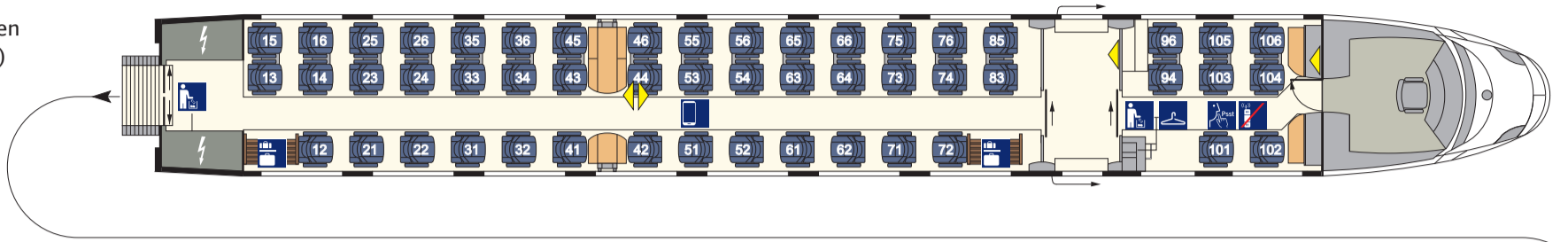

1. Kl.-Mittelwagen
(Avmz 403.1)
Nr. 28/38

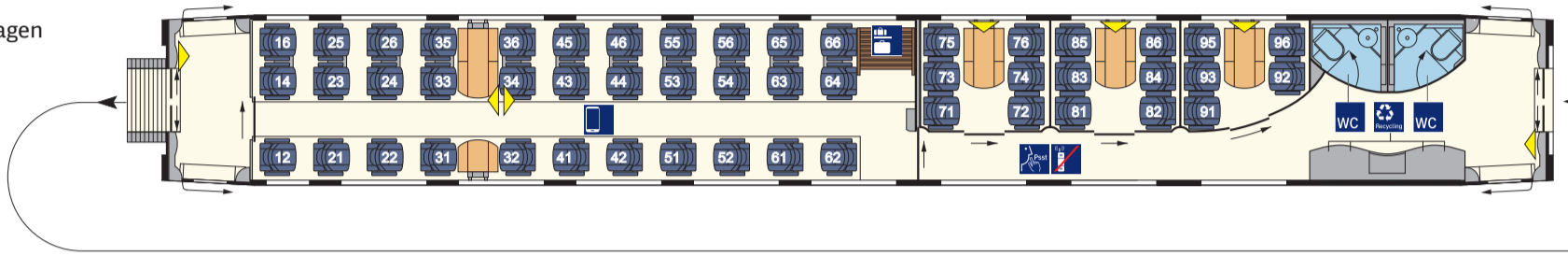

2. Kl.-Mittelwagen
(Bpmz 403.2)
Nr. 27/37

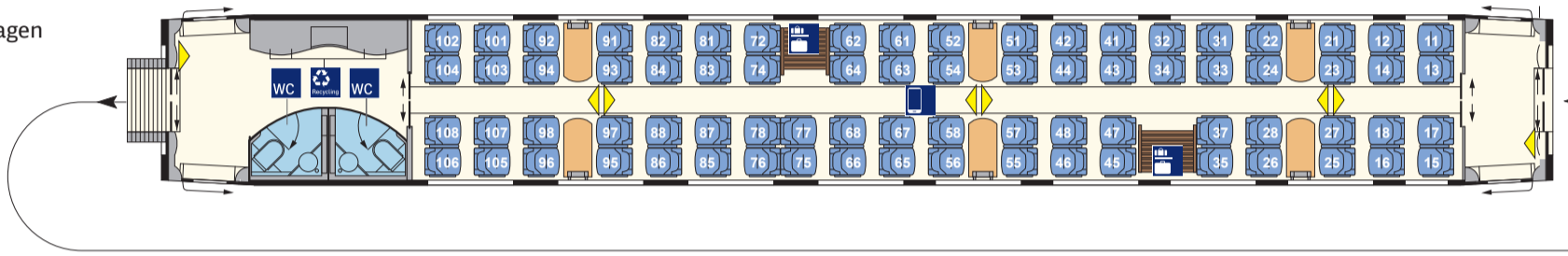

Bordrestaurant
(WRmz 403.3)
Nr. 26/36

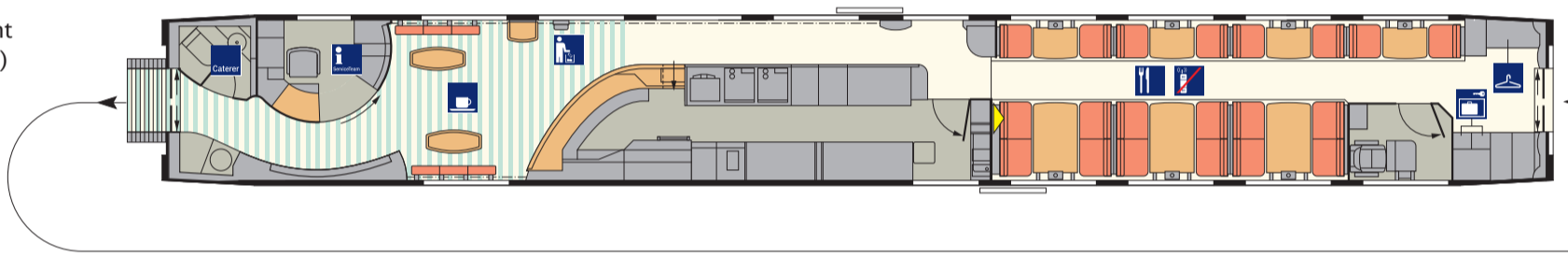

2. Kl.-Mittelwagen
(Bpmbz 403.8)
Nr. 25/35

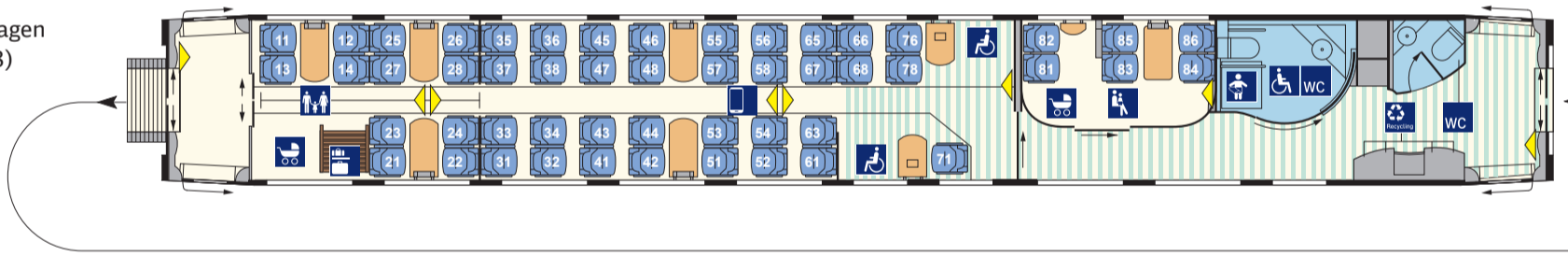

2. Kl.-Mittelwagen
(Bpmz 403.7)
Nr. 23/33

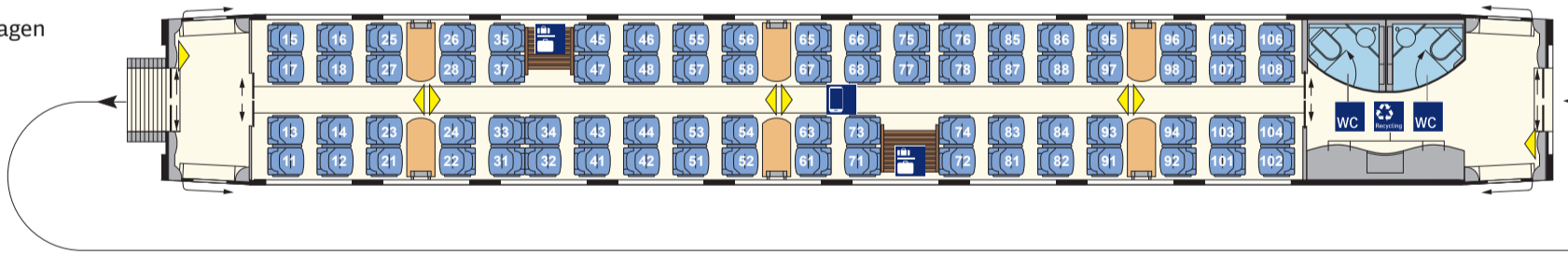

2. Kl.-Mittelwagen
(Bpmz 403.6)
Nr. 22/32

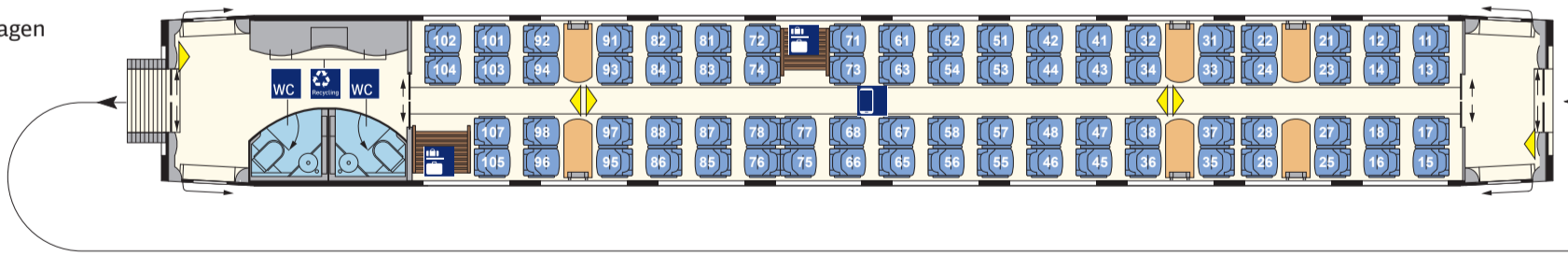

2. Kl.-Endwagen
(Bpmzf 403.5)
Nr. 21/31

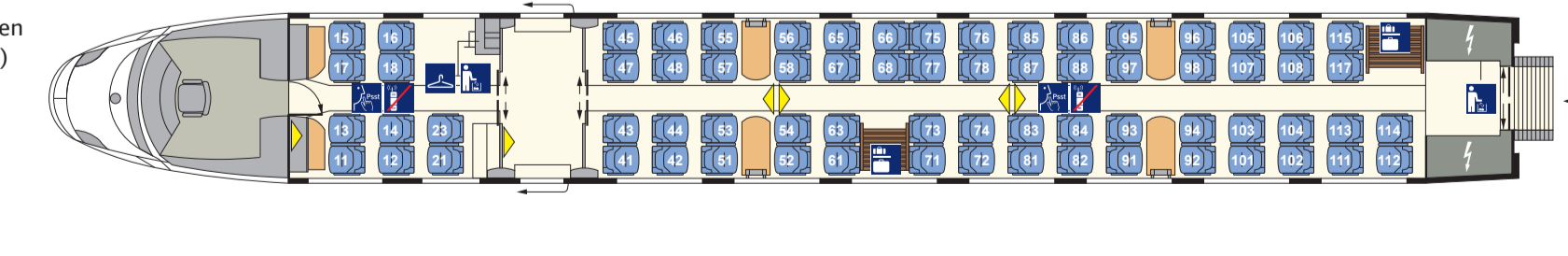

ICE 3 (M) BR 406 Gesamtübersicht

1. Kl.-Endwagen
(Apmzf 406.0)
Nr. 29/39

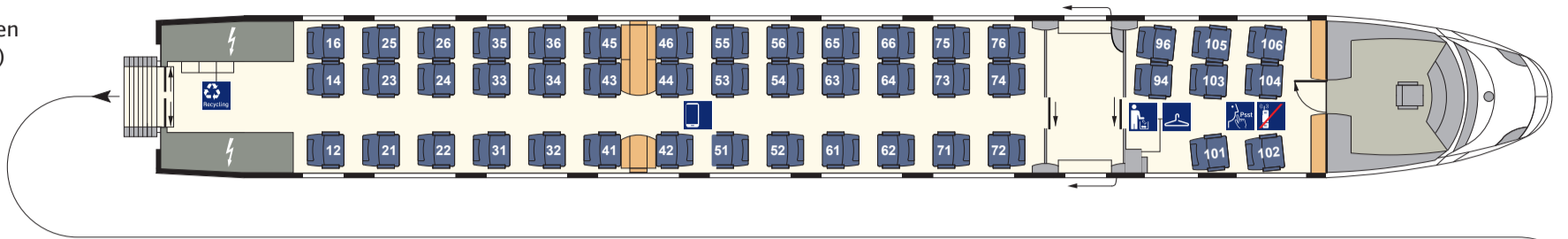

1. Kl.-Mittelwagen
(Avmz 406.1)
Nr. 28/38

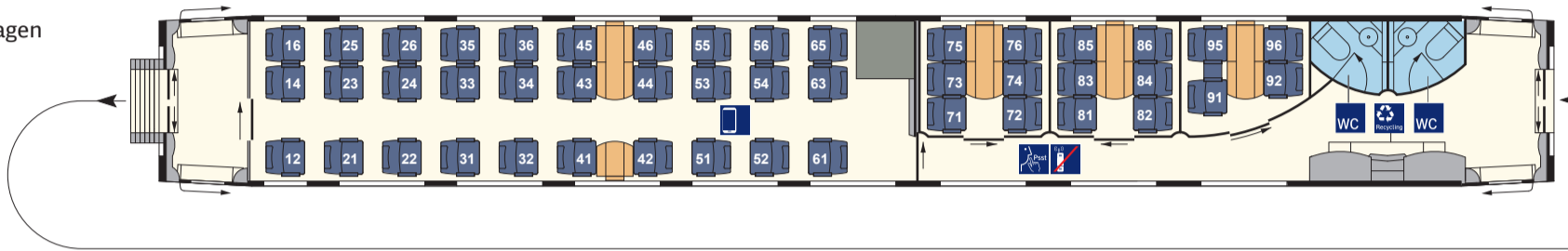

2. Kl.-Mittelwagen
(Bvmz 406.2)
Nr. 27/37

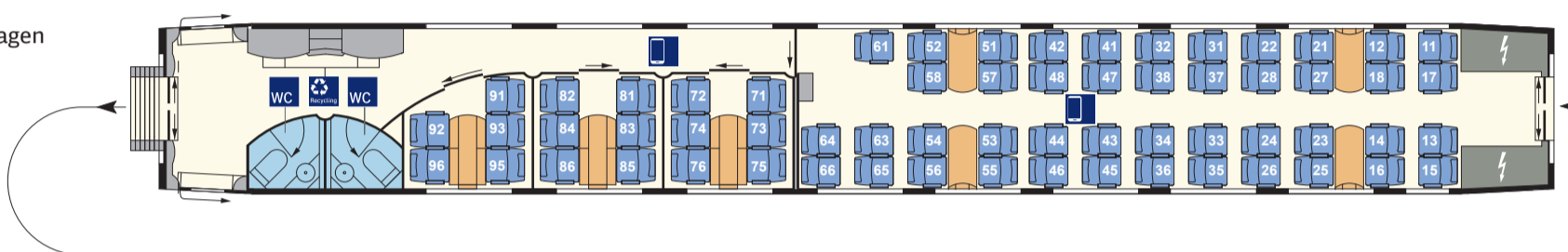

Bordbistro
(BRmz 406.3)
Nr. 26/36

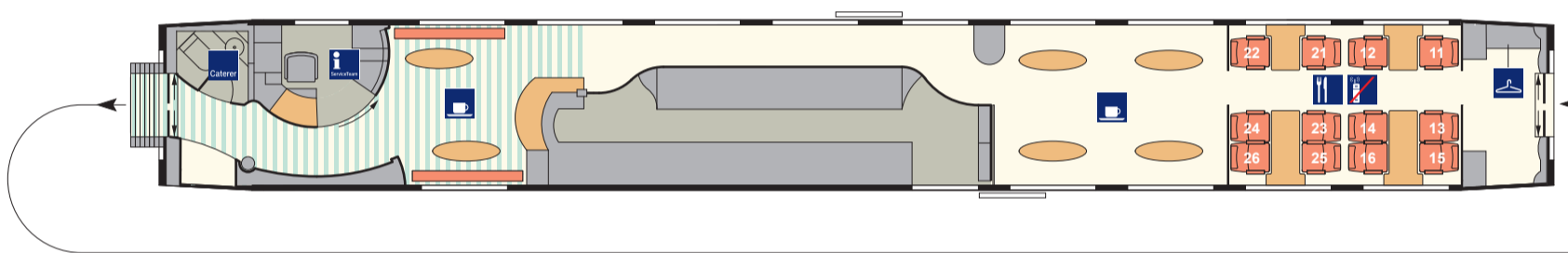

2. Kl.-Mittelwagen
(Bpmbz 406.8)
Nr. 25/35

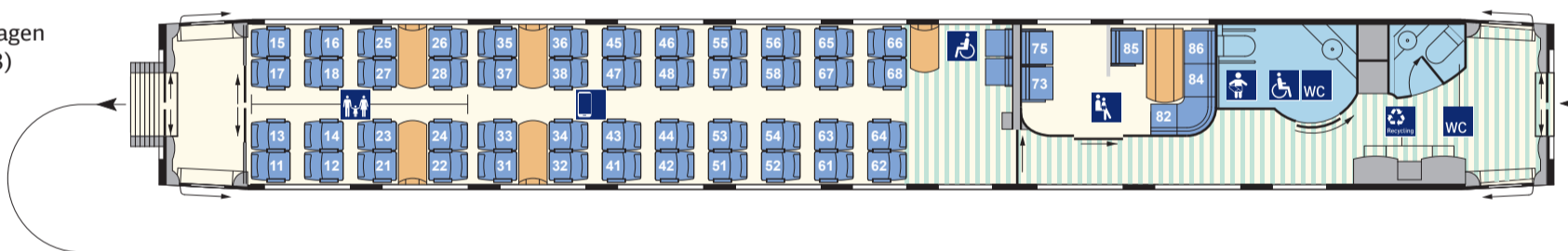

2. Kl.-Mittelwagen
(Bpmz 406.7)
Nr. 23/33

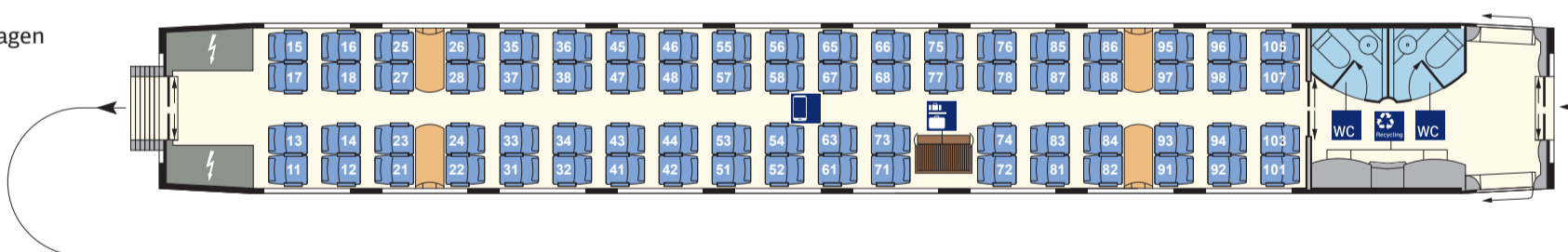

2. Kl.-Mittelwagen
(Bpmz 406.6)
Nr. 22/32

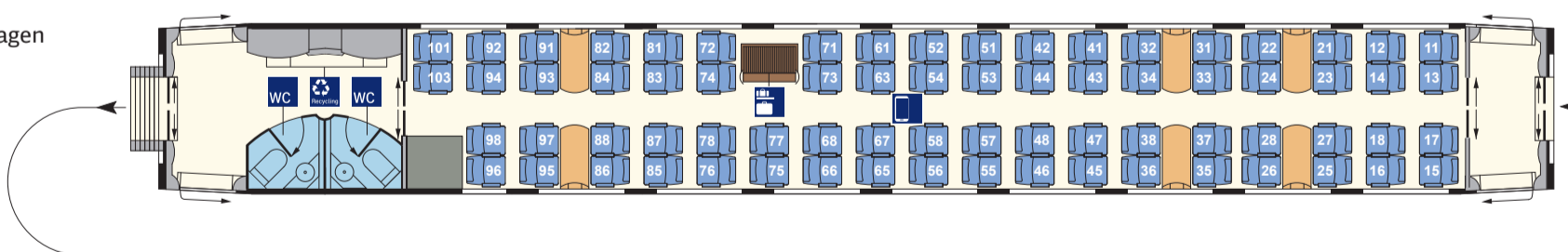

2. Kl.-Endwagen
(Bpmzf 406.5)
Nr. 21/31

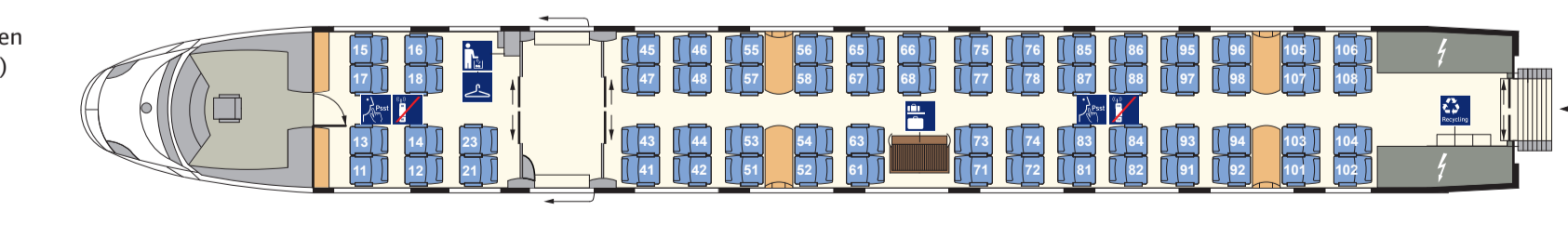

ICE 3 (M) BR 406 Redesign Gesamtübersicht

1. Kl.-Endwagen
(Apmzf 406.0)
Nr. 29/39

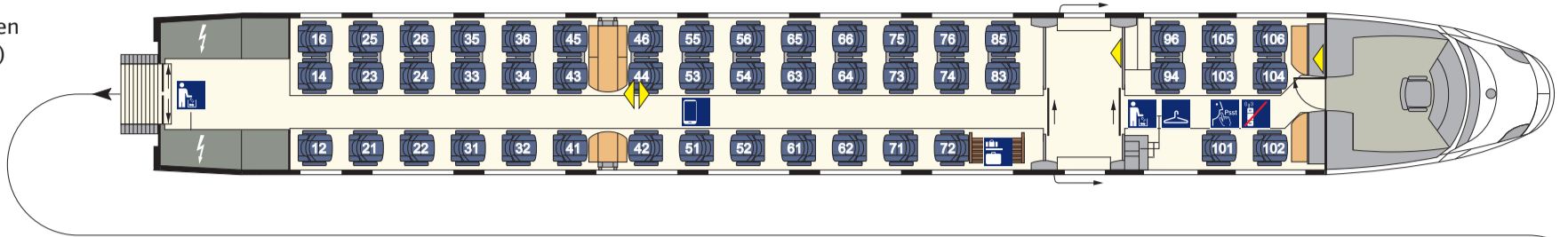

1. Kl.-Mittelwagen
(Avmz 406.1)
Nr. 28/38

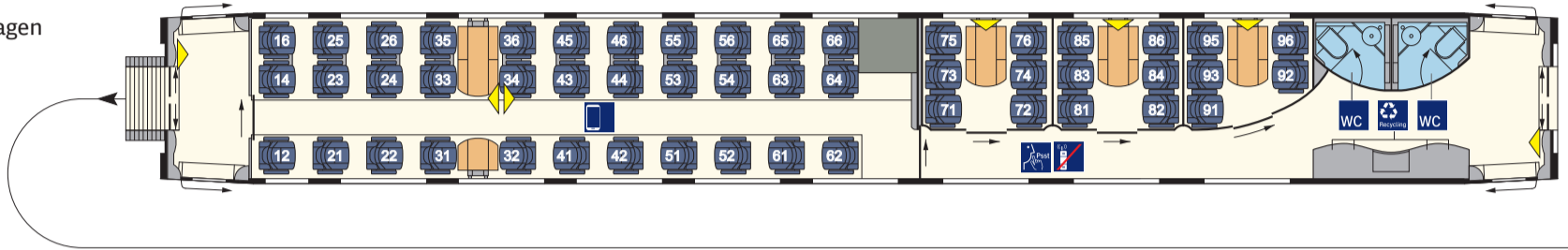

2. Kl.-Mittelwagen
(Bpmz 406.2)
Nr. 27/37

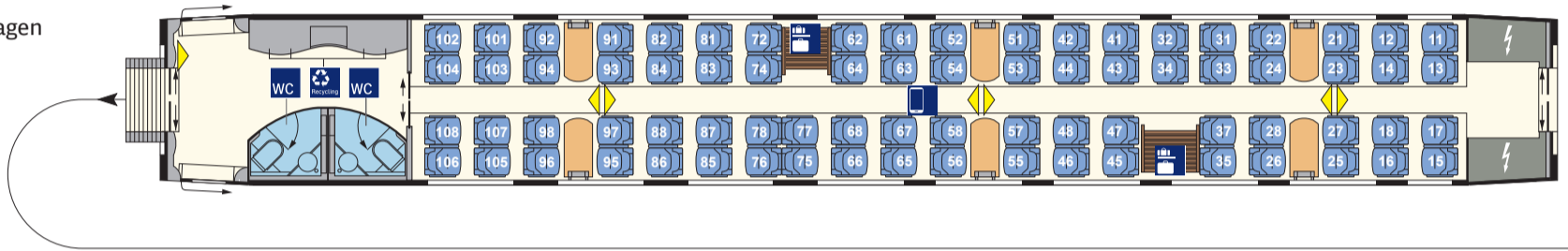

Bordrestaurant
(WRmz 406.3)
Nr. 26/36

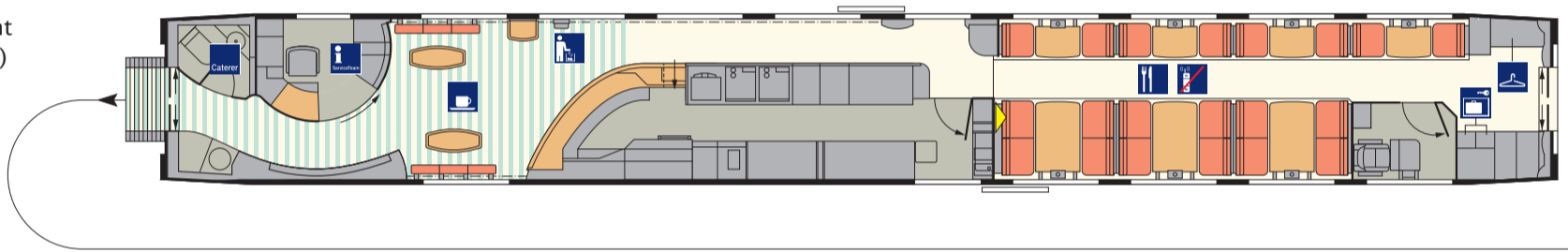

2. Kl.-Mittelwagen
(Bpmbz 406.8)
Nr. 25/35

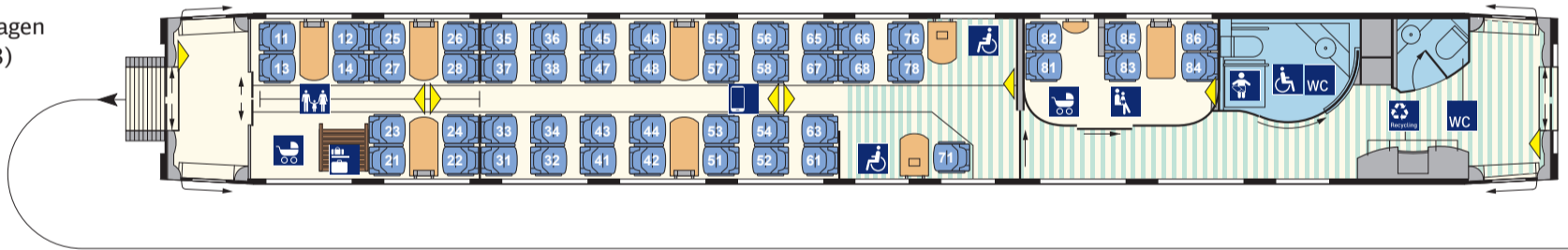

2. Kl.-Mittelwagen
(Bpmz 406.7)
Nr. 23/33

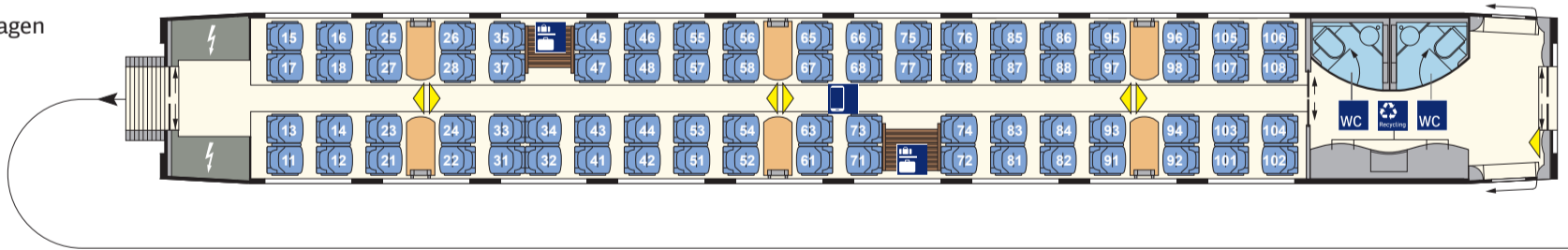

2. Kl.-Mittelwagen
(Bpmz 406.6)
Nr. 22/32

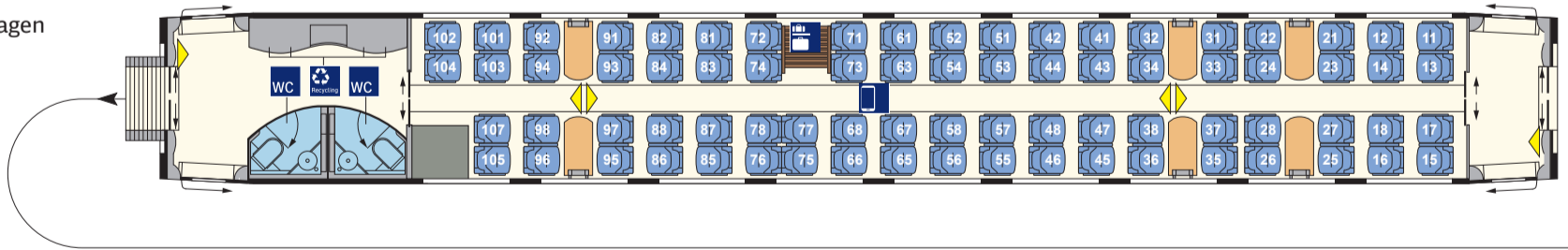

2. Kl.-Endwagen
(Bpmzf 406.5)
Nr. 21/31

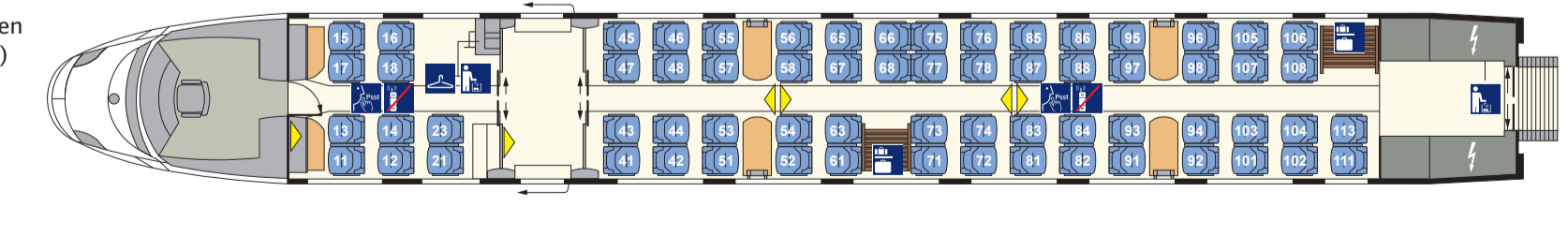

ICE 3 (MS) BR 407 Gesamtübersicht

1. Kl.-Endwagen
(Apmzf 407.0)
Nr. 29/39

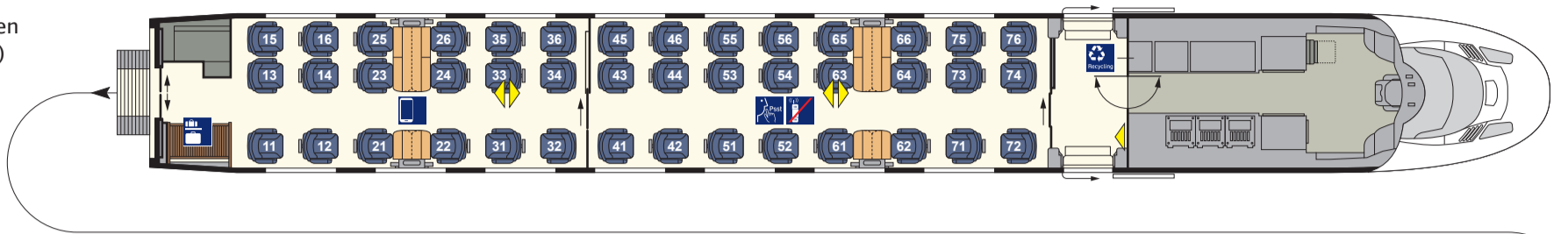

1. Kl.-Mittelwagen
(Apmz 407.1)
Nr. 28/38

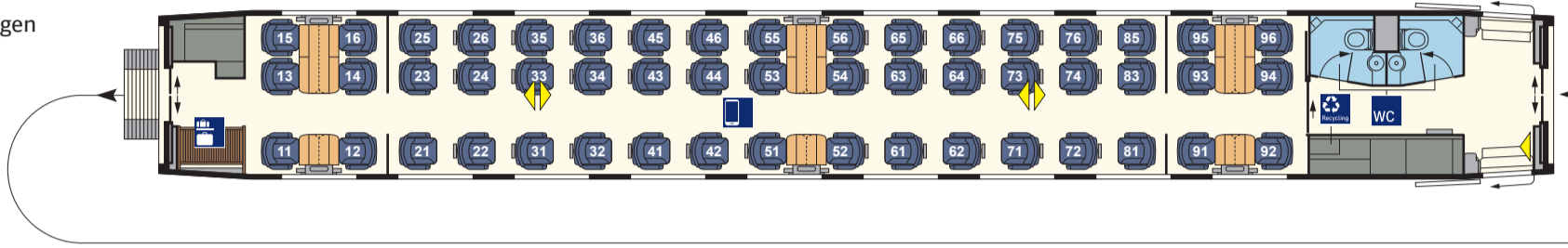

Bordrestaurant
(ARmz 407.2)
Nr. 26/36

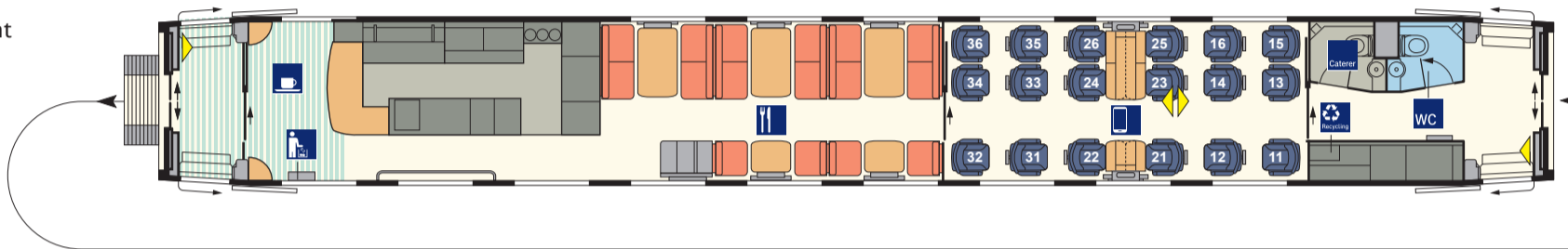

2. Kl.-Servicewagen
(Bpmbsz 407.3)
Nr. 25/35

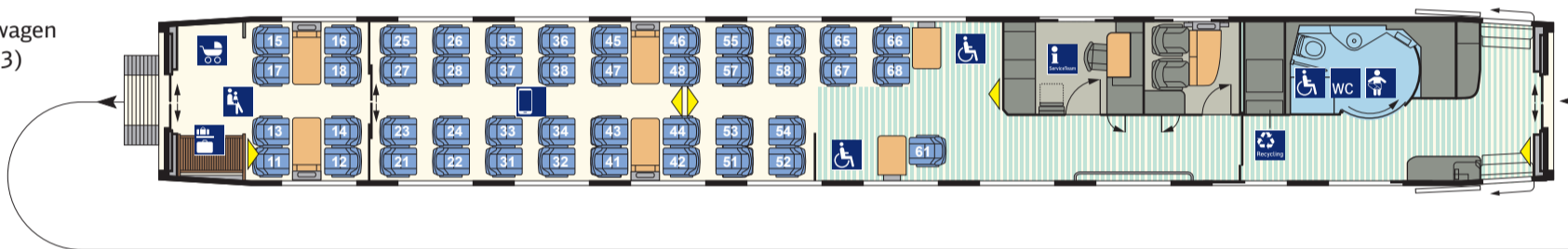

2. Kl.-Mittelwagen
(Bpmz 407.8)
Nr. 24/34

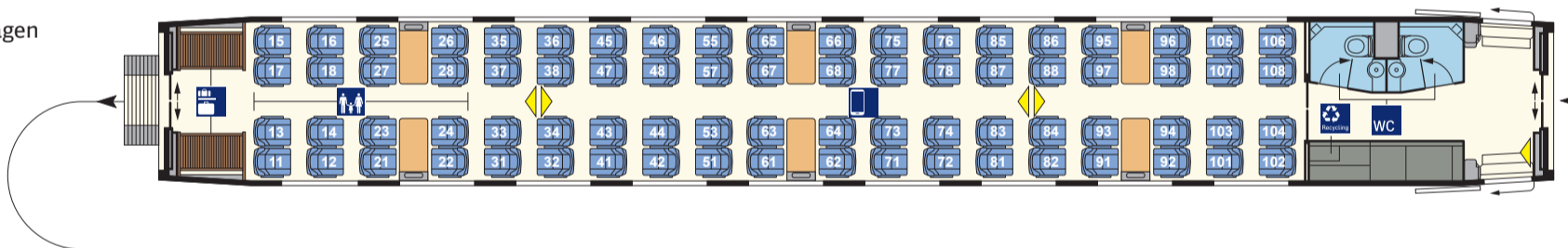

2. Kl.-Mittelwagen
(Bpmz 407.7)
Nr. 23/33

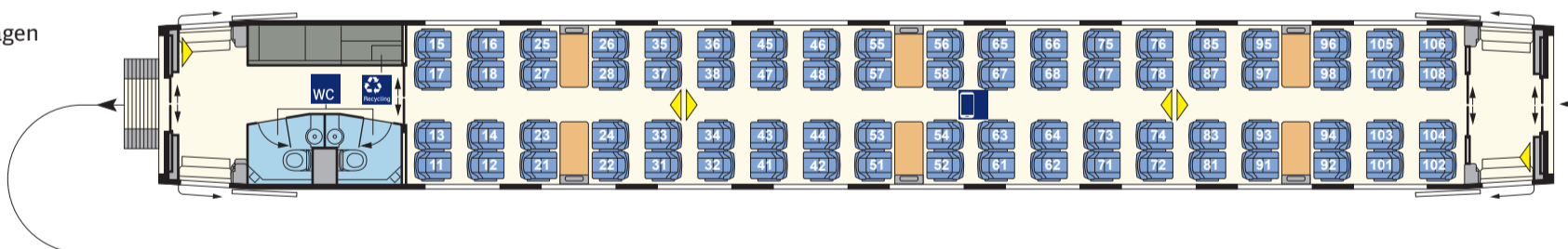

2. Kl.-Mittelwagen
(Bpmz 407.6)
Nr. 22/32

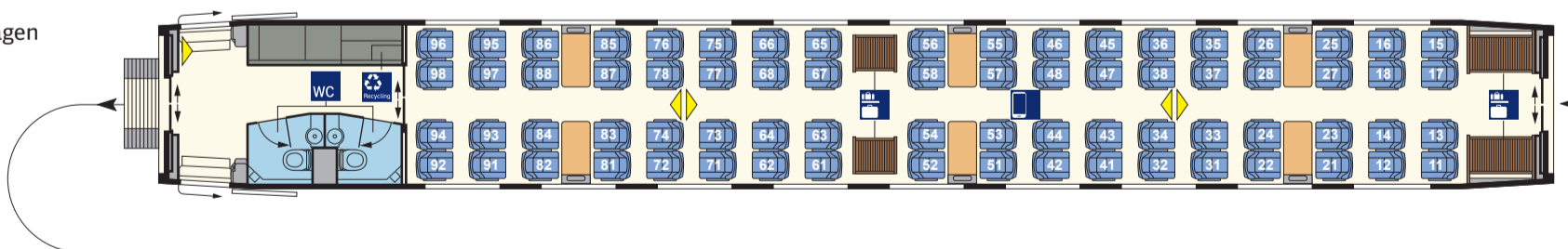

2. Kl.-Endwagen
(Bpmzf 407.5)
Nr. 21/31

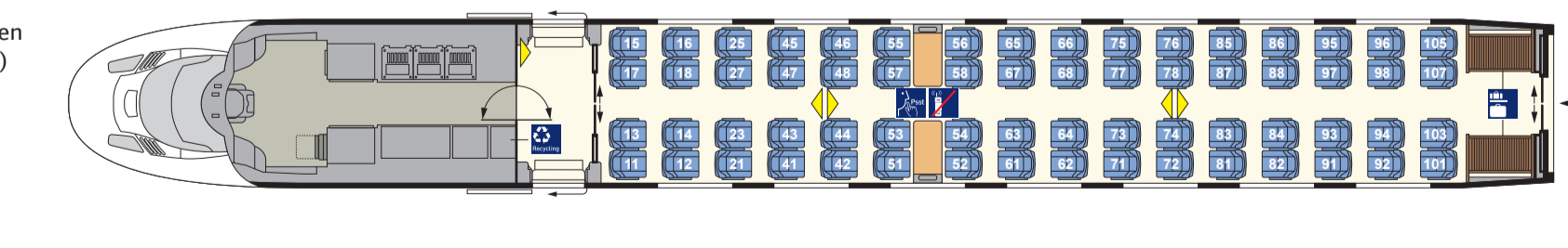

ICE 4 (7-tlg.) BR 412 Gesamtübersicht

1. Kl.-Endwagen
(Apmzf 6812.2)
Nr. 27/37

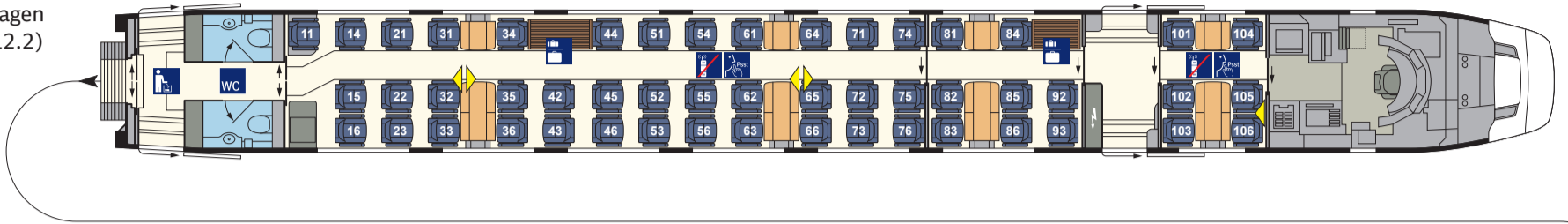

Bordrestaurant/
1. Klasse
(ARmz 8812.2)
Nr. 26/36

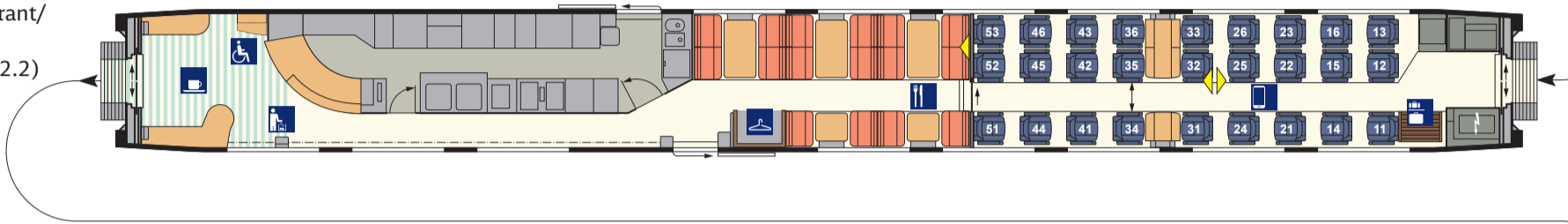

2. Kl.-Servicewagen
(Bpmbz 7412.2)
Nr. 25/35

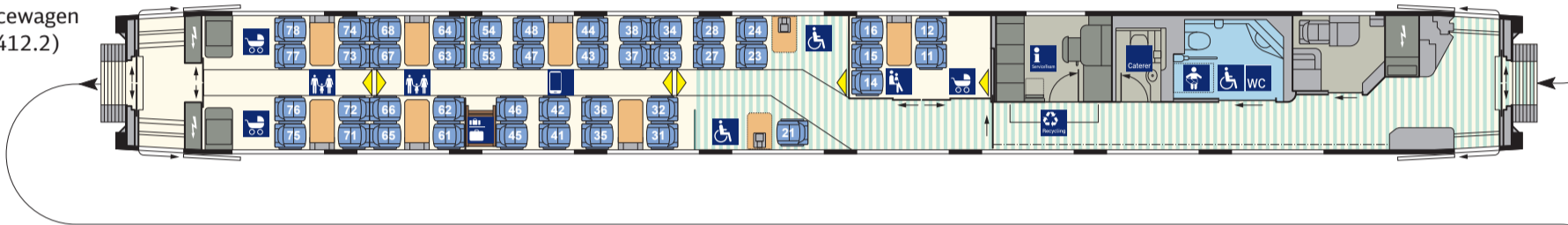

2. Kl.-Mittelwagen
(Bpmz 3412.2)
Nr. 24/34

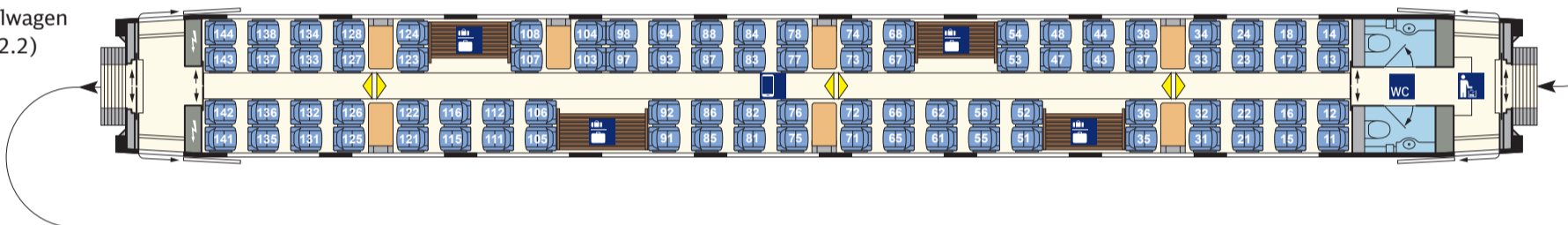

2. Kl.-Mittelwagen
(Bpmz 3812.2)
Nr. 23/33

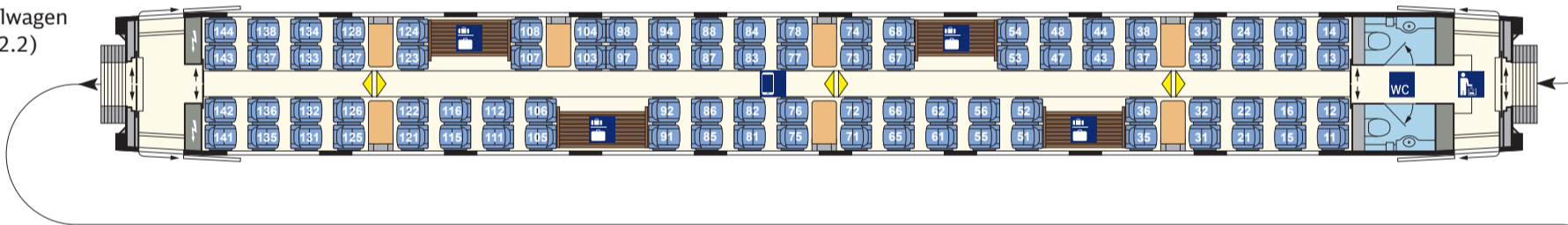

2. Kl.-Mittelwagen
(Bpmz 3412.7)
Nr. 22/32

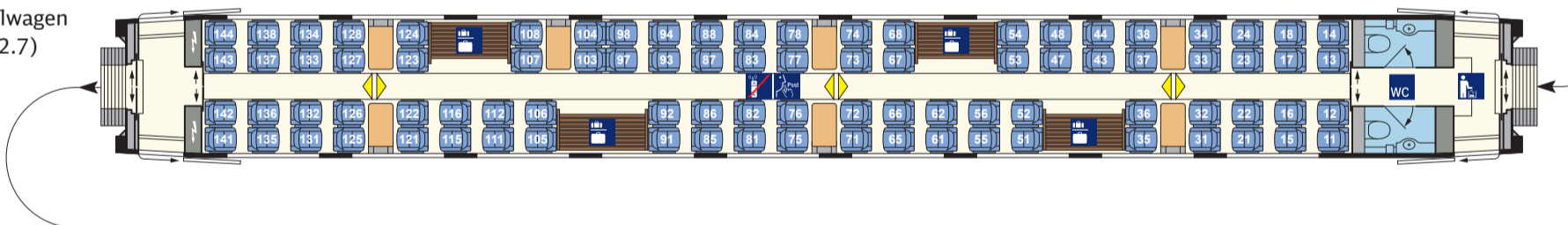

2. Kl.-Endwagen
(Bpmdzf 7812.2)
Nr. 21/31

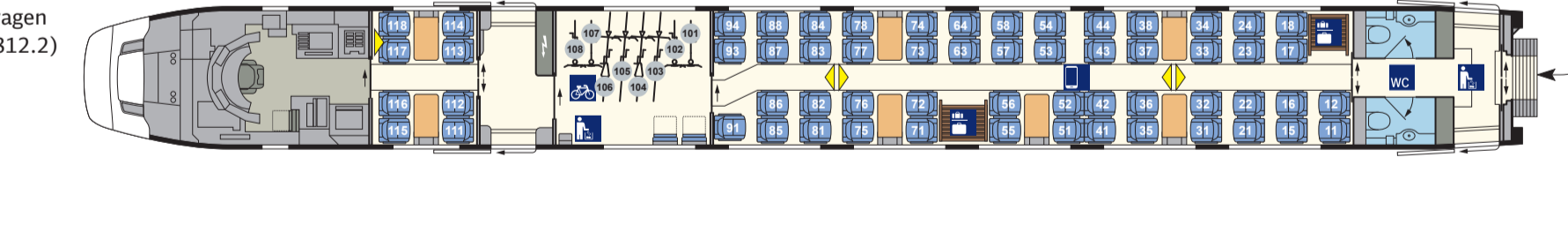

ICE 4 (12-tlg.) BR 412 Gesamtübersicht (1/2)

1. Kl.-Endwagen
(Apmzf 0812.0)
Nr. 14

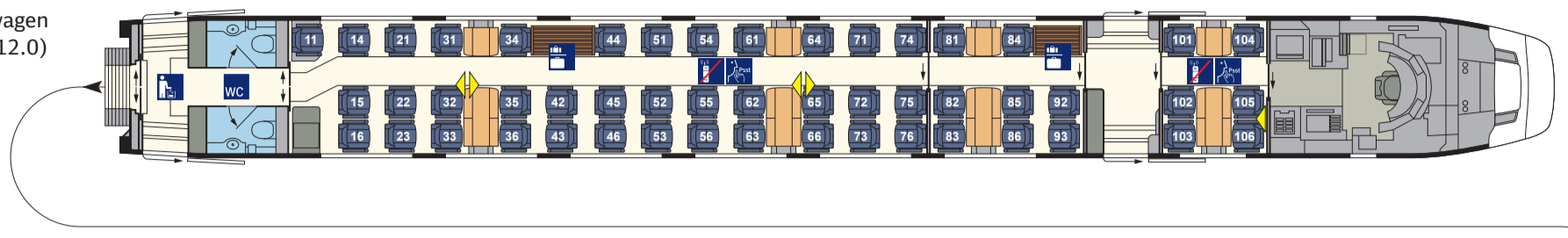

1. Kl.-Mittelwagen
(Apmzf 1812.0)
Nr. 12

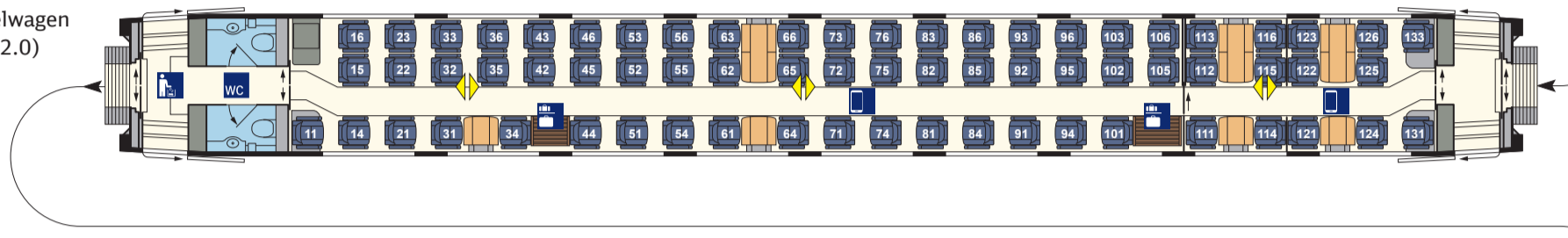

1. Kl.-Mittelwagen
(Apmzf 1412.0)
Nr. 11

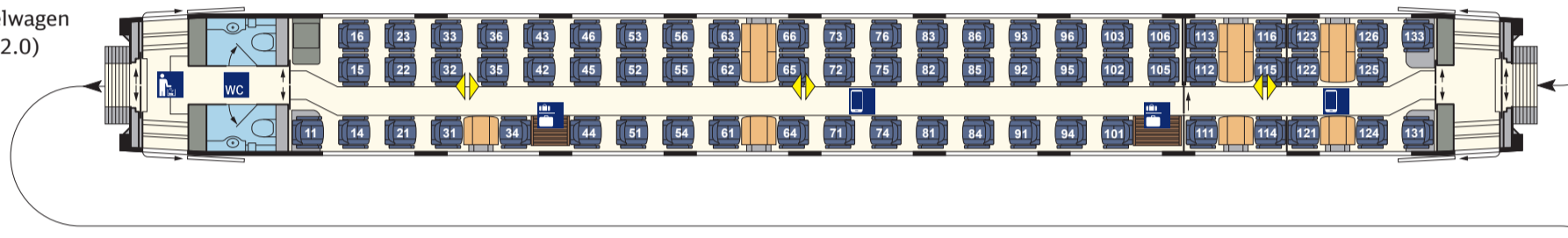

Bordrestaurant/
1. Klasse
(ARmz 8812.0)
Nr. 10

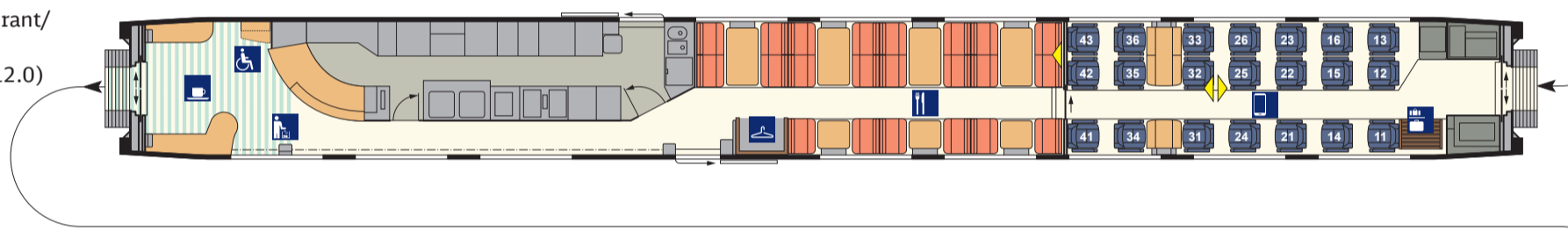

2. Kl.-Servicewagen
(Bpmbsz 6412.0)
Nr. 9

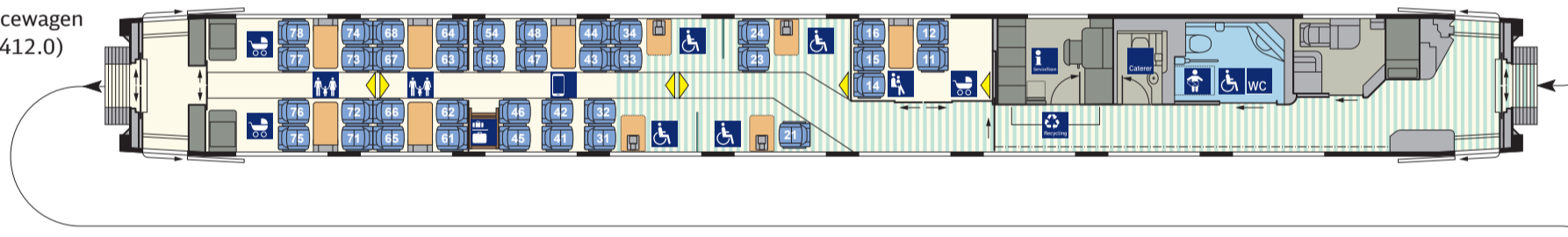

2. Kl.-Mittelwagen
(Bpmz 9812.0)
Nr. 7

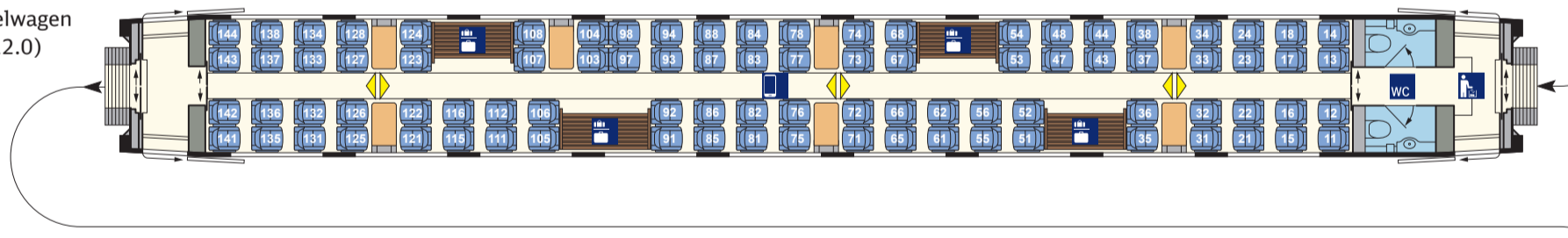

2. Kl.-Mittelwagen
(Bpmz 2412.0)
Nr. 6

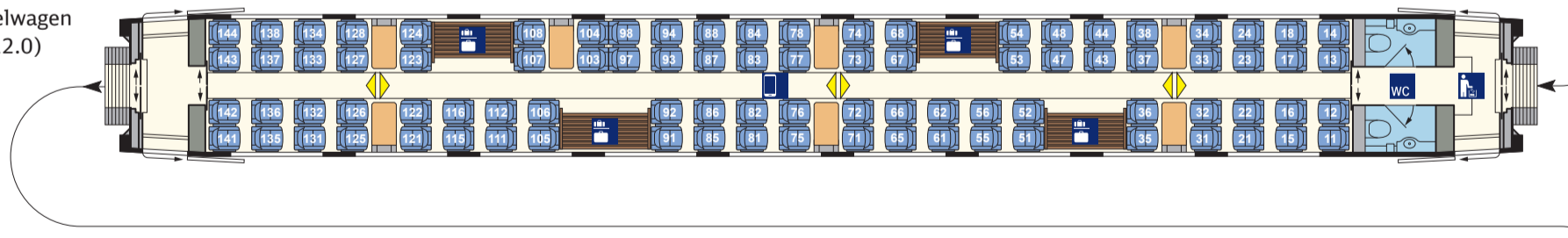

2. Kl.-Mittelwagen
(Bpmz 2412.3)
Nr. 5

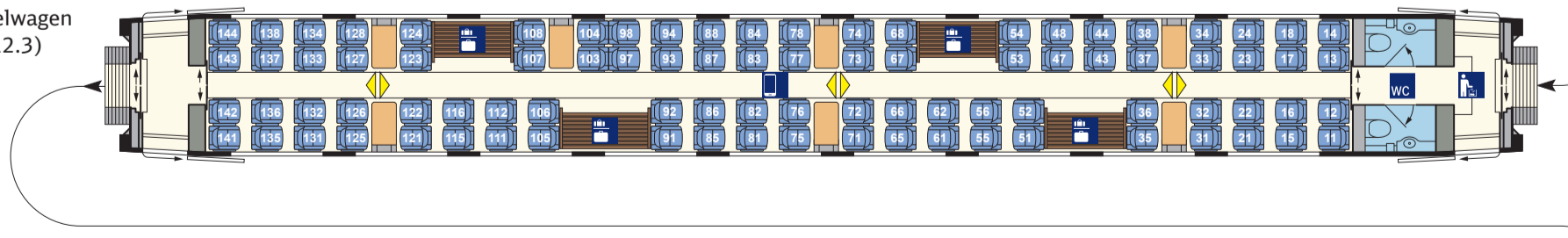

ICE 4 (12-tlg.) BR 412 Gesamtübersicht (2/2)

2. Kl.-Mittelwagen
(Bpmz 4812.0)
Nr. 4

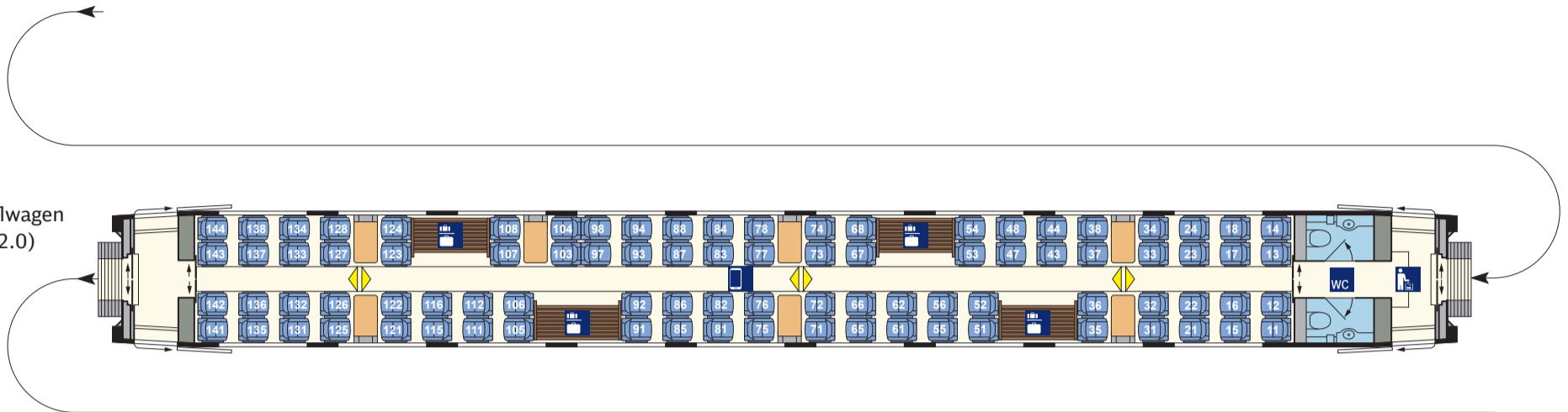

2. Kl.-Mittelwagen
(Bpmz 2412.5)
Nr. 3

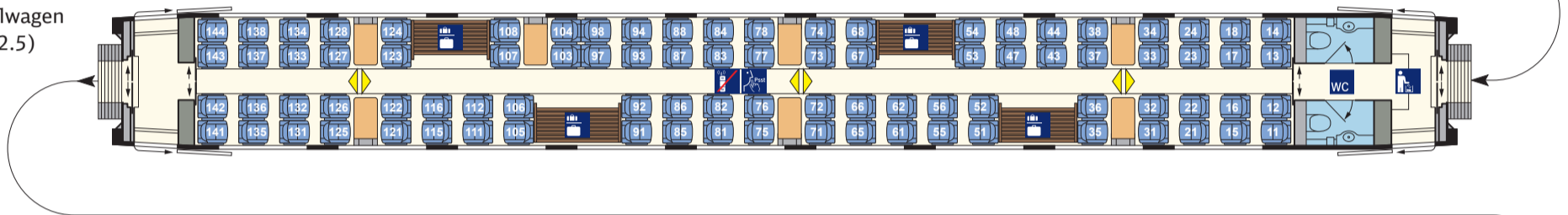

2. Kl.-Mittelwagen
(Bpmz 2412.8)
Nr. 2

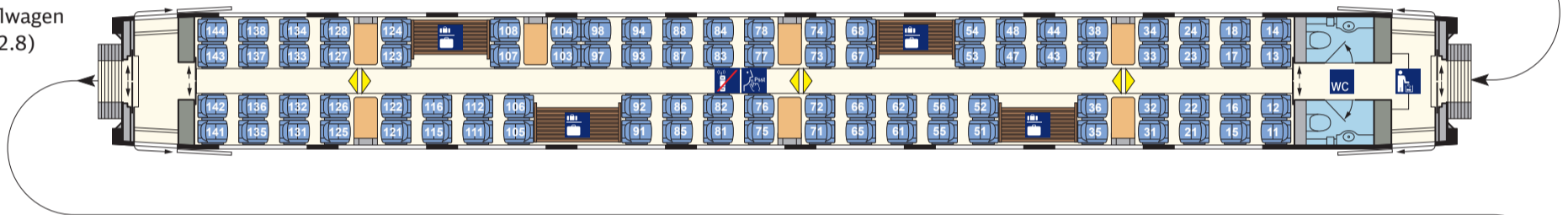

2. Kl.-Endwagen
(Bpmdzf 5812.0)
Nr. 1

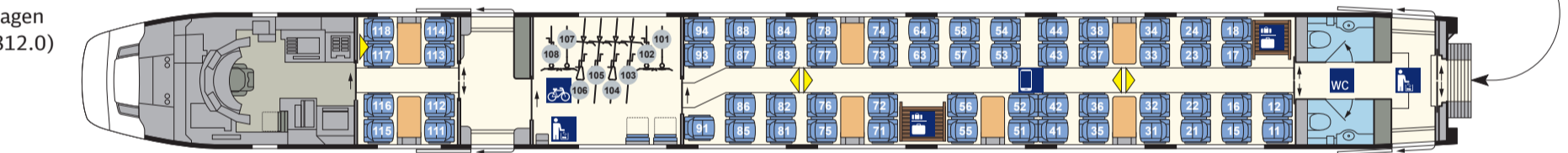

ICE 4 (13-tlg.) BR 412 Gesamtübersicht (1/2)

1. Kl.-Endwagen
(Apmzf 0812.0)
Nr. 14

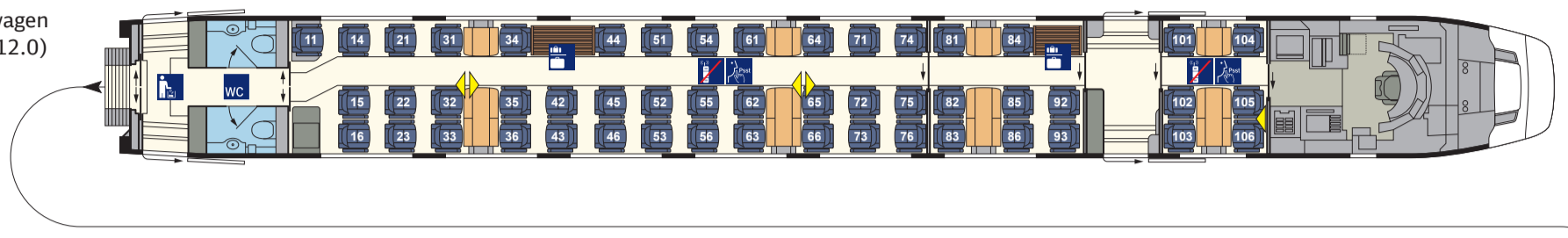

1. Kl.-Mittelwagen
(Apmz 1812.0)
Nr. 12

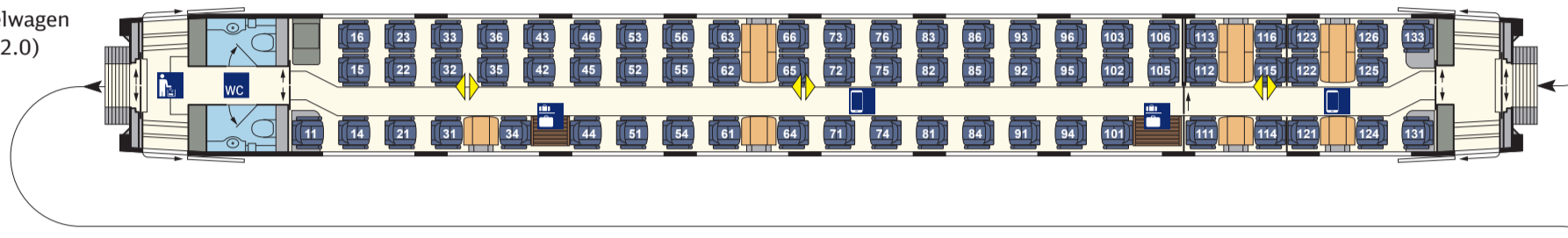

1. Kl.-Mittelwagen
(Apmz 1412.0)
Nr. 11

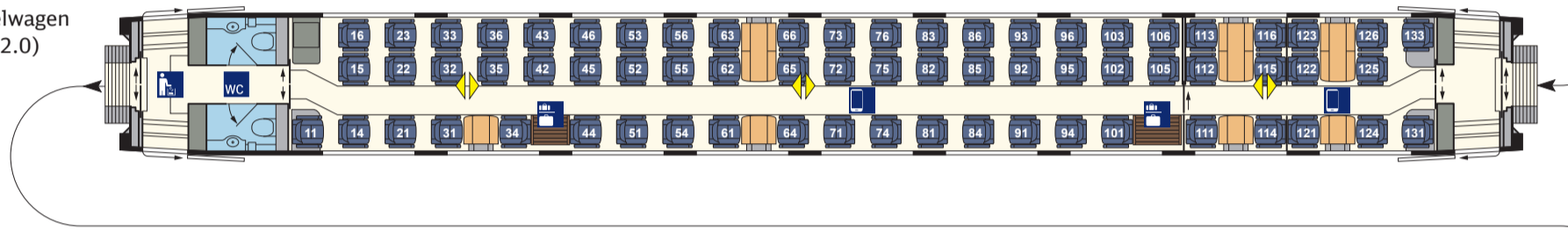

Bordrestaurant/
1. Klasse
(ARmz 8812.0)
Nr. 10

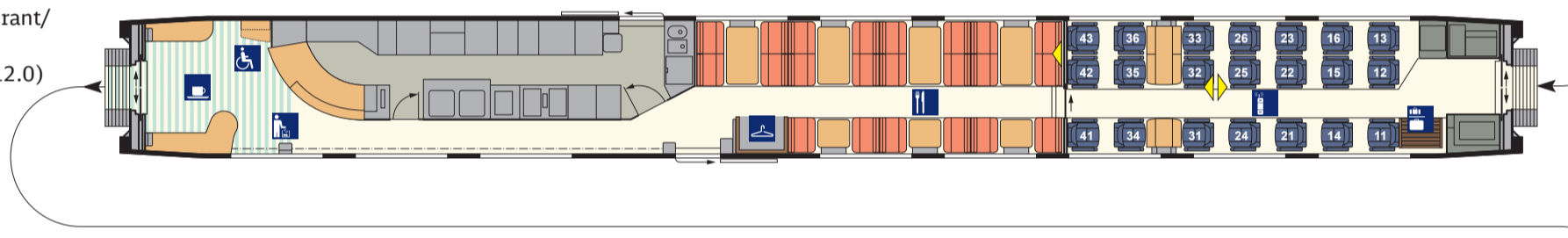

2. Kl.-Servicewagen
(Bpmbsz 6412.0)
Nr. 9

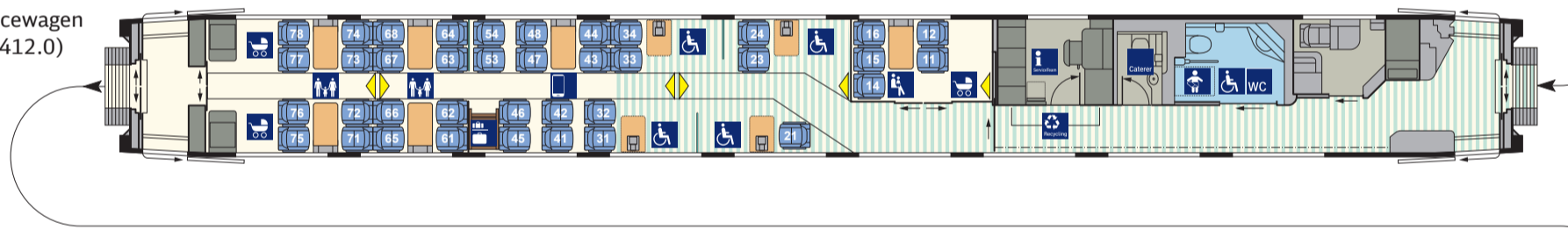

2. Kl.-Mittelwagen
(Bpmz 9812.0)
Nr. 8

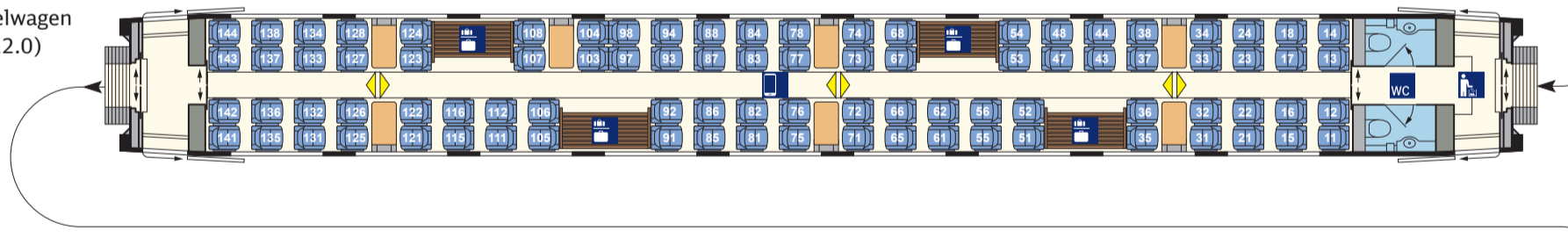

2. Kl.-Mittelwagen
(Bpmz 2412.0)
Nr. 7

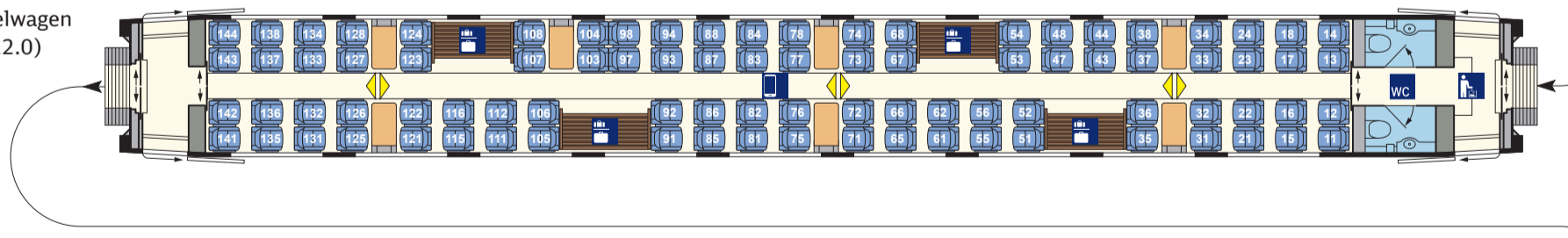

2. Kl.-Mittelwagen
(Bpmz 2412.3)
Nr. 6

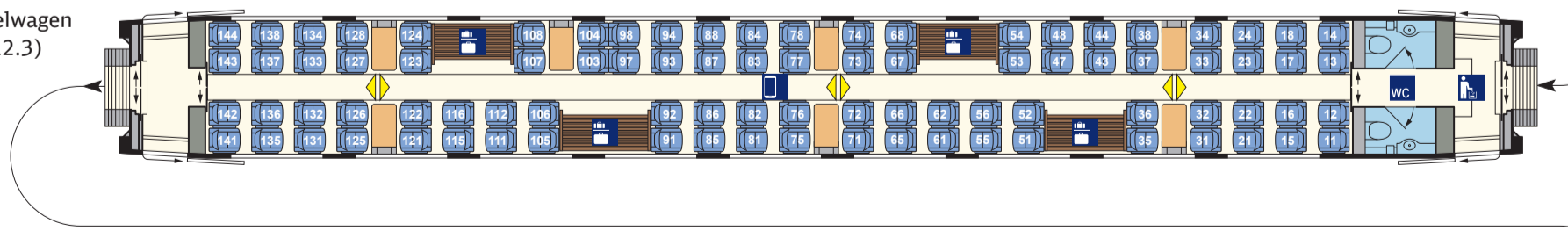

ICE 4 (13-tlg.) BR 412 Gesamtübersicht (2/2)

2. Kl.-Mittelwagen
(Bpmz 4812.0)
Nr. 5

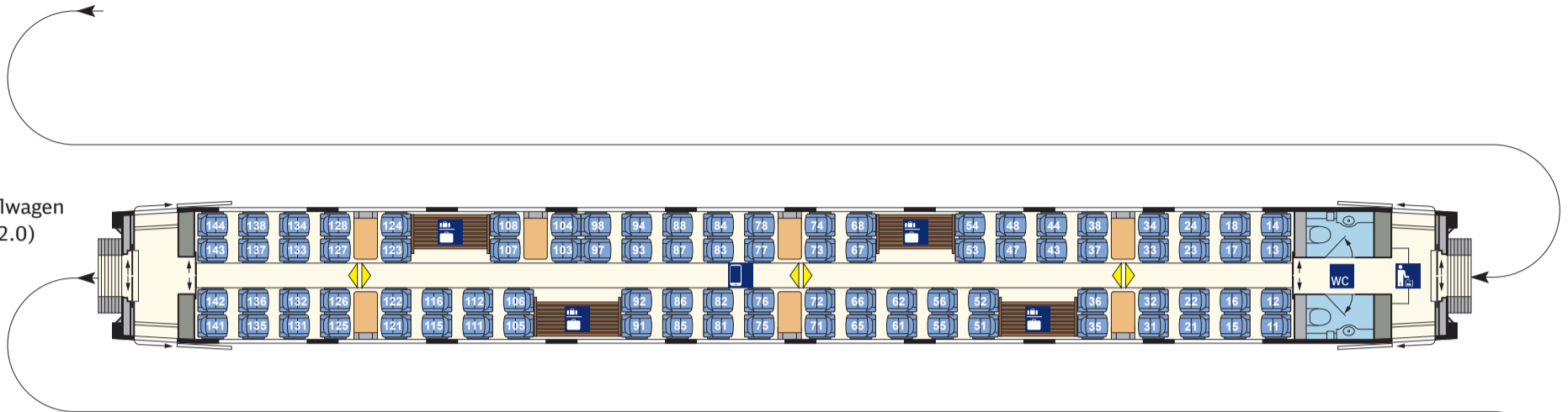

2. Kl.-Mittelwagen
(Bpmz 2412.7)
Nr. 4

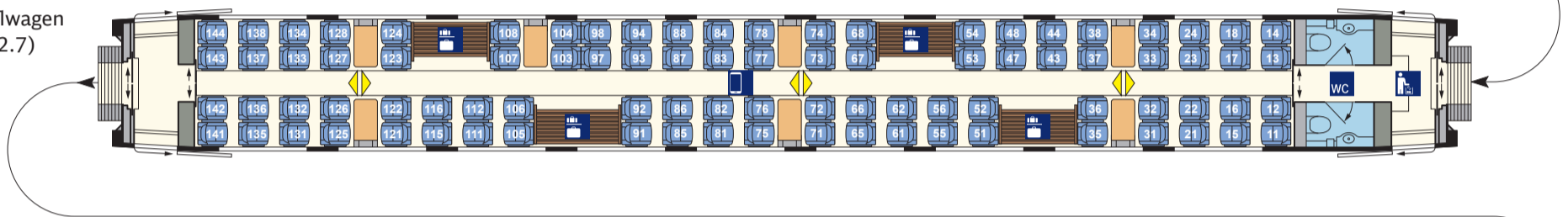

2. Kl.-Mittelwagen
(Bpmz 2412.5)
Nr. 3

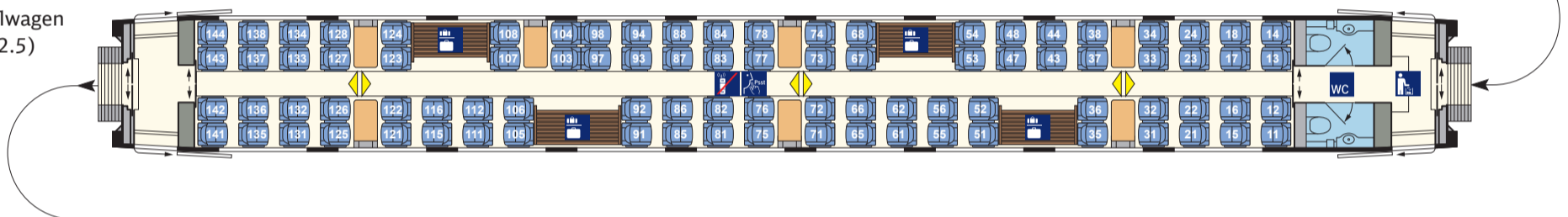

2. Kl.-Mittelwagen
(Bpmz 2412.8)
Nr. 2

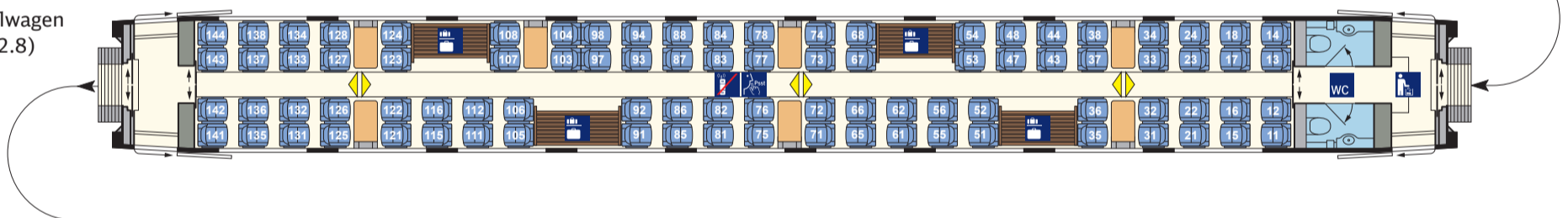

2. Kl.-Endwagen
(Bpmdzf 5812.0)
Nr. 1

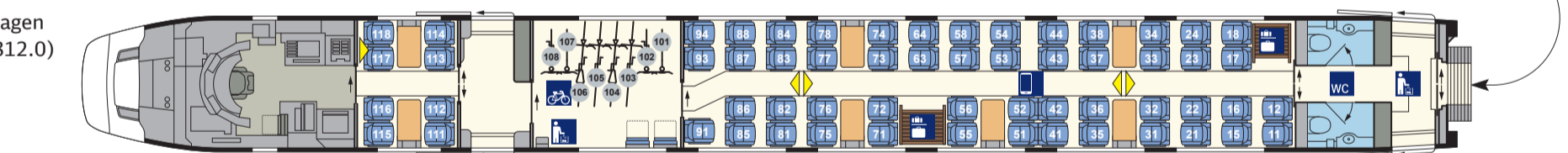

ICE T (7-tlg.) BR 411, 1. Serie Gesamtübersicht

1. Kl.-Endwagen
(Apmzf 411.0)
Nr. 28/38

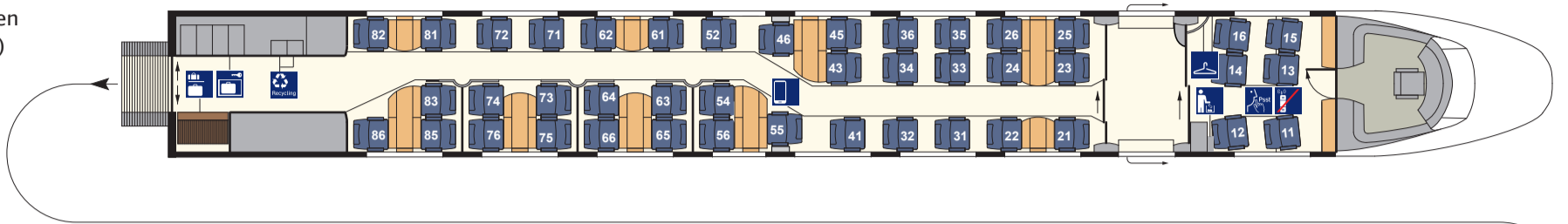

1. Kl./2. Kl.-
Mittelwagen
(ABpmz 411.1)
Nr. 27/37

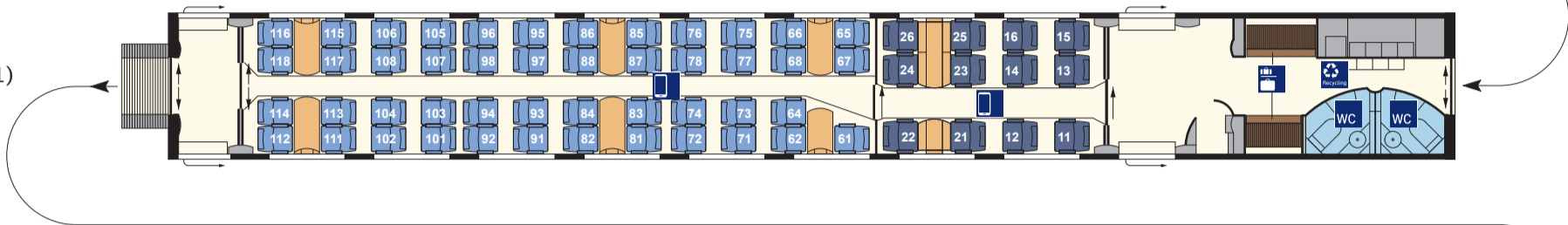

Bordrestaurant
(WRmz 411.2)
Nr. 26/36

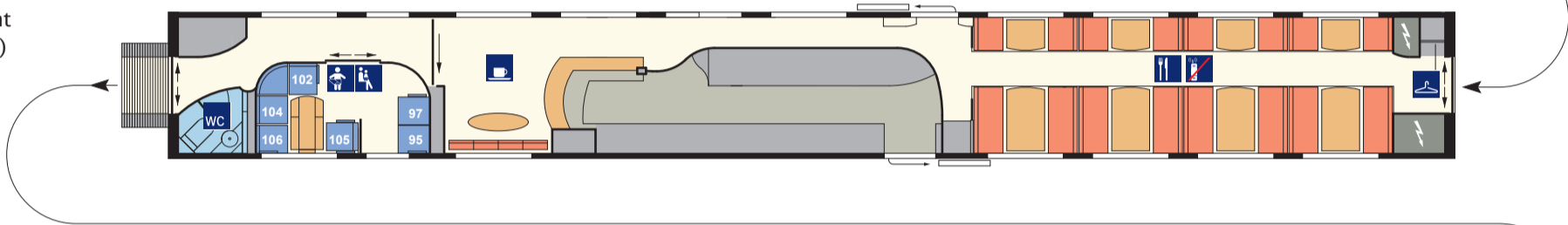

2. Kl.-Mittelwagen
(Bpmz 411.8)
Nr. 24/34

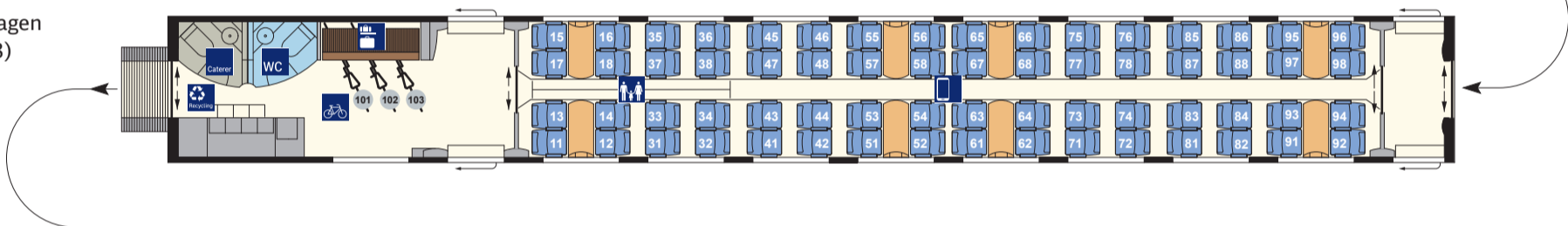

2. Kl.-Mittelwagen
(Bpmz 411.7)
Nr. 23/33

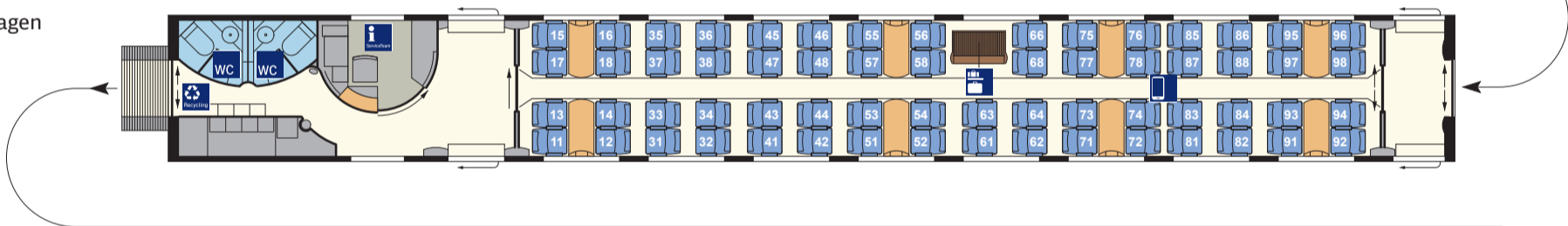

2. Kl.-Mittelwagen
(Bpmbz 411.6)
Nr. 22/32

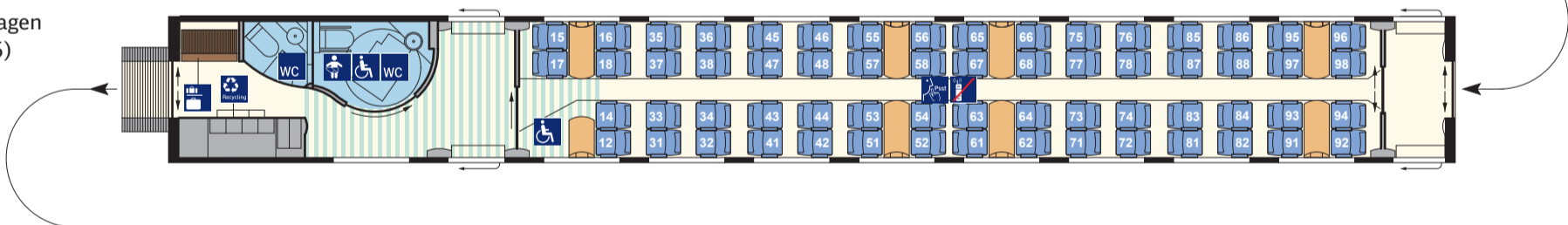

2. Kl.-Endwagen
(Bpmzf 411.5)
Nr. 21/31

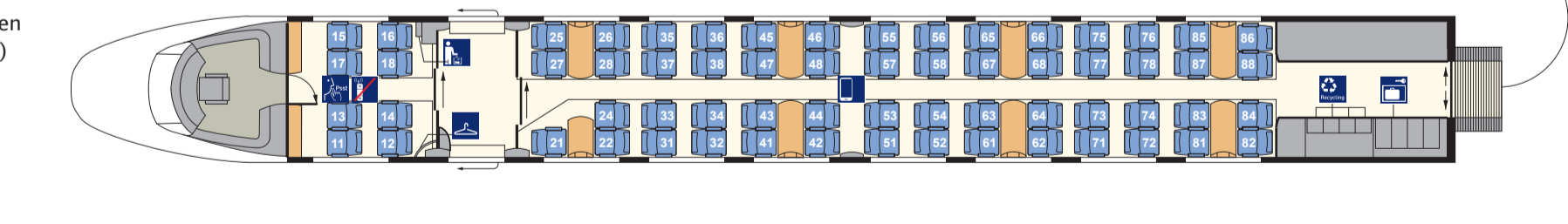

ICE T (7-tlg.) BR 411, 2. Serie Gesamtübersicht

1. Kl.-Endwagen
(Apmzf 411.0)
Nr. 28/38

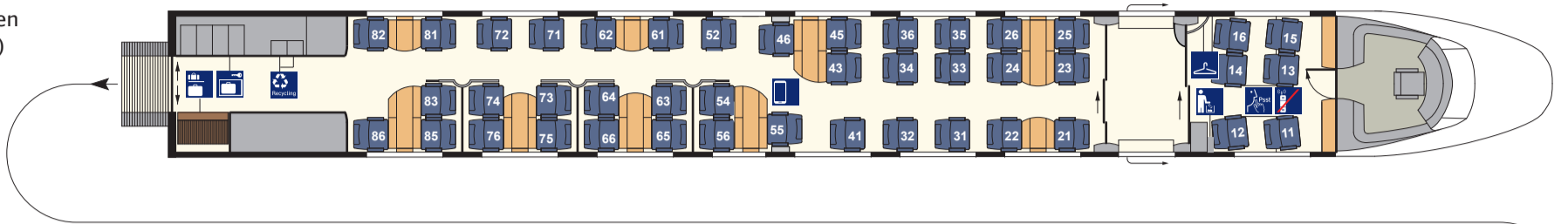

1. Kl.-/2. Kl.-
Mittelwagen
(ABpmz 411.1)
Nr. 27/37

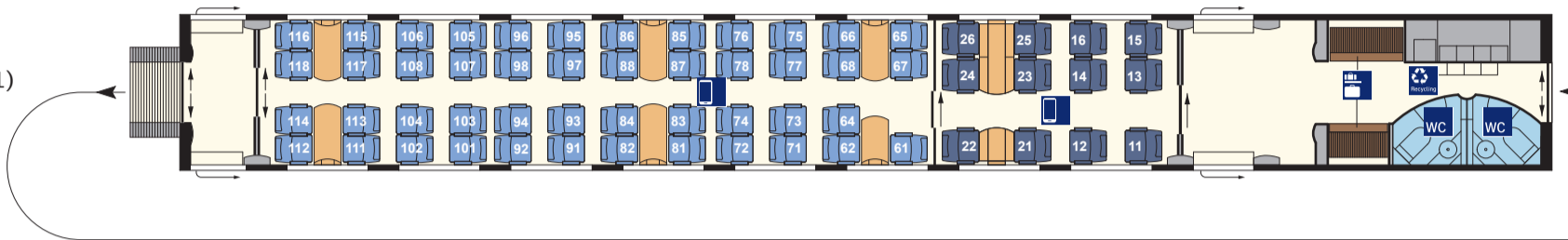

Bordrestaurant
(WRmz 411.2)
Nr. 26/36

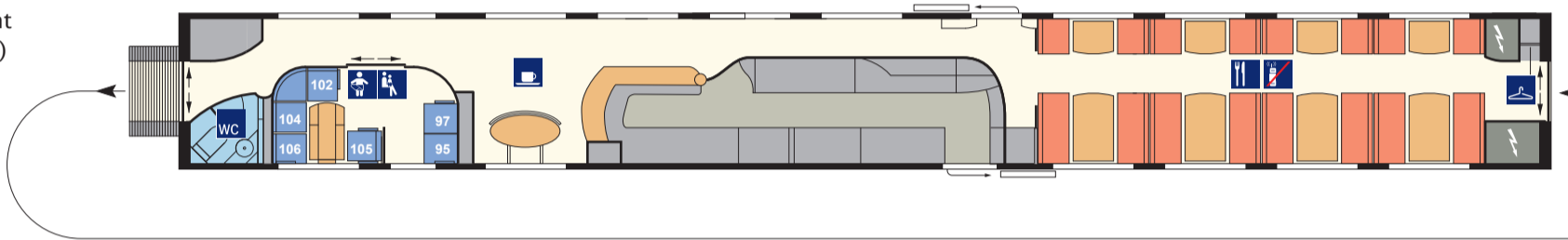

2. Kl.-Mittelwagen
(Bpmz 411.8)
Nr. 24/34

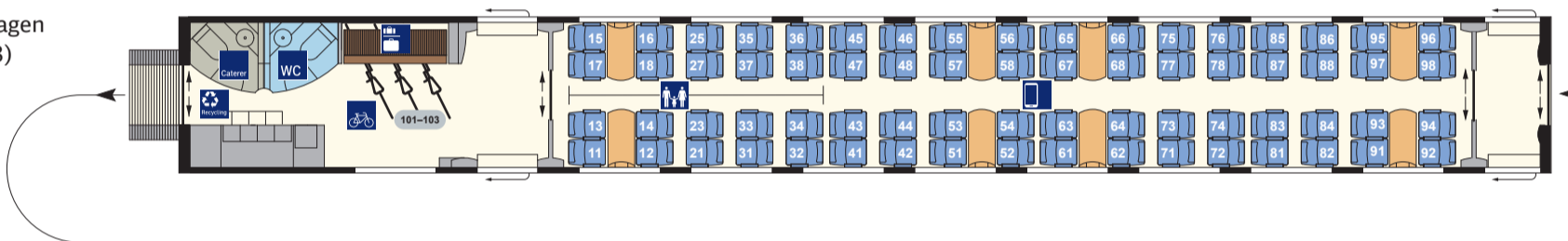

2. Kl.-Mittelwagen
(Bpmz 411.7)
Nr. 23/33

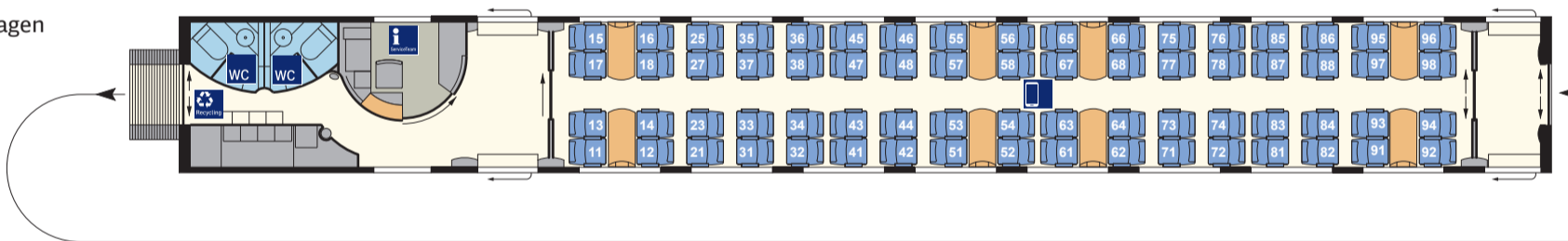

2. Kl.-Mittelwagen
(Bpmbz 411.6)
Nr. 22/32

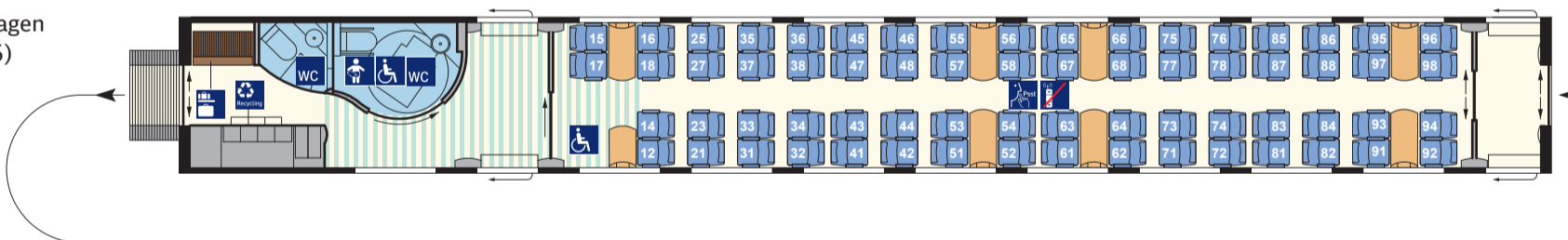

2. Kl.-Endwagen
(Bpmzf 411.5)
Nr. 21/31

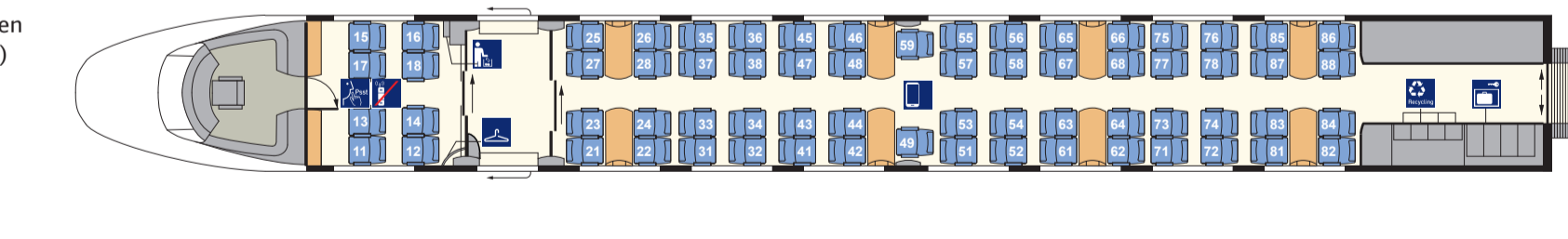

ICE T (5-tlg.) BR 415 Gesamtübersicht

1. Kl.-Endwagen
(Apmzf 415.0)
Nr. 28/38

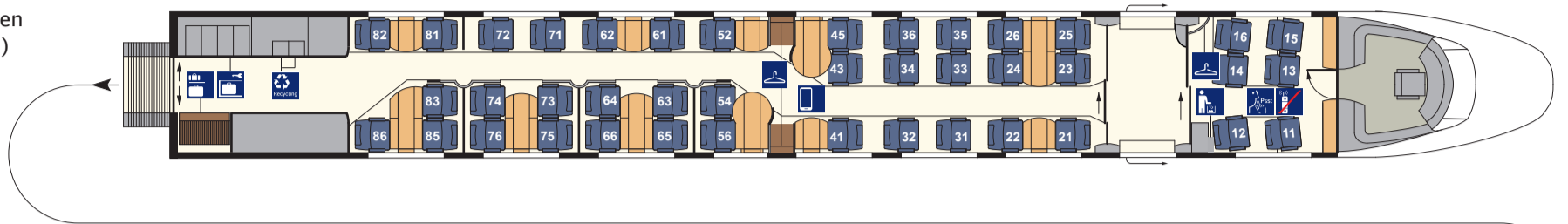

Bordbistro/2. Klasse
(BRpmz 415.1)
Nr. 27/37

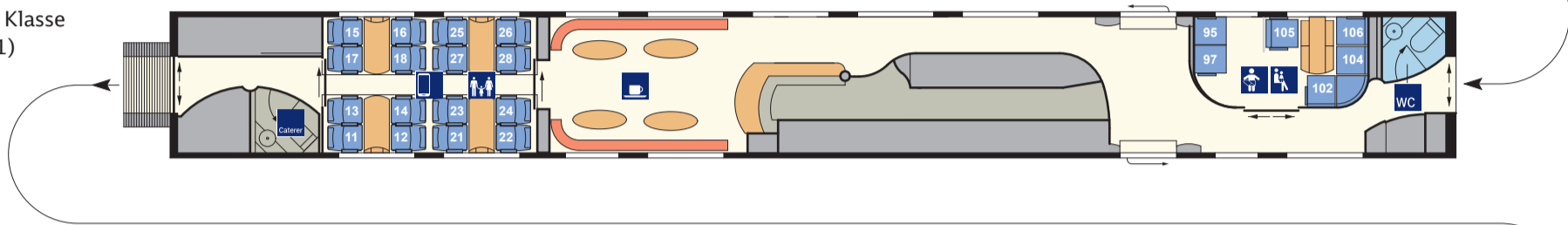

2. Kl.-Mittelwagen
(Bpmzf 415.7)
Nr. 23/33

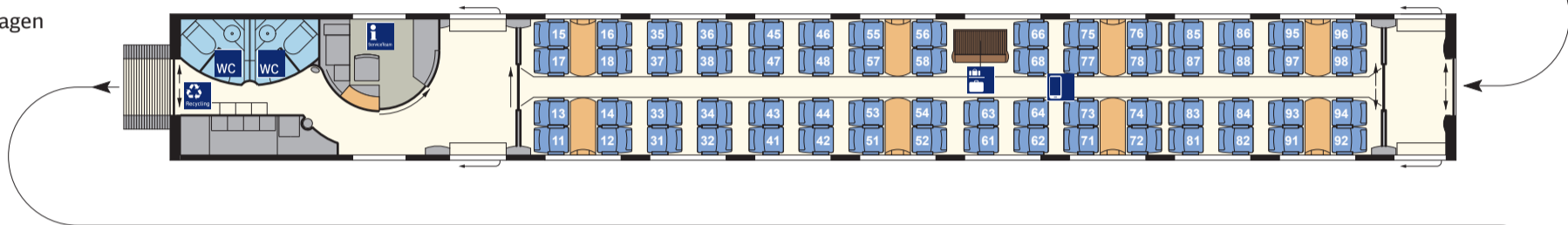

2. Kl.-Mittelwagen
(Bpmbz 415.6)
Nr. 22/32

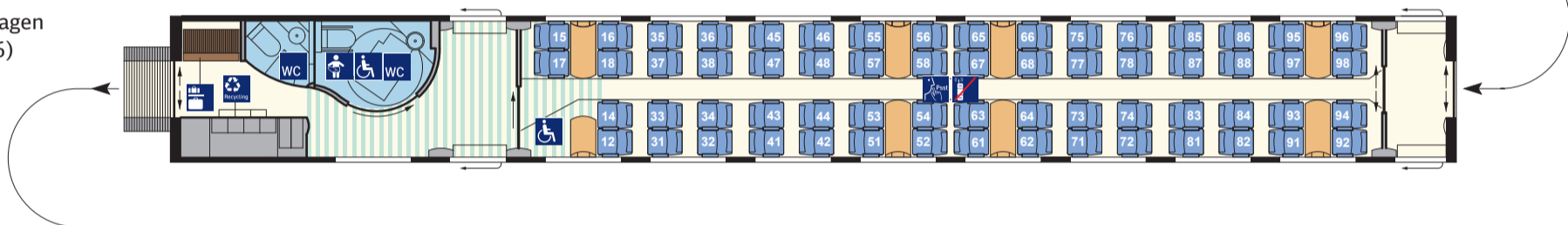

2. Kl.-Endwagen
(Bpmzf 415.5)
Nr. 21/31

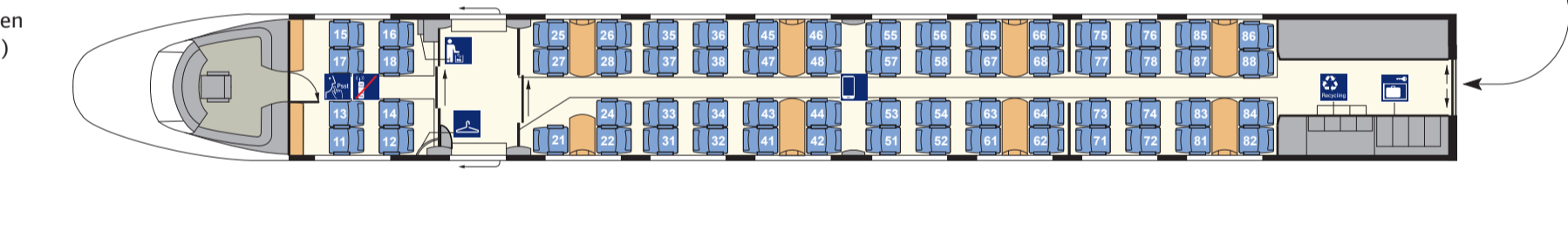

ICE MET Gesamtübersicht

2. Kl.-Mittelwagen
(Apmz 116.0)
Nr. 1

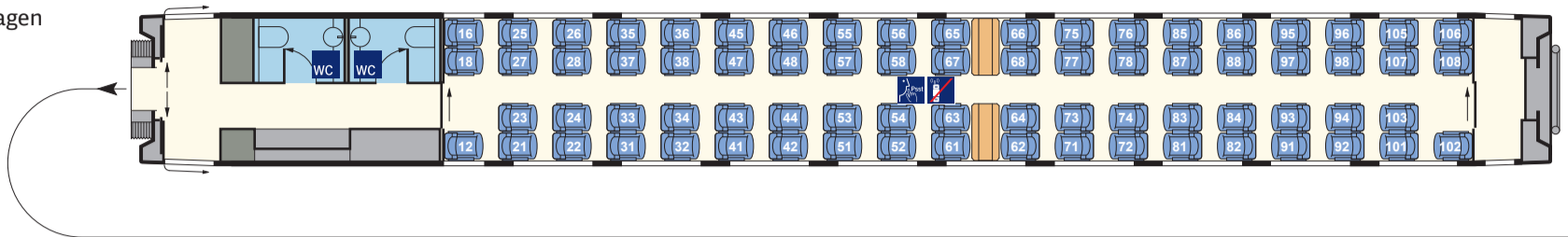

2. Kl.-Mittelwagen
(Apmz 116.1)
Nr. 2

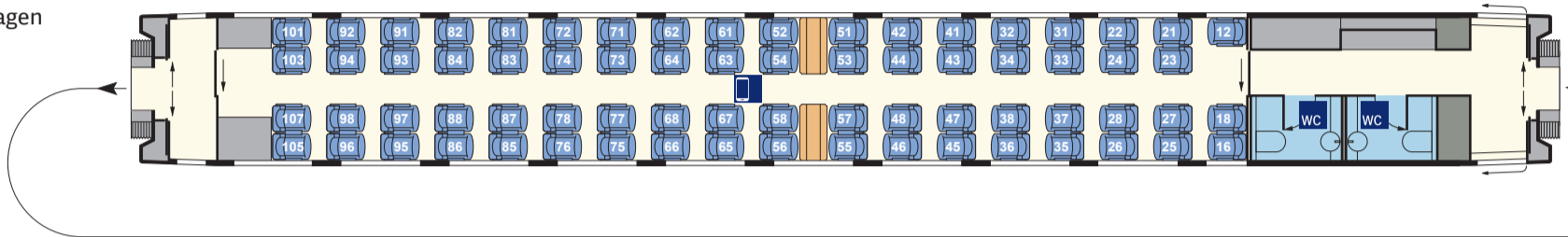

2. Kl.-Mittelwagen
(Apmz 116.6)
Nr. 3

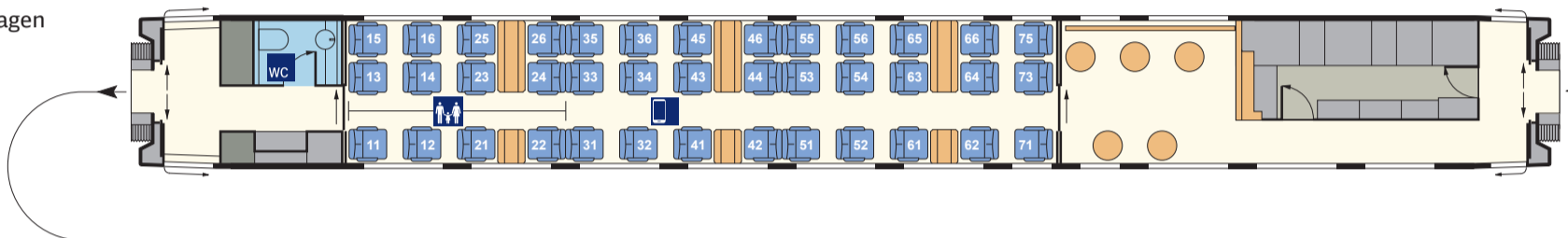

2. Kl.-Mittelwagen
(Apmz 116.4)
Nr. 4

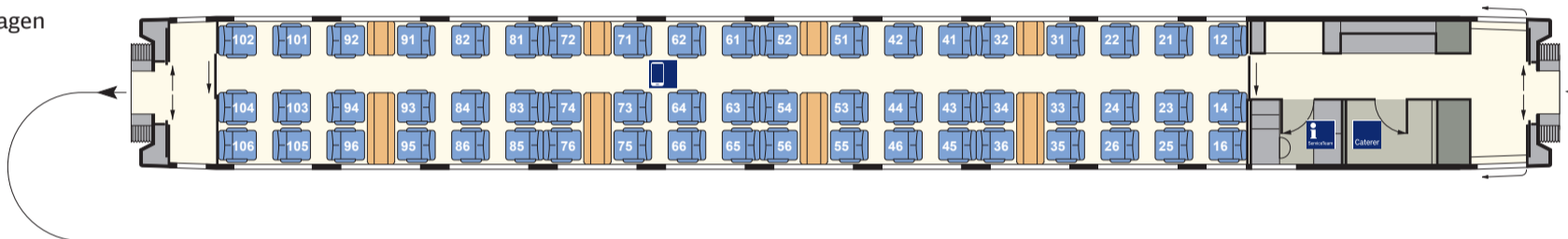

2. Kl.-Mittelwagen
(Apmz 116.2)
Nr. 5

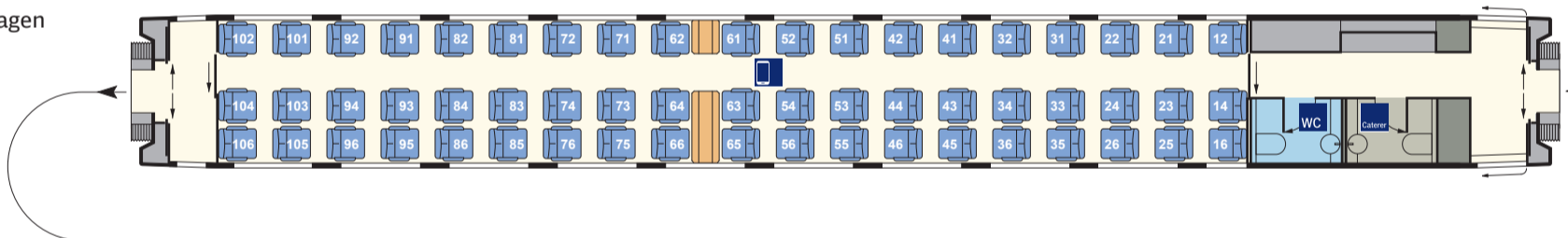

Bordbistro/1. Klasse
(Apmkz 116.6)
Nr. 6

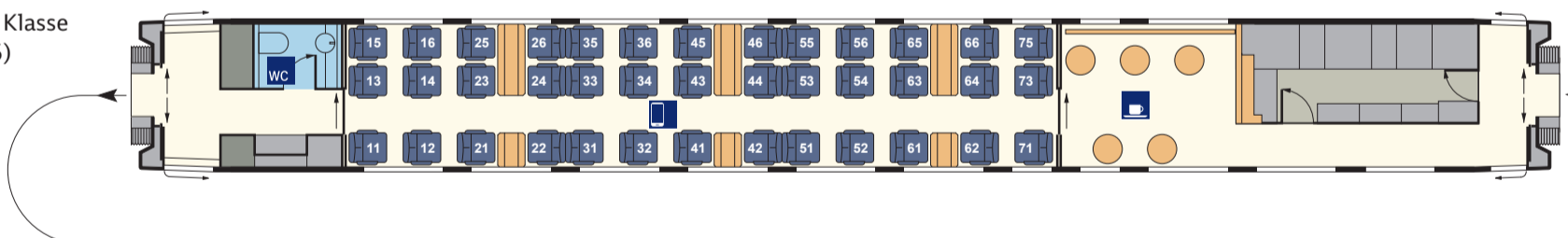

1. Kl.-Steuerwagen
(Apmzf 116.8)
Nr. 7

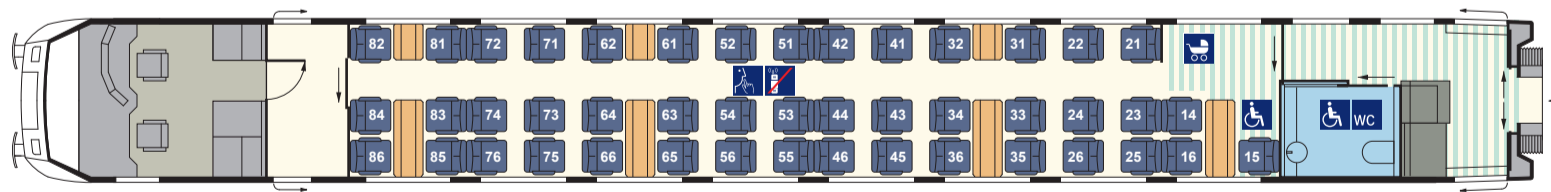

Intercity 1 – modernisiert Gesamtübersicht(1/2)

1. Kl.-Wagen
(Apmmz 126)

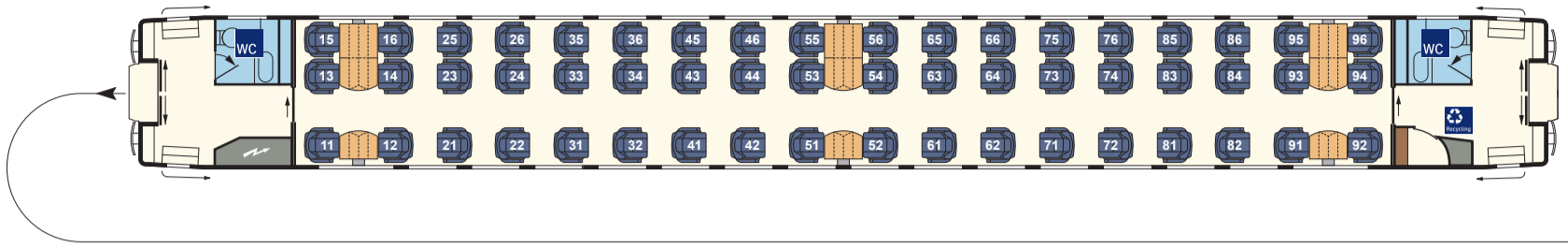

1. Kl.-Wagen
(Avmmz 106)

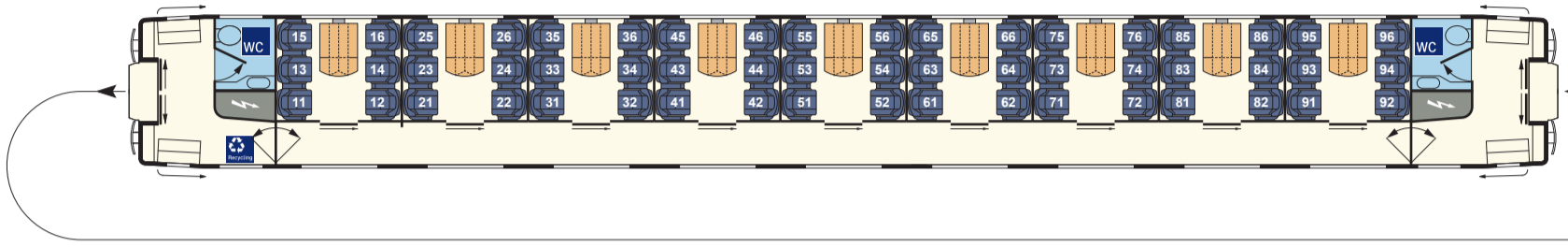

Bordbistro/1. Klasse
(ARkimbz 288)

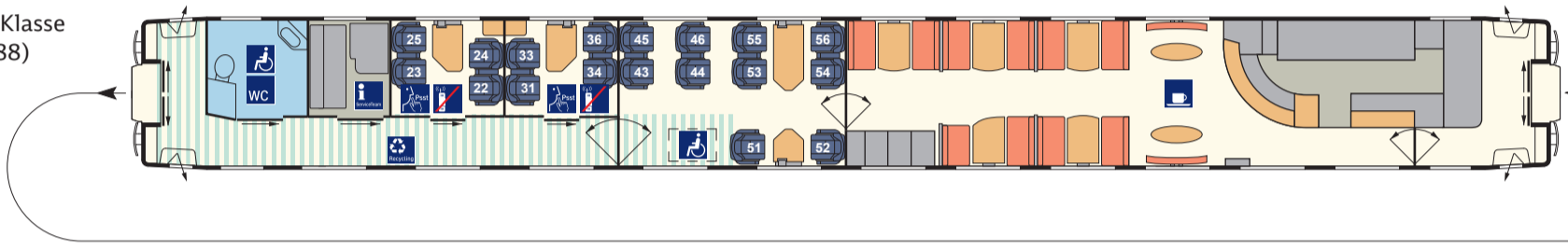

2. Kl.-Servicewagen
(Bvmmz 187)

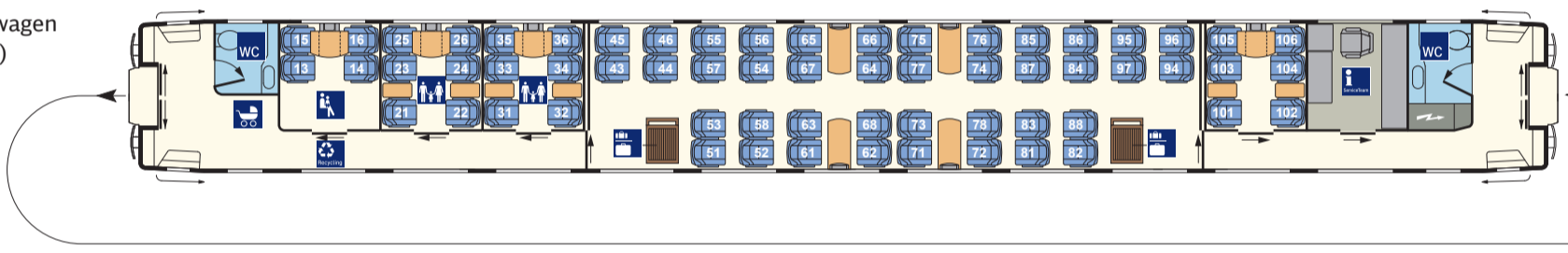

2. Kl.-Wagen
(Bpmbdz 284)

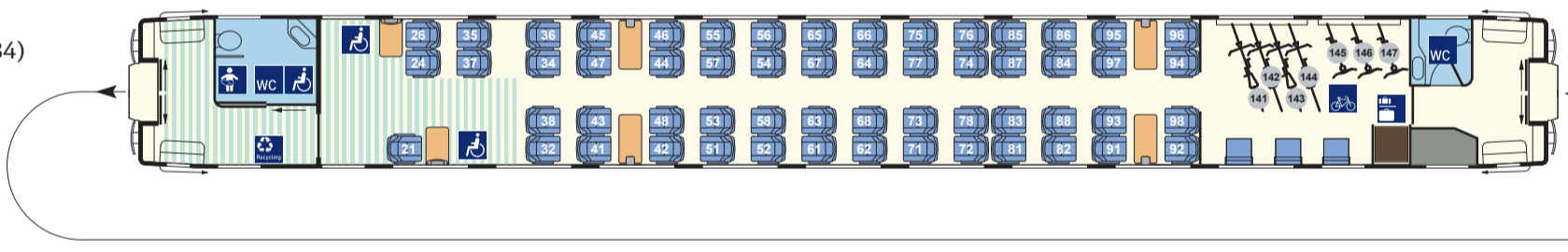

2. Kl.-Wagen
(Bpmmz 284)

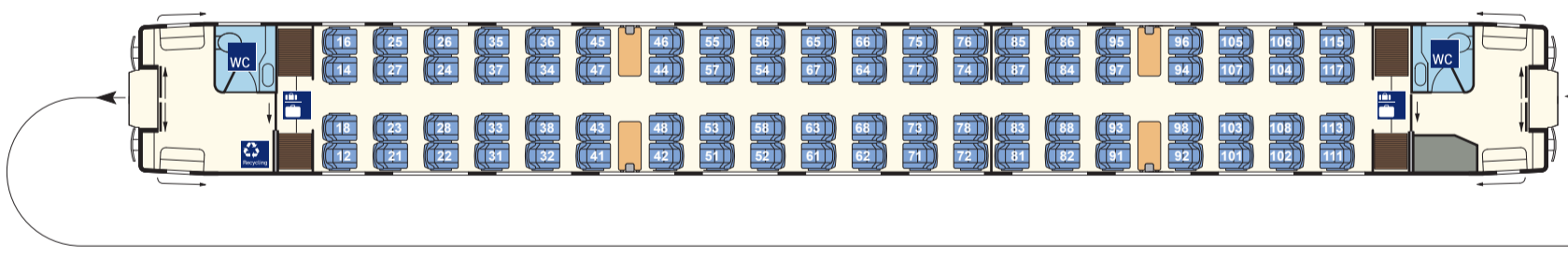

2. Kl.-Wagen
(Bpmmz 284)

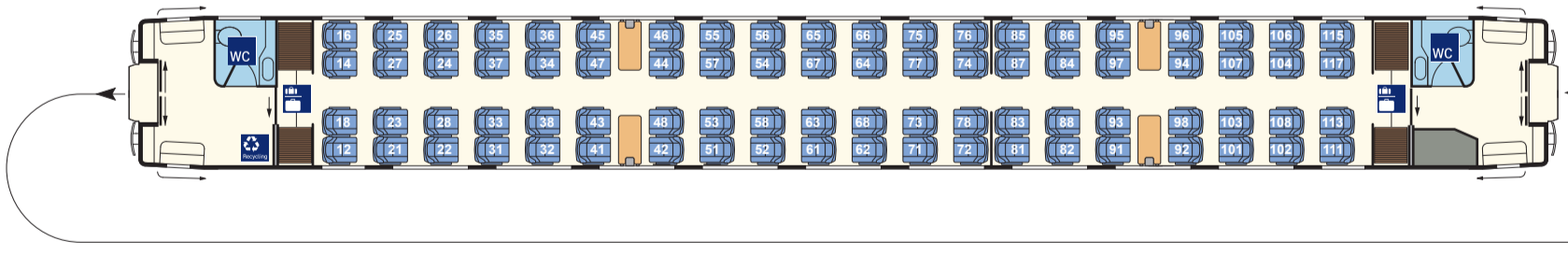

2. Kl.-Wagen
(Bpmmz 284)

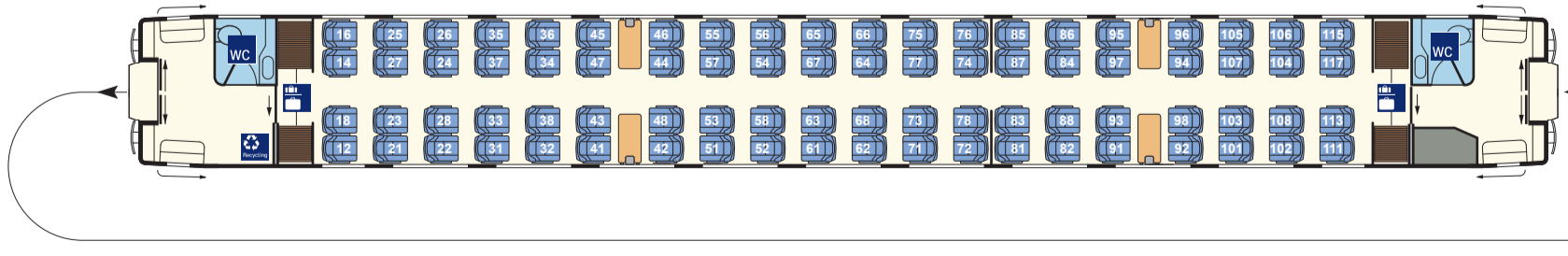

Intercity 1 – modernisiert Gesamtübersicht(2/2)

2. Kl.-Wagen
(Bpmmz 284)

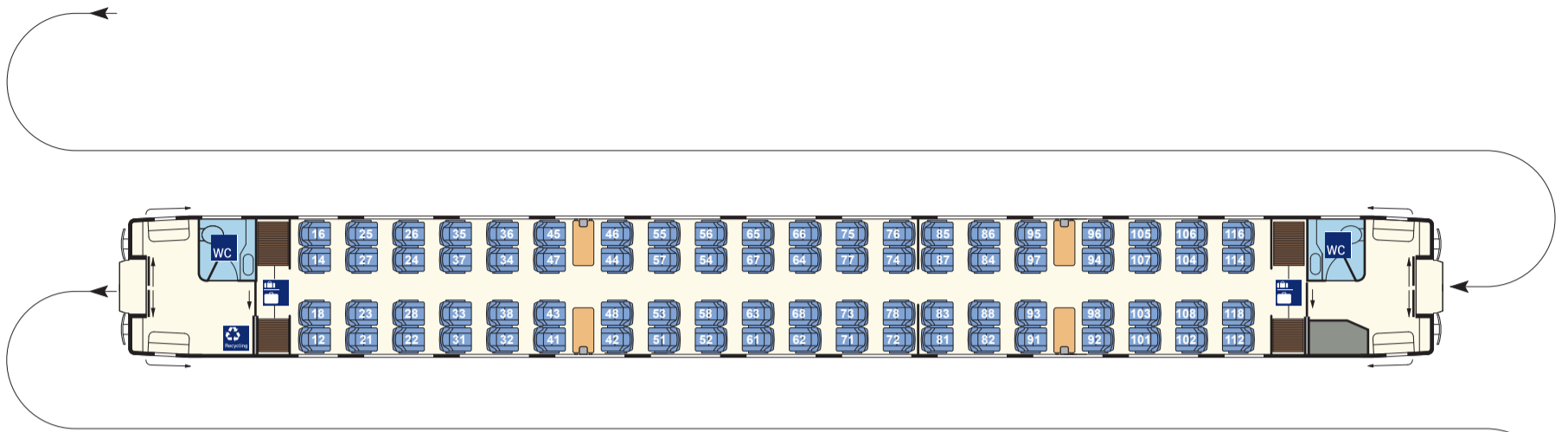

2. Kl.-Wagen
(Bvmmz 188)

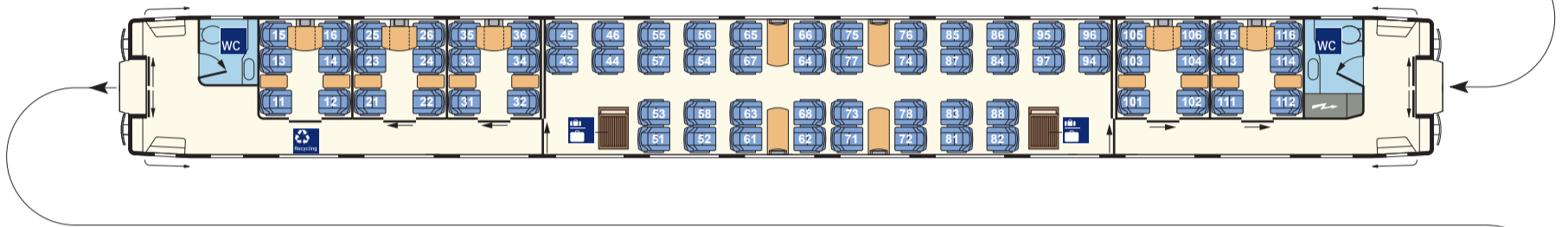

2. Kl.-Steuerwagen
(Bpmmbdzf 286)

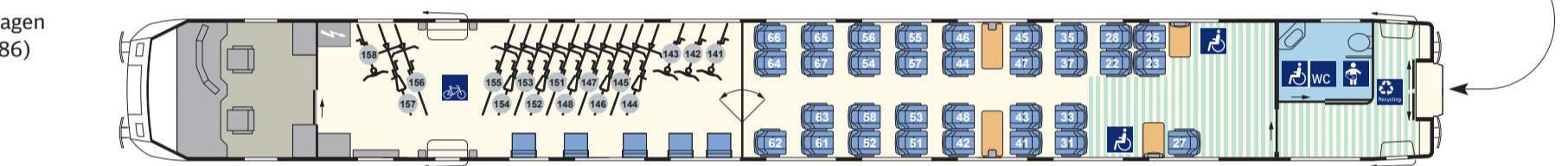

Intercity 2 – Bombardier Twindexx Gesamtübersicht

1. Kl.-Mittelwagen
(DApza 687.2)
Nr. 5

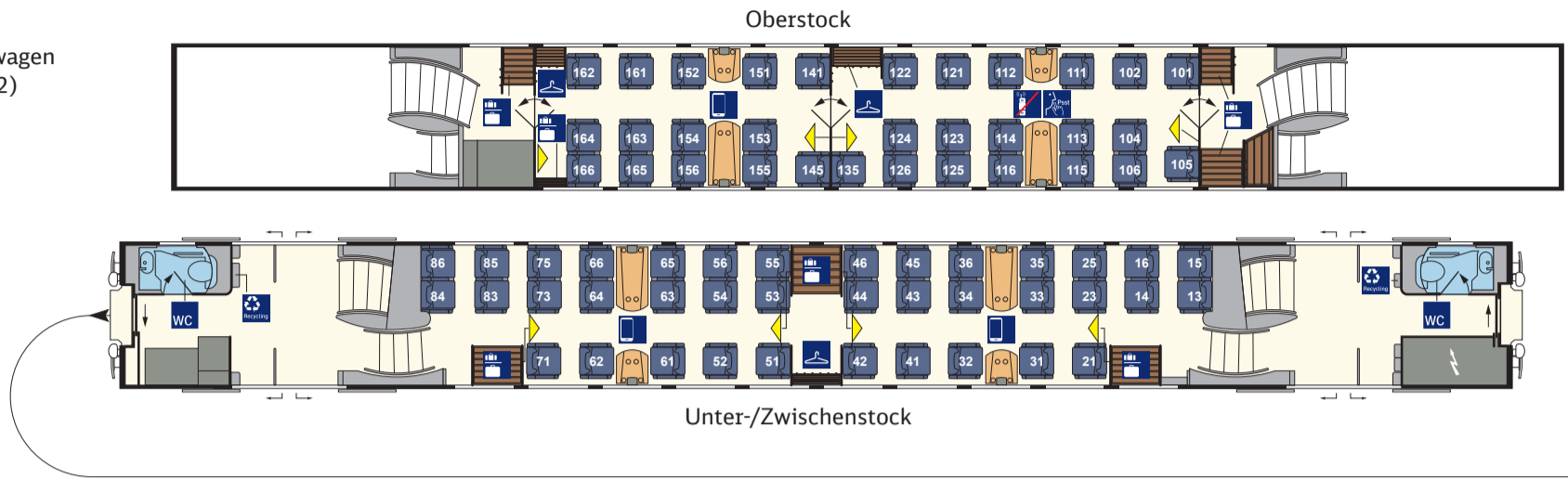

2. Kl.-Mittelwagen
(DBpza 682.2)
Nr. 4

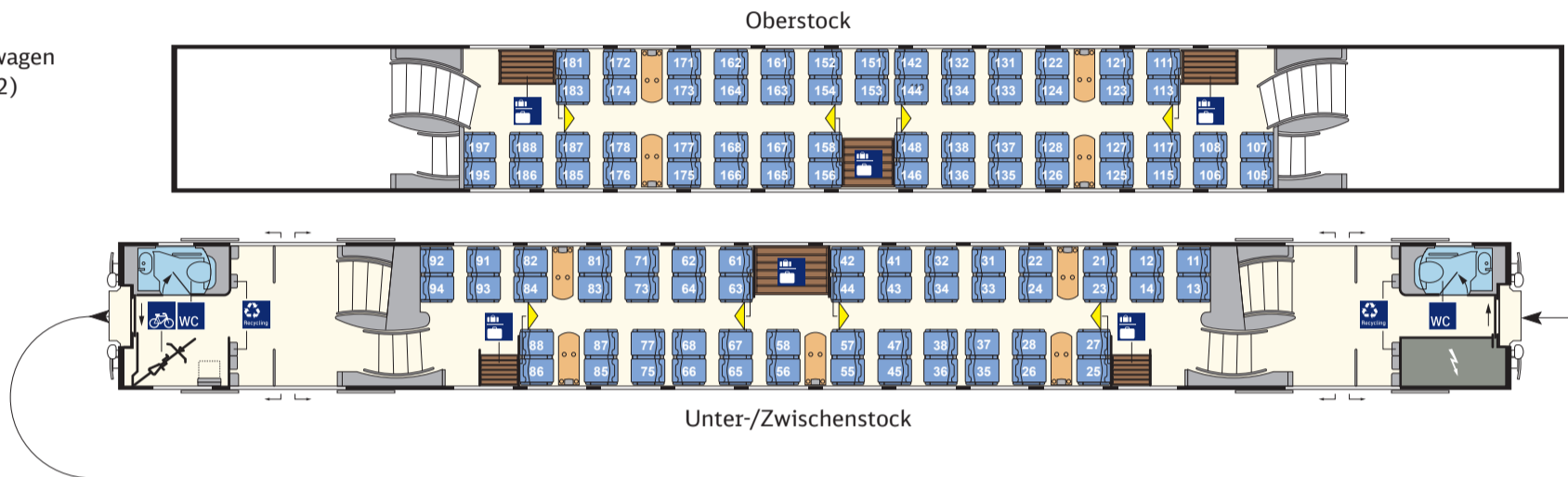

2. Kl.-Mittelwagen
(DBpza 682.2)
Nr. 3

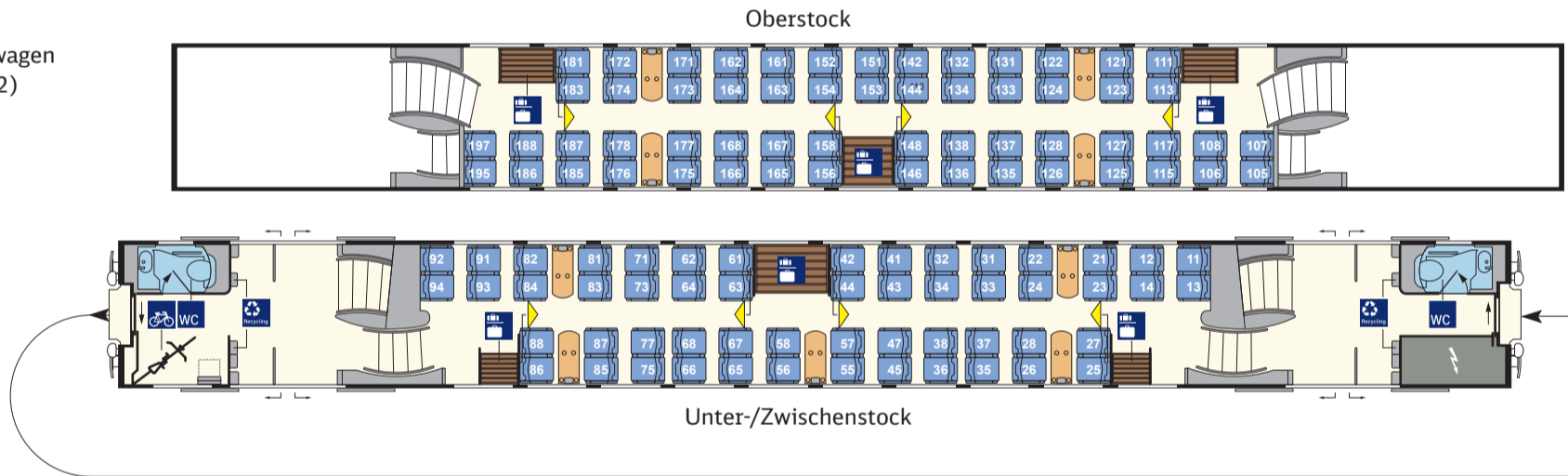

2. Kl.-Mittelwagen
(DBpza 682.2)
Nr. 2

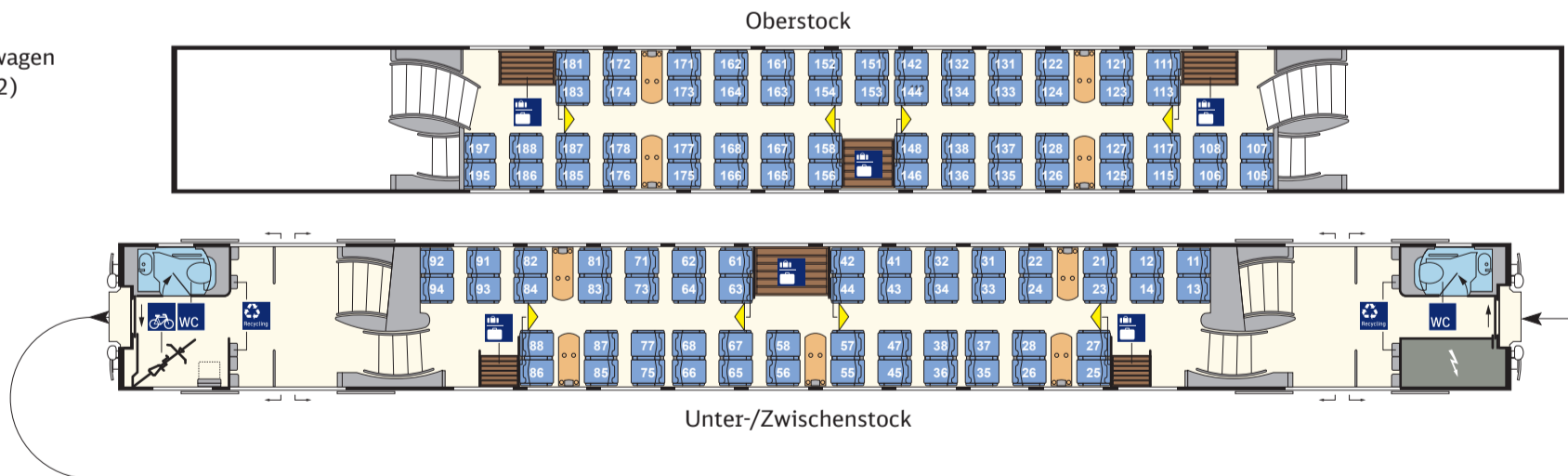

2. Kl.-Steuerwagen
(DBpbzfa 668.2)
Nr. 1

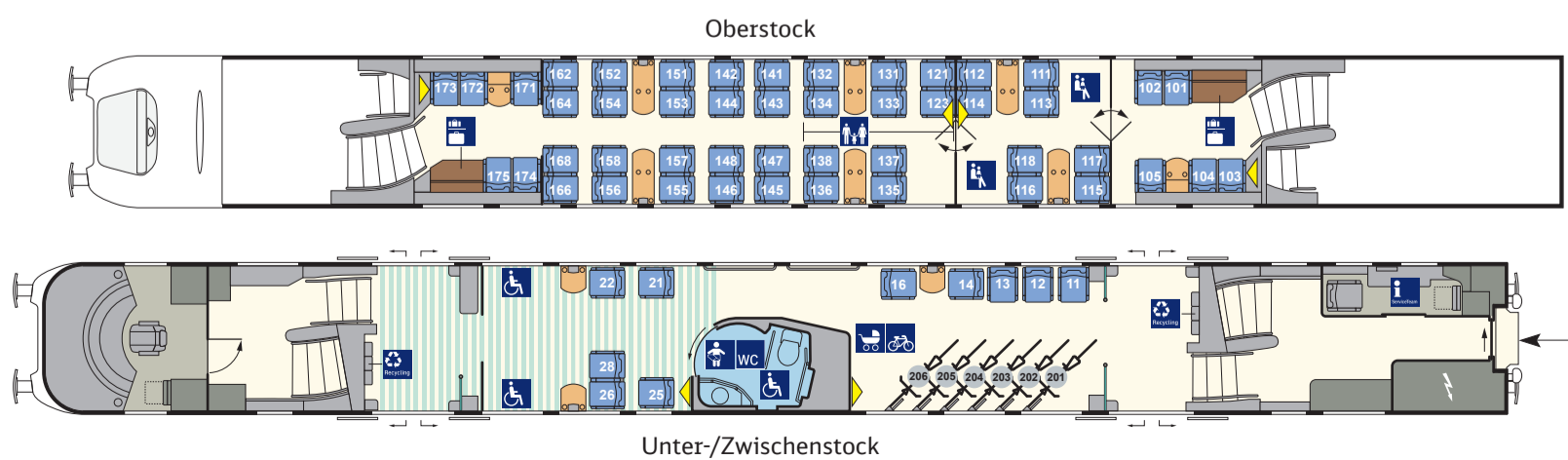

Intercity 2 – Stadler KISS Gesamtübersicht

1./2. Kl.-Endwagen
(DABpzfa 110.F)
Nr. 6

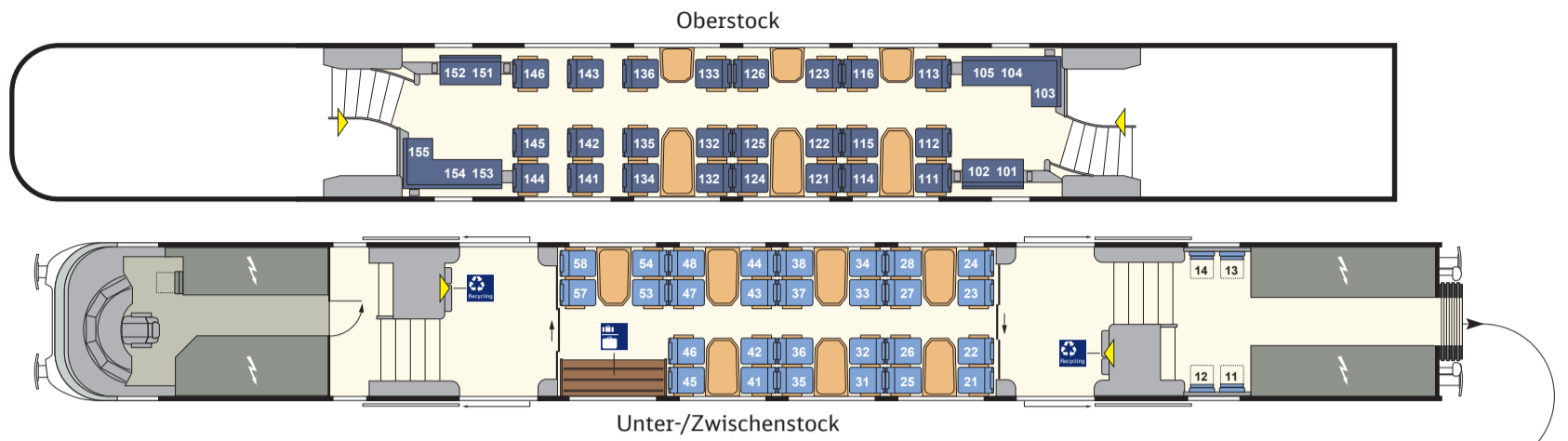

2. Kl.-Mittelwagen
(DBpza 110.E)
Nr. 5

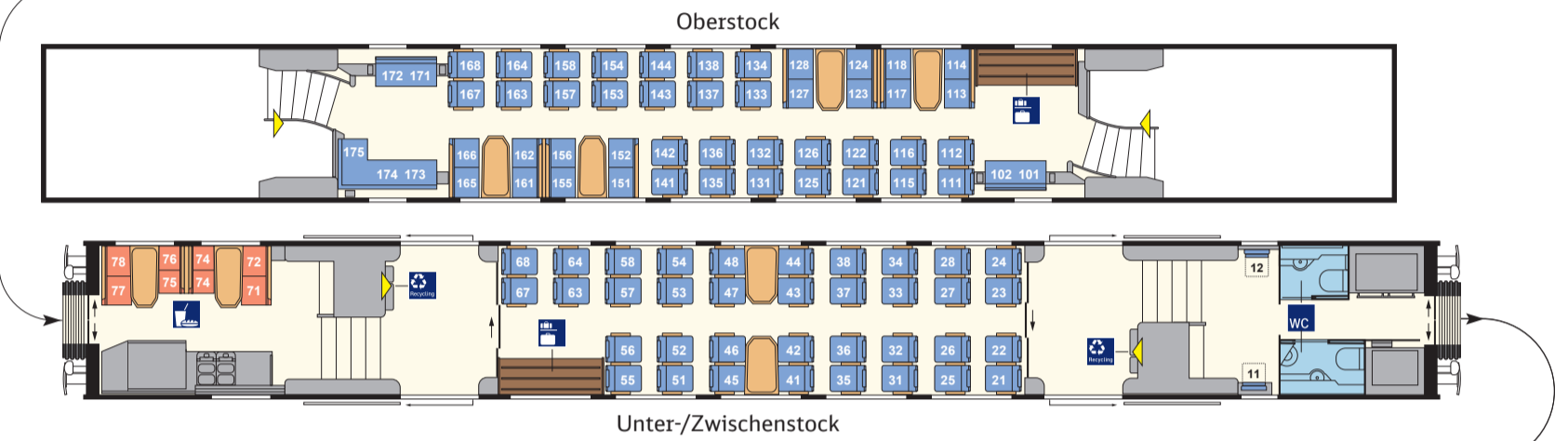

2. Kl.-Mittelwagen
(DBpbza 110.D)
Nr. 4

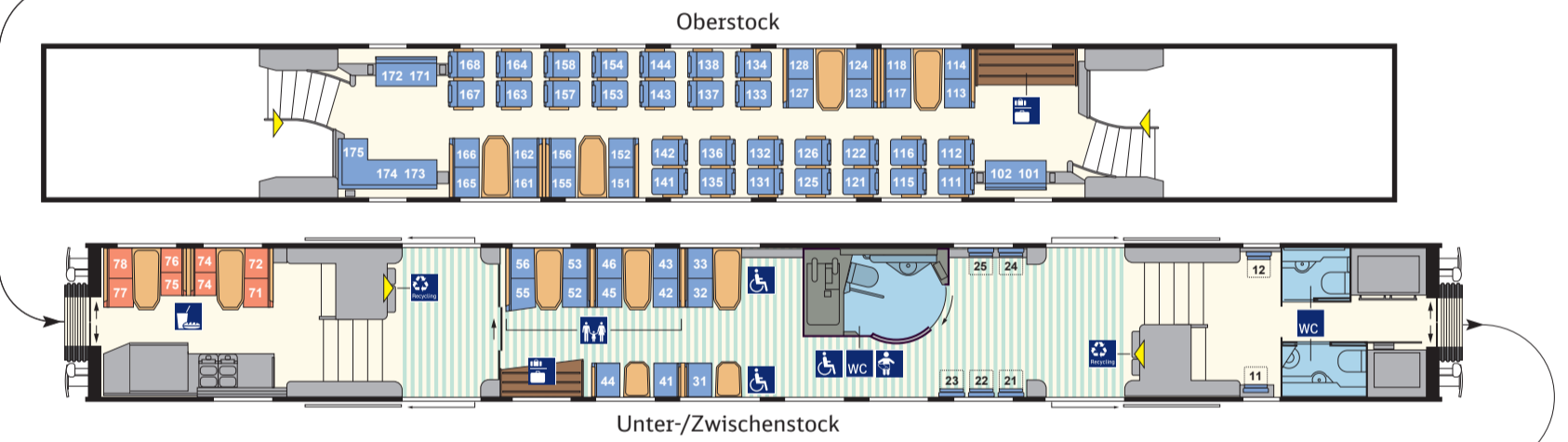

2. Kl.-Endwagen
(DBpdzfa 110.A)
Nr. 1

