

GAME MACHINE

Game Machine Magazine is published twice monthly on the 1st and 15th of the month by Amusement Press, Inc., 9-16 Kamiyamacho, Kita-ku, Osaka 530 Japan. Subscription rate: Japan ¥7200, Overseas (air mail) - US\$70.00 per year. No part of this magazine may be reproduced without expressed permission. 禁転載

国会審議開始へ

ゲーム場風営化
盛る新風営法案

健全AM機と賭博機混同したまま

いよいよ問題の風俗営(国家公安委員会委員長)としてみれば、まだ説明等取締法の一部を改正する法律案(内容が全面的に少年のたまり場となる等)かつ大がかりなもので以下「新風営法案」と略す)が衆議院の地方行政委員会(大石千八委員長)で審議される見通しとなったが、ゲームセンター(ゲーム場)を「第八号営業」として新たに風俗営業にすることについて国会議員レベルではほとんど事実関係について調査が行われていないものもようであり、この「第八号営業」をめぐってどう具体的に審議されるかが注目されている。

「特定遊技場」を届け出制にした福井県では

福井県では三月下旬「特定遊技場」の届出制を盛り込んだ「青少年愛護条例」を制定、公布している。この「第八号営業」をめぐってどう具体的に審議されるかが注目されている。とくにこの法案提出に際して田川誠一自治大臣

賭博機が「特定機」

福井県では三月下旬「特定遊技場」の届出制を盛り込んだ「青少年愛護条例」を制定、公布している。この「第八号営業」をめぐってどう具体的に審議されるかが注目されている。とくにこの法案提出に際して田川誠一自治大臣

ゲーム内容でAM機と区別、施行規則を公布

福井県では三月下旬「特定遊技場」の届出制を盛り込んだ「青少年愛護条例」を制定、公布している。この「第八号営業」をめぐってどう具体的に審議されるかが注目されている。とくにこの法案提出に際して田川誠一自治大臣

福井県青少年愛護条例施行規則抄

福井県青少年愛護条例施行規則抄

福井県では三月下旬「特定遊技場」の届出制を盛り込んだ「青少年愛護条例」を制定、公布している。この「第八号営業」をめぐってどう具体的に審議されるかが注目されている。とくにこの法案提出に際して田川誠一自治大臣

福井県青少年愛護条例施行規則抄

ミッキーに並ぶディズニーキャラクター ドナルド50歳に

日米のディズニーで記念行事

ディズニーキャラクターのドナルドダックが六月九日、五十歳の誕生日を迎えることになり、日米各地でさまざまな催しが行われた。



東京ディズニーランドのドナルドダック ©Wait Disney Productions

ディズニーキャラクターのドナルドダックが六月九日、五十歳の誕生日を迎えることになり、日米各地でさまざまな催しが行われた。

ディズニーキャラクターのドナルドダックが六月九日、五十歳の誕生日を迎えることになり、日米各地でさまざまな催しが行われた。

福井県青少年愛護条例施行規則抄

福井県青少年愛護条例施行規則抄

福井県青少年愛護条例施行規則抄

家庭用は低価格化

TVゲーム、AMロボットで話題のおもちゃショー

玩具関連業界の最大の当たらず、むしろ従来品発表展示された。例として、84東京おもちゃショー(84東京おもちゃのバリエーションのなま)は「びゅう太」と「国際見本市協会主催」が示した。家庭用TVゲームは同様の約半分という「びゅう太」が披露された。LSDP内蔵の「オセロ」は、昨年より一社にとどまらず、主力商品として定着し、今年も「オセロ」が主役として登場する。また、今年度最大の見本市で、今年度の目玉として「オセロ」が主役として登場する。また、今年度最大の見本市で、今年度の目玉として「オセロ」が主役として登場する。



写真は東京おもちゃショーにて、上の左の写真はトミーの小間、右はセガの小間。下の左の写真はエポック社小間、右はコナミの小間。いずれも家庭用TVゲーム機を出品したところばかりであるが、今回のショーではトミーの「キョウゾー」など小型のAMロボットが出品され、有力商品として注目されている。



写真はエポック社小間、右はコナミの小間。いずれも家庭用TVゲーム機を出品したところばかりであるが、今回のショーではトミーの「キョウゾー」など小型のAMロボットが出品され、有力商品として注目されている。

任天堂家庭用カセットに ハドソンも参加

許諾品「ロードランナー」から
ハドソン(本社札幌、札幌市)の発売がこの。ハドソンは、任天堂の家庭用カセットに「ロードランナー」を出品する。これは、ハドソンが任天堂から許諾を受けた。このゲームは、ハドソンが独自のグラフィックと音楽で開発された。プレイヤーは、敵を倒しながら、ゴールを目指す。ゲームは、簡単な操作で、子供から大人まで楽しめる。ハドソンは、このゲームを通じて、任天堂の家庭用市場に参入する。これは、ハドソンにとって、大きなチャンスである。任天堂は、このゲームを通じて、家庭用市場の拡大を目指す。これは、任天堂にとって、重要な戦略である。



ハドソン製「ロードランナー」画面

ハドソンが任天堂家庭用カセットに「ロードランナー」を出品する。これは、ハドソンが任天堂から許諾を受けた。このゲームは、ハドソンが独自のグラフィックと音楽で開発された。プレイヤーは、敵を倒しながら、ゴールを目指す。ゲームは、簡単な操作で、子供から大人まで楽しめる。ハドソンは、このゲームを通じて、任天堂の家庭用市場に参入する。これは、ハドソンにとって、大きなチャンスである。任天堂は、このゲームを通じて、家庭用市場の拡大を目指す。これは、任天堂にとって、重要な戦略である。

ビジネスショー(東京)に データが出展

携帯用データファックス中心に
人とOAの未来を開く新しいOAの創造。データファックスは、最新の技術を用いて、データの伝送を高速で行うことができる。これは、ビジネスの世界で、大きな革命をもたらす。データファックスは、従来のファックスよりも、高速で、大容量のデータを伝送できる。これは、ビジネスの世界で、大きな革命をもたらす。データファックスは、従来のファックスよりも、高速で、大容量のデータを伝送できる。これは、ビジネスの世界で、大きな革命をもたらす。



上の写真はビジネスショーにてデータファックスの展示の様子

データファックスは、最新の技術を用いて、データの伝送を高速で行うことができる。これは、ビジネスの世界で、大きな革命をもたらす。データファックスは、従来のファックスよりも、高速で、大容量のデータを伝送できる。これは、ビジネスの世界で、大きな革命をもたらす。データファックスは、従来のファックスよりも、高速で、大容量のデータを伝送できる。これは、ビジネスの世界で、大きな革命をもたらす。

セガ社が許諾 パイオニア発売

パイオニア(本社東京)が、セガから「アストロベルト」の許諾を受けた。このゲームは、パイオニアが独自のグラフィックと音楽で開発された。プレイヤーは、敵を倒しながら、ゴールを目指す。ゲームは、簡単な操作で、子供から大人まで楽しめる。パイオニアは、このゲームを通じて、セガの家庭用市場に参入する。これは、パイオニアにとって、大きなチャンスである。セガは、このゲームを通じて、家庭用市場の拡大を目指す。これは、セガにとって、重要な戦略である。



パイオニア製「アストロベルト」ジャケット

パイオニアがセガから「アストロベルト」の許諾を受けた。このゲームは、パイオニアが独自のグラフィックと音楽で開発された。プレイヤーは、敵を倒しながら、ゴールを目指す。ゲームは、簡単な操作で、子供から大人まで楽しめる。パイオニアは、このゲームを通じて、セガの家庭用市場に参入する。これは、パイオニアにとって、大きなチャンスである。セガは、このゲームを通じて、家庭用市場の拡大を目指す。これは、セガにとって、重要な戦略である。

CG(コンピュータ)に進出

自社ゲーム機用のほか他社機、CF受注も予定
CG技術は歴史が浅い。しかし、近年急速に進歩している。これは、ゲームの世界で、大きな革命をもたらす。CG技術は、従来のグラフィックよりも、リアルで、美しい画像を生成できる。これは、ゲームの世界で、大きな革命をもたらす。CG技術は、従来のグラフィックよりも、リアルで、美しい画像を生成できる。これは、ゲームの世界で、大きな革命をもたらす。



ANTISによる画像の一例

CG技術は歴史が浅い。しかし、近年急速に進歩している。これは、ゲームの世界で、大きな革命をもたらす。CG技術は、従来のグラフィックよりも、リアルで、美しい画像を生成できる。これは、ゲームの世界で、大きな革命をもたらす。CG技術は、従来のグラフィックよりも、リアルで、美しい画像を生成できる。これは、ゲームの世界で、大きな革命をもたらす。

謹告

平素は格別のお引立てを賜り、厚くお礼申し上げます。このたび弊社が発売した「空手道(KARATE CHAMP)」は、弊社独自の開発によるオリジナル製品であり、この製品に関する一切の権利は弊社が所有しております。従って、弊社に無断で模倣、又は類似の製品を製造、販売、及びこれらの製品を使用して営業する行為は、弊社の正当な権利を侵害することになります。このため、これらの行為のないよう充分ご注意を賜り、業界秩序の維持、健全な発展の為に皆様のご理解とご協力をお願い申し上げます。昭和五十九年六月

データイースト株式会社

代表取締役 福田哲夫

北九州小倉北区浅野二丁目九番十五号
西日本ドリーム産業株式会社
代表取締役会長 黒瀬正月
代表取締役社長 榎和敏
専務取締役 山脇千波
常務取締役 福元文義
取締役 松本泰夫
取締役 後藤生夫
取締役 黒瀬善造
取締役 大塚善造

親しみやすいゲームマシンを誠意をこめてお届け!!

出世大相撲

物言い、表彰式、横綱土俵入りなどもりだくさん!

空手道

抜群の完成度/多彩な技がプレイヤーを釘づけに

レーザー 77

壁面を主体的に利用したレーザーガン射撃ゲーム

D-51

動く汽車の煙突に玉を入れ、盛岡から大阪へ走れ

株式会社 カワクス

本社 千577 東大阪市川俣2丁目34番地 ☎06(787)1881代
東京営業所 千104 東京都中央区八丁堀3丁目18の7 黒江ビル ☎03(553)6881代
福岡営業所 千810 福岡市中央区大名2丁目3の2 ☎092(713)1083代

Nintendo® VS.SYSTEMシリーズ最新自信作

新製品 VS.ベースボール

仲間と向かい合って同時にプレイできます!!

- ソフトウェアROMを交換するだけで、次々に新しいゲームを楽しむことができるVS.システムのニューソフトVS.ベースボール。
- 2人で対戦するとベースボールが10倍楽しくプレイできます。
- VS.テニスも好評発売中。

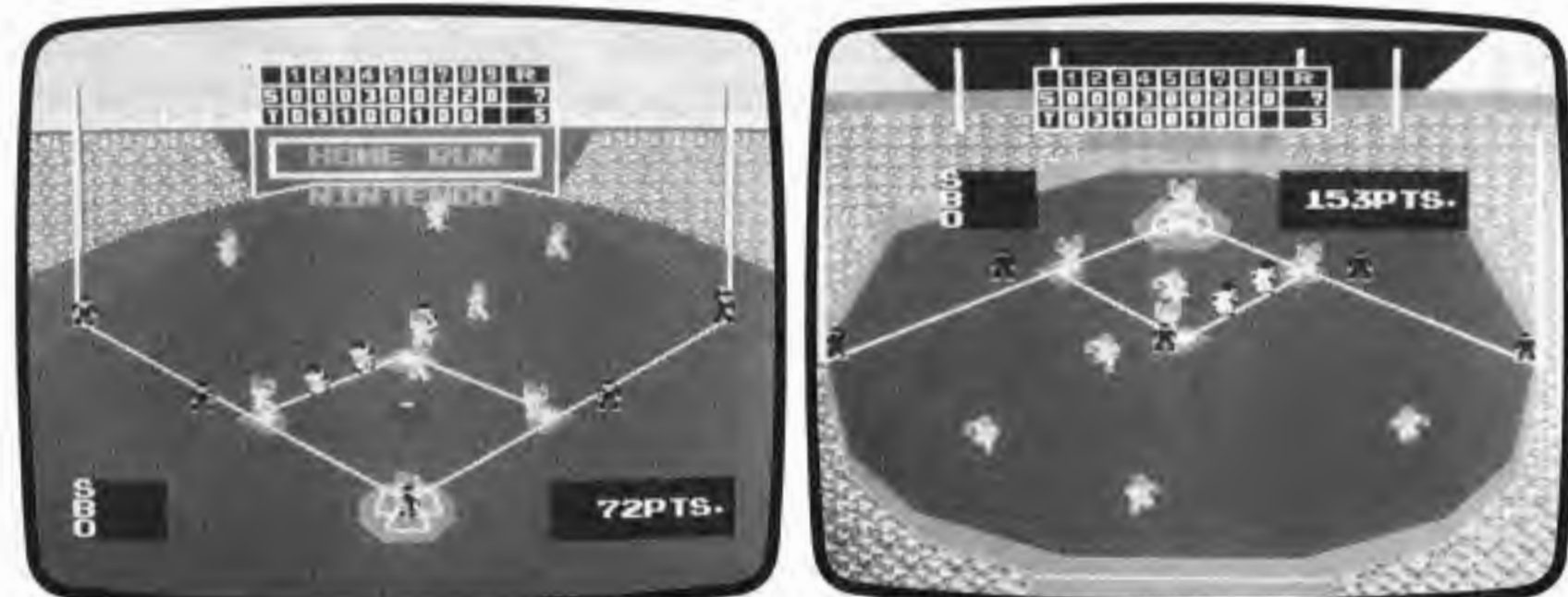

●バックネットより

●バックスクリーンより



¥95,262
690(幅)×965(奥行)×880~1,060(高さ)mm
93kg

Punch-Out!!

- パワー、スピード、テクニック! チャンピオンをマットに沈めるのは誰だ!?
- ビッグなキャラクターを採用。ダイナミックな映像がツイン・モニターで迫るスリリングなボクシング・ゲーム登場。
- 今夜のメイン・イベントは世界中が注目のビッグ・ファイト!!



¥95,280
630(幅)×900(奥行)×1,891(高さ)mm
123kg

任天堂株式会社

〒101 東京都千代田区神田須田町1-22 TEL.03(254)1781
〒542 大阪府南区長堀橋筋1丁目32 TEL.06(245)4155

空手道

待望の空手ゲーム、
抜群の完成度で登場!
多彩な技がプレイヤーを
釘づけに!
好評発売中!

未来を創造する、電子技術の

本社: 〒167 東京都杉並区上荻2-31-12 ビース数産 ☎(03)392-4151 大阪営業所: 〒552 大阪府港区弁天5-10-23 草薙ビル ☎(06)573-2511
研究所: 〒167 東京都杉並区南荻4-41-10 データイストビル ☎(03)331-5441 福岡営業所: 〒816 福岡市博多区東光寺町1-2-2 前田ビル ☎(092)474-0120
仙台営業所: 〒980 仙台市上杉1-15-24 林産上杉ビル ☎(0222)63-0646 株式会社デコ札幌: 〒064 札幌市中央区南21条西12-879-15 ☎(011)562-2415
名古屋営業所: 〒464 名古屋千種区春園通り6-28 ☎(052)762-5222

マイコンショー'84 (東京) に セガ社 (パソコン) 出展

サン電子はビジコンを出品

南市、前田昌美社長)が
出展した。
この展示会はマイコン
を中心とした電子機器の
応用普及、産業育成など
を目的に毎年開かれてお
り、今回で八回目を迎え
た。出展社は今回百十一
社で、前回より数社下回っ
たが、展示面積では過去
最大規模となった。会場
ではマイコンのほかCP
U、パソコン、その応用
機器および関連ソフトウ
ェアなど、最新技術を駆
使した展示がなされ、そ
のうちパソコンについて
は約二十社から出品され
た。



写真はマイコンショー (東京) にて、上は大変な人だかりのセガ社小
間、下はニテコから出品されたタイトーのMSX用ゲームのようす



ユリー社 (本社フロリダ
州ハイアレー、カミンコ
ウ社長) に、それぞれ北
米市場に開いて (基板供
給による) 独占販売権を
与えた。

永井明氏、営業
事業本部長に
金子氏総務部長
セガ社人事異動

「マイコンコンピュータショー'84」(旧日本電
子工業振興協会主催) が
五月二十三日から四日間、
東京・平和島の東京流通
センターにて、高度情報
化社会とマイコンの役割
をテーマに開催され、A
M業界から(株)セガ・エン
タープライゼス(本社東
京、中山雄雄社長)と(株)
サン電子(本社愛知県江
津)が出展した。

新風管法案は、警察当
局ならびに当業界の一部
の人びとが五月下旬段階
で「六月末か七月初めに
は可決成立する」という
予測を立てていたらしい
が、六月下旬現在がこれ
にはお気の毒だが可決成
立どころか実質審議にも
入っていない。しかし、
これ(六月下旬)からは
実質審議に入るもような
ので、オペレーターを含
めAM業界で良識ある人
びとはこの国会の審議の
内容を注意して見守ると
ともに、声を大にして新
風管法案に反対してい
かねばならない。

と、ここで今回の新風管
に反している箇所があり

「オペレーターのパートナ
ー1人よりも2人の方で」
業務内容
●ゲームコーナーの共同経営
●ゲームマシンの長期割賦販売
●長期資金融資
ケイ・アミューズメントリース 監
東京(425)8102 大阪(365)8879

事務所移転
アミューズメント・オ
エムII東京都足立区梅
島一の八の一、☎八五二
一五二三一、岡田茂社長。
池本車体工業(株)京都
府城陽市寺田新池百五
一、☎(〇七七四五)四
一〇一〇、池本菊次社
長。
大藤商事(株)鹿児島市
甲突町二十二の十八、☎
(〇九九二)二三一九二
七四、藤崎義彦社長。

コナミ工業(株) (本社大
阪、上月景正社長) では
「メカゾーン」と「サ
ーカスチャー」の海
外への許諾を行なったこ
とを明らかにした。

「メカゾーン」に関し
ては米岡インテロジッ
ク社(本社イリノイ州ロ
ーズモンド、ベンハレル
社長)に、「サーカスチ
ャー」は米岡センテ

コナミ「メカゾーン」など
用新ゲームソフト「ロー
ドラナ」など三種類
が披露された。また(株)
デコは同社からも発売さ
れる(株)タイトーのMSX
パソコン用ゲーム「カー
ローラー」を出品してい
る。

セガ社 (本社東京、中
山雄雄社長) では、さき
ほどの資本異動にともな
い旧重役のうち中山孝蔵
氏と越智止支之助氏の両
取締役が退任、顧問にな
っていることをこのほど
明らかにした。

また以上とは別に、六
月一日、同社では人事異
動を行ない、永井明営業
部長が営業事業本部長に
昇格、金子武司広報宣伝
部長が総務部長になった
ことを明らかにした。同
社では現在事業本部は製
造、特機、パソコン、販
売、営業の五部門ある。

米国2社に許諾

「オペレーターのパートナ
ー1人よりも2人の方で」
業務内容
●ゲームコーナーの共同経営
●ゲームマシンの長期割賦販売
●長期資金融資
ケイ・アミューズメントリース 監
東京(425)8102 大阪(365)8879

ルレットの感触を+!!

Carnival Roulette

カーニバルルレット

★仕様★
高さ1,460×幅625×奥行420(単位mm)
定格電圧AC100V、消費電力110W、周波数50-60Hz
メダルゲーム機の設置運営につきましては「メダルゲーム場
運営基準」あるいは「NAO経営指針」を遵守して下さい。

●10円硬貨、又はメダルを投入して下さい。
●回転円盤上の好みの色数字を選んで、スタートボタンを押して
下さい。
●同じ色数字に4枚までかけられます。
●選んだ色数字と外周ランプが合えば、配当表に表示された枚数
のメダルが払い出されます。(赤)(ミドリ)(青)
●この時、外周ランプに星マークがある場合は、配当表のメダル払い出しの他に、ボーナスと
して右記の枚数でメダルが払い出されます。 30枚 20枚 10枚

株式会社 カレコ
〒547 大阪府平野区長吉川3-8-51 ☎(06)799-2281代
東京 ☎(03)205-0231代 北海道 ☎(0134)26-4153代

ホンの紹介

自由現代社から6月11日発売
「遊園地」ガイド
全国192カ所を網羅した



上の写真は「遊園地の本」の表紙

この本は、全国の遊園地を網羅したガイドブック。全国の遊園地を網羅したガイドブック。全国の遊園地を網羅したガイドブック。



上の写真は遊園地ゾーンの一角に設けられたバッテリーカーコーナー

自由現代社から6月11日発売
「遊園地」ガイド
全国192カ所を網羅した

この本は、全国の遊園地を網羅したガイドブック。全国の遊園地を網羅したガイドブック。全国の遊園地を網羅したガイドブック。

この本は、全国の遊園地を網羅したガイドブック。全国の遊園地を網羅したガイドブック。全国の遊園地を網羅したガイドブック。

「遊園地」ガイド

自由現代社から6月11日発売
「遊園地」ガイド
全国192カ所を網羅した

この本は、全国の遊園地を網羅したガイドブック。全国の遊園地を網羅したガイドブック。全国の遊園地を網羅したガイドブック。

アスレチック遊具は3点、動物は64種、約600点に及ぶ

アスレチック遊具は3点、動物は64種、約600点に及ぶ

アスレチック遊具は3点、動物は64種、約600点に及ぶ

観覧車など遊戯施設は六種 自然保護を考えた機種選定

観覧車など遊戯施設は六種 自然保護を考えた機種選定

観覧車など遊戯施設は六種 自然保護を考えた機種選定

遊園地ゾーン以外の遊具施設として

遊園地ゾーン以外の遊具施設として

遊園地ゾーン以外の遊具施設として

遊園地ゾーン以外の遊具施設として

遊園地ゾーン以外の遊具施設として

遊園地ゾーン以外の遊具施設として



富山に本格的パーク 大自然の中の遊園地

遊園施設は泉陽が担当



上の写真は「スペースシャトル」。後方に見えるのは観覧車の「ワンダーホイール」



上の写真は「メリーゴーランド」。下の写真は「子供列車」



遊園地ゾーンは正面ゲートから徒歩で約十分の距離にあり、途中左右に自然の森の七つのゾーンを設けることになってお

この遊園地は、大自然の中にあり、動物園、広場などの施設を一堂に集めた「富山ファミリーパーク」が四月二十八日、富山古沢の城山公園内にオープンし話題を呼んでいる。

この遊園地は、大自然の中にあり、動物園、広場などの施設を一堂に集めた「富山ファミリーパーク」が四月二十八日、富山古沢の城山公園内にオープンし話題を呼んでいる。

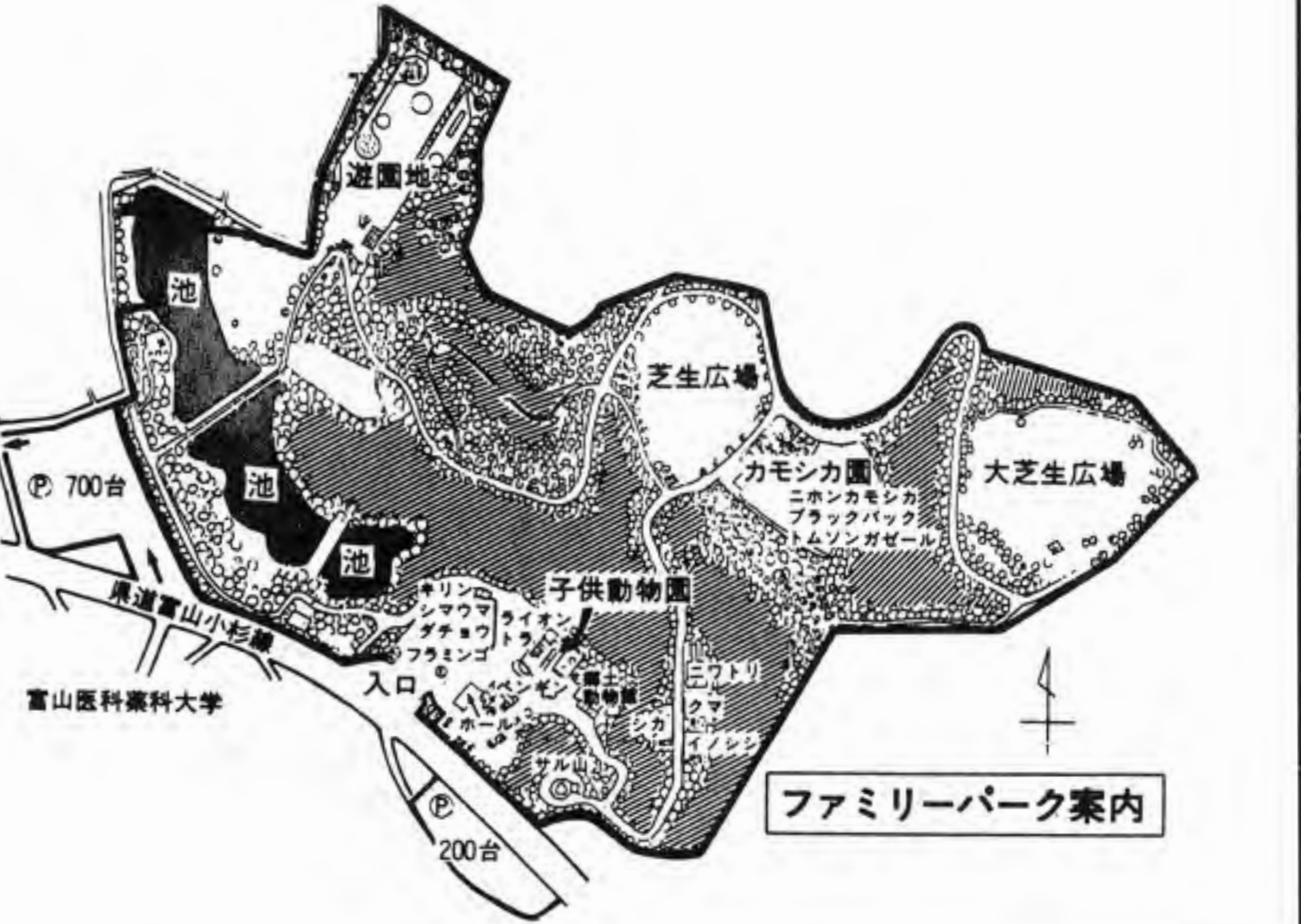

ファミリーパーク案内

価値あるニューマシンをディスプレイビュートする!!

Advertisement for Bally pinball machines including Time Pilot '84, Crowns Golf, Cosmo Swat, and Fever Chance. Includes images of the machines and contact information for Bally Japan.

Advertisement for Bally pinball machines including Giant Jackpot, Black Pyramid, and Kings of Steel. Includes images of the machines and contact information for Bally Japan.

3D Super Graphics Tube Paradise New Game

画面上でコンピュータグラフィックス圧倒的な美しさとパワーで迫るレーザーメイズを越えたニュー3Dゲーム

TUBE PARADISE

Super Graphics

劇的シーンを体験するスーパー3Dは迫力抜群

チューナーレイン

果てなく続くミステリーゾーンに突入!!
無気味に潜む敵艦隊——
コンボシツプで急襲せよ!!
チューナー網を突破し、
母艦をめさせ。

●宇宙空間に突如出現した巨大宇宙船。奥の階から敵艦隊隊員5隻降参!!

●宇宙空間に突如出現した巨大宇宙船。奥の階から敵艦隊隊員5隻降参!!

●宇宙空間に突如出現した巨大宇宙船。奥の階から敵艦隊隊員5隻降参!!

●宇宙空間に突如出現した巨大宇宙船。奥の階から敵艦隊隊員5隻降参!!

●宇宙空間に突如出現した巨大宇宙船。奥の階から敵艦隊隊員5隻降参!!

●宇宙空間に突如出現した巨大宇宙船。奥の階から敵艦隊隊員5隻降参!!

●宇宙空間に突如出現した巨大宇宙船。奥の階から敵艦隊隊員5隻降参!!

●宇宙空間に突如出現した巨大宇宙船。奥の階から敵艦隊隊員5隻降参!!

●最新なサイエンス・フィクション効果充分!!
●場所をとらない!!
●コンパクト設計!!
●マイクMSXやサーボード使用

① ② ③ ④ ⑤ ⑥ ⑦ ⑧

お家の16cm 27インチモニターを採用
(寸法) フロント 横幅500mm・奥行580mm・高さ380mm
シート 横幅480mm・奥行900mm・高さ980mm
●コンパクトタイプでは驚きの低価格 定価 ¥800,000
OP価格 ¥680,000

95-1999

95-2450

95-5650,000

95-423,000

●チューナーメイズの中にとにかく驚愕すれば、5,000点。

© 1984 FUNITEK

Nichibutsu 日本物産株式会社

本社 東京都中央区日本橋区本町1丁目12番9号
TEL:03-553-9271 FAX:03-553-9271
本社 東京都中央区日本橋区本町1丁目12番9号
TEL:03-553-9271 FAX:03-553-9271

支店 東京都中央区日本橋区本町1丁目12番9号
TEL:03-553-9271 FAX:03-553-9271

支店 東京都中央区日本橋区本町1丁目12番9号
TEL:03-553-9271 FAX:03-553-9271

チビッコの夢をキャッチ



スポーツカー KDE-G
L 1,400・W 900
H 1,110・100kg

ミニバトカー KDE-P
L 1,100・W 830
H 1,570・100kg

ブルートレイン KDE-B
L 1,100
W 860
H 1,590
100kg

ウサちゃん KDE-R
L 1,150・W 830
H 1,150・100kg

キャンバスカー BV

お手持ちの“デュエット”が生きかえる!!
(改造用キット発売中 ¥49,000—カラーは2色)



メロディーパンダ MCP

直径 1,500φ (パラソル 1,800φ)
H 2,170・170kg





株式会社
ホープ

本社工場 川崎市中原区今井上町50番地 〒211
電話 044(722)6141(代)

関西営業所 京都府乙訓郡大山崎町鏡田2番地 〒618
電話 075(962)5613(代)

東京本社 東京都港区芝5丁目31番17号 〒108



ZANGUS

INTER STELLAR

A Final Trip To The Mysterious Planet
Can you come back?



FUNAI

●販売元
株式会社フナイ
大阪府浪速区元町1-5-7 難波プラザビル401
TEL:06-648-1274 FAX:06-647-5217

●製造元
船井電機グループ 大東音響株式会社
大阪府大東市中垣内7-627

●東京営業所
サニージャースステム株式会社
東京都千代田区神田多町2-4 チダビル5F
TEL:03-254-5614 FAX:03-256-3877

SEGA



セガ・フリッキー Flicky™
かわいい小鳥のフリッキー
右や左と飛びまわりテラスの
ヒヨコをつれもどせ!



セガ・アッポー



人気爆発!!
プロレスビデオゲーム。

ROULETTE KING™



セガ・ルーレット・キング
ルーレットの真髄を極めた
本格的な自動ルーレット・メダルゲーム。

5 Line Pay



5ライン・ペイ
メダル、硬貨(100円、100円)併用
スペースもとり、収益性抜群
3ウェイタイプ
メダル機の設置運営につきましては「メダルゲーム場」を厳守下さい。

PENNY OCEAN™



セガ・ペニー・オーシャン
メダルゲーム機の設置運営につきましては「メダルゲーム場運営基準」を守ってご使用下さい。

セガ・両替機 (DP-05-1)
●五〇〇円硬貨、一〇〇円硬貨を五〇〇円硬貨に両替
●両替用五〇〇円硬貨の収納枚数は三、〇〇〇枚と大容量
●両替硬貨の補充はスピーディーな上部専用扉からホッパーへの投入方式

セガ・両替機 (DP-13-1)
●ゲームコーナーはもちろん、ホテル/旅館のサービス・省力化に最適
●外部集計ができるコンピュータ/電磁カウンター用外部出力ポート搭載
●従来タイプにくらべ収納枚数が大幅にアップした紙幣収納金庫

セガ・メダル貸機 (DP-31)
各種サイズのメダル払出しが簡単に選択設定できる最新鋭高速メダル貸機(メダル貸出し四秒)
●一〇〇円札(新札にも対応)、五〇〇円(札、硬貨)一〇〇円硬貨でメダル貸出
●メダルの収納枚数は三〇、〇〇〇枚と大容量

新紙幣にも対応の紙幣識別機搭載

SEGA

株式会社 セガ・エンタープライゼス

本社 東京都大田区羽田1-2-12 電話 03(742)3171(大代表)
札幌支店 札幌市豊平区豊平五条3-80-14 電話 011(841)0248(代表)
関西支店 大阪府豊中市豊南町東2-5-3 電話 06(334)5331(代表)
博多支店 福岡県福岡市中央区金2-5-15 電話 092(522)4715(代表)

実績のメカニズム

メカ+電子の時代
完璧なセレクター揃って新発売!
●ゲーム機、自販機、両替機、カラオケ...等々、未来派志向



810-E
取付は従来のメカ式タイプセレクターと互換性があります。
注意
製造販売し、または、購入使用した者に対しては、上記出願に係る発明が公知された際に法に基づき補償金を請求し、また法に基づき使用を差し止められることにもなりますのでかかるコピー品の購入使用をなさらぬよう警告致します。

810-Eシリーズ

Table with 2 columns: Model (810-ES, 810-E, 810-EC, 810-EF) and Price (¥100, ¥500, US25¢, その他コイン)

ロケーション管理

必ずカウンターとキャッシュボックスのコイン枚数は一致します。

従来のメカ式タイプのセレクター



旭精工株式会社
Asahi SEIKO CO., LTD.
本社・本営業部 東京都港区南青山2-24-15 青山タワービル2F 1107 ☎03(401)6181
営業所/東京都台東区 電泉 3-7-3 1110 ☎03(876)3405

遊談

森 このたびは、会社創立二十周年記念、併せて新社屋落成と重ね重々誠におめでとうございます。
森 社長は永年九州地区の大手デパートリビューターとしてご活躍なされた眼から最近の業界のあり方などについていろいろ承りたいと思っております。
平岩 私は日本の西の果てに拠をかまわして、個人レンタル業からこの道に入り三十年になりました。その間、業界の変遷の諸々を体験し身近に見て参りました。まあ、そんな中で各社のジュークボックスから始まり、クレーン、ピンボール、メダル、カラオケそしてビデオゲームと続く訳ですが、不思議なことに、どんな時も二、三年に一度必ずヒット商品が出てきてなんとなかやかって来られたと思っております。ただ、デパートリビューターの立場から見ますと、インベーター以降は喫茶店などへの展開から、市場として応えきれなくなってきたこと、キカイに対してのアフターケアが不要なつまりメカニックの必要からたたくさんの人がこの業界に参加され、それに伴ってメーカーの直販体制が確立されてきたことなどから、私たちがカバーできなくなったという考えから昔以上の配慮を考...

Wily Tower advertisement featuring a character climbing a tower. Text: 新発売 人類の頭脳と技術を結集して、造られた超大型コンピュータータワー「ゼロ」が反逆した! 最上部にあるメインスイッチを切れ!

Wily Tower Multi-Box advertisement. Text: ワイリータワー MULTI-BOX 1台でゲーム機3台分の機能を発揮。ゲームの入れ替えはPCBだけでOK。ボテスペースと各種基板が有効に活用できるボテです。

アイレム株式会社 IREM CORPORATION
販売本部/大阪府北区西天満1丁目7-4 協和中之島ビル TEL. 06(312)1300代
Kyowa Nakanoshima, Bldg., 1-7-4, Nishi Tenma, Kita-ku, Osaka 530 Japan Phone 06(312)1305 Telex 63074
東京販売事務所/東京都千代田区猿樂町1丁目5-1 豊島屋本店ビル TEL. 03(295)5951代
本社/大阪府松原市西大塚1丁目3-29 TEL. 0723(32)4754(総務)
松原センター/大阪府松原市西大塚1丁目5-16 TEL. 0723(33)5820(サービス)

海外の話題

INTERNATIONAL AMUSEMENT NEWS

今秋シカゴで開かれる AMOA ショーの登録料は有利だが、そうでない国からの来場者に対しては値引きすることを今回決めた。ただし、これは AMOA は五月二十二日、事前に登録料を引

外国人の来場促進

事前登録なら登録料値下げに

今年米・AMOA ショーの登録料は有利だが、そうでない国からの来場者に対しては値引きすることを今回決めた。ただし、これは AMOA は五月二十二日、事前に登録料を引

きりした予定がある人に有利だが、そうでない国からの来場者に対しては値引きすることを今回決めた。ただし、これは AMOA は五月二十二日、事前に登録料を引

独特のアップライ

米国任天堂から「VS システム」で

任天堂の TV ゲーム機として発売される。最もアップライ型が特徴的なのは、そのスタイルである（写真参照）。つまり「VS システム」のアップ

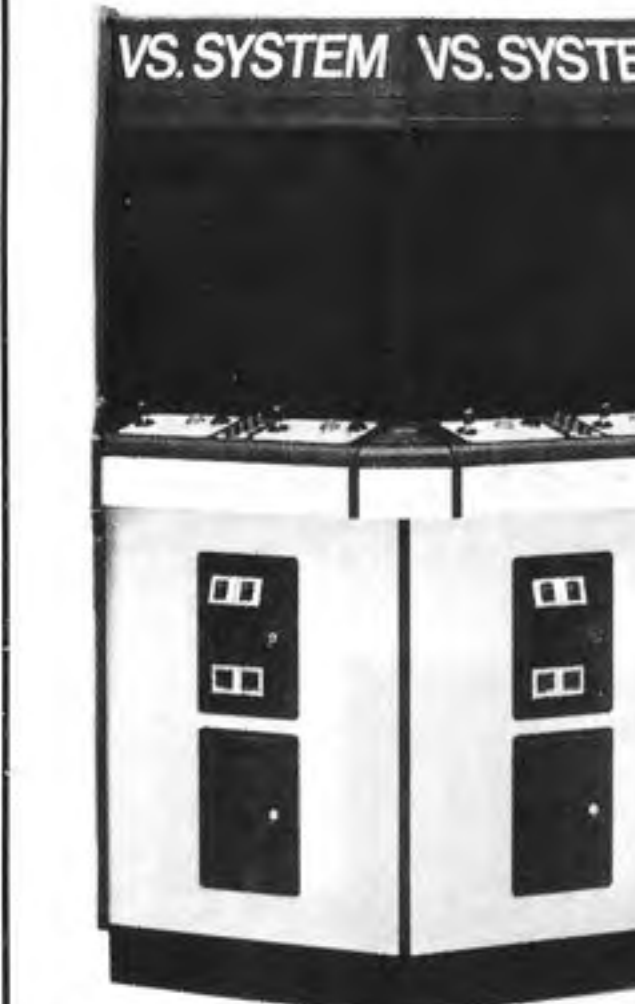

"VS System" upright

この無断コピー事件は、かなり面白いくらいで、結果はお粗末という感じがしない

米誌「フォーチュン」の「サービスマン」が5000で

デイズニープロ 44位

米国の経済誌「フォーチュン」(タイム社発行、隔週刊)は、全米・製造業ビッグ500に引き続き六月十一日号で、全米・サービスマン500を発表した。これによるとウォルト・ディズニー・プロダクションズが五十七位から四十四位へ、バリー・マニファクチャリング・社が四十二位から七十七位へとそれぞれ売上高アップを遂げている。ウォルト・ディズニー・プロダクションズ(本社)は九月末決算で売上高約十三億七千万ドルで四十四位と上昇し、純利益も約九千三百二十万ドルで二〇位に上った。同社ではその後の第二・四(本紙第27号参照)に続き(今年三月末まで)も明らかにしているが、

売上げ好調のデイズニープロ ヨーロッパにも遊園地の計画

それによると売上高は同社が危ういどころから、うわさが飛びかかったが、同社は積極的に展開しているのが実情である。

E・デイズニー氏が三月九日同社重役を辞任したことで、一時はいろんなうわさが飛びかかったが、同社は積極的に展開しているのが実情である。

全米はG機禁止、他州は灰色G機

この数年日本で、賭博種のゲーム機を「グレー機」として押取られる代(灰色)機と名付け、表例は「TVポーカー」として各州で問題になつてきた。オハイオ州では明らかにギャンブル機であるとする判決が出た。一般的に「G機」はギャンブルと規定され、アミューズメントのTVゲーム機と区別されたうえ、スロットマシンなどの明らか

ミニオンタ州合法化

この数年日本で、賭博種のゲーム機を「グレー機」として押取られる代(灰色)機と名付け、表例は「TVポーカー」として各州で問題になつてきた。オハイオ州では明らかにギャンブル機であるとする判決が出た。一般的に「G機」はギャンブルと規定され、アミューズメントのTVゲーム機と区別されたうえ、スロットマシンなどの明らか

「チェックス」コピー訴訟

米国のインベイティブ・コンセプト・イン・エンタテインメント(ICE)社(本社ニュージャージー州)は、同社開発のアーケードゲーム機「チェックス」の著作権を理由に、E社に予備的禁止命令を下した。これにより、E社は「チェックス」の複製を禁止された。E社は「チェックス」の複製を禁止された。E社は「チェックス」の複製を禁止された。

EE社と和解に

ICE社は事後承諾のよう

「チェックス」の著作権を理由に、E社に予備的禁止命令を下した。これにより、E社は「チェックス」の複製を禁止された。E社は「チェックス」の複製を禁止された。

「VS システム」のアップ

任天堂の TV ゲーム機として発売される。最もアップライ型が特徴的なのは、そのスタイルである（写真参照）。つまり「VS システム」のアップ



ロスの夏を独走!!

第2弾・7種目新登場

昨年デビュー。若者たちから熱烈な歓迎を受けたハイパー・オリンピックが、いよいよ高まるロスの波の中、新しく生まれ変わりました。全国のゲームフリークとオリンピックファンが熱いまなざしでハイパー・オリンピック'84の出現を待っている。

- 1 水泳(100m自由形)
- 2 クレー射撃
- 3 跳馬(ちょうば)
- 4 アーチェリー
- 5 三段とび
- 6 重量あげ
- 7 棒高とび



Konami
コナミ株式会社 〒102 東京都千代田区九段南2丁目3-14
TEL 03(262)9111(代)

MAD CRUSHER SUPERBIKE

SHOOT・JUMP・POWER 3つのテクニックを使いどこまで走り続ける事が出来るか!!

クラッシャーバイクのツインチームで敵のバイクを撃破しながら、無限軌道をつき進むゲーム。軌道上には、ジャンプスポットやパワーゾーン・障害物ゾーン等があり、常に変化している。そして、パーミリアンI・パーミリアンII等強烈な敵が次から次へと攻撃をしかけてくる。走行ラインの選択と高度なレバー操作・瞬間の判断が高得点につながる。



レーザービームを使って、前方の敵を破壊しろ!!、後方から迫ってくる敵は、その後ろにまわりこみ、レーザービームで破壊しろ!!



ジャンプ・スポットは、タイミングが全て、ジャンプ距離を伸ばすと高得点になる。ジャンピングを使って敵から避ける事はテクニックのひとつ!!



パワースポットに入れば、パワーとスピードが増す。パワーアップ時には、体当たりで敵や障害物をやっつける事が出来る。スピードが増すのでジャンプのタイミングに注意。

SHIN NIHON KIKAKU CORP. SNK CORPORATION
1-45, HIGASHI MIKUNI 6-CHOME, YODOGAWA-KU, OSAKA, JAPAN
PHONE: OSAKA(06)396-1621 TELEX: 523 6785

ビデオ・ゲームのしくみと働き(II) 連載第5回

オペレータのための新・電気の広場

FFを応用した回路

前々回の第三回目に前回の第四回目に二回にわたって、ロジック回路の基本的なブロック・フロップ(以下FFと略す)について説明いたしました。今回は前半で、そのFF回路を応用したシフトレジスタ回路とカウンタ回路についてみていきたいと思います。そして、後半では、ビデオゲームやコンピュータにおいて重要な役割をもつ2進数と8ビット、16進数の関係とBCDコードについて述べたいと思います。



図1 4ビットのシフトレジスタ



図2 カウンタ回路の原理

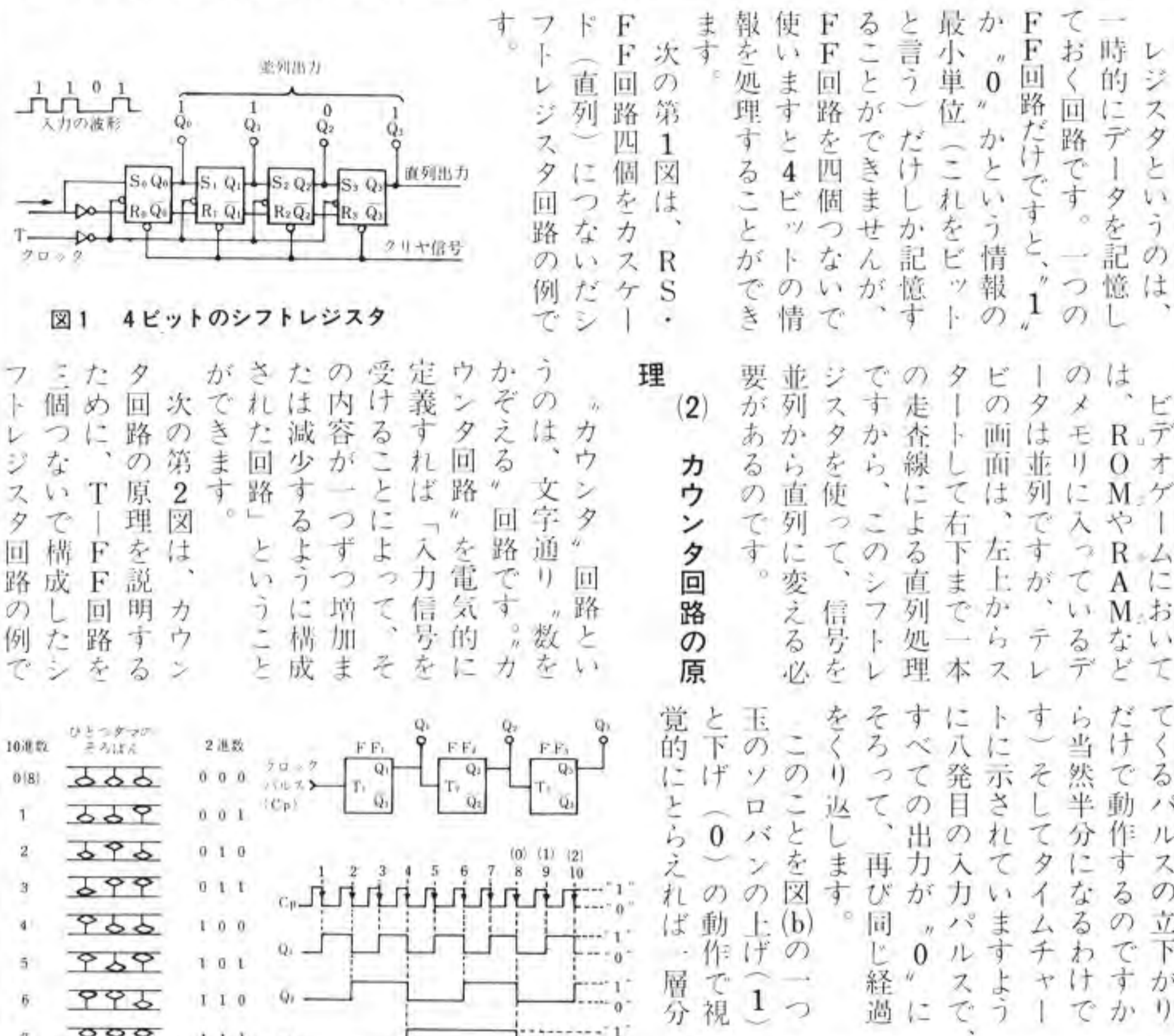

図3 4ビット・バイナリカウンタ

る區別 カウンタ内部の各FFが、すぐ前の段のFFからのパルスだけで動作するものを非同同期(アシンクロナス)方式のカウンタと言います。この方式の回路は簡単なですが、もし何らかの原因で前段のFFから余計なパルスが入ってきても、それをカットしてしまいます。段数が多くなると、正確にパルスを数えることが難しくなります。この欠点を補うために考えられたのが同期(シンクロナス)式のカウンタです。この同期式のカウンタの場合は、カウンタ回路に使われる全部のFFにクロックパルスを同時に供給して、同時に加えられた入力パルスに対しては、各々のFFが動作しないようにしてあります。

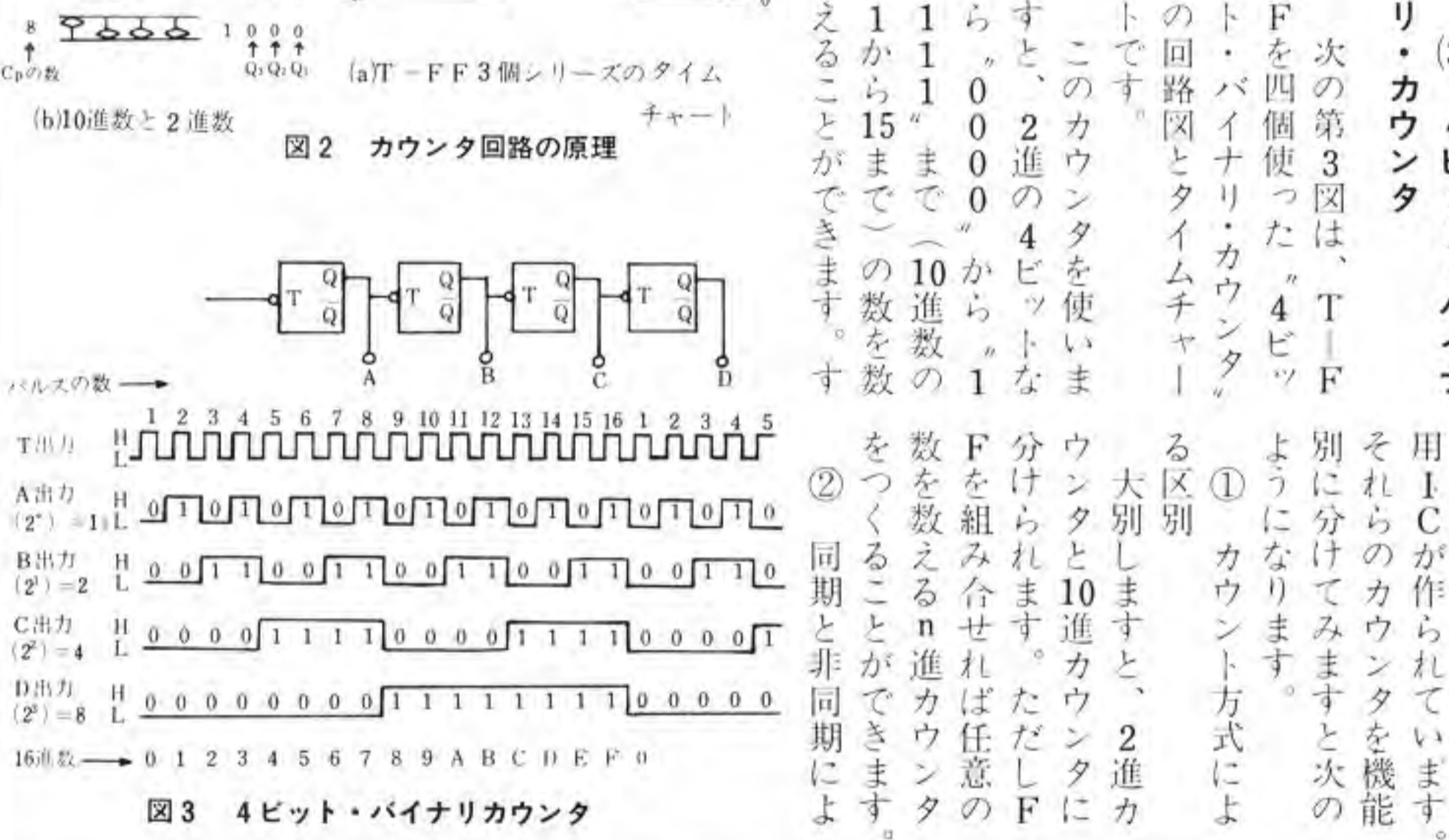
またカウンタの内容(Q出力)をすべて、0(出力)にリセット(リセット)することができるようにしたものもあります。特殊機能による区分。特殊な機能をもつカウンタとしては、次のようなものがあります。

① カウンタの出力を、5ボルトの二値の世界で、一方は手ぬれ人間にとっては、手足の指が一本ということもあって、10進を使うのが一番馴染み深く、理解しやすいですが、その10進では、PCボードやコンピュータにはまったく通用しません。そこで人間(10進の世界)とコンピュータ(2進の世界)の間のコミュニケーションの役目をしていくのが16進数です。このような役割目を果たすのに、なぜ16進を使うのかと言いますと、2進の8ビット(これを1バイトと言います)のデータを二桁でうまく表現できて大変便利です。ちなみにこの8ビットを1バイトと名付けたのは、IBM社です。

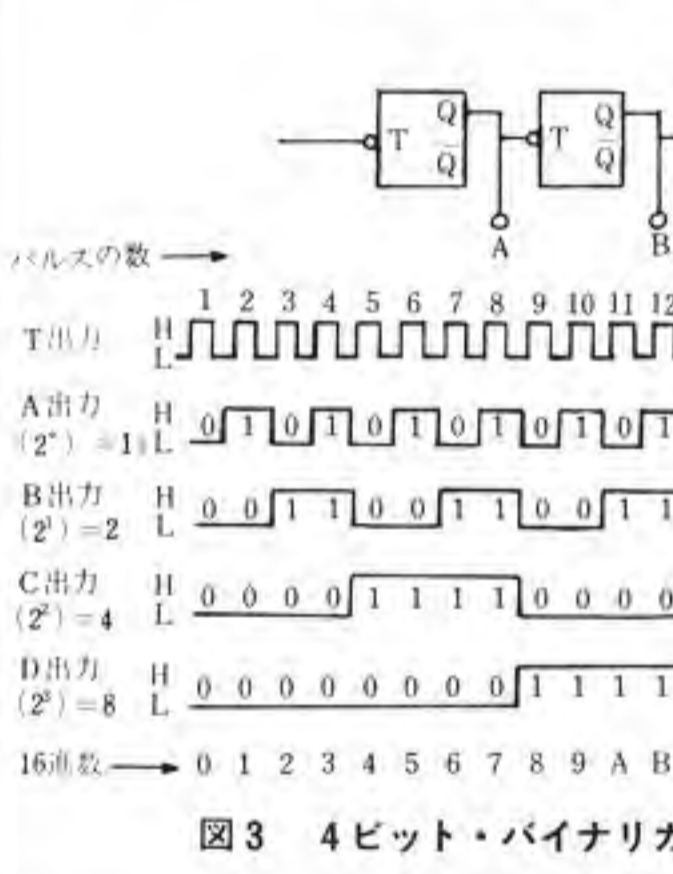
Table 1: 16進数と10進数の表示 (Hexadecimal to Decimal conversion table)

Table 2: 16進数と2進数の変換 (Hexadecimal to Binary conversion table)

Table 3: 10進数と2進数の変換 (Decimal to Binary conversion table)

MAX SERVICE CORP. advertisement for video game parts, including a list of available items like monitors, speakers, and control panels, along with contact information for Max Service Corp.

Libble Libble advertisement for arcade games like 'Libble Libble' and 'ギャプラス', featuring promotional text, images of the games, and contact information for Teijima Kaisha.

取扱いパーツ (Parts Available) advertisement for video game components, listing various parts like monitors, speakers, and control panels.

タイトーから「キャンディぱつくん」

大きな口の中へ

米国製フリッパー、同社初のコミカルTVゲームも

六月上旬それぞれ発売となった。またTVゲーム機「ちゃっくん・ぼっぶ」が発売となった。

まず「キャンディぱつくん」はコミカルなキャラクター「ぱつくん」が左手でキャンディを取って大きな口の中へ入れるもので、「一種のクレレン」景品が必ず手に入るようになっている。それを口の中に入れるタイミングにプレイのコツがある。左ボタンで手に景品を乗せ、右ボタンで手をあげて口の中へ入れるが、ぱつくんの口は開閉を繰り返している。口が開いた時(瞬間)を狙う。



キャンディぱつくん



ももたらう



トラの子に乗る

信水のぬいぐるみ式バッテリーカー

バッテリーカー「トラの子」が発売となった。信水貿易(本社東京、森川寿社長)から発売となっている。これは同社が、信水貿易の「トラの子」が発売となった。信水貿易(本社東京、森川寿社長)から発売となっている。これは同社が、信水貿易の「トラの子」が発売となった。



ジャックス・ツー・オープン



トラの子ちゃん

話題のゲームマシン

電光滅式プライズマシン

動物の絵合わせ

友栄から「モもたらう」

「モもたらう」(三回)止め、指(定)「モもたらう」(三回)止める。指(定)「モもたらう」(三回)止める。指(定)「モもたらう」(三回)止める。

ゲーム機で、画面は迷路が現われ、同マークに触れると、スタート「モもたらう」になる。スタート「モもたらう」になる。スタート「モもたらう」になる。

またこのゲーム機で、画面は迷路が現われ、同マークに触れると、スタート「モもたらう」になる。スタート「モもたらう」になる。スタート「モもたらう」になる。

得意技で勝負

セガ社から「アッポー」



アッポー

「アッポー」はセガ・エンタープライゼス(本社東京、中山雄雄社長)から六月下旬発売となる。

これはサンリツ電機が開発したものだが、セガ社が同機に関する一切の権利を全面譲渡された。世界の八人の強豪プレイヤーが登場し、プレイヤーはそのうち一人を選んで他の七人と対戦する。八方向レバーと二つのボタンを駆使する。アッポーの主な技をほとんどかけることができる。まずレバーでレスタを選択し、対戦相手を選択し、スタートを押し、この時各プレイヤーの得意技が表示される。三つのボタンはそれぞれ基本的にはAボタンでキック、Bボタンでパンチ、投げ、Cボタンでガードとなる。

変化する富む標的

ナムコから「コスモスワット」

「コスモスワット」はナムコ(本社東京、中村雅哉社長)から五月初旬発売となる。

これは国連の特命を受けた。コスモスワットがある惑星で射撃練習に励んでいるのをテーマにしたもので、惑星の表面が描かれたCRTディスプレイ(幅百八十センチ、高さ二十センチ)に現われるターゲットを、レーザー



コスモスワット

ウサギとクジラ

「ウサギとクジラ」はナムコ(本社東京、中村雅哉社長)から六月下旬発売となる。

これはナムコが開発したものだが、セガ社が同機に関する一切の権利を全面譲渡された。世界の八人の強豪プレイヤーが登場し、プレイヤーはそのうち一人を選んで他の七人と対戦する。八方向レバーと二つのボタンを駆使する。ウサギとクジラの上部風船(気球)部分をキックして緑色の蝶を飛ばし、これがウサギとクジラの間に落ちると、ウサギはクジラを食うことになる。ウサギはクジラを食うと、クジラはウサギを食うことになる。



ハルーン・クジラ

ハルーン・ウサギ

タスコの乗物

「タスコの乗物」はナムコ(本社東京、中村雅哉社長)から六月下旬発売となる。

これはナムコが開発したものだが、セガ社が同機に関する一切の権利を全面譲渡された。世界の八人の強豪プレイヤーが登場し、プレイヤーはそのうち一人を選んで他の七人と対戦する。八方向レバーと二つのボタンを駆使する。タスコの乗物の上部風船(気球)部分をキックして緑色の蝶を飛ばし、これがタスコの乗物の間に落ちると、タスコの乗物は蝶を食うことになる。

三菱のテレビゲーム用 18インチ カラーディスプレイ

未来を開発する 三菱電機

MT-1801B U型

- 三菱のトータル・ビジュアルエレクトロニクス技術から開発されたTVゲーム用カラーディスプレイ
- 明るく、シャープな鮮明画像を写し出すハイフォーカスブラウン管採用
- ニーズに対応したお求めやすい価格

お問合わせは下記へお願いいたします。

GS 株式会社 中野技研

本社 長野県長野市大字北長池438-5 ☎(0262)43-8582(代)

東京営業所 東京都台東区台東2-17-1 スターハイフン台東203号 ☎(03)835-1097

今、128K時代へ熱い期待に応えて...

さらにコストダウン!!

マルチP-ROMプログラマー MODEL M12B 2716、2732、2732A、2764、27128 (10個書入) ¥158,000

■特長

- 2716、2732、2732A、2764、27128に書き込み可能(切り替えは簡単で故障のないロータリースイッチ式)
- ペリファイ、フランチック、プログラムオートスタート
- アドレスバスチェック
- データバスチェック
- 同時に10個書込
- 書き込み終了プザー
- 書き込み異常検出(Vpp)
- Voc 電源電圧異常検出
- 書込 残り時間表示
- 2764、27128高速書込
- 誤挿入防止カバー付
- 各P-ROMの選択がワンタッチ
- 電源内蔵

日本メモリー株式会社

名古屋北区区本通1丁目10番地 ☎462 ☎(052)912-5727 914-1727

セイミツ型 CT-9 シリーズ発売

新製品 作業性を重視・完成された操作盤

CT-9, N, S II, Z

- ★前面の出っ張る面が15mm少ない
- ★基板取り付けによってボタンが回ることはありません
- ★ジョイスティックのマイクロ部分は差し込み方法採用

☆CT-9 専用筐体ハーネス有り CT-9、LS-9 実用新案出願中

株式会社 セイミツ

本社 埼玉県戸田市美木5-20-20 ☎335 TEL 0484 (21) 52000

振込銀行 三和銀行高島平支店 普通口座130547

秋葉原 東京都千代田区外神田2-1-6山崎ビル外神田会館203号 ☎101 ☎03(255)549100

パーツショップ 新宿 東京都新宿区西新宿5-1-18西新宿ビル1F ☎160 ☎03(373)202100

電子ライター、ハリガネ 完全にシャット・アウト!!

COINボード

いたずらされると 画面が消える!!

- ★取り付け金具、10pinソケット、サービス!
- 1プレイ、1-4硬貨の切替え可能
- 電子ライター防止機能付→画面が消え、クレジットが0になりゲームオーバーとなる。
- ハリガネ防止機能付→画面が消え、クレジットが0になりゲームオーバーとなる。

プザー100V用(オプション)

- イタズラと同時にプザーがなる。
- 取り付けは、基板のピンにソケットでさし込めばOK!
- (電源は100Vを使用、音量は70ホーン)

※修理・改造に際しては電気用品取締法を遵守して下さい

カアンド商会

大阪府東大阪市高井田本通5-2 ☎06(783)6362(代)



シューティング・アナライザー
宇宙基地を背景にした光線銃によるガンゲーム機。狙撃結果がTVモニターに表示され、ゲーム終了後プリントされて出る。定価118万円。【関西精機】No233

DC「大相撲」
相撲を採用したDCシステムのTVゲーム機。レバーで力士を操作し2つのボタンで技をかけた攻撃する。テープ単価6万8千円。【データイースト】No237

バルガス
惑星での戦闘を内容としたTVゲーム機。宇宙船を操作し、性能の異なる砲撃で敵と戦っていく。基板販売のみで定価13万8千円。【カプコン】No237

話題のマシン

(第233号～第237号)



フルーツトレイン
国鉄の「さくら号」をモデルとしたコンパクトなサイズの定番型車物機。左右のローリングをしながらメロディーが流れる。定価49万円。【ホープ】No233

メロディーパンダ
パラソルの下で太鼓を叩く2匹のパンダが回る定番回転式車物機。メロディーが6曲ついている。2人乗り。定価100万円。【ホープ】No233

メロディーペット
大きなぬいぐるみに乗って散歩をする走行型車物機でボタン操作で後進もする。イヌ、ライオン、ロバの3種がある。定価120万円。【東洋音楽機】No233

メリーゴランド
タイミングよくボタンを押してボックス内を回るメリーゴランドの上のカゴにボールを入れていくというプライズマシン。定価42万円。【友栄】No237

レーザー77
光線によるガンゲーム機。特殊バッテリー内蔵のピストルで壁掛型ターゲットを撃つもので、弾点、スコアが表示される。定価56万円。【ユービーエール】No236

ジャンプくん
パチンコ式のプライズマシン。6つのハンドルで順に玉を弾いて上に積っていく。上部の当たり穴に入るとカードが抽出される。定価15万円。【K&U】No236



ミニバトカー
バトカーをデザインした定番型車物機でメロディーとともに左右のローリング運動をする。ホンも鳴る。2人乗り。定価48万円。【ホープ】No235

ロボットカー
ユニークな動きをするロボット型バッテリーカー。前進、左右折の他ボタン操作で上部が180度回転しそのまま走行できる。定価75万円。【カトウ製作所】No235

スポーツカー
流行のエアロパーツを装備したスポーツカーがモデルの定番型車物機で、左右のローリング運動を繰り返す。メロディー付き。定価60万円。【ホープ】No234

魚釣り
釣り船をテーマとした定番型車物機。前後動と左右移動を繰り返す船に乗ってサオのリールを巻きながら釣を楽しむ。2人乗り。定価84万円。【宝化学】No234

ワルクルポポ
直径約2mの円形レール上を汽車が走る車物機で、同社特製ディスプレイとの格闘なセット価格もある。定価90万円。【朝日エンジニアリング】No234

ウサちゃん
車を押す赤いウサギと向かい合って乗る定番型車物機。左右のローリングをくり返し、童謡が流れホンも鳴らせる。2人乗り。定価48万円。【ホープ】No233



サイコロ
色の相合せによりその時の心理、健康状態などを分析する占い機。36個のカラーボタンから色を選ぶと結果がプリントされる。定価38万円。【ユニエンター】No237

メリーゴランド(Cタイプ)
同社「バラエティシリーズ」で自動車、船、飛行機の3種類が回転する定番型車物機。大きさや形などにより4タイプある。定価96万円。【加藤振金】No237

分福ちやがま
ローリングする大きな釜に乗る定番型車物機。タヌキがけた小さな釜が配置され、ユモラスに顔を出す。電子音楽付き。定価66万円。【昭和鉄工】No237

おさるのこごや
同社「童謡シリーズ」として開発された定番型車物機で、サルのかついだカゴに吊り輪を持つて乗るもの。定価2名。定価89万円。【昭和鉄工】No237

ロードボーイ
スマートなデザインのパッケージカー。乗降が低く乗りやすく、速度は2段階替えが可能。2人乗り。定価96万円。【朝日エンジニアリング】No237

ワゴンコンパチ
フォルクスワーゲンをモデルにした定番型車物機。作動中エンジン音が入り、点滅する信号やライトなどが効果盛り上げる。定価66万円。【日本音楽機】No236

総目録

No. 33

本紙「話題のマシン」でとりあげた総目録です。とりあげる時点で①明らかなコピー機や②とばくに使用されやすいメダルゲーム機は、すでに排除しています。またこの総目録作成に当たり全品目を再度チェックするなど点検を進めました。配列は①フリッパー、②TVゲーム機、③その他アーケードゲーム機、④乗物機、⑤その他に分類、それぞれ掲載順としました。社名のうしろの番号は掲載号数です。



ダイナミックスキー
ジャンプと回転のスキー競技を採用したTVゲーム機。キャラクターが鮮明でリアルな動きをみせるのが特徴。定価18万4千円。【日本物産】No233

DC「スクラムトライ」
ラグビーをゲーム内容としたTVゲーム機で、8万向レバーと2つのボタンを操作してゴールへと進む。テープ単価6万8千円。【データイースト】No233

タッパー
米国/リバー社製のTVゲーム機。バーテンが客にビールをどんどん注いでいくというもので高度な画像などが特徴。定価18万4千円。【リバー/セガ社】No233



ドクター・マイクロ
マイクロ化した博士が実験室でさまざまな敵と戦うという内容のTVゲーム機。基板販売のみでOP価格11万8千円。【サンリツ電気/ローラートロン】No234

シーファイター・ボセイド
水中スクーターに乗ったダイバーが味方を救出していくというもので、画面が右から左へスクロールする。改造キット販売で定価14万円。【タイトー】No234

ザビガ
惑星ザビガでの戦いをテーマとしたTVゲーム機。ボタンにより地上と上空を自由に移動できる。基板販売のみで定価18万8千円。【データイースト】No234

ミスター・ドゥックス・ワイルド
「ミスター・ドゥックス」シリーズ第3弾で、ジェットコースターのレール上を走って行くもの。基板販売のみでOP価格15万3千円。【ユニバーサル】No234

チューパンニック
3D効果の宇宙戦争TVゲーム機。ミステリーゾーンの中を50種類もの敵キャラクターと戦っていく。特製キャビネット使用で定価80万円。【日本物産】No234

パラレルトレイン
スキーをテーマとしたもので、レバーとボタン操作で回転やバリエーションなどの6種目に挑戦していく。基板販売のみで定価14万3千円。【ジャレコ】No233



ボンジャック
空中で浮遊する爆弾を取っていくという内容のゲームで、バックに世界各地の美しい画面が展開する。基板販売のみで定価9万9千8百円。【テカン】No235

スワット
宇宙空間で「スワット」が円盤に乗り、ブロックを破壊しながら敵と戦うというゲーム。基板販売のみでOP価格15万3千円。【コアランド/セガ社】No235

ワイリータワー
反逆を始めたコンピューターとの戦いを描いたTVゲーム機。特製キャビネット「マルチボックス」使用で、基板1枚組込み定価55万円。【アイレム】No235

メガゾーン
戦車が敵を撃破しながら進み、最後に敵基地を破壊するというストーリーで、画面が上下にスクロールする。定価18万4千52万円。【コナミ】No235

サーカスチャーリー
レバーとボタンでピエロを操作して火の輪くぐりや綱渡りなど6種目のサーカス演技に挑戦するTVゲーム機。定価18万4千52万円。【コナミ】No235

ギャプラス
同社「ギャラガ」にいろいろなフィチャーがプラスされたもので、パワーアップ攻撃ができる。新キャビネット使用で定価49万5千円。【ナムコ】No235



ザ・運動会
女子校の運動会をテーマに綱引きなどの7種類の競技を採用したもので、2人同時プレイもできる。操作はボタンのみ。定価18万4千52万円。【タイトー】No237

ホールランド
スペインのテック社が開発によるTVゲーム機で、ロボットを操作して噴火口の怪物をやっつけていく。基板販売のみで定価14万円。【ユニエンター】No236

VS. ベースボール
同社VSシステムのTVゲーム機。プロ野球を内容としたもので好きな球団を選択できる。ROMカートリッジOP価格3万5千円。本体定価67万円。【任天堂】No236

ザ・ギネス
ギネスブックの中から丸太切りやくい打ちなどの6種目を採用しゲームに取り入れたもの。基板販売のみでOP価格13万円。【サン電子/岐阜特機】No236

セクターゾーン
宇宙都市を背景に未来のオートバイ走行をテーマとしたTVゲーム機。敵のバイクは体当たりではじき飛ばしてやっつける。定価18万4千52万円。【日本物産】No236

サンダーストーム
LVD使用のTVゲーム機。ヘリコプターで空中、地上の敵を撃破していくものでアニメ画像による10場面がある。定価108万円。【データイースト】No236

JULY 1

Game Machine's Best Hit Games 25

■テーブル型TVゲーム機 (TABLE VIDEOS)

前回	機種名 (メーカー名) MODEL (MANUFACTURER)	評価 (RATING)
① 2	V Sシステム ベースボール (任天堂) VS. System Baseball (Nintendo)	6.91
② -	フリッキー (セガ社) Flicky (Sega)	6.67
③ 6	V Sシステム テニス (任天堂) VS. System Tennis (Nintendo)	6.63
4 3	リングファイター (タイトー) Ring Fighter (Taito)	6.50
5 4	ギャラス (ナムコ) Galplus (Namco)	6.45
6 5	バルガス (カプコン) Vulgus (Capcom)	6.36
7 1	ビクトリアス・ナイン (タイトー) Victorious Nine (Taito)	6.33
8 7	ジャンゴナイト (日本物産) Jangou Night* (Nichibutsu)	5.53
9 8	大相撲 (データイースト) The Grand Sumo (Data East)	4.85
⑩ 11	ギャラガ (ナムコ) Galaga (Namco)	4.75
⑪ 16	チャンピオン・ベースボール パートII (アルファ電子) Champion Baseball Part II (Alpha)	4.64
⑫ 21	バーディーキング2 (タイトー) Birdie King 2 (Taito)	4.63
⑬ 8	THE 運動会 (タイトー) The Undoukai (Taito)	4.47
⑭ 14	ゼビウス (ナムコ) Xevious (Namco)	4.46
⑮ 13	エクセリオン (ジャレコ) Exerion (Jaleco)	4.41
⑯ -	セクターゾーン (日本物産) Sector Zone (Nichibutsu)	4.40
⑰ 17	サーカスチャーリー (コナミ) Circus Charlie (Konami)	4.28
⑱ 22	ファイティング アイスホッケー (データイースト) Fighting Ice Hockey (Data East)	4.25
⑳ -	麻雀教室 (新日本企画) Mahjong Kyositsu* (SNK)	4.25
20 19	マリオブラザーズ (任天堂) Mario Bros. (Nintendo)	4.22
㉑ 29	ミスターバイキング (セガ社) Mister Viking (Sega)	4.20
21 11	サイオン (セイブ電子) Scion (Seibu)	4.20
㉓ 24	ジャントツ (サンリツ) Jantotsu* (Sanritsu)	4.11
24 14	ボンジャック (デーカン) Bomb Jack (Tehkan)	4.07
㉔ 30	ジャンピューター (三立技研) Jong Puter* (Sanritsu Giken)	4.07

* The Traditional Japanese Games

評価
(RATING)

調査ロケーションの設置機種を売上げと人気度から見たランク付け、各オペレーターの評価によるデータを集計、その平均値を示したものを数字の意味は10:これ以上ない爆発的な人気と売上げ、9:すばらしい人気と売上げ、8:大変いい人気と売上げ、7:いい人気と売上げ、6:まあいい人気と売上げ、5:平均的なもの、4:平均以下(以下省略)

■アップライト、コックピット型TVゲーム機 (UPRIGHT/COCKPIT VIDEOS)

前回	機種名 (メーカー名) MODEL (MANUFACTURER)	評価 (RATING)
1 1	サンダーストーム (データイースト) Thunder Storm (Data East)	7.63
② 3	TX-1 (辰巳電子) TX-1 (Tazmi)	7.05
3 2	パンチアウト (任天堂) Punch-Out (Nintendo)	6.74
4 4	ポールポジションII (ナムコ) Pole Position II (Namco)	5.83
⑤ 6	チューブパニック (日本物産) Tube Panic (Nichibutsu)	5.50
⑥ 7	マッハスリー (タイトー) M. A. C. H. 3 (Taito)	5.40
⑦ 12	ポールポジション (ナムコ) Pole Position (Namco)	5.25
8 5	スターウォーズ (アタリ) Star Wars (Atari)	5.11
9 8	ウルトラクイズ (タイトー) Ultra Quiz (Taito)	4.60
⑩ -	アルベガス (セガ社) Albegas (Sega)	4.50
11 9	インターステラー (フナイ) Inter Stellar (Funai)	4.20
⑫ 10	スターブレイザー (セガ社) Starblazer (Sega)	4.00
⑬ 11	レーザーグランプリ (タイトー) Laser Grand Prix (Taito)	3.76
⑭ 12	モナコグランプリ (タイトー) Monaco G. P. (Sega)	3.67
⑮ 16	アストロンベルト (セガ社) Astron Belt (Sega)	3.00

■フリッパー (FLIPPERS)

1 1	ファイアーパワーII (ウィリアムズ) Fire Power II (Williams)	6.25
② -	ジャックス・ツーン・オープン (ゴットリーブ) Jacks to Open (Gottlieb)	6.00
3 2	アマゾンハント (ゴットリーブ) Amazon Hunt (Gottlieb)	5.33
4 3	ロイヤルフラッシュDX (ゴットリーブ) Royal Flash DX (Gottlieb)	5.00
5 5	スピリット (ゴットリーブ) Spirit (Gottlieb)	4.67

調査協力店 (順不同)

ルナパーク (東京・新宿)、ロサ・ゲームランド (東京・池袋)、ドリームイン河原町 (京都・四条河原町)、タイトー・ベニヤル (大阪・梅田) = 関タイマー; J&B (東京・神田)、UFO (東京・葛谷)、セガゲーム・ニュー光 (大阪・心斎橋)、モンテカルロ立命 (京都・北区) = 関セガ・エンタープライゼス; ゲームスペース・ミライヤ (東京・蒲田)、プレイステーション (東京・新宿)、ピクチャーロケット (東京・新橋)、なんぼんピクチャーロケット (大阪・難波) = 関ナムコ; ゲームファンタジア・シグマ (東京・徳谷)、ゲームファンタジア・イズミ (東京・新宿)、ゲームファンタジア・スパーII (東京・池袋) = 関ナムコ; ゲームスポット・チェスター (大阪・梅田)、アメニティパーク・リノ千日前店 (大阪・千日前) = 関アポロ; カニーバルプラザ (東京・新宿) = 関エスコ貿易; ワールドゲーム・ミヤコ (東京・新宿) = 関東京キョーエード; ゲームプラザ・シルビア (東京・新宿) = 関東京マルサン; 名鉄レジャック (名古屋・駅前) = 関水野商会; ビデオイン・キャスル (小倉・駅前) = 関太平会館; ビデオイン・マツヤ (京都・今出川) = 関岡田商会; 長造ゲームセンター (大阪・玉造) = 関興業館。

(24)

時代について (M)

ピンクサロンの広告ひとつにしても、昭和二十五年当時の「オール・スポーツ」にもこうしたような写真が出ていた。それこそ淳介の世代の少年たちは欣喜雀躍して自分の間は孤独な自分を自分で喜ぶ種が出てきたに過ぎない。

連載小説<39>

朝日のごとく爽やかに

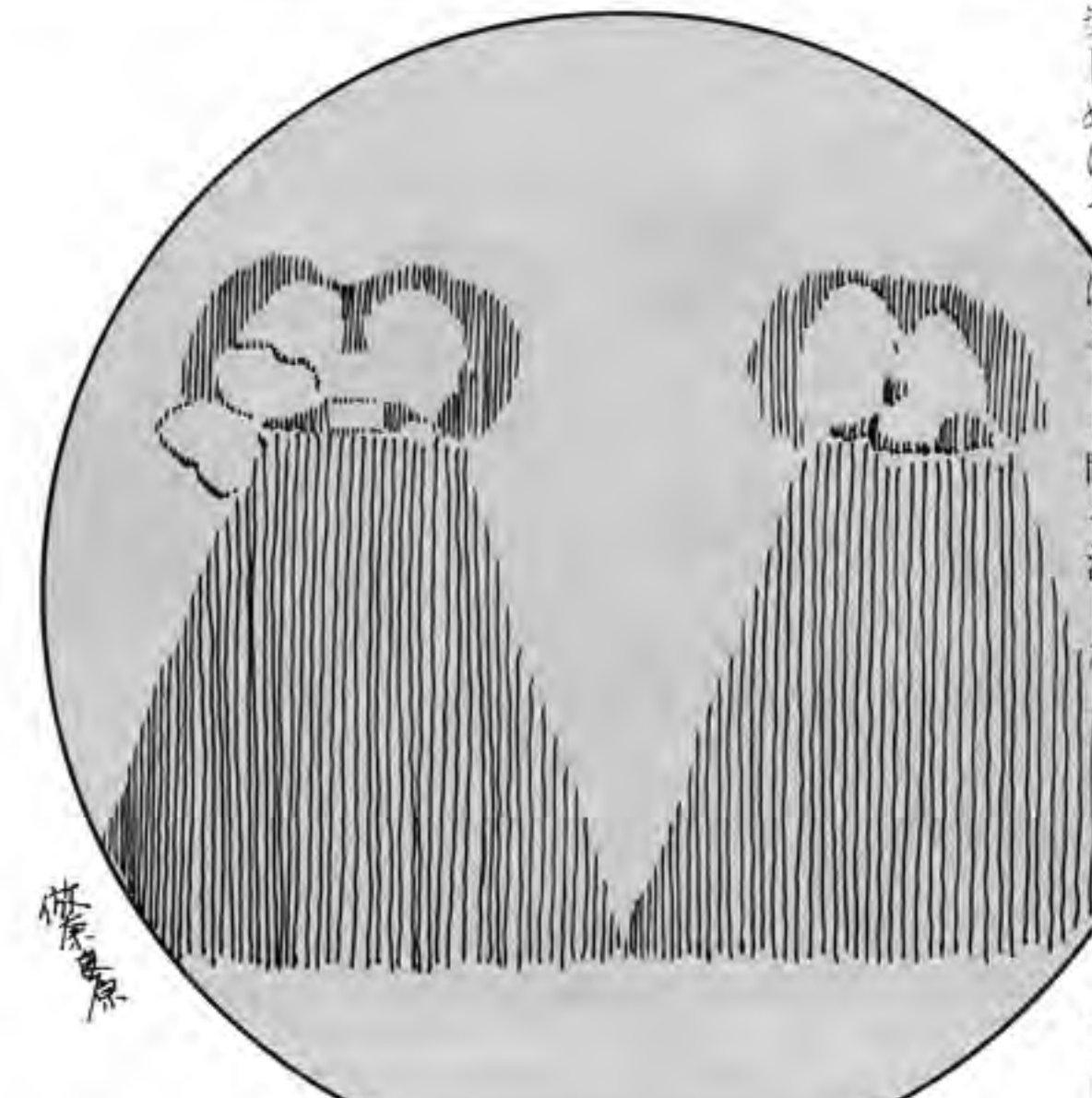

和佐 健吉

女性自身であるようだった。「時代かなあ」と溜息をもらしたら、カウンスラーの中から豆蔵のマスターが怪訝な面持ちでこちらを向いていた。青く茂った緑に映えて、街を行く人の顔色も蒼白くなった。以前は街で暇があればすぐに映画館に直行したものが最近では暇つぶしにでさえも映画館には行

なくなってしまう。無理をして映画館に入っても、すぐに睡魔に襲われてしまい、それに耐えていると頭痛が酷くなる。ついでに居眠りしているところらしい。男の手はというと、左手は乳首を軽くつまみ、右手は太く握りしめて、腕を抱えるようにして、ヒップの下部の裂目に指をさしこんでいるように、どうやら指先のゴリはトのシーンを象徴しめば、置いて、ワイバーの足はパチンコ店には向かなくなってしまう。ゲームセンターに行くのはパチンコに行くのは向かなくなってしまう。赤ん坊は顔をまっかにして身体をよじるようにしているのだが、ワイバーの機械音やホイヤーのホイヤーと鳴り響いているので、赤ん坊の泣き声は全然聞こえず、無音の映画を見ていこうとした。若い母親の方はと言えど、ここらに肌がついて見えない。オジン、変なオジンとこちらを肌がついて見えない。オジン、変なオジンとこちらを肌がついて見えない。

コンピューターとの対話で新しい興奮!!

未来を予知できるバイオリズムマシン **BM-300**

占い+TVモニターによる心理テスト **大占**

各社新製品も取扱いしております。お問合せ下さい

クラウンゴルフ 出世大相撲

VS. システム ギャラス

選べる5つの診断

- ①男女の出生率
- ②心当たりの相性
- ③2週間のバイオリズム
- ④当日のロメーター
- ⑤当日の相性

性格と、金運、仕事、相性、恋愛の運勢を、生年月日と心理テストにより数値分析し、あなたの未来を驚異的中率で占います。

株式会社 ユニエータープライズ Uni Enterprise Co., LTD

東京/渋谷区代々木三丁目24番3号 ☎03(370)0331代 東北/仙台市若林一丁目10番12号 ☎0222(86)9611代

Victorious NINE



本格的なプロ野球が楽しめます!!

ビクトリアス・ナイン

12球団の中から自分の好きなチームを選んでゲームが楽しめます。ピッチャーは、風向きを計算に入れてストレート、カーブ、シュート、フォークの球種に(イン・アウト)コースの高目、真中、低目、と投げ分けることが出来るうえ、リリーフピッチャーを出すことも可能です。また外野手によるダイビングキャッチ、ピッチャーの投げるタイミングにより、盗塁やホームスチール、ヒットエンドラン、ノドエンドランなど本物の野球と同じようにゲームが楽しめる新製品はいよいよ登場です。



KICKSTART™



キックスタート

オートバイで次々に設定されたコースを突っ走って下さい。コース上には、ドラム缶、敵車などが次々に現われますので、エンジンブレーキを上手に利用してかわし、ゲートにゴールインする爽快なオートバイゲームです。



ジャックス to オープン

マイルスター社のポーカーゲームをモチーフにした最新型フリッパーで、ローヤルフラッシュを3回完成させると、スペシャルボーナスが得られます。



Jacks to Open

DOUBLE CHANCE



ダブルチャンス

1人から4人まで同時にプレイすることができ、お子様にも手軽に楽しんでもいただけるように、キャビネットの高さを低くした新設計です。従来のフレイムに比べ、豪華な花形を象った明るい色彩で、2度景品が狙えるダブルチャンス方式のフレイムです。

キャンディはっくん

コインを入れると音楽が鳴り、①のボタンを押すと、はっくんの手がターンテーブルの面に下がります。「ヨーイツスタート」の音声と共に、キャンディを手の平に乗せ(100%手の平に乗る様な構造)②のボタンで閉じたり開いたりしているはっくんの口にタイミングよくキャンディを入れると、その景品が下の受口から出て来ます。



株式会社 **タイトー**
本社 東京都千代田区平河町2丁目5番3号
タイマービル ☎03(264)8611(大代表) 千102
TAITO CORPORATION

Overseas Readers Column

Nintendo Ranked 122nd In '83 Income

Namco 440th, Sega 1,374th, Konami 2,341st

In Japan, nationwide ranking of declared corporate income is announced in May every year based on the settlement of accounts made by December of the preceding year. According to this year's announcement, Nintendo's ranking advanced from 140th in last year to 122nd, Namco ranked 440th and Sega 1,374th. These results are based on the amount of declared income of each company, and in this regard, Japan's ranking differs from sales-based ranking adopted by the American magazine "Fortune". Despite such difference, these forms of ranking are similar in that they serve as a barometer of corporate vicissitudes.

In the field of amusement business, top rankers of declared income are roughly as follows. Figures in parenthesis denote the ending month of each company's fiscal year; (unit of income: in millions of yen)

Ranking	Company	Declared income
122	Nintendo	23,217 (8)
440	Namco	6,196 (5)
1,374	Sega	1,829 (4)
2,341	Konami Industry	1,060 (2)
2,398	Sun Electronics	1,038 (3)
3,509	Meisho	704 (1)
3,687	Universal	670 (2)
3,749	Data East	659 (3)
3,858	Universal Sales	638 (4)
5,678	Alpha Denshi	426 (5)

If you feel strange that Taito Corp.'s name did not appear on the above list, may be said to be a reader who knows well about the amusement machine business in Japan. In its settlement of accounts for the term ended at the end of December '83, Taito achieved very favorable sales amounting to some 32,300 million yen. However, due to (1) disposal of bad assets and (2) refreshment of a massive stock of games (according to Taito's P.R. section), huge amounts of expenses could be disposed of, with the result that the declared net income has become very small. From now on, however, this type of financial disposal will become impossible. Thus, Taito will be ranked high again in the next year. It is said that Taito's earnings as an operator accounted for 70%, while sales of games, etc. accounted for 30%. Now, let's take a glance at the breakdown of sales of other companies. In the case of Nintendo, earnings from coin-op accounted for 37% of total (about 65,100 million yen), and sales in the home computer division accounted for 58%. Thus, both divisions achieved favorable results. In the case of Namco, earnings as an operator accounted for 47% of total (about 27,700 million yen), while sales accounted for 31%, and receipt of royalty accounted for a high 22%. Sega's total sales stood at 21,500 million yen, of which earnings as an operator accounted for 35%, and sales 60%. Sega was once Japan's largest amusement machine operator, but at the present Taito is largest, followed by Namco and Sega. Incidentally, Konami Industry's sales nearly halved between '81 and '82, and sales for the term ended Feb. '82 stood at 4,273 million yen. For the term ended Feb. '83, however, sales will regain an upturn to 8,948 million yen. Additionally, in the case of Sun Electronics, sales totaled 3,460 million yen, of which sales in the amusement machine division are said to have accounted for 45%.

Revision Of The Control Act Not Yet Discussed Substantially At Diet

On April 24, the bill of revision of the Control Act of Entertainment and Amusement Trade was brought as a government bill before the Diet, and its contents were announced on April 25 (see *Game Machine* No. 236 and No. 237). But, as of the end of May, it remains yet to be discussed substantially at the Diet, and it is completely unknown as to whether the bill passes the Diet or not.

Japan's legislative system may be outlined as follows. When a bill is brought by someone before the Diet, it is referred to discussion at a number of committees. When it is passed by these committees, it is submitted to a plenary session of the Diet. Japan's Diet consists of two houses - the House of Councilors and the House of Representatives. Only when a bill is passed by both of them, it is established as a law, proclaimed a few days later, and enacted after a certain period of time.

The current bill of revision of the Control Act, including provision to control game centers as one of businesses which may affect public morals, was referred on April 27 to discussion at the "Local Administration Committee" and on May 10 the purpose of the bill was explained. All these procedures, however, were formal.

Exchange of questions from the members of the Government party and the opposition, and answers to them by the Government's committeemen, is usually called "substantial discussion".

Thus, as far as this bill is concerned, it remains yet to be discussed substantially.

The Diet has a session, and a bill, not established as a law within the session, is abolished without exception. The present session should have terminated on May 23. However, on that day the Liberal-Democratic Party adopted an extension of the session almost single-handedly. As a result, the Diet will stay in session until August 8. Over the extension, however, the Government party and the opposition came into collision by May 23. Therefore, though the Diet is in session, it "runs idle" with the argument getting nowhere. The opposition is quite antagonistic to the Government party that wants to pass any bill simply by extending the session, since such action is nothing but insult to the Diet. Thus, the opposition parties are cooperating to stop the discussion. Such being the case, future developments of the bill of revision of the Control Act remain yet to be known.

One of NAO Directors Was Arrested

On May 25, one of the directors of Nihon Amusement-Machine Operators Association (NAO) was arrested for aiding and abetting illegal operation of gaming machines.

The details of this case, however, are not known at all - He may be guiltless. It, however, is doubtless that he was one of NAO's directors. In reply to the question, "How have you at NAO responded to the fact?" they only said that it is a local problem. Though one of their directors was arrested, NAO neither examines the fact, nor helps him, virtually leaving him in the lurch. Commenting on such attitude, some people said that they felt doubtful if NAO really is an association of operators.

クルクルポツポ



直径3,500mm内型
コンパクトに置ける

詳しくは下記へお問い合わせ下さい



ASAHI ENGINEERING Co., Ltd.
1387-2 Tannowa Misaki-cho Sennan-gun
OSAKA JAPAN TEL 07249-4-3063-0783

Editor: Masumi Akagi
Amusement Press, Inc.
9-16, Kamiyamacho, Kita-ku,
Osaka, 530 Japan
© 1984 Amusement Press, Inc.
Printed in Japan.



いま、終焉のスペース・ウォーが始まる! ギャブラス

名機ギャラガがパワーアップして帰ってきた!! その名も「ギャブラス」
 ブラストスターヘッドを奪い返して、大反撃だ!!



▶▶▶ **ブラストスターヘッドで大反撃!!**

フアラックス攻撃
 トラクタービームでギャブラスを引き寄せ、味方にしてしまおう。

ハイパー攻撃
 高速移動しながら、デュアル高連ミサイルを発射!

サイクロン攻撃
 サイクロンビームにギャブラスを引きつけて破壊!

ヘッド装着 / 反撃は多彩だ。

namco

これが最強パターンだ!!



▶▶▶ **チャレンジング・ステージ**



▶▶▶ **ナムコ新筐体**

汎用性・操作性、デザイン性がアップして新登場!!



使用電源 AC100V=10V(50/60Hz) 消費電力 91W 寸法 横 486mm 奥行 168mm 高さ 600mm(〜710mm) 重量 61kg プラフ
 ン重 18インチカラーモニター 95-2508

「遊び」をプレイする **ナムコ株式会社**

本社 東京都大田区蒲田5-38-3 朝日ビル TEL.03(736)1211(大代)
 西日本営業事務所 〒564 大阪府吹田市江の木20-10 TEL.06(338)3511(大)
 ★遊園施設・商業機械★ 企画・設計・製作・販売・輸送・輸出入
 ★各種 イーレント★ 企画・制作・業務
 ©1984 NAMCO. ALL RIGHTS RESERVED