







### 9月中間決算

#### 再上方修正した任天堂

##### 任天堂

任天堂(本社京都、山内溥社長)は十一月十五日に発表した九月中間決算の中で、九一年三ヶ月の業績予想を、売上高四千万円、経常利益千三百億円、当期利益六百五十億円に上方修正したことを明らかにした。これは九月十三日に発表した上方修正をさらに「二%上乗せする」もので、「スーパーファミコン」(SFC)の人気を織り込んでいた。

中間決算は売上高二千三百十億円、経常利益六百六十億円となった。これと、前期(決算期変更のため八九年九月一九〇年三月)を六月換算して比較すると、売上高は二八・三%、経常利益は

三九・五%も伸びたことになる。なお中間利益は三百三十八億七千万円だった。

中間期売上高のうちレジャー機器は九九・四%、輸出比率は七五・八%で、いぜんとして米国のNESが好調なことを示している。下期ではSFCの国内販売があることから、通期の輸出比率は七〇%程度になりそうだ。

##### ナムコ

ナムコ(本社東京、真鍋正社長)は十一月十六日に同社株式店頭公開になったことによる

中間決算は売上高百二十三億円、経常利益十八億八千万円、中間利益九億九千万円となった。これを前年同期と比べ、売上高が六七・四

### 91年3月期を

#### セガ社上方修正

##### 営業好調で10月中旬期も

セガ(本社東京、中山イゼス社長)は十一月十五日、九一年三ヶ月(決算期変更のため十一月)の業績予想を、売上高一億五千億円、経常利益七千五百億円、当期利益五千五百億円に上方修正したことを明らかにした。

これは郊外型複合施設イゼス(本社東京、中山イゼス社長)は十一月十五日、九一年三ヶ月(決算期変更のため十一月)の業績予想を、売上高一億五千億円、経常利益七千五百億円、当期利益五千五百億円に上方修正したことを明らかにした。

### 論潮

#### 伸びる収入

セガ社やナムコの間、オベレーターは小回りがきかないので、効率がよくない。こういふことも一般論としてよく言われる。ただ長い目で見た場合、ロケーションにかけた投資を含む費用を差し引いて、どれほどの収入の伸びがあったかを分析しないと、ほとんどの意味がないのは事実だ。オベレーター同士で、ぬいぐるみの自動販売機と大して変わらないのでは、ないか、という手厳しい意見もあって、容易ではななさそうである。クレイ

もつとも、ぬいぐるみの景品を提供するというオベレーター同士で、ぬいぐるみの自動販売機と大して変わらないのでは、ないか、という手厳しい意見もあって、容易ではななさそうである。クレイ

の売上上げはピークを過ぎた、とも指摘されている。だから、そのうち「五百円以下の景品提供の法的根拠」も忘れ去られることになるだろう。オベレーターの中には営業時間帯に、利用客数の変化をデータに採って分析しようとする向きもあって、勉強熱心だと感心させられることがある。もっと勉強するには、どういう方法があるか、などオベレーター同士で意見交換していくのもよい。その中から、いくつか優れた方法が見出せるかも知れないからだ。まさにすべきことは山ほどある。

##### ナムコが液晶盤発売

#### 「ちびまる子」で

ナムコ(本社東京、真鍋正社長)では十二月十五日、人気キャラクターの液晶ゲーム機「ちびまる子ちゃんのおかしなヒッチャラ」を、玩具ルートなどを通じて発売する。

ゲームはまる子ちゃんを左右に動かし、落ちてくるお菓子やキャラを、「踊るポンポコリン」の曲が入っている。価格は二千四百八十円。ブームはまだ続く。



社名変更  
株式会社ユニバーサル

またまた ヒックヒット機 新登場!!  
並べて置きたい製品です。

売上げが全く落ちないベストセラー「ボーナスチャンス」に待望の姉妹機登場。  
ロケテストでも常勝破りの高インカムです。

【製造元】株式会社ユニバーサル

発売元 **株式会社 宝楽**  
TEL044(277)7881代/FAX044(277)7814  
〒210 神奈川県川崎市川崎区池上町9-10

これは快通! ビックチャンスで 手持ちメダルが一気に増加。

絵柄に合わせてゲーム量のランナーが走る野球ゲーム。 実戦ながら、エキサイティング。

メダルゲーム機の設置運営につきましては「メダルゲーム運営基準」を守ってご使用下さい。



# 遊機栽培

テクモのエンターテイメントは、おいしさが違います。

テクモでは安定した売り上げ実績を持つ、質の高いアーミューズメントマシンを数多く取りそろえています。どれも、時代のニーズをとらえ、丹精こめて開発された、粒よりのエンターテイメント。技術だけではない、ハードのこもったマシンが、お客様を夢中にさせます。今、お店や施設の成功は、どれだけ魅力あふれるアーミューズメントを提供し、幅広いお客様を呼び込むことができるかにかかっています。テクモは、ヒットマシンの導入から立地やスペースに合わせた最適なプランニング、設計、施工まで、トータルにプロデュース。これからも続々登場する新しいエンターテイメントと、テクモならではの行き届いたサービスに、ご期待ください。

**TECMO**  
テクモ株式会社  
**TECMO,LTD.**

お問い合わせは  
本社:〒102 東京都千代田区九段北4丁目1番34号  
TEL03(222)7620 FAX03(222)7629  
TECMO,LTD.4-1-34,Kudankita, Chiyoda-ku,Tokyo 102,Japan  
Phone:03(222)7630 Fax:03(222)7629  
Telex:J27174 TECMO



上の写真は初日夜に開かれたフリートークの様子。下は機械を持ち込んでの講義風景

### セガ社 「たびきりちゃん」

セガ社は販売事業本部「イダー」、両替機「D.P.」販売部販売推進課の沖田隆保氏と、サービスセンターの坂爪弘一氏が講師となり、同社「UFOキャッチャー」の保守点検を中心に「アフターバーナー」「アウトラン」「G.P.」の故障原因と対処法について説明した。

「UFOキャッチャー」は、同社「UFOキャッチャー」の保守点検を中心に「アフターバーナー」「アウトラン」「G.P.」の故障原因と対処法について説明した。

次に稲毛氏が、「ファリウム破損、コネクタイナルラップ」について説明した。ステアリング部の故障の多くは、シャフトパネの緩みか取付け穴が変形している。シャフトパネの緩みか取付け穴が変形している。シャフトパネの緩みか取付け穴が変形している。



タイトーからの講師、営業本部技術サポート係の畑山恵一氏

### タイトー 「WGP」をチエック

タイトーは同社仙台営業所（AO営業本部東北AOC技術サポート係）の畑山恵一氏が、同社「WGP」を持ち込み、ハンズオンで本機の交換方法を説明した。

タイヤが汚れていると、動きが鈍くなる。これらのことは「アウトラン」も同様なので、テストモードによるモーター部分のチェックが必要となる。



セガ社からの実務講習の講師2人、東日本サービス課の坂爪弘一氏（左）と販売部の沖田隆保氏

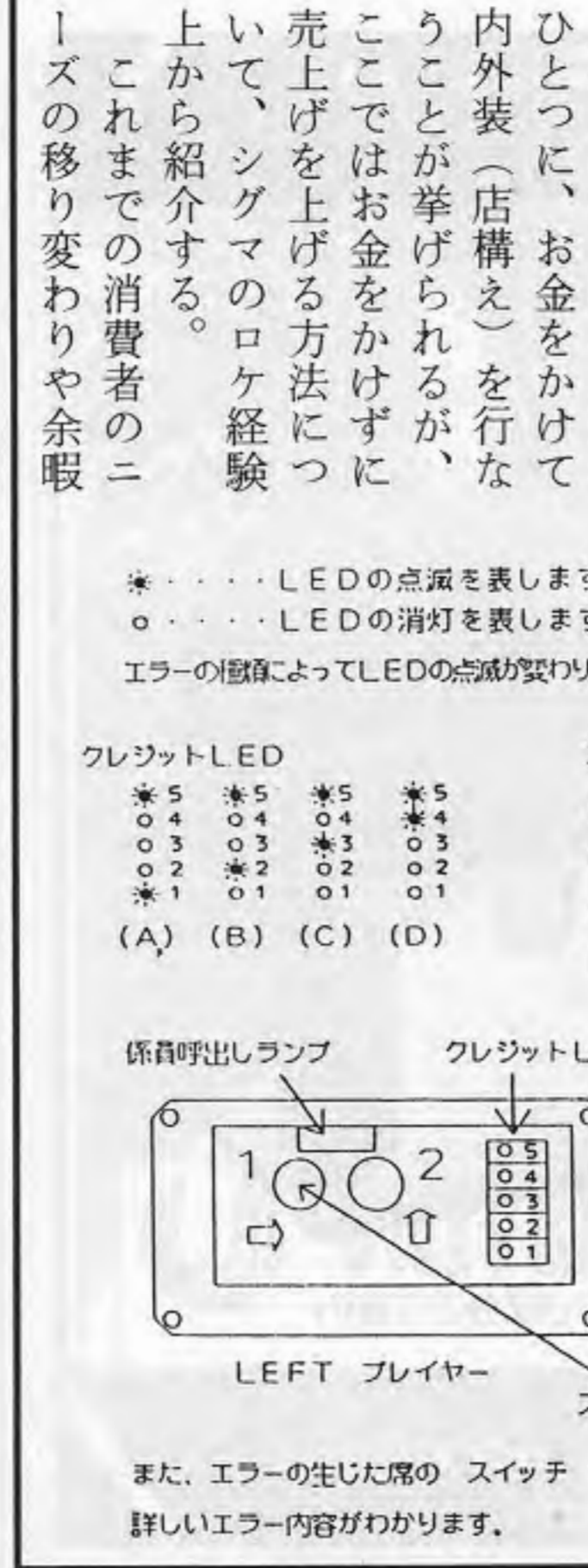

### シグマ商事 ロケ運営のノウハウ

二日目に入り、シグマ商事・能力開発室の相崎一保氏と販売部の尾形秀行氏が、「各店舗における営業所、店舗展開のノウハウについて」というテーマで、同社ロケ運営の基本的な考え方を語り、またビデオで実際の現場について紹介があった。その主な内容は次のとおり。

午前中に閉会した。開講式ではまずAOU研修委員会の佐久間委員長が挨拶に立ち、「日頃困ったりわかりにくかったりすることなど、日常業務に直接役に立つことを勉強しようということ」でこの研修会を開いたと述べた。

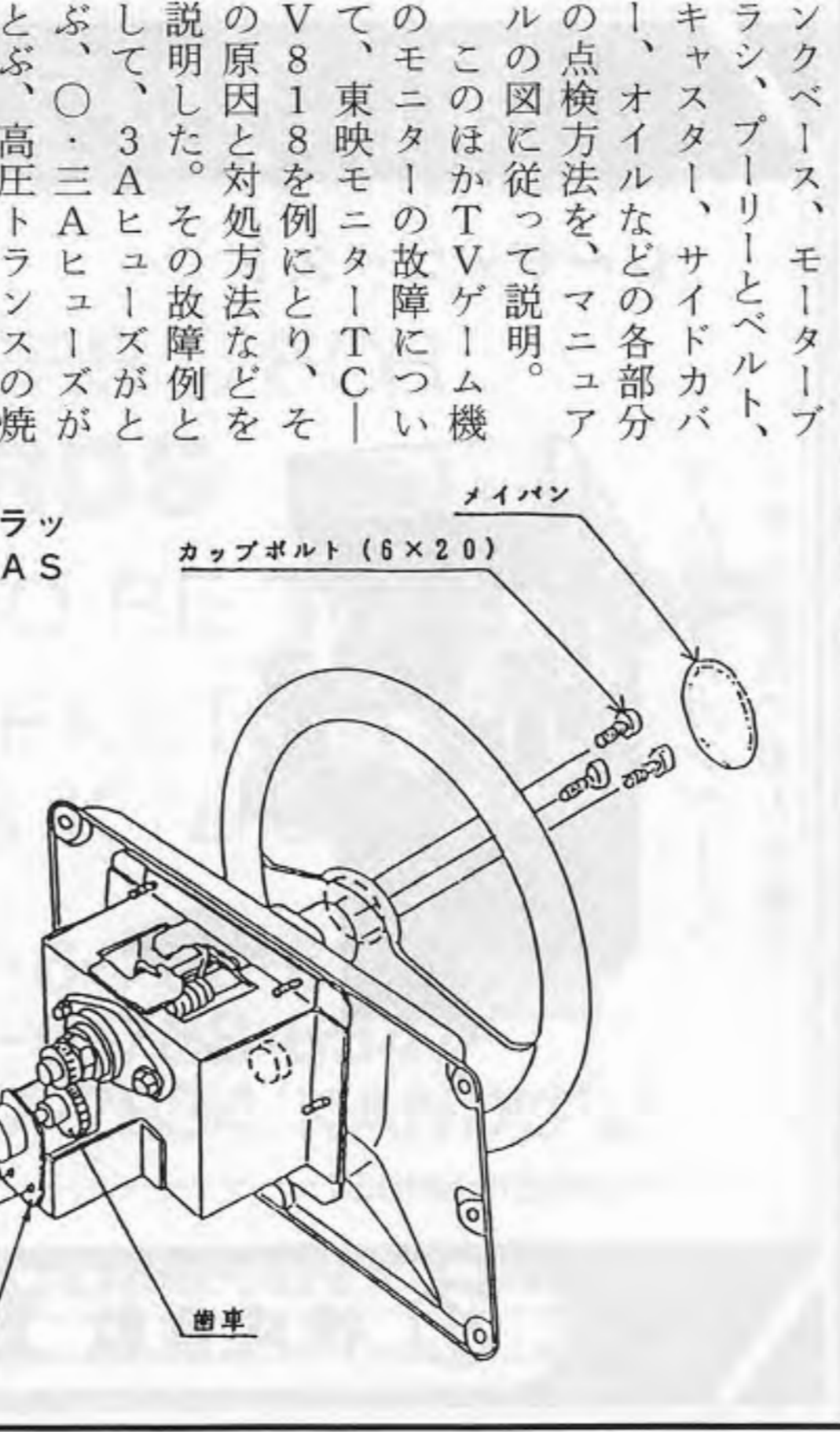

ナムコ「ファイナルラップ」のステアリングAS SY構造図

## 「第1回AOU東北・北海道地区技術研修会」

# メーカー4社の協力で 実験的試みとして開催

講師にセガ社、タイトー、ナムコ、シグマ商事から7名 機械持ち込みビデオなどで説明、オペレーター40名参加



上の写真は実務講習の講師、ナムコ・商品部サービスセンターの稲毛博信氏（左）と高須伸行氏



上の写真は東北・北海道地区で開かれたAOU「第1回技術研修会」で熱心に入会する受講者の様子。右の写真は同地区技術研修委員会の松田修委員長（左）とAOU研修委員の佐久間正則委員長

「第1回AOU東北・北海道地区技術研修会」が十月二十四・二十五日の二日間、仙台市内のメルパルク仙台・郵便貯金会館で開かれ、四十名が参加した。

最後の閉講式で受講者に「修了証」を授与し、正

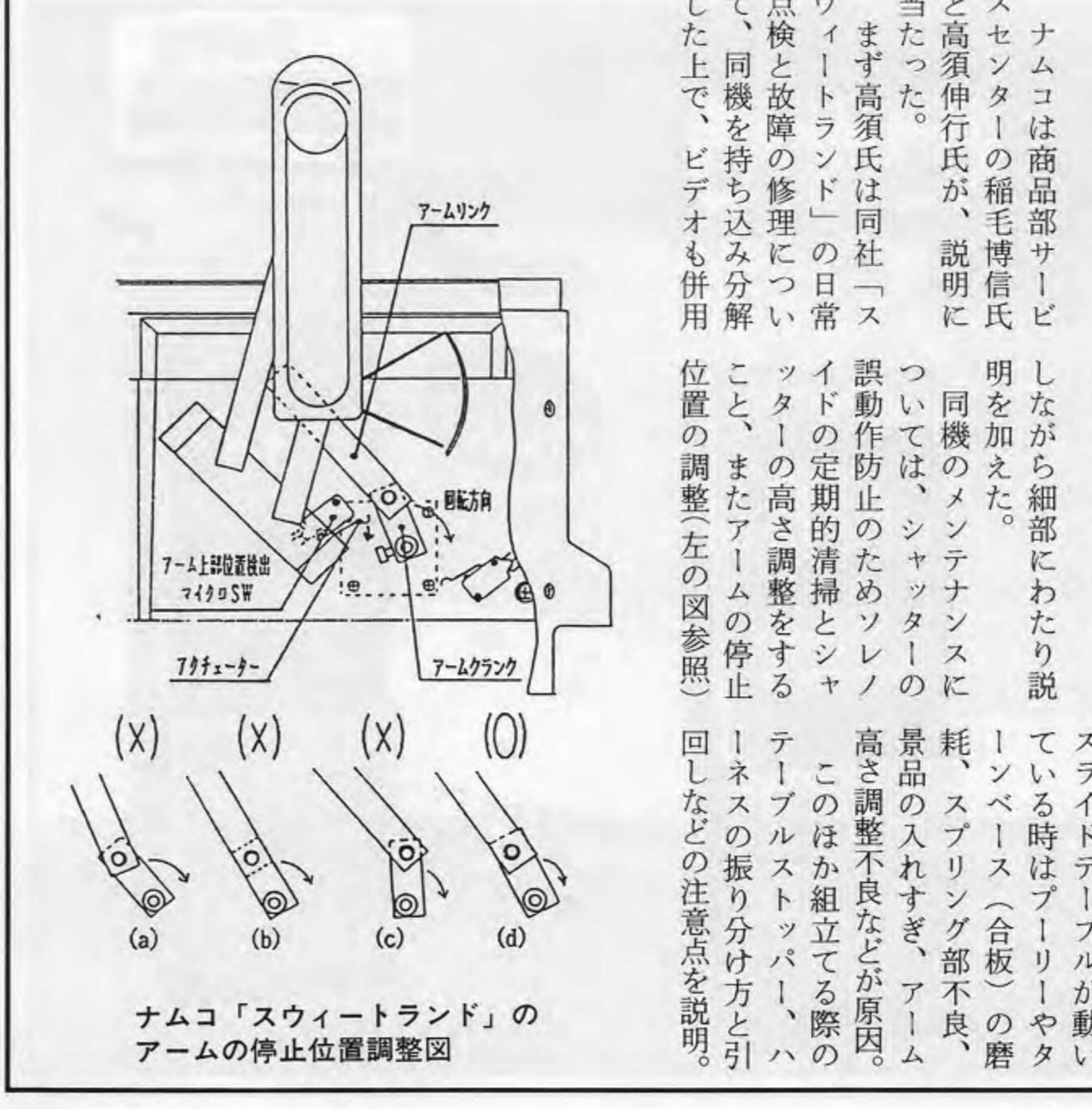

ナムコ「スイートランド」のアームの停止位置調整図

ナムコは商品部サービスセンターの稲毛博信氏と高須伸行氏が、説明に当たった。

「この二日間が皆さまにとって有意義なものとなるよう期待する」と挨拶した。

この後実務講習に移り、ナムコとセガ社、シグマ商事が各二人、タイトーが一人、それぞれ講師となっており、休憩をはさみながら説明を行なった。主な内容は次のとおり。

午前中に閉会した。開講式ではまずAOU研修委員会の佐久間委員長が挨拶に立ち、「日頃困ったりわかりにくかったりすることなど、日常業務に直接役に立つことを勉強しようということ」でこの研修会を開いたと述べた。

この研修会を開いたと述べた。また東北・北海道地区技術研修委員会の松田修委員長は、四社の協力に対して感謝を述べ、「この二日間が皆さまにとって有意義なものとなるよう期待する」と挨拶した。

この後実務講習に移り、ナムコとセガ社、シグマ商事が各二人、タイトーが一人、それぞれ講師となっており、休憩をはさみながら説明を行なった。主な内容は次のとおり。



上はゲーム音楽CDジャケット写真。左から「雷電伝説」、「ザ・スペースバイ/ニンジャコンバット」、「ダークシールド」、「宇宙戦艦ゴモラ」、「パウンド・フォー・パウンド/剣豪」

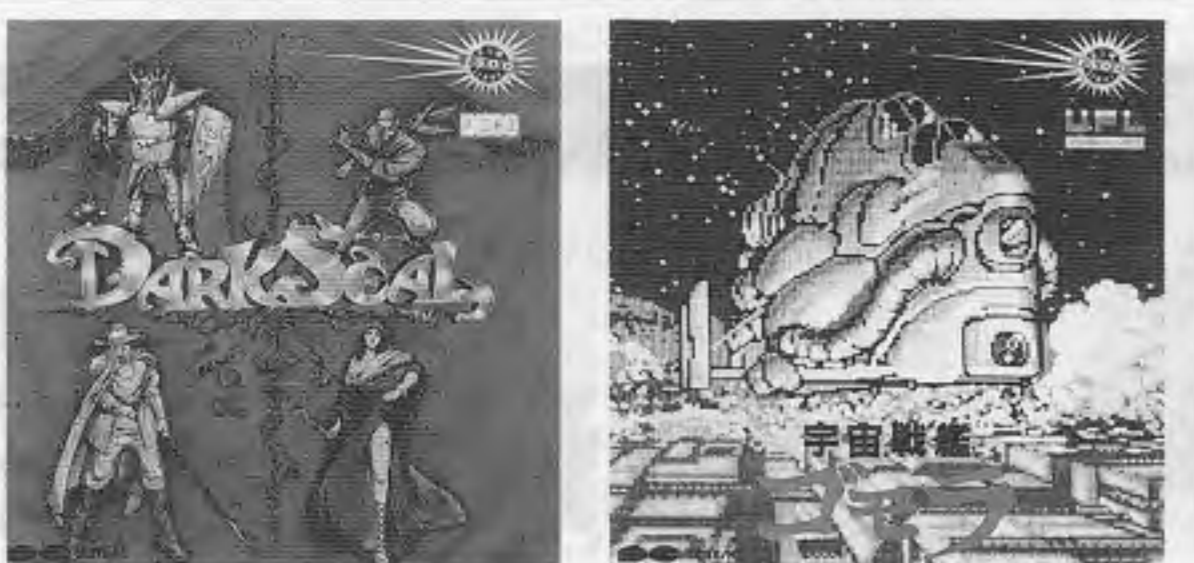

### サイトロンレーベルで ゲーム音楽CD

年末にかけビデオ3本も

ポニーキャニオンのサイトロンレーベルから十一月二十一日、TVゲーム音楽のCDを三枚、ビデオカセット二本を一挙に発売し、さらに年末までにCD三枚、ビデオカセットとLD各一本が順次発売となる。十一月二十一日発売となったのは①S.N.K.「NEO・GEO」ソフトから二種を収録した「ザ・スペースバイ/ニンジャコンバット」(オリジナル曲とボーカル入りアレンジ版を収録)、②セイブ開発「雷電」の音楽「雷電伝説」(いずれもCD千五百円)、③ズンタの初ライブを収録した「ズンタ・ライブ」(CD二千五百円)、④ビデオカセットは「SS Tバンドライブ」(四千八百円)と⑤両バンドによる「ゲームミュージッククワエティナル」(五千八百円)。

十二月十五日、早くも⑥アイレム「パウンド・フォー・パウンド/剣豪」、⑦UPL「宇宙戦艦ゴモラ」が発売。

International Trade Show	
1990	1991
Forainexpo (Paris, France)	Dec. 11-14
ATEI'91 (London, England)	Jan. 7-10
VAN Expo (Holland)	Jan. 8-10
Winter CES'91 (Las Vegas, U.S.A)	Jan. 10-13
IMA & Casino Expo (Frankfurt, Germany)	Jan. 23-26
Blackpool Show (Blackpool, UK)	Feb. 19-21
AOU Expo'91 (Chiba, Japan)	Feb. 26-27
Amus-Expo (Dublin, Ireland)	Mar. 5-6
ENADA Spring (Remini, Italy)	Mar. 7-10
Gaming Business (Las Vegas, U.S.A)	Mar. 19-20
ACME'91 (Las Vegas, U.S.A)	Mar. 21-23
NAVE'91 (Louisville, KY, U.S.A)	Apr. 12-14
AMOA Expo'91 (Las Vegas, U.S.A)	Sep. 12-14
JAMMA Show (Tokyo, Japan)	Oct. 2-3
IAAPA'91 (Orlando, U.S.A)	Nov. 13-16
Forainexpo (Paris, France)	Dec. 10-13



アンパンマンぬいぐるみ3L

### セガ社ぬいぐるみシリーズ 大型アンパンマン

身長120センチの抱き人形



ズンタ、SSTバンドのライブ演奏版で、上1枚はCD、下2枚はビデオカセット(うち左は両バンドライブ収録)

### What's on show?

- Amusement machine video-games flippers juke-boxes video juke-boxes
- Billiards, carom billiards
- Mini-football tables
- Kiddie rides
- Various kinds of equipment, accessories and spare parts
- Vending machines
- Furnishings and safety systems for amusement arcades
- Gadgets



COIN MACHINE SHOW  
Rimini Trade Fair Centre (Italy)  
March 7/10, 1991 - 9.30 a.m. - 6.00 p.m.

Organized by Rimini Trade Fair Corporation with the collaboration of SAPAR-AGIS

For further information please return the coupon below to U.K. representative: KNOX'S MANAGEMENT, Tel: 0223 442741, Fax: 0223 442004

Name: \_\_\_\_\_ Position: \_\_\_\_\_ Company: \_\_\_\_\_

Address: \_\_\_\_\_ Tel: \_\_\_\_\_ Fax: \_\_\_\_\_

Please send me information about the ENADA SPRING '91 in Rimini 7/10 (March 1991)

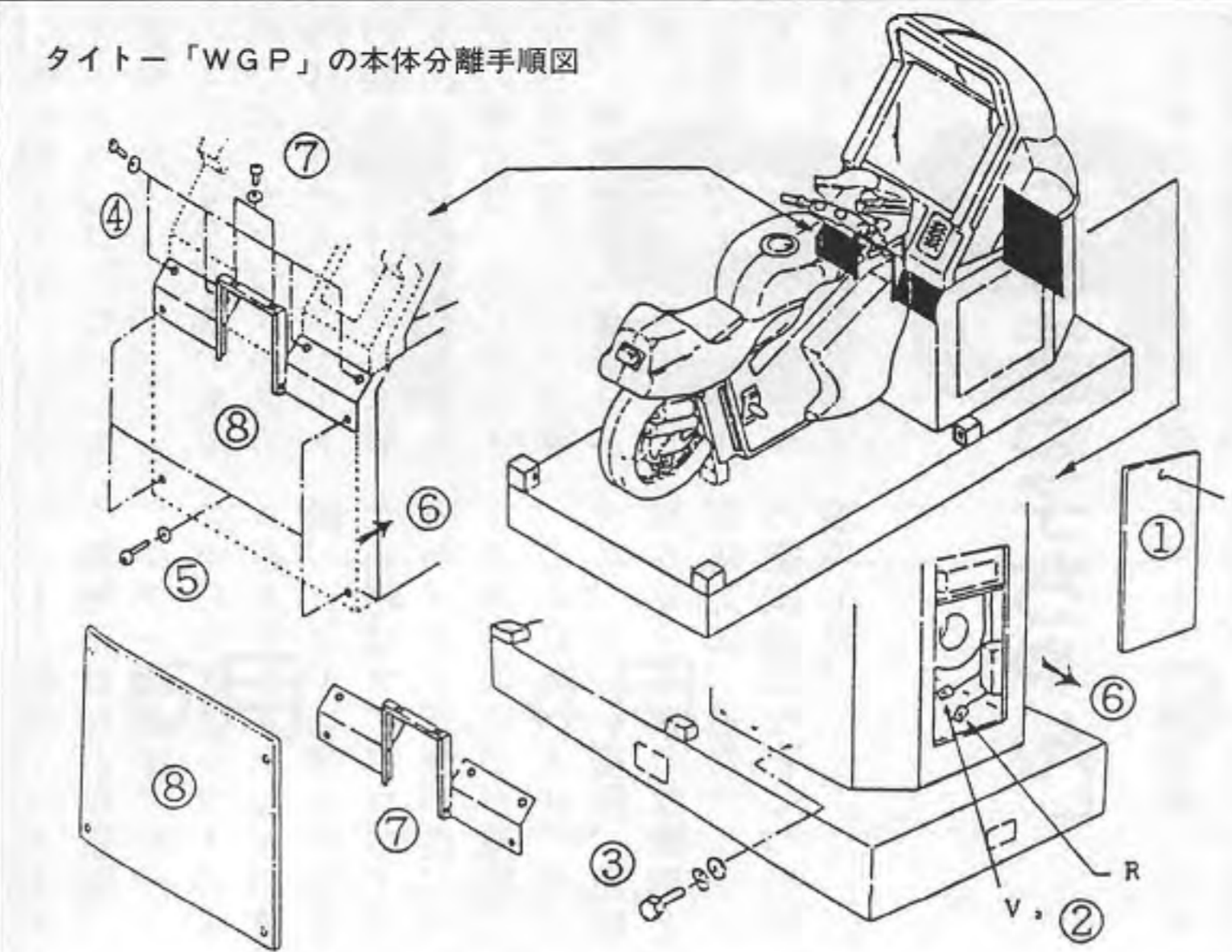

### 受講者アンケート 初心者向けの研修を

主催者側では受講者に「悪かった点では「技術研修会に対する意見や感想を求めた。これをまとめた結果は十一月八日、仙台・作並温泉で開かれた「AOU全国大会」の席上、佐久間委員長から報告された。それによると全体的には大変好評だったとして、良かった点としては「ビデオおよび機械を持ち込んだ説明がわかりやすかった」と答えた者が多かった。

同時に⑧データイラスト「データシール」も、いざいCDで千五百円、二十一日には⑨日本物産TV麻雀ゲームのキャラクタービデオ「マジックギャルズグラフィティ VOL.5」(三千円)、(六千八百円)を発売。

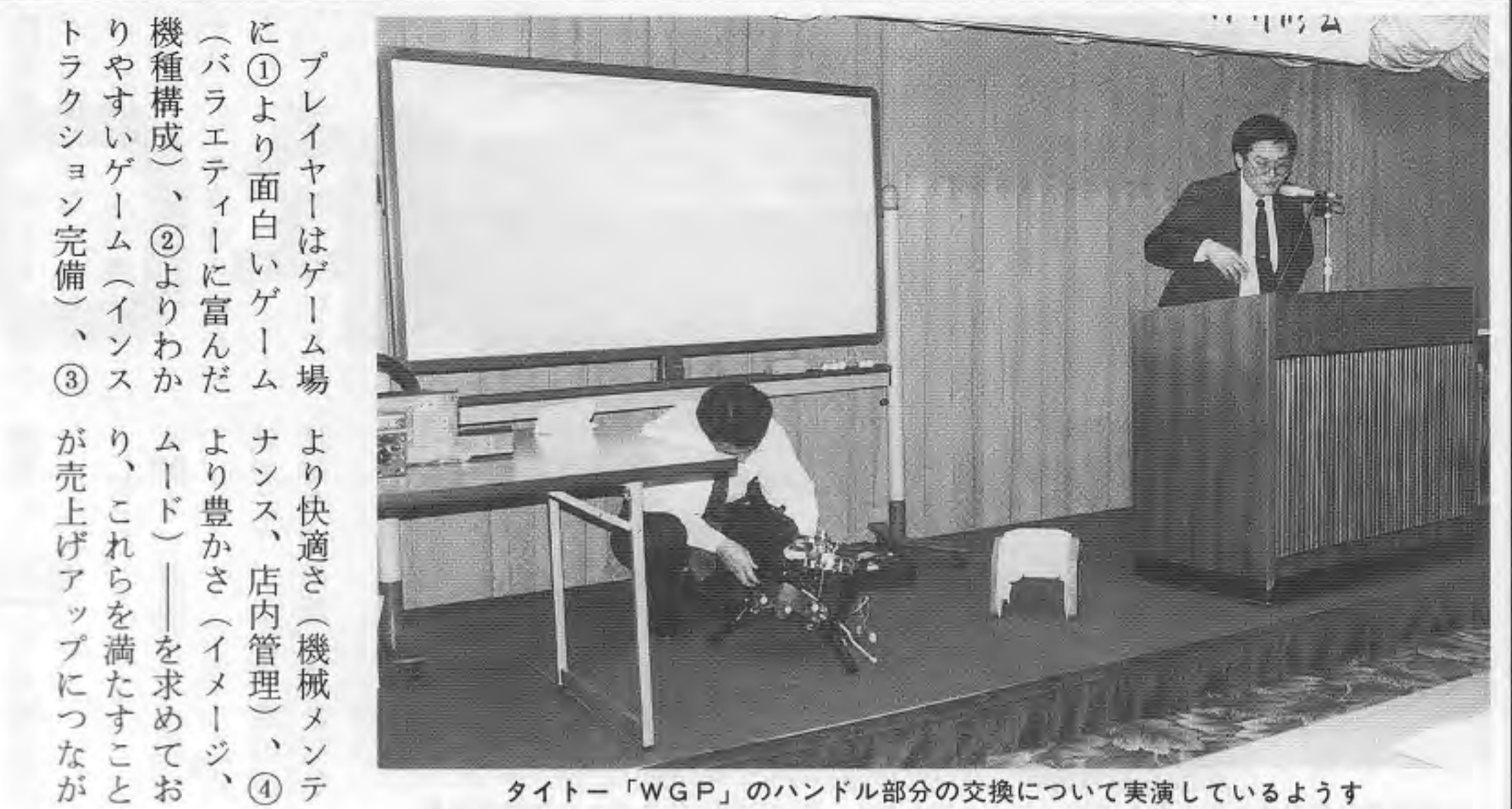

プレイヤーはゲーム場より快適さ(機械メンテナンス)により面白いゲーム(バラエティに富んだより豊かなイメージ、機種構成)、②よりわかりやすいゲーム(インストラクション完備)、③が売上げアップにつながると期待されている。

また店の従業員は客とゲーム機の橋渡しをする役目があり、その意識を徹底するとともに、配慮、勇気、誠意、情熱を持ち、接客に不可欠な言葉をきちんと使うことが大事。以上のごときはむしろ当然のことだが、これが実際にできるかどうか売上げを左右すると考えた。なお初日夜に行なわれたフリートークでは、受講者から機械のメンテナンスに関する具体的な質問や、メーカーに対する要望などが出された。その主なものは①体感ゲーム機のメンテナンス、②両替機の紙幣通過率の悪化、③フリッパーの消耗品交換について実演しているようす



閉講式で受講者全員に「修了証」を手渡しているようす

### 「技術研修会」と「養成講座」 各地区で開催へ

AOU研修会第2回会合は、ゲーム場運営(店づくり、機械、接客)の基本を中心とした新しい形で開催していくこととし、その内容の企画と担当講師をシグマに依頼することになった。また今後も国民会議との共催で開くほか、青少年育成の面でも、青年育成の面でも、講義も加えることになった。新しい講座の名称は委員長一任とし、第一回は来年二月上旬頃、近畿で開く方向で進めることになった。

このほかAOU傘下事業者の従業員表彰について「規程」案を、事務局で作成することになった。

## 親しみやすいゲームマシンを誠意をこめてお届け!!

<p>レーザーゴースト</p> <p>LASER GHOST</p>	<p>NEO・GEOハードキット</p> <p>JAMMA規格対応基板 ソフト1本用で新登場!!</p>	<p>UFOモグラ</p> <p>モグラ星人を叩きのめせ 全5ステージ展開で迫力</p> <p>UFO MOGURA</p>	<p>ジャンボ ツイン</p> <p>上下2段の回転テーブル 景品別、料金別に設定可</p> <p>JUMBO TWIN</p>
------------------------------------	--	--	--

株式会社 カワクス

本社 千577 東大阪市川俣3丁目1の35 ☎06(787)1881代  
 東京営業所 千110 東京都台東区東上野1丁目24の4 丸千第2ビル ☎03(837)3884代  
 福岡営業所 千810 福岡市中央区大名2丁目3の2 ☎092(713)1083代





ピカデリーサーカス

# ICCADILEY CIRQUE

スペースワールド  
ファンタジーワールド  
モビルワールド

正統派のルーレットゲームだ!!



ロングヒットを続けるあのピカデリーサーカスが3タイプで新登場。みんながすぐに熱くなるルーレットゲームです。



※絵ハネルのデザインが異なるだけで、本体の仕様は3タイプとも同じものです。



カワイイこぶたのオオカミ退治!!

好評コナミ・ミニエンターテイメントシステム第3弾は、親しみやすい童話を題材にしました。簡単操作で親子一緒にお楽しみいただけます。



# ウヤータ

© KONAMI 1990

コナミ株式会社

※平成3年1月1日より電話番号が変わります=03(3264)5678  
本社・サービスセンター 〒101 東京都千代田区神田神保町3-25 TEL. 03(264)5678  
大阪支店・サービスセンター 〒561 大阪府豊中市庄内栄町4-23-18 TEL. 06(334)0335

札幌営業所 〒060 北海道札幌市中央区北1条西5-2-9 TEL. 011(232)3778  
福岡営業所 〒810 福岡県福岡市中央区天神2-8-30 TEL. 092(715)2367

# もうゲームセンターとは呼ばせない。



●ショッピングセンター内施設  
天保山シネセット

明るく健康的な広々としたスペースの中で、楽しい時を友だちや家族で過ごす。“夢”をコンセプトとした新しいライフシーンが、豊かに花開こうとしています。人々がくつろぎと興奮の時を、快適に楽しめる新しいアミューズメント・スペースが、全国各地に続々とオープンしています。

夢をどんどん現実に...、SEGAのニューアミューズメント・テクノロジー。



●ショッピングセンター内施設  
セガワールド アルパーク

●都市型施設  
熊本 AGE.S

●大規模開発・イベント施設  
東京ルーフ セガワールド

●郊外型施設  
有明プラザ セガワールド

●テーマパーク内施設  
スペースワールド アミューズ21

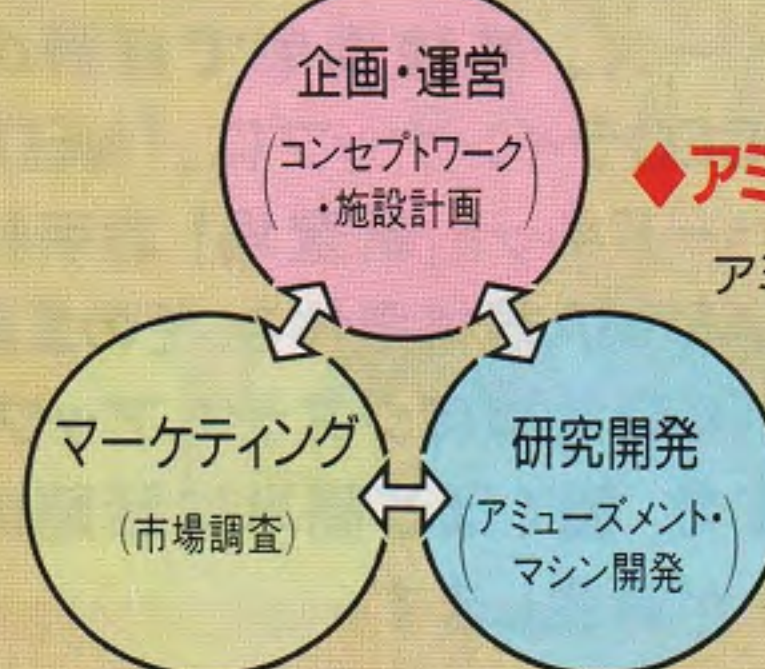

◆アミューズメント施設を核に、新しい遊びの空間を提供しています。アミューズメントマシンの開発から、アミューズメント施設の企画・運営まで、SEGAはアミューズメント・ビジネスで豊富な実績を積み重ねています。このノウハウをバックボーンとして、さまざまなアミューズメント施設に対するご要望に、お応えいたします。



株式会社 セガ・エンタープライゼス

本社 東京都大田区羽田1-2-12 1144 電話 03(743)7432(国内販売事業本部)  
電話 03(743)7438(海外販売事業本部)  
電話 03(743)7433(A.M.施設事業本部)  
電話 03(743)7533(総合レジャー開発本部)  
札幌支店 札幌市豊平区豊平五条3-2-34 062 電話011(841)0248(代 表)  
関西支店 大阪府豊中市豊南町東2-5-3 〒561 電話 06(334)5333(代 表)  
博多支店 福岡県福岡市中央区白金2-5-15 〒810 電話092(522)4715(代 表)



# 海外の話題

INTERNATIONAL AMUSEMENT NEWS



トルカーノ会長

全米AM機オペレーター協会であるAMOA（アメリカンミュージック・アンド・アミューズメント・オペレーターズ・アソシエーション、事務局シンカゴ）ではAMOAエキスポ90の二日目（十二月二十六日）の朝、朝食会を兼ねた年次総会を開催し、新会長ら新役員の名簿を発表した。

九〇一年期の会長は、コリン・ミュージック・トルカーノ氏で、今年で四十二年目である。新会長以外では第一副会長（次期会長候補）にユージン・ウルツ氏が指名され、その他の副会長、理事も決まった。

さてAMOAの事務局が十二月一日付で移転する。移転先はすぐ近くだ。AMOA 401N, Michigan Av., Chicago, IL 60611-1206 fax(312)321-8869

なおAMOAエキスポ90の登録入場料について、余談ながら正しい情報を伝えておきたい。まずAMOAの会員が事前登録している場合、二人まで無料。三人目からは一人三十ドル、当日登録の場合四十ドルとなる。非会員は原則として百ドルだが、米国以外から来た人については五十ドルとなっている。このほか出展社のフリーパスや追加分についても、いろいろ定めがある。従って一

## Bondeal Charts

機種名(メーカー名) 週数

### トップ10ビデオゲーム

1	5	3	ビットファイター (アタリゲームズ)	6
2	1	2	ギャルズパニック (金子製作所)	4
3	2	1	ハイドラ (アタリゲームズ)	5
4	7	7	コラムス (セガ社)	35
5	4	5	キャリア・エアウィング (USネイビー) (カプコン)	4
6	6	6	ガンディーラー (テクモ)	5
7	9	8	パッシングショット (セガ社)	76
8	3	4	スマッシュTV (ウィリアムズ)	20
9	8	10	ライトニング・ファイターズ (トライゴン) (コナミ)	27
10	-	-	ボナンザブラザーズ (セガ社)	21

### トップ5完成品ビデオ

1	2	1	ビッグラン (ジャレコ)	43
2	1	2	ハードドライブ (アタリゲームズ)	84
3	5	5	スーパーオフロード (レーランド)	86
4	4	4	スーパーハンクオン (セガ社)	170
5	3	3	チャンピオンズプリント (アタリゲームズ)	148

©Bondeal Ltd., Hong Kong. The above chart is based on games operated in Flashback, the world largest video-only arcade.

イタリアで開かれた遊園施設見本市第二回パルクショー・インターナショナル（十月二十五日〜二十七日、レミニ）に、内外から百三十五人が出展、三千二百四十六人の業者が訪れ、成功裡に終了したと主催者のANESVが発表した。イタリア以外の国からは、全体の二一・三%、内わけはオーストリア、スペイン、ドイツ、フランス、スイスなど三十三か国に及んでいる。これは、主催者らら喜んで、欧州の遊園地業者の団体、ESU/UFEMも協力した。

このショー開催期間中に、いくつかのセミナーが開かれ、多数のビジネスマンが参加した。セミナーのテーマは、ミニマルコース、遊園地開発の法

## 米国で並行輸入基板を容認 使用料も問題に

### AMOAとAAMAの対立続く

並行輸入基板でのTVゲーム機営業使用を九一年十一月以降認めるとする米国連邦議会の動きは、レッドパロン社のビル・ベックマン社長やAMOA執行部にとって大きな問題となっている。

AMOAは、正式に作られた複製品の所持者は、そのゲームの著作権保持者の承認なしに、コインオペのゲームとして公けに上映することができると主張している。また、連邦議会の下院を九月二十六日に通過した修正法案は、上院で時限事項を加え、しかも他の法案（麻薬取締り強化の法案）に追加する形で上院を十月二十七日に通過、成立した。法案成立は無しと見られていたが、会理と見られていたが、会期末のさまざまな駆け引きを経て成立した。とくに時限事項は、成立させるための材料として加えられたわけで、AMOAはこの時点で不満だとしている。

成立した連邦法のうち、関連部分は次のとおり。一 著作権法第九九条に次の項目を加える。(e) 第九九条(4)および同(5)の規定にかかわらず、コインオペに用いる視聴覚ゲーム機（TVゲーム機）について、

ては、正式に作られた複製品の所持者は、そのゲームの著作権保持者の承認なしに、コインオペのゲームとして公けに上映することができる。ただし、ヒットソングなどゲーム以外の著作権を含むものについては、この限りではない。この著作権法一部改正法は、成立の一年後（九一年十一月）から九五年十月一日まで、となっている。さて並行輸入基板の営業使用が九一年十一月以降認められることになると、降は著作権侵害とならなくなったが、上映使用料の支払い問題が生じるのではないか、という懸念が生じている。なぜなら、AMOAとAAMAの対立はますます激しくなっている。

## 英国の持ち株会社 コートン社倒産

英国の持ち株会社、コートン・ビーチ社（マイク・キン社長）が十月十一日、経営危機を表面化させ、事実上倒産した。同社のゲーム部門の子会社には英国の大手デイトリビューター、デイス・レジャー社、パース・フラス・スベア（PSS）社、オランダのパーツ、米国のデイス・トリビューター、R・Hベラム社があるが、これら子会社はそのまま営業を続けている。コートン・ビーチ社の倒産理由は、ゲーム部門以外の自動車販売、食品部門での失敗だとされ

る方向で進めるようである。ロンドン株式市場の上場会社だったコートン・ビーチ社の倒産は、英国の業界に深刻に影響を与えたが、引き続きブレント・ウォーカー社が十月下旬に経営危機を表面化して、不安を拡がらせた。ブレント・ウォーカー社（ジョージ・ウォーカー会長）も持ち株会社で、

子会社に大手デイトリビューターがある。しかしTVゲーム機のオリジナル開発メーカーはほとんどない。最大の出展社はハンタレックス社、イタリアを本拠とし欧州各国で展開しているTVモニターメーカーである。有力では、タイトー製品を扱うネグロ社、セガ社製品を扱うエレットノロ社などがある。最も多いのはTVゲーム機のキャビネット製作会社で、リミニ社などが、さまざまなキャビネットを出品している。AMOAゲーム機、ジェーコボックスのほかキディライド、コインメカなどのパレットなど充実した出品内容となった。

## イタリアの第2回 パークショー開催

イタリアで開かれた遊園施設見本市第二回パルクショー・インターナショナル（十月二十五日〜二十七日、レミニ）に、内外から百三十五人が出展、三千二百四十六人の業者が訪れ、成功裡に終了したと主催者のANESVが発表した。イタリア以外の国からは、全体の二一・三%、内わけはオーストリア、スペイン、ドイツ、フランス、スイスなど三十三か国に及んでいる。これは、主催者らら喜んで、欧州の遊園地業者の団体、ESU/UFEMも協力した。

## ファイティングスピリットの対角線。

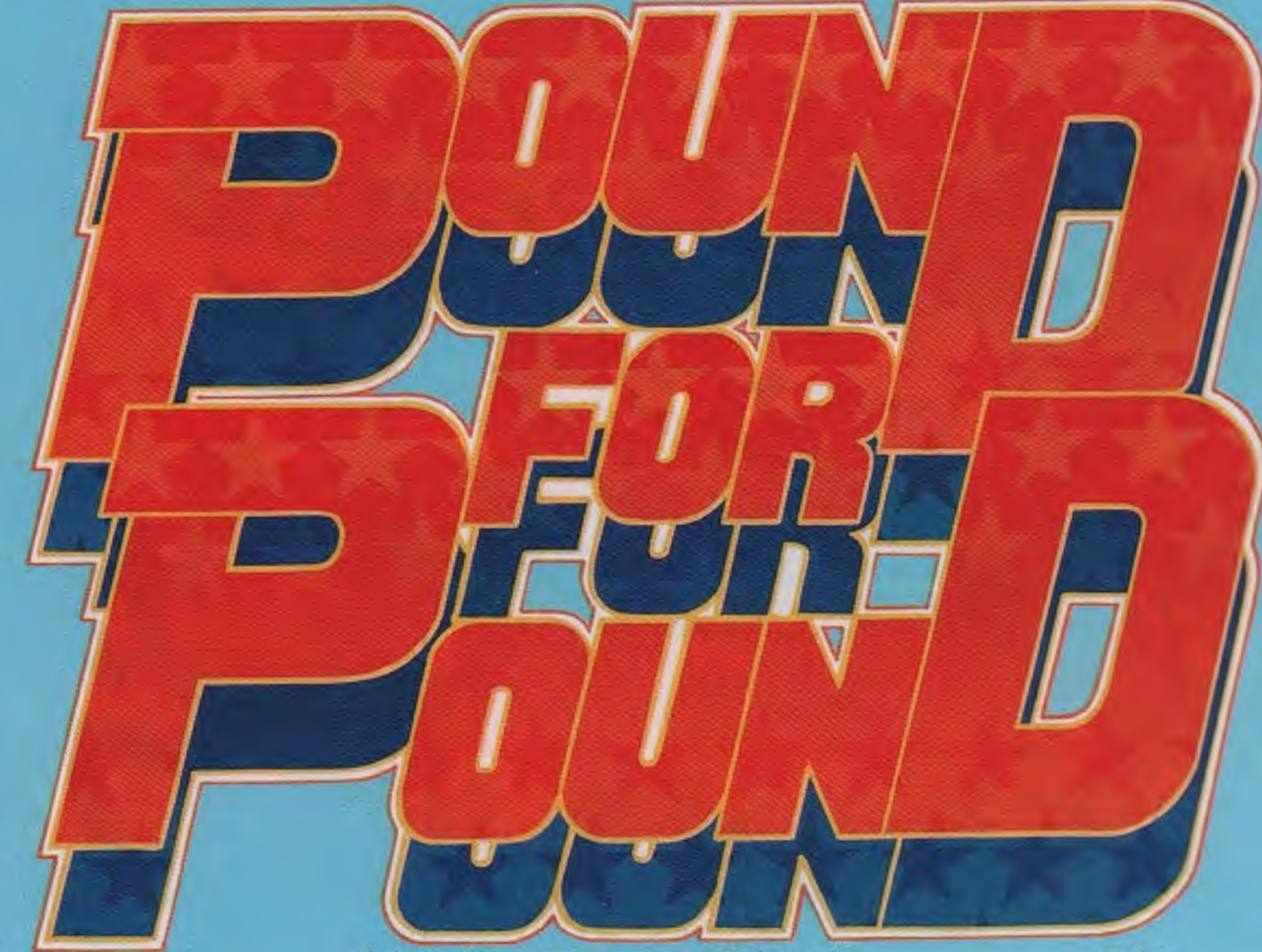

### トラックボールが呼び起こす 初めての興奮と爽快!!

- これまでのボクシング・ゲームにない、トラックボール+ボタンというシステムが、超興奮のリアル・ファイトを再現!
- ハイグレードなグラフィックとスーパーファンキーサウンドの絶妙なコンビネーションにより、試合を最高潮まで盛り上げる!



好評 発売中

©1990 IREM CORP.

好評 発売中

## 名前の不思議を知りたい!

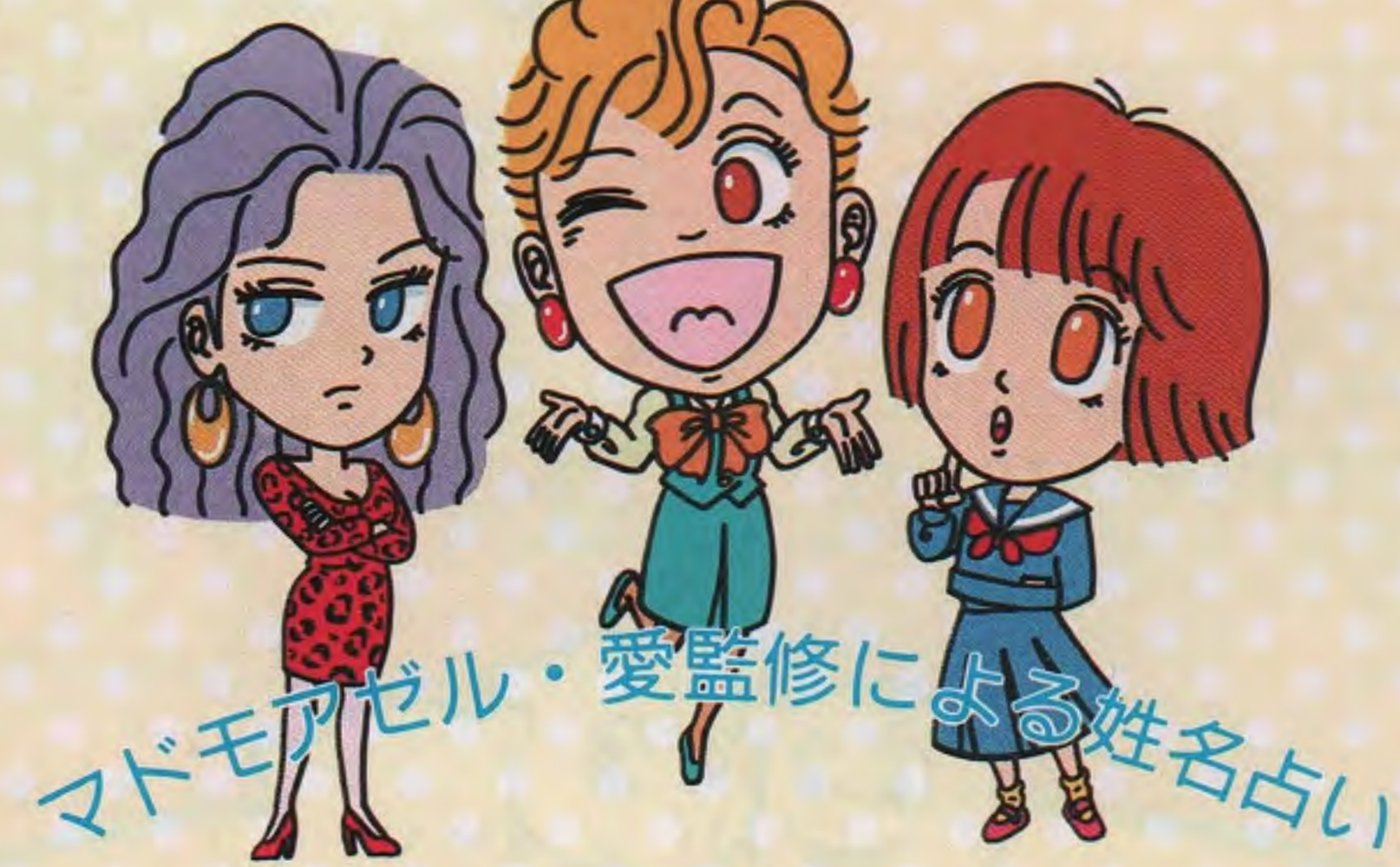

漢字姓名判断 ラブ・フォーチュン  
**LOVE・FORTUNE**

PTLシリーズ 第10弾



© IREM CORP. 協力: 株星と森

Innovations in Recreational Electronic Media. 生活者の夢と技術のコミュニケーションを追求します。

**IREM** アイテム株式会社  
 IREM CORPORATION

本社 (〒550) 大阪市西区阿波座2-2-18 西本町川瀬・住生ビル13F ☎(06)535-1060(代表)  
 東京販売所 (〒106) 東京都港区南麻布3-19-23 オーク南麻布ビル ☎(03)442-3081(代表)  
 OKAMOTOKOSAN BLDG. 11-9 NISHIHOMMACHI 1-CHOME, NISHI-KU, OSAKA 550. JAPAN  
 ☎(06)535-4885 FAX:(06)535-1710 TELEX:J63074 IREM



# 風営規制続く業界

11月	10月	9月	8月	7月	6月
28 26 21 20 8 3 セガ社、「メガドライブ」通信回線サービス「ゲーム図書館」開設サン電子など5社参加 AOU「全国大会」開催(仙台、9月) タイトー新作展(東京、22日大阪)「TVポーカー」「ベガスシャッフル」など披露 任天堂の家庭用16ビット機「スーパーファミコン」発売 シグマ商事新作展(東京、28日大阪) SNK新作展(大阪)「NEO・GEO」基板キット、「キング・オブ・ザ・モンスターズ」「ASOII」など新ソフト発表。「自販機フェア」開催(東京・晴海、12月1日)	24 16 15 12 ★ 3 2 1 セガ社、東証一部に指定替え JAMMA/AAMA実務者会合(東京) 「第28回AMショー」開催(東京・平和島、3日) コナミ、米国アタリゲームズ社「ビットフューター」の極東地域での独占的販売権獲得で合意 明昌の全株式をサノヤスが取得したと発表(91年4月1日に「サノヤス・ヒシノ明昌」として吸収合併の子定) コナミ、初の全製品新作展(東京)「エスケープキッズ」など披露。セガ社と日本IBM、家庭用パソコン共同開発での合意を発表 カプコンの株式、店頭公開 AOU「第1回東北・北海道地区技術研修会」開催(仙台、25日)。「AVASEMINAR」開催(東京)「ナムコ開発担当が講演	19 18 14 12 10 7 5 4 ★ ナムコ「コスモギャンクス」に関し英国デイスレジャー社に欧州市場での独占販売権供与 CSG新作展(名古屋、10月1日全国5会場) 日本初の本格的屋内遊園地「ファンタジードーム」オープン(苫小牧) AOU「北関東」地区協議会発足(新潟)「会長に入江昭造氏 AOU第3回理事会(東京) 「奈良県AM施設業者協会」設立総会(奈良)「会長に松村克彦氏 「東京ルーフ」開幕(東京、91年6月30日)「セガ社など協賛 JAMMA第7回理事会(東京) AOU「関東・東海」地区協議会発足(東京)「会長に駒井徳造氏	31 28 24 23 21 10 8 7 2 1 「電気用品部品・材料任意登録制度」創設「型式試験合理化 SNK、東京、蒲田の営業本部業務開始 警察庁「平成2年版警察白書」閣議報告「新風営法施行後5年でお遊技機賭博が跡を絶たないと指摘 JAMMA「電気用品取締法説明会」(東京)「宮崎食と緑の博覧会90」開幕(宮崎、9月16日) 「よこはまコスモワールド」オープン(横浜MM21)「泉陽運営 AOU「四国」地区協議会発足(高松)「会長に高仲四郎氏 JAPEA第50回理事会(東京) セガ社、世界初の32ビットCPU搭載業務用TVゲームシステム32」発表 初心会展(東京・晴海、29日)「スーパーファミコン」用などの新作ソフト発表 新風営法施行規則一部改正公布「届出手続き一部改善、施行は10月1日	21 17 10 6 5 3 2 警察庁保安課、少額景品の限度額500円に引上げ容認をAOU、NSAに伝える セガ社「R360」記者発表会(東京) 愛知県協通常総会(名古屋)「愛知県AM施設業者協会」に協会名変更。SNK新作展(大阪、6日東京) 「ニンジャコンバット」「サイバリアップ」などNEO・GEO新ソフト発表 JAMMAと米国IAPPA代表者会議(東京) JAMMA第6回理事会(東京)「部会・委員会設置 電取法「技術上の基準」一部改正公布。AOU「近畿」地区協議会発足(大阪)「会長に河合久雄氏 日本初の空中遊泳施設「フライアウェイ」が大阪「パラディソン」で営業開始	28 18 12 7 5 1 セガ社、駒井徳造専務が代表取締役、桜井大三郎専務が専務昇格 水野商会、創業35周年を機に「アムス」に社名変更し謝恩パーティー(名古屋) 「90東京おもちゃショー」開催(10日) カワクス創業20周年記念沖繩招待旅行(14日) AOU第1回通常総会(東京)「会長に梅原靖三氏、副会長に駒井徳造、真鍋正、加藤駿介、佐久間正則の4氏 カプコン新作展(東京、19日大阪)「マジックソード」などCPシステム新ソフト披露 ナムコ、会長に中村雅哉氏、社長に真鍋正氏、副社長に市川壽雄氏
14 9 米国シカゴ郊外でピンボールエキスプロ90(10日) 米国ワシントンDCで「IAPPAショー」(17日)	27 25 18 17 11 4 3 1 金子製作所、米国シカゴ郊外にカネコUSA社設立 米国任天堂、NESソフト生産の「オブションプログラム」を示す スペイン、バルセロナで「FER90」(6日) 米国バリー社が経営危機に直面、ミューレン会長辞任。イタリアのローマで「ENADA90」(14日) 英国ロンドンで「ALプレビュー」(18日) セガ・オブ・アメリカ社、社長にトーマス・カレンスキー氏 米国ニューオーリンズで「AMOAEキスプロ90」(27日) 米国連邦議会、並行輸入基板の使用合法化を含む「コンピュータソフトウェア法」可決(施行は約1年後)	★ 26 22 10 ベルギー、ビンゴ・ビンポールの遊技場使用禁止の政令施行 SNK、米国ロサンゼルス郊外に子会社「SNKホームエンターテイメント社」設立「社長に北沢道明氏 ドイツ、ミュンヘンで「オクトーバーフェスト」(10月7日) 米国、並行輸入基板合法化を含む著作権法一部改正案が下院を通過 シグマ、米国ラスベガスのカジノホテル「パーク」を整理	11 9 2 米国セガ社DB会合(10日) カプコンUSA社DB会合	30 19 13 11 10 メキシコで米国AAMA主催初の「LA・AMエキスプロ」開催(11日) フリッパー60周年で「IFPA」発足「フリッパー」世界大会を来春開催 米国税関、コピー基板取引でカナダの業者を逮捕 米国任天堂DB会合(22日) 米国レッドバロン社のビル・ベックマン社長が連邦議会と並行輸入基板について意見陳述。AMOAEも意見書を議会に提出 米国アタリゲームズ社新作展(ニューヨーク)「レリスドライビング」「ビットファイター」披露	14 7 6 2 1 米国任天堂、NESの偽造ソフト追放キャンペーン開始 タイトー・アメリカ社、ジョー・デロン社長退任、新社長に鈴木実氏 米国AMOAE/AAMA、ワシントンDCで「ガバメント・アフエア・コンファレンス」開催(5月1日) 米国アタリゲームズ社、ハワイでDB会合(10日) 米国エジソン・ブラザーズ社、セガ社傘下のタイムアウト社買収を発表 オーストラリア5都市でSNKとレジャー&アライド社が、NEO・GEOプレビューを1週間開催

# 1990年の動き

5月	4月	3月	2月	1990年 1月	1989年 12月
25 24 23 21 9 JAMMA第5回理事会(東京) 大レ協第11回定時総会(倉敷)「峯久氏が再び理事長に AOU第1回理事会(東京) JAPEA第10回通常総会(京都) JAMMA第2回通常総会(東京)「副会長1名増え菱川文博氏就任	22 20 18 9 ★ 2 1 「国際花と緑の博覧会」開幕(大阪・鶴見緑地、9月30日)。「おきなわアイランドパーク」オープン(思川企画運営) TDL、年間入園者数が過去最高の1400万人突破 国内初のTVゲーム開発者養成専門学校「ヒューマン・クリエイティブ・スクール」開校(東京・吉祥寺) 大阪府協第34回理事会「大阪AMショー90」の事実上の中止を決定 AOU「北海道・東北」地区協議会発足(仙台)「会長に佐久間正則氏 都内唯一の公営遊園地「荒川遊園地」に新AMゾーン「のりもの広場」オープン(東京・荒川) 「スペースワールド」オープン(北九州)「泉陽が遊園施設、セガ社がゲーム場を運営	29 26 24 23 16 15 14 ★ CSG春の新作展(東京、大阪など全国4会場) 「国際花と緑の博覧会」の遊園地部分「マジカルクロス」竣工「阪急、泉陽、京阪の3社共同企業体運営 「おかやま食と緑の博覧会」開幕(笠岡、4月15日)「岡山県協と岡本製作所が遊園地部分運営 AOUに警察関係団体法人の設立許可 タイガー娯楽設立25周年・新本社ビル完成で記念祝賀会(熱海) 任天堂と池上通信機による著作権訴訟、法廷和解(東京地裁) 「ドキンキーコングジュニア」無断コピー刑事事件でフアルコン代表らに有罪判決(大阪地裁堺支部)「TVゲームコピーで初の本格的刑事判決	27 16 15 2 31 JAMMA第4回理事会(東京)「AV麻雀」に対する日本物産の回答を了承し一応落着 JAMMA/JAPEA/AOU共催「90新春賀詞交歓会」(東京) コナミ工業、神戸本社に国内事業部新設 「AOUEキスプロ」開催(千葉・幕張メッセ、28日)。「AOUが警察関係法人化めざし」(池上日本AM施設業者協会連合会)設立総会(東京)「米国AMOAEのジャック・カーナー会長と日本の5協会代表が懇談(東京)	24 23 22 16 13 3 トリゴ、米国サリ社から国内独占販売権獲得 事実上消滅していた福島協が再発足 JAMMA/AAMA共催「90新春賀詞交歓会」(東京) セガ社/SG/SG懇話会新年会(東京) TDLの経済的波及効果九千億円と三菱総研が調査、推計。JAPEA新年会(指宿) タイトーと取引業者の親睦会「TIT」発足「会長に内田博氏。「第10回青少年指導員養成講座」(広島、25日) SNK展(大阪)「マルチビデオシステム「NEO・GEO」発表	★ 27 22 10 6 1 東京都協、合併後の通常総会(東京)「JAMMA、日本物産に「AV麻雀」で要望書提出 日本SC遊園協会、大蔵省/国税庁から「1回30円以下の遊戯料金でチケット払出し装置付きなどに限り実質免税扱い」との回答(11月29日)を得たと発表 「関西AMソフト博覧会」開催(大阪) ブリイドカード法「前払式証券の規制等に関する法律」公布、施行は90年10月1日 警察庁「風俗環境白書」発表「遊技機賭博のお悪質、巧妙化、検挙の25%が許可店 99年本紙「ベストヒットゲームズ」の年間首位にセガ社「テトリス」、コックビットではタイトー「チェイスH 「AOUEキスプロ」の会場で両社を表彰
18 14 6 米国アタリゲームズ社、ハワイでDB会合(10日) 米国エジソン・ブラザーズ社、セガ社傘下のタイムアウト社買収を発表 オーストラリア5都市でSNKとレジャー&アライド社が、NEO・GEOプレビューを1週間開催	29 28 16 米国任天堂、NESの偽造ソフト追放キャンペーン開始 タイトー・アメリカ社、ジョー・デロン社長退任、新社長に鈴木実氏 米国AMOAE/AAMA、ワシントンDCで「ガバメント・アフエア・コンファレンス」開催(5月1日)	★ 9 8 ★ ジャレコのロンドン駐在員事務所業務開始(89年11月開設) イタリア、リミニで「ENADAプリマベラ」(11日)。 全米規模でNESを使ったゲーム大会開幕(10月) 米国シカゴで「ACME90」(11日)。「米国のキディライド」のOP協会「AKRA」発足 米国任天堂とアタリゲームズ社双方への予備的禁止命令を連邦控訴裁が破棄「両社は小売店への訴訟撤回 米国アラックニッド社、ダット回路特許でメリット社に勝訴 米国、シスコボックス著作権使用料の新支払い方法で合意 韓国「ロッテワールド」に屋外遊園地「マジックアイランド」オープン 韓国、ソウル市警がコナミ「TMNT」のコピー業者13名を著作権法違反で摘発	★ 20 英国ブラックプールで「ブラックプールショー」(22日) 任天堂、ドイツのフランクフルトに「ニンテンドー・オブ・ヨーロッパ社」発足(営業開始は5月)	23 22 13 8 6 米国ラスベガスで冬季「CES」(9日) 英国ロンドンで「ATEI90」(11日) ドイツ、シュトゥットガルトで「インターシャウ90」(15日) 米国、連邦最高裁がレッドバロン訴訟で上告申請を却下 ドイツ、フランクフルトで「IMA90」(26日)	7 米国連邦議会小委員会、司法省に独禁法違反の疑いで任天堂の調査を要請 フランス、パリ郊外で「フォーレンエキスプロ」(15日) オランダ、アムステルダムで「VANエキスプロ」(15日) スペイン、バルセロナで「FER」(16日)



# Game Machine's Best Hit Games 25

## ■テーブル型TVゲーム機 (TABLE VIDEOS)

前回	機種名 (メーカー名) MODEL (MANUFACTURER)	評価 (RATING)
1	ジョイジョイキッド (SNKネオジオ) Puzzled [Joy Joy Kid] (SNK)	7.71
2	1 USネイビー (カプコン) Carrier Airwing [U.S. Navy] (Capcom)	7.32
3	2 雷電 (セイブ/テクモ) Raiden (Seibu)	7.18
4	サイバーリップ (SNKネオジオ) Cyber-Lip (SNK)	7.14
5	スーパースパイ (SNKネオジオ) Super Spy (SNK)	6.70
6	4 コラムス (セガ社) Columns (Sega)	6.48
7	3 コラムス II (セガ社) Columns II (Sega)	6.43
8	5 テトリス (セガ社) Tetris (Sega)	6.22
9	12 M.V.P. (セガ社) M.V.P. (Sega)	6.17
10	6 ワールドスタジアム '90 (ナムコ) World Stadium '90 (Namco)	6.12
11	宇宙戦艦ゴモラ (UPL/タイトー) Bio-Ship Paladin [Gomorra] (UPL)	6.11
12	8 ワールドカップ '90 (テクモ) World Cup '90 (Tecmo)	5.94
13	9 ファイナルファイト (カプコン) Final Fight (Capcom)	5.91
14	ベースボールスターズ (SNKネオジオ) Baseball Stars (SNK)	5.89
15	14 スーパーマスタース (セガ社) Super Masters (Sega)	5.85
16	パラメデス (タイトー) Palamedes (Taito)	5.82
17	24 カプコンワールド (カプコン) Capcom World* (Capcom)	5.81
18	ニンジャコンバット (SNKネオジオ) Ninja Combat (SNK)	5.78
19	19 上海 II (サン電子) Shanghai II (Sun Electronics)	5.67
20	トッププレイヤーズゴルフ (SNKネオジオ) Top Players Golf (SNK)	5.60
21	10 クイズH.Q. (タイトー) Quiz H.Q. (Taito)	5.57
22	NAM-1975 (SNKネオジオ) NAM-1975 (SNK)	5.56
23	18 ハテナ?の大冒険 (カプコン) Adventure Quiz II* (Capcom)	5.53
24	7 スーパーフォーミュラ (ビデオシステム) Super Formula (Video System)	5.52
25	13 アウトゾーン (東亜プラン/テクモ) Out Zone (Toaplan)	5.47

## ■アップライト、コックピット型TVゲーム機 (UPRIGHT / COCKPIT VIDEOS)

前回	機種名 (メーカー名) MODEL (MANUFACTURER)	評価 (RATING)
1	1 ファイナルラップ 2 (デラックス) (ナムコ) Final Lap 2 (Deluxe) (Namco)	8.93
2	2 スペースガン (タイトー) Space Gun (Taito)	8.87
3	3 シスコヒート (ジャレコ) Cisco Heat (Jaleco)	8.40
4	4 ファイナルラップ 2 (スタンダード) (ナムコ) Final Lap 2 (Standard) (Namco)	8.33
5	6 ハード・ドライビング (アタリゲームズ/ナムコ) Hard Drivin' (Atari Games/Namco)	7.80
6	5 GPライダー (ライドオン) (セガ社) GP Rider (Ride-On) (Sega)	7.62
7	7 ビーストバスターズ (SNK) Beast Busters (SNK)	7.31
8	9 ビッグラン (ジャレコ) Big Run (Jaleco)	7.30
9	8 スーパーモナコGP (デラックス) (セガ社) Super Monaco GP (Deluxe) (Sega)	7.06
10	10 G-L.O.C (デラックス) (セガ社) G-LOC (Deluxe) (Sega)	6.65
11	12 ウイニングラン鈴鹿GP (ナムコ) Winning Run-Suzuka GP (Namco)	6.39
12	11 アウトラン (デラックス) (セガ社) Out Run (Deluxe) (Sega)	6.33
13	13 S.C.I. (タイトー) S.C.I. (Taito)	6.17
14	14 エアインフェルノ (デラックス) (タイトー) Air Inferno (Deluxe) (Taito)	6.00
15	15 ターボアウトラン (セガ社) Turbo Out Run (Sega)	5.86

## ■麻雀TVゲーム (MAHJONG VIDEOS)

1	1 麻雀ねるとん鯨鯨団 (中日本リース) Mahjong Crimson-Whales* (Dynax)	6.50
2	2 麻雀革命 (ジャレコ) Mahjong Revolution* (Jaleco)	6.45
3	3 麻雀クラブ90's (日本物産) Mahjong Club 90's (Nichibutsu)	5.83
4	5 麻雀大予言 (ビデオシステム) Mahjong Prediction* (Video System)	5.12
5	7 麻雀レモンエンジェル (ホームデータ) Mahjong Lemon Angel* (Home Data)	5.00

## ■フリッパー (FLIPPERS)

1	8 バック・ツー・ザ・フューチャー (データイースト) Back To The Future (Data East)	6.50
2	1 アースシェイカー (ウィリアムズ) Earthshaker (Williams)	6.05
3	3 シルバースラッガー (プリミア) Silver Slugger (Gottlieb/Premier)	6.00
4	5 ローラーゲームズ (ウィリアムズ) Rollergames (Williams)	5.71
5	4 ワールウィンド (ウィリアムズ) Whirl Wind (Williams)	5.33

\* The Traditional Japanese Games or Japanese Quiz Game, etc.

評価 (RATING) 調査ロケーションの設置機種を売上げと人気度から見たランク付けで、各オペレーターの判断によるデータを集計、その平均値を示した。数字の意味は10:これ以上ない爆発的な人気と売上げ、9:すばらしい人気と売上げ、8:大変いい人気と売上げ、7:いい人気と売上げ、6:まあいい人気と売上げ、5:平均的なもの、4:平均以下(以下省略)

## アップライト・ビデオ

機種名 (メーカー名)	評価
1 レース・ドライビング (アタリゲームズ)	9.79
2 ビットファイター (アタリゲームズ)	9.05
3 ハード・ドライビング (アタリゲームズ)	8.72
4 G-LOC (セガ社)	8.27
5 TMNT [タートルズ] (コナミ)	8.25
6 ギャラクシーフォース (セガ社)	8.07
7 ビーストバスターズ (SNK)	7.75
8 ファイナルラップ (ナムコ/アタリゲームズ)	7.59
9 スマッシュTV (ウィリアムズ)	7.48
10 オフロード (レーランド)	7.20
11 ツーデュード・オフロード (レーランド)	7.20
12 S.C.I. (タイトー)	7.18
13 チェイスH.Q. (タイトー)	7.17
14 ターボアウトラン (セガ社)	7.17
15 サイバーボール2072 (アタリゲームズ)	7.09
16 スタンランナー (アタリゲームズ)	7.06
17 ビッグラン (ジャレコ)	7.06
18 アウトラン (セガ社)	7.00
19 チーム・クォーターバック (レーランド)	6.83
20 オペレーション・サンダーボルト (タイトー)	6.81

## フリッパー

1 ザ・シンパソズ (データイースト)	9.57
2 リバート・ギャングラー (ウィリアムズ)	8.65
3 ディナー (ウィリアムズ)	8.54
4 ドクターデュード (ミッドウェー)	8.48
5 ワールウィンド (ウィリアムズ)	8.14
6 エルバイラ (ミッドウェー)	7.89
7 アースシェイカー (ウィリアムズ)	7.83
8 バック・ツー・ザ・フューチャー (データイースト)	7.68

©1990 Replay Magazine 《本誌特約》 調査方法は本誌「ベストヒットゲームズ25」と同様だが、アップライト中心の米国市場なので分類など異なる点がある。日本語版にさらに当たり機種名、開発メーカー名などの註を加えた。

## ベスト・ソフトウェア

機種名 (メーカー名)	評価
1 ファイナルファイト (カプコン)	8.49
2 ニンジャコンバット (SNK)	8.35
3 マジックソード (カプコン)	8.26
4 アタックス (レーランド)	8.21
5 ライデン (雷電) (セイブ/ファブテック)	7.97
6 バイオレンスファイト (タイトー)	7.70
7 オフロード・トラックバック (レーランド)	7.35
8 ベースボールスターズ (SNK)	7.35
9 WWFスーパースターズ (テクノス)	7.30
10 ライトニングファイターズ [トライゴン] (コナミ)	7.10
11 アウトゾーン (東亜プラン/ロムスター)	7.00
12 ストラータ・ボウリング (ストラータ)	6.90
13 M.V.P. (セガ社)	6.86
14 ゲート・オブ・ドーム [ダークシール] (データイースト)	6.81
15 サンダーフォックス (タイトー)	6.79
16 コンバットライブス (テクノス)	6.65
17 テトリス (アタリゲームズ)	6.64
18 キャリバー50 (セガ/ロムスター)	6.62
19 ゴールデンアックス (セガ社)	6.60
20 ロードブラスタース (アタリゲームズ)	6.58
21 ビッグスキン (ミッドウェー)	6.50
22 チャンピオン・レスリング (タイトー)	6.50
23 メタフォックス (セガ/アイビックス)	6.50
24 エイリアンズ (コナミ)	6.49
25 ブロックシード (セガ社)	6.47

## ベスト・ニュービデオ

1 サイバーリップ (SNK)	
2 ヒット・ザ・アイス (ウィリアムズ)	
3 GPライダー (セガ社)	

地軸変動で現れた  
過去の世界の人間や動物に、  
次々と寄生し始めた人造生命体  
—— ヒルトロイド。  
ワッフル大佐は、地球の歴史が  
大きく変わってゆくことを察し、  
ただ一人地球を救おうと。  
そして  
ヒルトロイドとの戦いが  
始まった。

多彩な攻撃!

リアルな動き!

3種類のデモ、エンディングが  
待ちうけている!

近日発売!

2P同時  
プレイ!

# SPINAL BREAKERS

スパイナルブレイカーズ

ビデオシステム株式会社  
本社 東京都左京区下鴨松ノ木町35-1  
〒606 TEL 075-723-0358 FAX 075-723-0368  
東京営業所 東京都港区芝5-11-2 橋本ビル2F  
〒108 TEL 03-452-5677 FAX 03-452-5520

# 不思議な冒険

# NEMO

©TMS ©1990 CAPCOM

ニモ



ある夜、街中が眠りについた頃、一隻の飛行船が夢の国から舞い降りてきた。ひとりの男の子、ニモを素晴らしい冒険の旅に招待するために……。ところが物語は意外な方向へところがりはじめた。ユーモラスなキャラクターたち、意外なストーリー展開、そしてCPシステムならではのファンタジックなグラフィックが、心トキメク夢の冒険へと誘います。



CPシステム  
第13弾

# 不思議な国の



## bowlingo

カプコン・ボウリング

大型アミューズメント施設の新たな魅力!!

- 設置所要面積が従来ボウリング場の約4割で済む省スペース  
例) 12レーンの場合  

ボウリング	長さ	巾	
	17.2m	×15.2m	261.44㎡
従来ボウリング場	31.2m	×20.1m	627.12㎡
- コインオペレーション方式だから大巾な省力化ははかれる
- メンテナンスフリー
- ボールが小さく軽い(直径12cm・1.1kg)ので子供や老人も手軽に楽しめる
- 専用靴に履き換えなくて良い
- 本格ボウリングのおもしろさ、興奮はそのまま!
- アミューズメント施設全体のディスプレイ効果が大きく、集客の目玉となる

株式会社カプコン

本社/〒540 大阪市中央区大手通り1-4-12(カプコンビル) TEL (06)946-6622代 FAX (06)946-2077  
東京支店/〒150 東京都渋谷区広尾1-3-18(広尾オフィスビル) TEL (03)440-4801代 FAX (03)440-0959  
松原事業所/〒580 大阪府松原市上田 6-15-12 TEL (0723)30-1902代 FAX (0723)30-2016

## Overseas Readers Column

### US Congress Passes Parallel Board Law

The 101st Congress of the United States amended the Copyright Law, making parallel video PC boards legal to public perform (operate) in the US regardless of where they were purchased. The legislation was passed on October 27, the day before the Congress went into recess and on the last day of AMOA Expo '90.

They key section of the new federal law on parallel boards shows as below:

"Section 109 of title 17, U.S. Code [i.e. Copyright Law] is amended by adding at the end the following:

"(e) Notwithstanding the provisions of section 106 (4) and 106 (5), in the case of an electronic audiovisual game

intended for use in coin-operated equipment, the owner of a particular copy lawfully made under this title is entitled, without the authority of the copyright owner of the game, to publicly perform or display that game in coin-operated equipment, except that this subsection shall not apply to any work of authorship embodied in the audiovisual game if the copyright owner of the electronic audiovisual game is not also the copyright owner of the work of authorship."

The rest of the law states that this all takes effect one year from the "date of enactment" [i.e. one year after President Bush signs the bill] and will expire October 1, 1995.

### Meisho Merges Into Sanoyas As of Apr. '91

On November 22, Sanoyas Corporation, Osaka, which acquired Meisho Co., Ltd. the other day, announced that it will absorb/merge with Meisho, and change their name to "Sanoyas Hishino Meisho Corp.", as of April 1, 1991. As of October 1, Sanoyas absorbed/merged with Hishino Metal Industry Co., a manufacturer of elevators for construction works.

Although Sanoyas has suffered a management decline due to the dull shipbuilding market, its business performance has regained an upturn since 1988. However, since the management basis is unstable, it has decided to absorb Meisho which is expected to produce stable revenue/income. Sanoyas explains that, since both "Hishino" and "Meisho" are well-known in their own fields, there was resistance to delete these names - hence included in the new name.

At present, Meisho Co. is a subsidiary of Sanoyas, but will become a division of Sanoyas Hishino Meisho from April 1991.

### Capcom Gets "Ataxx" Vid From Leland

Capcom Co., Ltd., Osaka, has announced that it has recently reached an agreement with Leland Corp., El Cajon, CA, U.S.A., on exclusive sales of Leland's new video game "Ataxx" in Far East, Southeast Asia and Oceania. In Japan, it will be released in the form of PC board kit in December at the earliest.

Leland's "Ataxx" is a strategy game which drew attention at the AMOA Expo 90 (October 25-27, New Orleans). It was highly recognized so that many of Japanese traders who tried the game assured: "It will surely make a hit". It is expected that the price will be reasonable, as it is offered as a PC board kit.

It is very rare that videos developed by American manufacturers are introduced into Japan, apart from Atari Games'. In this sense, "Ataxx" import will greatly stimulate Japanese market.

Baron and a leader of the American Operations for Equal Treatment (AOET), said that getting this legislation passed was the work of hundreds of operators led by their national association, the AMOA. "I was merely their spokesman. The AMOA had the knowledge and connections to get this through Congress," said he.

AOET has continued to demand that US manufacturers would offer US operators the video games in the same format as they offer them to operators in the rest of the world - in "kit" format instead of a complete dedicated game. Bill Beckham said, "The worst part is that I don't believe that it was the Japanese parent company that was behind the problem. It is my firm belief that this unreasonable and unfair stance was led by a handful of American subsidiary heads and a few powerful American distributors who were fighting for their own private profit motivated interests, and were not concerned at all with what was morally right or wrong. Because they had to face their customers everyday, they cleverly hid behind the mask of the Japanese manufacturer."

Jim Trucano, president of AMOA, said, "There is no question that both AMOA and AAMA felt their members' financial interests were at risk. (----) AAMA should remind its members that without the operator they will not have a coin-op market. AMOA members need to realize that without new games to place on location the already dismal video revenues will slide ever further. Operators also need to remember that this legislative action does not to change the illegality of counterfeits."

Gil Pollock, president of AAMA, said, "AAMA opposed this legislation. We disagree with the action taken by Congress, since our membership was never afforded the opportunity to testify at a public hearing involving the legislation. Our members are sensitive to the concerns of operators who want to purchase games at reasonable prices. In 1989, 96 of 116 games were intro-

### Season's Greeting



duced in kit form and that trend has continued into 1990. (----) The most important thing now is to put this behind us and work for the good of the industry, including promotion and such joint activities as congressional passage of legislation to create a new dollar coin."

Although Japan Amusement Machinery Manufacturers Association (JAMMA) is collecting information about the current Congress legislation, it has so far not commented on it as it is not a domestic affair. Most of major manufacturers feel that they will not be affected at all, as long as their video games make a hit. An officer responsible for overseas operations of a manufacturer said: "Our company is merely exporting PC boards of our video games to the US coin-op market. Our subsidiary is engaged in their marketing on the American market, while endeavoring to suit the American market situation as much as possible."

ASAHI AMUSEMENT MACHINE

## MODERN PRODUCTS FOR FAMILY FANTASY



イギリスのミニ遊園地を日本で作りませんか? 機種もいろいろそろっています。

当社では資料をとりそろえて、ご相談をお待ちしております。

MADE IN ENGLAND  
MODERN PRODUCTS  
(Lindsey) LTD,

販売・施工・サービス  
ASAHI ENGINEERING Co., Ltd.  
朝日エンジニアリング株式会社  
〒599-03 大阪府泉南郡岬町淡輪1387-2  
TEL.0724(94)0783 FAX.0724(94)2195

Editor: Masumi Akagi  
Amusement Press, Inc.  
18-2, Doyamacho, Kita-ku,  
Osaka, 530 Japan  
faxphone (81) 6-314-3821  
© 1990 Amusement Press, Inc.

かわいい夢のお城にさそわれて...

# FAIRY CASTLE

フェアリー・キャッスル



- 同時に4人がゲームを楽しめる、クレーンボックスです。
- 全体のフォルムがお城の形をしていて、女王様や兵隊達が住んでいる夢いっぱいのお城です。
- 操作ボタンで前後・左右にバケットを動かしますので、フィールドすべての景品を狙えます。

仕様■外形寸法/高さ:2120mm/直径:1810mm/半径:950mm ■消費電力/107W ■使用硬貨/100円、10円 ■型式認可番号/〒91-42437

ハラハラ\*ドキドキ  
当たり口を狙って景品をもらおう。

キャッチ・ザ・ハート

TAITO



- 【遊び方】①回転するセンター筒の当たり口を狙って、コインをコイン投入口に投入します。②コインが当たり口に入ると景品が出てきます。
- 4人同時に楽しめるコインシューティングゲームです。
  - コインの転がる状態が見えるのでスリル満点。
  - お子様から大人の方まで愉快地楽しめます。
- 仕様■幅:1200mm/奥行:1200mm/高さ:1125mm/重量:120kg ■消費電力/120W ■最大消費電流/2.1A ■型式認可番号/〒91-35623

# 4

## TAITO'S

## Items.

### 未来を見つめる高性能紙幣循環機能付メダル貸&両替機、両替機

収納した1,000円札を  
高額紙幣の両替用に  
還元するリサイクル  
方式により、つり札の  
補充回数が少なくて  
すみます。

#### TSD-30000

#### メダル貸&両替機

- 紙幣及び硬貨を使用してメダルを貸し出す装置で、両替機能も持っています。
- 1000円紙幣のリサイクル方式により、つり札の補充回数が少なくてすみます。
- 10000円札・5000円札・1000円札・500円硬貨・100円硬貨に対応できます。
- 貸幣収納枚数/10000円札 350枚/5000円札 150枚/1000円札 800枚/500円硬貨 約500枚/100円硬貨 約800枚
- 両替用硬貨収容枚数/100円硬貨 約8000枚
- メダル収容枚数/約20000枚
- 適合メダル/25セント、5セント(ただしホッパーの交換により対応)
- 紙幣受入は、表、裏、長手の4方向いずれも使用可能です。

仕様■横幅:550mm/奥行:400mm/高さ:1585mm ■重量/122kg ■消費電力:120W AC100V±10V 50/60Hz  
■最大消費電流/1.6A



#### TBC-10000

#### 両替機

- 1000円紙幣のリサイクル方式により、つり札の補充回数が少なくてすみます。
- 10000円札・5000円札・1000円札・500円硬貨の両替に対応できます。
- 貸幣収納枚数/10000円札 350枚/5000円札 150枚/1000円札 800枚/500円硬貨 400枚
- 両替用硬貨収容枚数/100円硬貨 4500枚
- 紙幣受入は、表、裏、長手の4方向いずれも使用可能です。

仕様■横幅:450mm/奥行:350mm/高さ:1445mm ■重量/94kg ■消費電力:120W AC100V±10V 50/60Hz  
■最大消費電流/2.5A



株式会社タイトー

本社:〒102 東京都千代田区平河町2-5-3 TEL:(03)222-4888 © TAITO CORP. 1990 \*筐体の仕様、外観は改良の為、予告なく変更する場合があります。