

第22回A Mショー小間配置

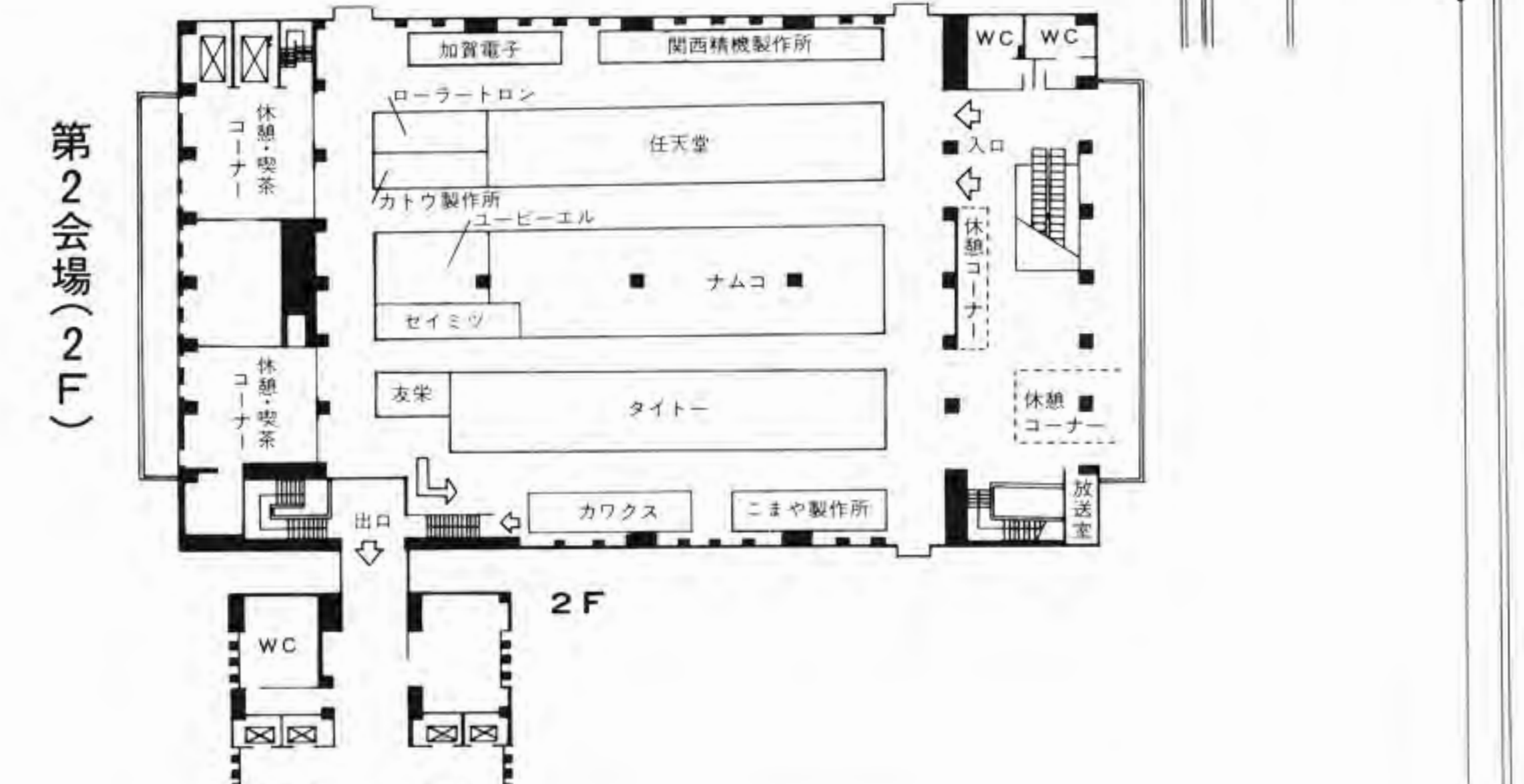
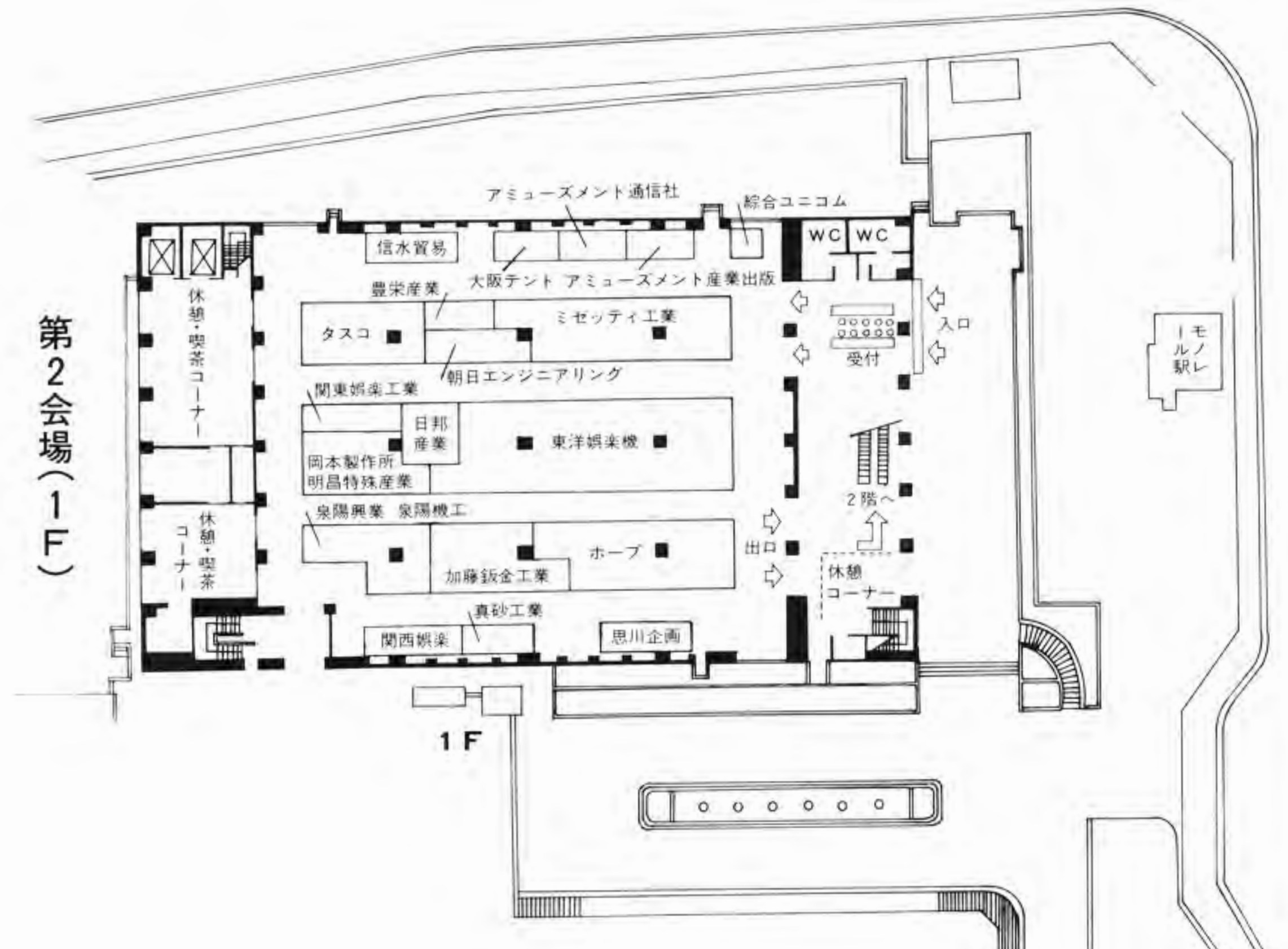

J.A.M.A./J.A.P.E. 減し、その旨全出展社に通知されたが、シヨウ実との相殺はしないことになった。...

小間決定は各ゾーンごとの申込み小間数の多い順から優先的に、事前に...

今年60社が出展

A Mショーの小間申込み超過で実行委が調整

第22回A Mショーは従来どおりとなり、入場者の受付はトマシン(A M)ショーの出展社主催者との協同による。...

小間決定は各ゾーンごとの申込み小間数の多い順から優先的に、事前に...

視聴覚教育も

AVES来年4月発売予定に

AVESは任天堂製のアタプターとAVES専用アタプターを開発した。...

任天堂と福武書店が提携

技術と信頼を誇るメダルメーカー

株式会社 **TOKEN**

東京(03)438-0698 大阪06(943)-2512
名古屋(052)263-0026 福岡(092)472-3600 本社(06)943-3322

特許・実用新案 出願公告公開

(7月26日、8月14日)

特許庁に出願された特許および実用新案の公告公開の最新分が、本誌に掲載される。...

謹告

平素は格別のお引立てを賜り、厚く御礼申し上げます。

さて、このたび弊社が発表致しましたビデオゲーム機「バックランド」は、弊社が独自に開発・製品化したオリジナル製品であります。

従って、右製品を無断で模倣または類似する商品として製造する行為、及びそれらを販売または設置営業する等の行為は、著作権法、工業所有権法、不正競争防止法等に抵触し、弊社の正当な権利を侵害することになります。

さらには、業界の秩序を乱すことにもなりますので、これらの行為のないよう謹告申し上げます。

なお、弊社としては、業界秩序の確立のため、またオリジナルのみをご購入のお客様を守るためにも、模倣品の製造者及び販売者に限らず、設置営業される方々に対しましても、民事、刑事両面からその責任追及をしてゆく所存です。

昭和五十九年九月

株式会社ナムコ

東京都大田区蒲田五丁目三八番三号 朝日ビル

八月六日付「閉鎖蓋」船井電機(大阪)、公開116081、出願58110752。



上の写真はサンフランシスコのケーブルカー再開通パレードにモデル娘3人とともに参加したナムコの中村社長(右)とナムコ・アメリカ社の中島社長(左)。バックは「ナムコ号」

「ナムコ号」発車

シスコのケーブルカー修復、再開通記念

米サンフランシスコ 老朽化のため二年前に全面的修復工事を終え、約二年ぶりに再開通することになり、そのオープニングセレモニーが六月二十一日に同市主催により行なわれた。この修復工事に一助を寄付したナムコ(本社東京、中村雅哉社長)の米子会社、ナムコ・アメリカ社(本社カリフォルニア州サンペイブル、中島英行社長)に対し同市からケーブルカーの花電車一両が割当てられ、中村、中島両社長らがこれに乗ってパレードに参加した。同市のケーブルカーは過去約百年の間市民の足として活躍してきたが、

「ナムコ号」発車

ハイテクノランド

先端技術集めた科学博にAM機

データリストとナムコが参加

先端技術を集めた科学博「ハイテクノランド」(サンケイ新聞社主催)が七月二十六日から十一月一日間、東京・日本橋の高島屋にて開催され、

先端技術を集めた科学博「ハイテクノランド」(サンケイ新聞社主催)が七月二十六日から十一月一日間、東京・日本橋の高島屋にて開催され、

「ナムコ号」発車

ハイテクノランド

先端技術集めた科学博にAM機

データリストとナムコが参加

先端技術を集めた科学博「ハイテクノランド」(サンケイ新聞社主催)が七月二十六日から十一月一日間、東京・日本橋の高島屋にて開催され、

ピンボ PINBO

ピンボールにビデオゲームの面白さをプラス!
もうPINBOの世界に夢中!!

J・A・L・E・C・Oの文字が
そろそろボーナスパターンへ!
サーカス・ベースボール・ランプ・宝探し...
次々とボーナスパターンが変わります!!

株式会社 ジャレコ
〒158 東京都世田谷区上用賀5-24-9
TEL (03)420-2271
FAX (03)420-2280

JALECO LTD.
5-24-9 KAMIYOHGA SETAGAYA-KU TOKYO 158 JAPAN
TEL (03)420-2271
TELEX JALECO J27891

「神戸フェア」参加検討

JAPEA第19回理事会で、前回議事録訂正

全日本遊園地施設協会本部東京、山田三郎会長、推進委員会」の委員として、同協会から末佐専務十四日、大阪・北区の阪急グランドビルにて第19回理事会を開き、今年度の事業計画の実施その他について検討を行った。今年度の事業計画は、今年度の状況について、遊園地の回通常総会(五月十八日)で承認されたもので、その具体的な内容が検討された。また他の関係団体との協力について、同協会の関係団体から神戸市で開かれる「神戸フェア」の遊園地部分を同協会に担当してほしいとの依頼が来ていた。このほか七月下旬から神戸市で開かれる「神戸フェア」の遊園地部分を同協会に担当してほしいとの依頼が来ていた。このほか七月下旬から神戸市で開かれる「神戸フェア」の遊園地部分を同協会に担当してほしいとの依頼が来ていた。

オペレーターのパートナー 1人よりも2人の方が

業務内容
●ゲームコーナーの共同経営
●ゲームマシンの長期リース販売
●長期資金融資

ケイ・アミューズメントリース 監
東京(425)8102 大阪(365)8879

分だけ店の健全性、イメージのアップへの投資に... 結果業界の発展を期すことが出来る。当社の方針はオペレーターに、最大の利益を... という育てて業界の受け皿を大きく... 命」としている。

コンピューターとの対話で新しい興奮!!

好評発売中 ▲選ばれたベストヒット

ゴルフ
クラブの選択・飛距離・スライスなどゴルフの醍醐味が味わえます
※価格 ¥95,000
コンパネ付 任天堂機

サイコロ
色彩心理学とコンピューター技術の結晶
※価格 ¥128,000
任天堂機

バイオリズムマシン
新規格開拓、販売促進に最適!
※価格 上代 ¥198,000 下代 ¥148,500

サイコロン
色彩心理学とコンピューター技術の結晶
※価格 ¥128,000
任天堂機

株式会社 ユニエンタープライズ Uni Enterprise Co., Ltd.
●OVERSEAS DEPARTMENT OFFICE 3-24-3, UMEMURA BLDG. 5F, Yoyogi, Shibuya-ku, Tokyo, JAPAN 151
PHONE: TOKYO(03)370-0331 / TELEX: 852621 UEPOLCI / CABLE: SENDAI "UEP" / FAX: 03-370-2071

Night GALS

ナイトギャル

あなた好みのギャルがお相手!!

- 流局の場合テンパイしていればゲームが続行できます。
- 配パイをキャンセルする事ができます。
- ラストチャンスに3回チャレンジできます。
- 三元ラッシュで有利なサービスゲームが続きます。
- 五連荘を完成すると、以後は役満貫りです。
- 上がれば選ばれたギャルの衣装がとれてお楽しみタイムです。



ステキなギャルたちがあなたをお待ちしております。



3D Super Graphics TUBE PANIC

チューブ網の奥に秘められた謎は、決して、プレーヤーに同じシーンを体験させません。

チューブパニック

画面の全てがコンピュータ・グラフィックス 圧倒的な美しさとパワーで迫る レーザーディスクを超えたニュー3Dゲーム



- 宇宙空間に突如出現したチューブ網。奥の闇から敵機編隊B-5突襲!!
- 敵のベース基地に侵入。敵・ウォーキー・Bベースの襲撃をかわし、破壊せよ!!
- フォーホールから脱出。バリアー防壁で体当たり攻撃もOK!!
- テクニクでかわせ。奇怪な物体ヒストックは攻撃しても破壊できない。
- プレアデス(母艦II)の中心にうまく着艦すれば、5,000点。

¥95-2450

定価 ¥650,000 OP価格 ¥423,000



Nichibutsu 日本物産株式会社

東京事業所 (株)ニチブツ札幌 (株)ニチブツ仙台 (株)ニチブツ広島 (株)ニチブツ九州 ニチブツ沖縄

東京事業所 東京都中央区日本橋蛸町1丁目5番12号 ヤシマ日本橋ビル (03) 664-5271(代) 千103

(株)ニチブツ札幌 札幌市豊平区中の島1条7丁目1-1京王もなみマンション (011) 824-2571(代) 千062

(株)ニチブツ仙台 仙台市上杉5丁目3番10号 (022) 265-5571(代) 千980

(株)ニチブツ広島 広島市南区東露町2番17号 第2つきむらビル (082) 253-6131(代) 千734

(株)ニチブツ九州 福岡市博多区博多駅前4-4-17 新常盤ビル1F (092) 472-7221(代) 千812

ニチブツ沖縄 沖縄県宜野湾市大山4-6-3 (098) 898-7373(代) 千901-22

NICHIBUTSU U.S.A CORP. TEL.(213) 391-6776 NICHIBUTSU U.K. LTD. TEL.(021) 544-4299

論潮

AM産業への抑圧

多くの問題を残した新風営法の法制化

風俗営業等取締法が大幅に改正され、新たに「ゲームセンター」が風俗営業として許可制になることになった。わが国のアミューズメント産業にとって、これまで自由かつ創造的にロケーションを拡げてきたのに対して、法律によるストップがかかったことになり、オペレーションも法律で厳しく制限されることになる。歴史が始まって以来「ゲームセンター」等専門の法的抑圧が加わることになった。

新しい風営法では従来野放しになっていたいわゆるセックス産業に対して「スナック等」として規制する法規則が、届け出による法規制を課せられることになり、この点で「ゲームセンター」を「八号営業」として風営化したのは将来にわたって大きな問題を残すことになった。なぜなら風営法で言う風俗営業は、これまで未成年者の入場できないものばかりだったのに対し、今回初めて未成年者の入場を許す営業が入ってきたからである。従来から「風俗営業」はこれにより概念が不明確なものになったと言える。

賭博機と健全機

なぜ「八号営業」が新設されたかについては、警察当局は賭博と少年たまり場の二つを未然防止する必要があるのであるから、犯の未然防止は十分に理解できるし、またそうした賭博事犯の検挙は一層強化すべきであろう。賭博機を使用した賭博事犯の掃蕩を望んでいるのは他ならぬ健全なアミューズメントマシンの業界である。なおここで「賭博機」と言うのは、技術的介入性が乏しく、偶然の勝負ごとを内容とするゲーム機であり、「著しく射幸心をそそるおそれのある遊技機」を意味している。

なぜ警察庁は今になって「賭博機」に使用されるゲーム機との区別を撤廃したのか、は謎のままである。少なくとも、今回の風営法改正が表面化するまでは、警察当局自体が区別していたにもかかわらず、である。区別していたのを、区別しないように持っていたのは、だれか、まだどういう理由からか、が今後追及され続けることになるだろう。

曖昧なたまり場

風営化のもうひとつの理由は非行少年のたまり場の未然防止である。しかし、これについてもどのように「ゲームセンター」が問題の「たまり場」になっているかという実態調査なり、それが事実ならいかなる法規制するのでなく、ならぬ

の行政指導があつてしかるべきで、そういう行政指導がどのようになされたかという報告なりが必要であろう。警察庁は昨年七月「少年を非行からまもる全国強調月間」中に「全国で把握されたゲームセンター二千四百三十二カ所」を挙げて、この数字はどこから来たのか明らかにしていない。そして不思議なことには、この数字は発表を控えてきている。間違いないデータなら、調査方法などを明らかにし、堂々と発表してよいと考えられるにもかかわらずである。

国会提出資料ではこれは少年課調べとなっており、ところが「営業所総数」では十月末現在で防犯課が調査したゲーム機設置店三万六千六百八十八軒のうち「ゲームセンター」等専門店の数(三千五百十六)をそっくり流用、「ゲームセンター」のうち約七割が少年のたまり場となっている」と説明している。しかも「非行少年のたまり場」ではなく「少年のたまり場」である。なんと曖昧な根拠ではないかと思われるかどうだろうか。

新風営法は、少なくとも「八号営業」については、風営化した理由からしてすでに疑問だらけである。内容に入れば、子どもがスロットマシンで遊んでいる世界で、賭博機に関する世界的常識に反するものであり、悪法であると言える。しかし、法律であることに変わりはないのである。

謹告

グローリー製品には GLORY®の紙幣識別機をご使用ください。

平素は、弊社製品に格別のお引立てを賜わり、心より厚く御礼申し上げます。さて、今秋の新紙幣発行に伴い、弊社ではすでに新紙幣識別機を開発し、交換のご案内を申し上げております。

ところが、最近、弊社製品と互換性があると称し、紙幣識別機のみを製造・販売する企業がいくつか現われています。弊社の新紙幣識別機は、識別性能はもちろん、本体の性能・機能を最大限に発揮できるよう設計され、総合試験を経て製造いたしております。万一、心臓部である紙幣識別機を弊社の品質基準を満たしていない他社品と交換されますと、誠に心苦しい事ではございますが、製品全体の品質(事故・故障・性能等)の保証ができなくなります。

未永く安心してお使いいただく為にも、よろしくご理解賜わり、弊社の新紙幣識別機をご装着いただきますよう、ご案内かたがたお願い申し上げます。

昭和59年8月1日

発売元 **グローリー商事株式会社**

本社/大阪市北区西天満4丁目8番17号(宇治ビル)
☎06(364)2151代

製造元 **グローリー工業株式会社**

本社/兵庫県姫路市下手野35番地
☎0792(97)3131代



図7 水平の各信号のタイミング図



図6 水平ブランキング信号と水平同期信号発生回路

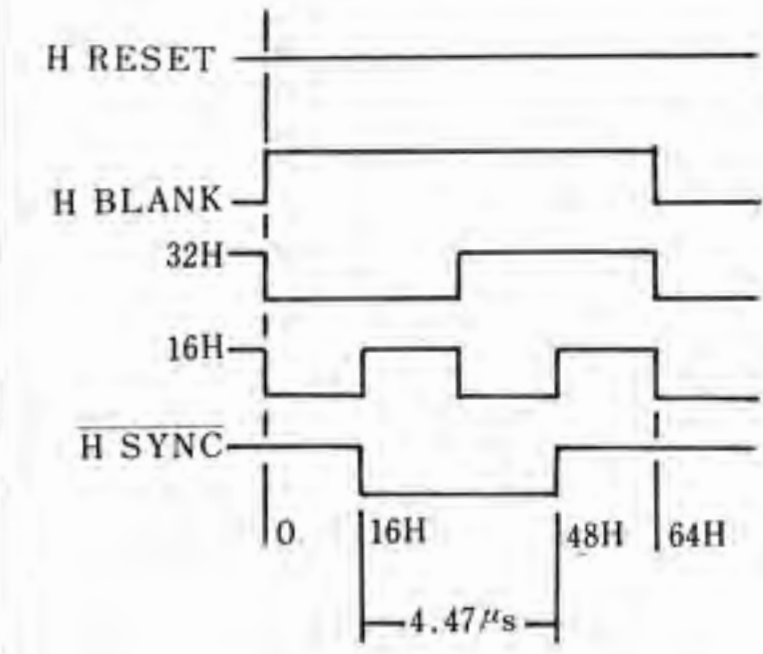

図8 水平ブランキングの画面上の位置関係

と水平ブランキング信号(HBLANK)および水平同期信号(HSYNC)のタイミング図です。また次の図8は、画面上の水平ブランキング信号の位置関係を示して

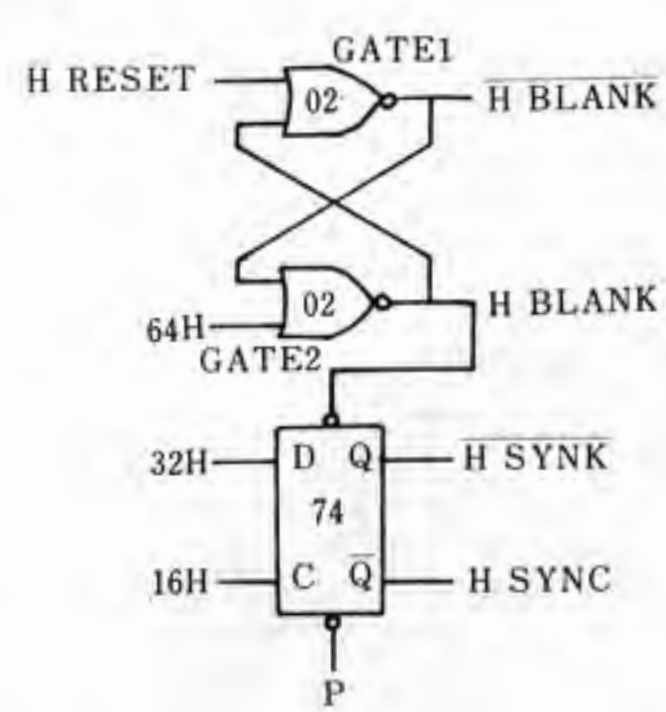

図10 32Vの信号

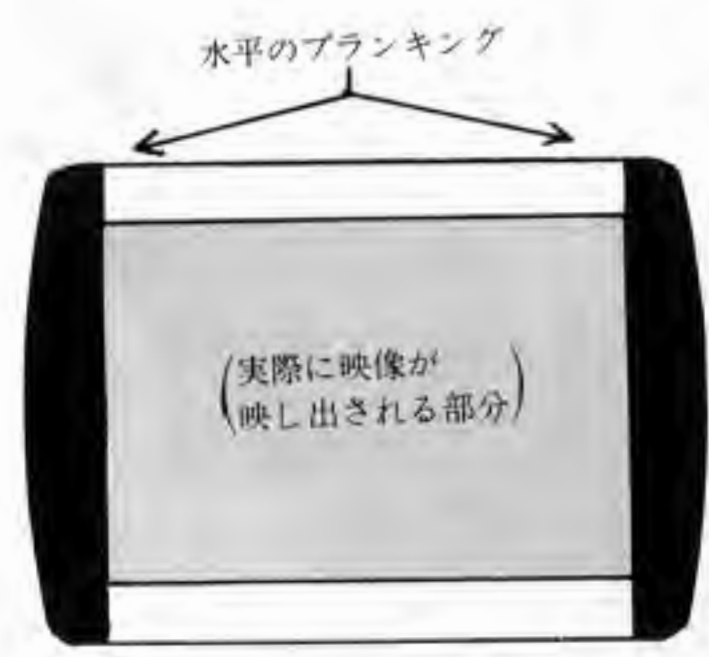
次の第11図は、垂直ブランキング信号(VBLANK)と垂直同期信号(VSYNC)の発生回路の図です。この図のように、この回路も、先の水平信号の場合と同様ですが、次の二点が違います。



図9 垂直同期チェーン回路



図11 垂直ブランキング信号と垂直同期信号の発生回路

この図(a)は、画面の水平と垂直のカウント数を示す図です。この図(a)は、画面の水平と垂直のカウント数を示し、図(b)は、水平のこぎり波を基準とした垂直の信号の関係を示す図です。

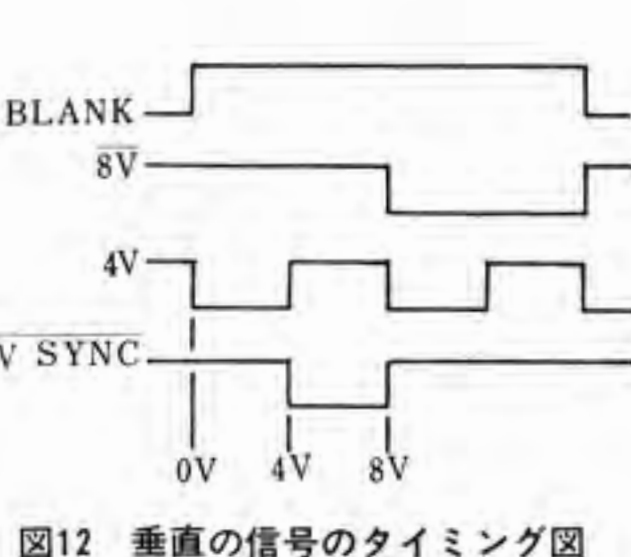
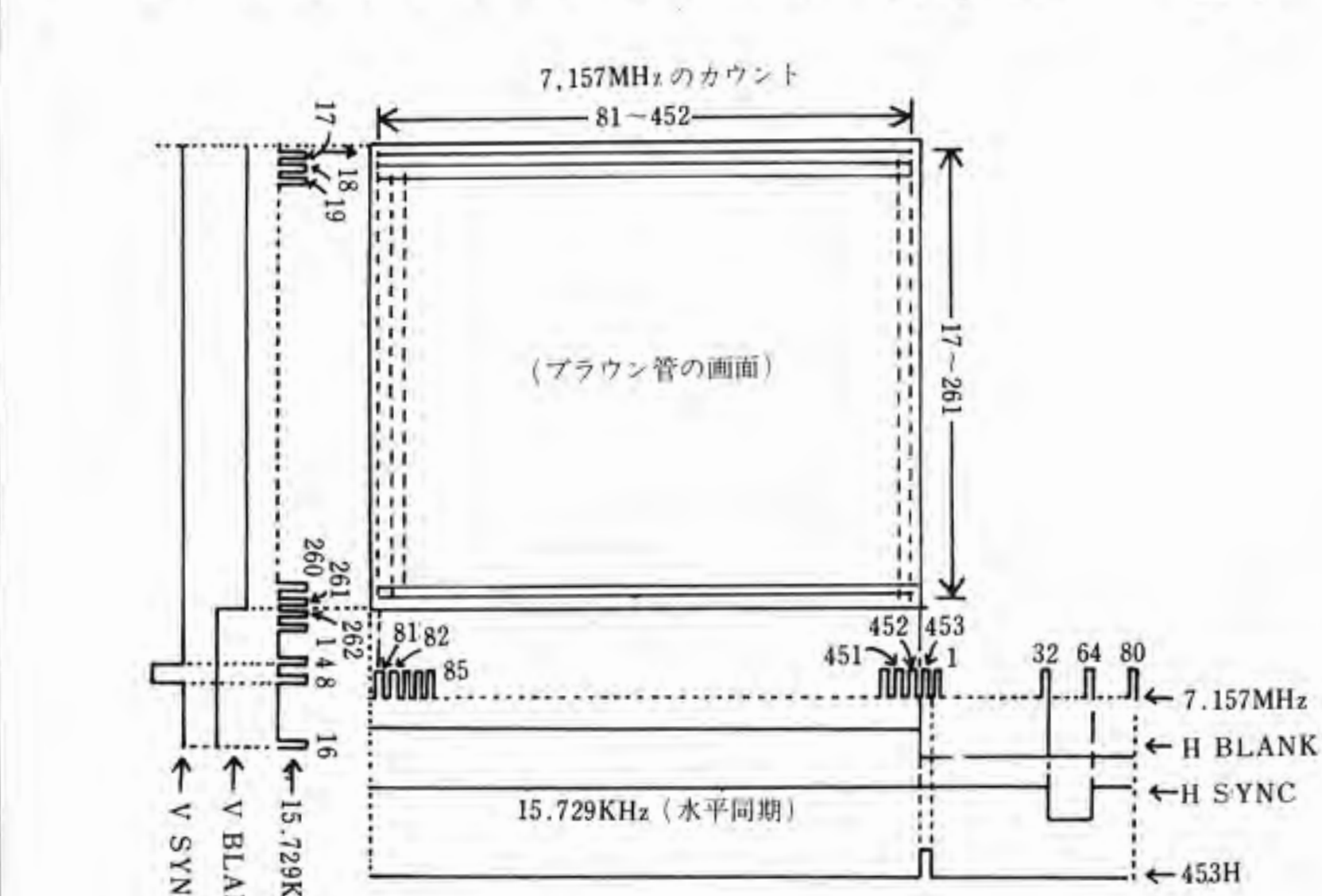

図13 水平と垂直の信号の相互関係

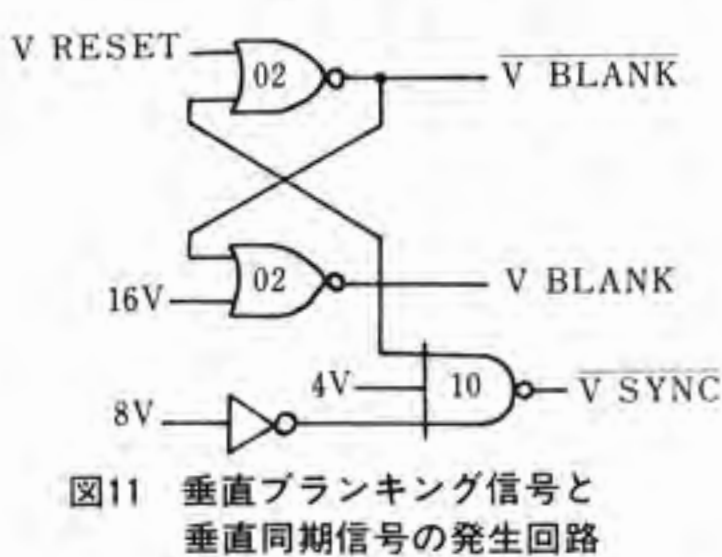
ANDゲートの四つの入力をアラスした値(すなわち256+128+64+4+1)です。このNANDゲートの出力は、452個目のパルスでL(0)になります。そしてその次の452個目から水平リセット信号として出力されていきます。

この図の右側に、この回路のクリスタルの右側のプレートにアラスの電圧を加え、左側のプレートにマイナスの電圧を加えます。この二枚のプレートは、クリスタルを誘電体としてコンデンサのような働きをします。そしてそのマイナスの電圧は、インバータ(1)により反転されて、ロジック・ドライオードを、マルチ・エミッタ・トランジスタに置き変えて、出力をドライオード・ポイル型にする事で、消費電力をそれほど大きくしないで高速化に成功したICです。

この図(b)は、水平と垂直の信号の相互関係を示す図です。この図(a)は、画面の水平と垂直のカウント数を示し、図(b)は、水平のこぎり波を基準とした垂直の信号の関係を示す図です。

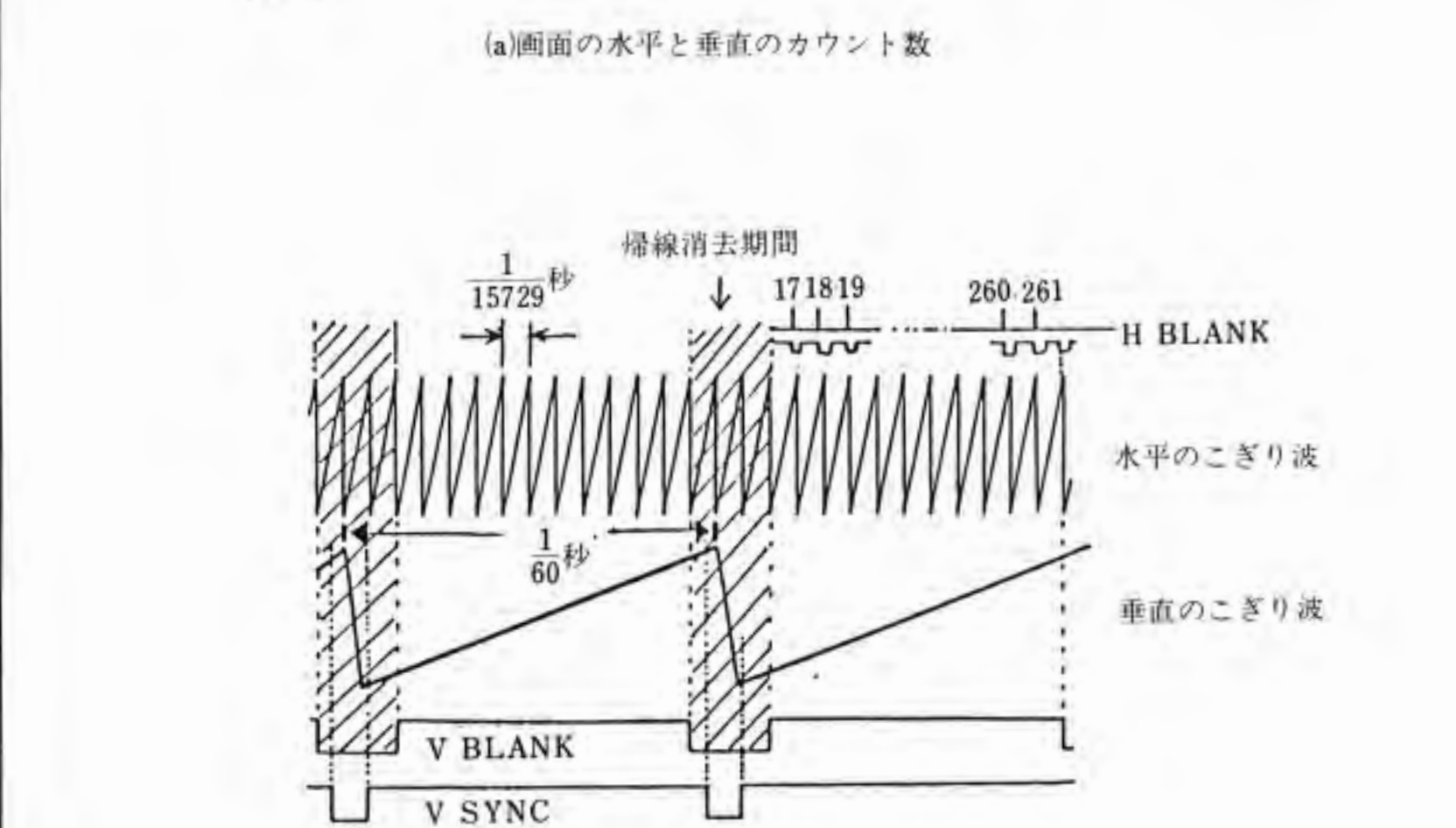
Advertisement for Ailem Co., Ltd. regarding copyright and trademark protection. Includes text: '平素は格別のお引き立てを賜り、厚くお礼申し上げます。このたび発売しました「ロードランナー」(Lode Runner)は米国プロダクション社より独占許諾を受け、弊社がアーケード用ビデオゲームとして開発したもので、この製品に関する一切の権利は弊社が所有しております。'

オペレーターのための新・電気の世界

ビデオ・ゲームのしくみと働き(II)

連載第9回

マスター・タイミング回路

前回の第八回目までに、ビデオゲームにとって必要な、次のデジタル回路について説明してまいりました。

- ゲート
- フリップ・フロップ
- カウンタ
- シフトレジスタ
- CPU
- ROM
- RAM

今回はゲートやフリップ・フロップ(以下FFと略す)やカウンタなどの基本的なデジタル回路を使ったマスター・タイミング回路についてみていきたいと思います。

第七回目のCPUの説明のときに、ちょっと触れましたが、CPUが人間の「頭脳」に例えられるのに対して、マスター・タイミング回路は、人間の「心臓」に例えられます。人間の身体から送り出される血液をもちに機能しているように、ビデオゲームでは、マスター・タイミング回路で作られるクロックパルスをもちに、CPUははじめとするPCボードのすべての部品が動作して、画面に映像が映し出しているのです。そしてそのマスター・タイミング回路の内部について、順にみていきましょう。

切り出して、一對の電極の間にさかみすと、一秒間に百万回以上の正確な振動を繰り返す性質をもっています。(この原理を時計に応用したのがクォーツ・クロックです)ただし水晶の振動をそのままビデオゲームに使うことはできませんので、インバータ(3)と74という回路を通して、その振動波形を整えて、PCボードを動作させるのに適したパルス信号に変えています。

次の第1図は、14・314メガヘルツの周波数のクォーツ・ジェネレータ回路の図です。

この図の回路のクリスタルの右側のプレートにアラスの電圧を加え、左側のプレートにマイナスの電圧を加えます。この二枚のプレートは、クリスタルを誘電体としてコンデンサのような働きをします。そしてそのマイナスの電圧は、インバータ(1)により反転されて、ロジック・ドライオードを、マルチ・エミッタ・トランジスタに置き変えて、出力をドライオード・ポイル型にする事で、消費電力をそれほど大きくしないで高速化に成功したICです。



図5 水平信号の画面表示

この図のように、パルスの波形は、インバータ(3)で、少し整形され、74のFF回路を通して実用になる方形波に近づいていきます。

FUTURE SPY™

セガ
フューチャー スパイ

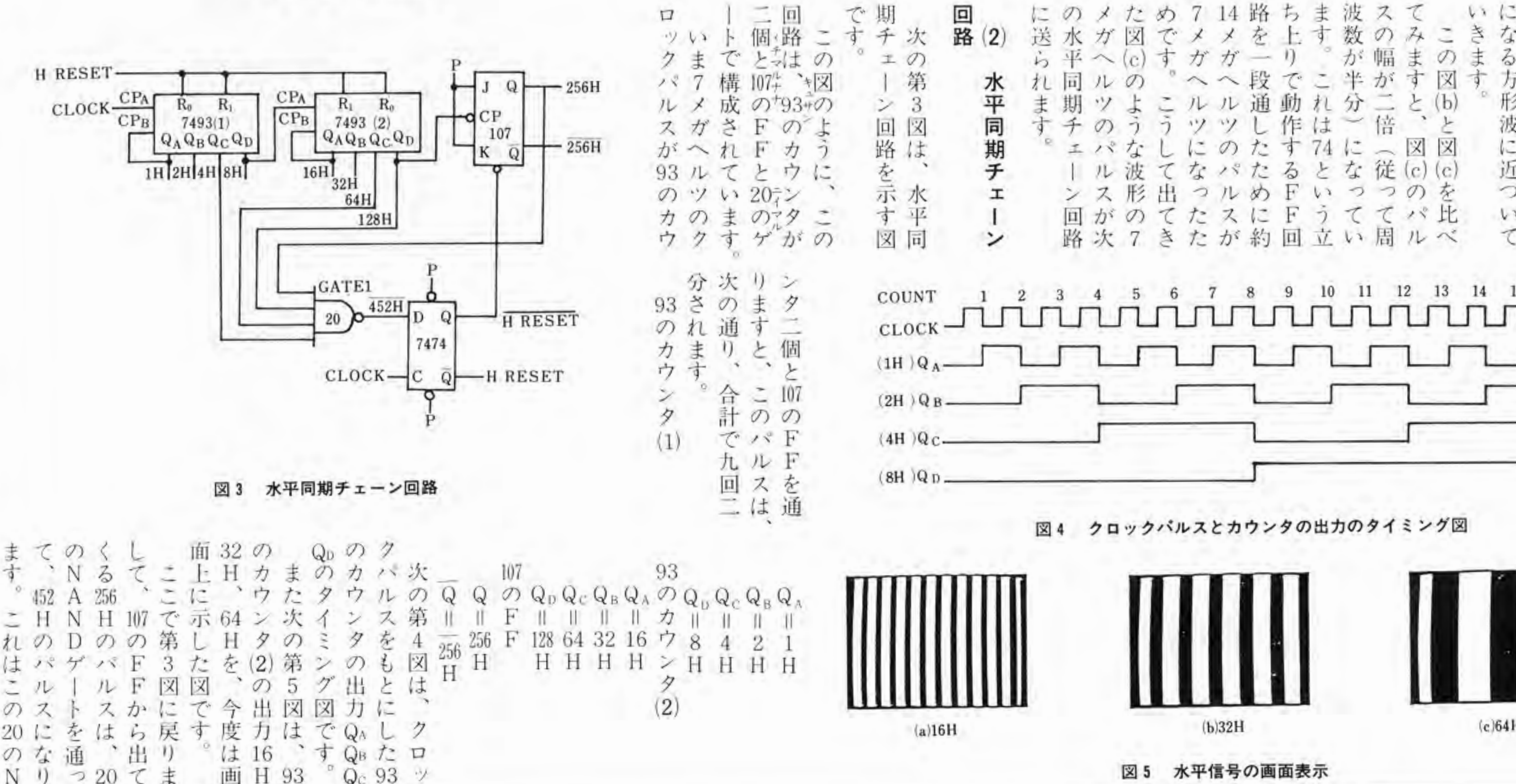
敵機動部隊撃滅作戦開始——旗艦空母を撃沈せよ!!
ダイナミックな戦闘シーンを次々と展開する
エキサイティング・バトルゲーム

栄光の瞬間をめざして体力の限界に挑戦!!
5種類の競技が楽しめる
熱中スポーツ・ビデオゲーム

WATER MATCH™

セガ・ウォーター マッチ

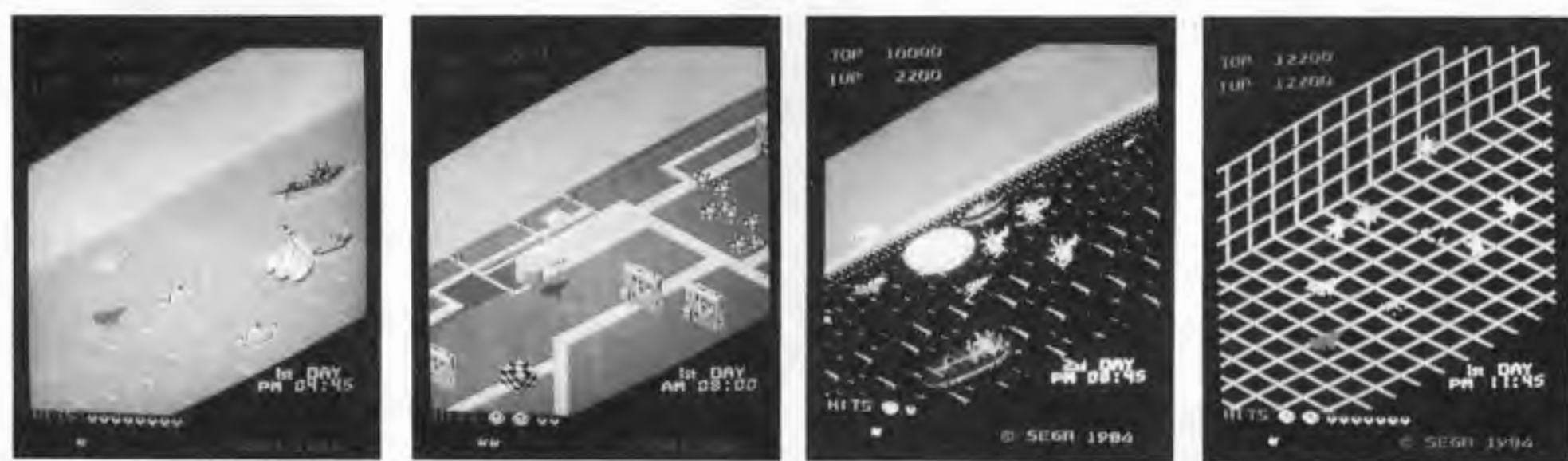

DANCING HAT™

セガ・ダンシング ハット



踊りおわるとシルクハットは
べっぴんさば

メダルゲーム機の設置運営につきましては
「メダルゲーム機設置基準」を守ってご使用下さい

セガ・両替機 (DP-07)



- 1,000円札(新札にも対応)、500円硬貨を100円硬貨に両替。
- 両替用100円硬貨は1,800枚収納。
- マイコン制御の自己診断機能で作動状態をひとめで確認。

新紙幣にも対応の紙幣識別機搭載

セガ・両替機 (DP-17)

- 使用貨幣は便利な4ウェイ・タイプ——1,000円札(新札にも対応) 500円札/500円・100円硬貨。
- 高性能ホッパーを2基搭載、100円・50円硬貨を払出し。

セガ・両替機 (DP-05-1)

- 500円、100円(硬貨)を50円硬貨に両替。
- 大容量の収納枚数(両替用50円硬貨3,000枚)
- 両替硬貨の補充はスピーディな上部専用扉からホッパーへの投入方式。

DP-17

DP-05-1

専用台は別売オプションです。

SEGA®

株式会社 **セガ・エンタープライゼス**

本社 東京都大田区羽田1-2-12 電話 03(742)3171(大代表)
 札幌支店 札幌市豊平区豊平五条3-80-14 電話011(841)0248(代表)
 関西支店 大阪府豊中市豊南町東2-5-3 電話 06(334)5331(代表)
 博多支店 福岡県福岡市中央区白金2-5-15 電話092(822)4715(代表)

マッド・クラッシャー

MAD CRUSHER™

SHOOT
JUMP
POWER



SHOOT・JUMP・POWER 3つのテクニック を使いどこまで走り続ける事が出来るか!!

クラッシャーバイクのツインビームで敵のバイクを撃破しながら、無限軌道をつき進むゲーム。軌道上には、ジャンプスポットやパワーゾーン・障害物ゾーン等があり、常に変化している。そして、バーミリアンI・バーミリアンII等強烈な敵が次から次へと攻撃をしかけてくる…走行ラインの選択と高度なレバー操作・瞬間の判断が高得点につながる。

マッド・クラッシャー 3大テクニック

レーザービームを使って、前方の敵を破壊する!!、後方から迫ってくる敵は、その後ろにまわりこみ、レーザービームで破壊する!!

ジャンプ・スポットは、タイミングが全て、ジャンプ距離を伸ばすと高得点になる。ジャンピングを使って敵から避ける事もテクニックのひとつだ!!

パワースポットに入れば、パワーとスピードが増す。パワーアップ時には、体当たりで敵や障害物をやっつける事が出来る。スピードが増すのでジャンプのタイミングに注意。

SHOOT



JUMP



POWER



©1984 SNK ELECTRONICS CORP.

CREDITS 01

CREDITS 01

CREDITS 01

平素は格別の御引立を賜わり厚く御礼申し上げます。さて、この度、弊社が発表致しましたビデオゲーム機「マッド・クラッシャー」は弊社が独自に開発製品化したオリジナル製品であります。

従って、この機械を無断で模倣またはこれに類似する商品として製造、改造、販売、輸出する等の行為をすること及びこれらの機械を使用して営業することは著作権法、工業所有権諸法、不正競争防止法等に抵触し弊社の正当な権利を侵害することに

なります。つきましては、これらの行為のないよう充分にご注意賜わり業界の秩序維持、健全な発展のために皆様のご協力をお願い申し上げます。

昭和59年6月

開発・製造 株式会社 エスエヌケイ エレクトロニクス
販売 株式会社 新日本企画
代表取締役 川崎 英吉

Golf Crowns

クラウンズゴルフ

データが画面表示される本格的ゴルフゲーム
リズムと集中! 貴方のスコアは?



- [1クレジットでスコアに挑戦][5クレジットでハーフラウンド]の画期的プレイ選択方式を採用。
- 池あり、バンカーあり…の全18ホール(アウト・イン)。
- クラブの選択、打球方向、風向・風力を計算に入れスタンスを決めて打つ。
- ホール・イン・ワンは記録できます。
- スライス、フック等ミスショットあり。

COLLO



新リッチ感!



全長6610%、幅1410%とコンパクトな形状とあって、スペース効率もよく、プレーも4人から1人までが楽しめる、料金設定も1ゲーム300円、400円、500円の3段階切換えディップスイッチ付き。しかも4人プレーまで1度にコイン投入可能となっている。

本社 〒144 東京都大田区東堤3-7-8
TEL. 03(741)5201(代表)
大阪営業所 〒556 大阪市浪速区元町2-12-24-106
TEL. 06(847)4455
名古屋営業所 〒464 名古屋市中区今池4-1-11
TEL. 052(732)2611 岩田ビル

遊空間/今
ISCO TRADING CO., INC.
株式会社 **イスコ貿易**

© NASCO ☎ 95-2459

SNK
株式会社 新日本企画
SNK ELECTRONICS CORP.

本社 大阪府淀川区東三国6丁目1番45号 〒532 ☎ (06) 396-1621代
 東京支店 東京都台東区浅草橋5-4-4 ジュエル秋葉原 〒111 ☎ (03) 866-6175代
 福岡営業所 福岡市博多区博多駅前3丁目3-16 川清ビル304号 〒812 ☎ (092) 471-8612-3
 東大阪営業所 東大阪市吉田7-2-35 ホワイットシャワー1階 〒578 ☎ (0729) 65-0533
 3043 Kashiwa Street, Torrance, California 90505 Phone: (213) 539-2744

SHIN NIHON KIKAKU CORP.
SNK CORPORATION
1-45, HIGASHI MIKUNI 6-CHOME, YODOGAWA-KU, OSAKA, JAPAN.
PHONE: OSAKA (06) 396-1621 TELEX: 523 6785



を店頭で発売している。では同ビル三階のビリーヤ「スペース」はボウリング場やパチンコ店などがあるレジャービルの中



上の写真は「プレイシティキャロット道頓堀店」の店頭部分。左上の写真は「ハイブレーション」の店内の様子

二階約四十平方メートルのフロア部分にアーケードゲーム機八台を、店内にアーケード型TVゲーム機十五台を、計二十七台を配置している。固定客を中心とした運営を行っている。なお同店を運営する

データ (順不動)

- なんぼシティ・ビッグキャロット 南区難波5-1-80、なんぼシティ南館2階、☎644-2810、本社=南ナムコ(☎03-736-1211)
- プレイシティキャロット道頓堀店 南区道頓堀1-5-9、☎212-2530、本社=同上
- タイムアウト 南区難波5-1-80、なんぼシティ南館地下1階、☎644-4973、本社=南波川商店(☎632-8180)
- 高島屋屋上プレイランド 南区難波5-1-5、高島屋大阪店屋上、☎331-1101、本社=同上、南島山商會(☎632-1051)
- ゲーム・ゲーム 浪速区難波中1-18-2、☎641-3241、直営=徐喜子
- ビデオピア2001 浪速区元町1-11-8、☎641-5434、直営=南アストロ
- ヤングプラザABC 南区難波1-1-3、☎211-4577、本社=南VIP(☎531-0404)
- ゲームプラザVIP 南区道頓堀1-4-16、☎211-1850、本社=同上
- 千日前ゲームセンター 南区道頓堀1-4-16、☎211-0370、直営=黄洋一
- スペース 南区道頓堀1-4-23、丸玉観光ビル、☎211-8171、直営=南大阪コンパ
- ゲームセンターニュー光 南区心斎橋筋2-33、☎213-7520、本社=南セガ・エンタープライゼス(☎03-742-3171)と南光商事(☎211-3211)との共同運営
- そごう屋上プレイランド 南区心斎橋筋1-38、そごう大阪店屋上、☎281-3111、本社=日興精機(☎0723-37-0690)
- ハイブレーション 南区大宮寺町仲2-34、☎271-3745、直営=亀井義雄

データの見方は、左から店名、所在地、電話番号、経営者、そして地図上の位置を示す番号の順になっている。



右の写真は「ヤングプラザABC」の店内



上の写真は「ゲームプラザVIP」の店内の様子。メダルゲーム機を多く取り揃えている。左の写像是同店の兼田司郎マネージャー



上の写真は「ゲームセンターニュー光」の店内の様子。右の写像是「ゲームセンター」の様子

さてもう一方の北側のアーケード街、ミナミで、最も賑やかな商店街であり、若者を中心にウイッグショッピングを楽しんでいる。この界隈には一軒のS Cロケを含め八軒のゲーム場が運営されている。

「ゲームプラザABC」は八月にオープンしたばかりの店。一階と二階の二つのフロアの運営。合わせて約三百平方メートルの敷地にTVゲーム機八十台、メダルゲーム機二十台、その他アーケード型TVゲーム機三十台を配置。同店と「ゲームプラザVIP」を運営する(株)VIPの上田社長は、「ABC」について、

固定客が多い。一階は新製品をメインにしたレイアウトにしておき、地下は麻雀や従来機で人気の安定しているものを設置している。コックピットなどゲームセンターでしか味わえないような機種は、かなり安定した人気がある」と語る。なお同店では月に一回ぐらいの割合でイベントを行ったり、季節に合わせて火花など

ミナミの繁華街からはかなり離れた場所まで運営されている。また同氏は「当店では新製品も含め全機種五十円にはしている。百円型一台とテール型二十一台、計二十二台のTVゲーム機を設置。同店の運営を行なう(株)アストロの平尾従業員は「去年の三月にオープンして以来、とくに予備校生などの固定客で賑わっている。今は夏休みで予備校生はか

く遊びに来るようだ」と語る。また同氏は「当店には活気があふれてくるより、子ども客が多い。この数も少なく分散しているため、それぞれ固定客を中心とした運営を行なっているようだ。この界隈は戎橋筋や千

日前などに比べると人通りは、安定した人気を保っている。TVゲーム機の新しい品は、この界隈でも早く導入している。店内の装飾は季節感を出すようなものにしていく」と述べている。



左の写真は「そごう屋上プレイランド」

親しみやすいゲームマシンを誠意をこめてお届け!!

D-51

動く汽車の衝突に玉を入れ、盛岡から大阪へ走れ

ニュービッグ&スモール

メインモニターに各席投票のトータルが表示される

バギーチャレンジ

バギー車を操作し、障害物を避けゴールを目指す

VS. レッキング クルー

2人でも1人でも楽しめるVSシリーズ!最新作

NEW BIG & SMALL
メダルゲーム機の設置運営につきましては「メダルゲーム場運営基準」を守ってご使用下さい

BUGGY CHALLENGE **VS. WRECKING CREW**

株式会社 カワクス

本社 宇77 東大阪市川俣2丁目34番地 ☎06(787)1881代
 東京営業所 宇104 東京都中央区八丁堀3丁目18の7 黒江屋ビル ☎03(553)6881代
 福岡営業所 宇810 福岡市中央区大名2丁目3の2 ☎092(713)1083代

絶賛発売中

Carnival Roulette

カーニバルルーレット

ルーレットの感触を+!!

10円硬貨、又はメダルを投入して下さい。
 回転円盤上の好みの色数字を選んで、スタートボタンを押して下さい。
 同じ色数字に4枚までかけられます。
 選んだ色数字と外周ランプが合えば、配当表に表示された枚数のメダルが払い出されます。
 この時、外周ランプに星マークがある場合は、配当表のメダル払い出しの他に、ボーナスとして右記の枚数でメダルが払い出されます。

★仕様★
 高さ1,460×幅625×奥行420(単位mm)
 定格電圧AC100V、消費電力110W、周波数50-60Hz 91-16371

カワクス 〒547 大阪市平野区長吉川辺3丁目8番51号
株式会社カワクス TEL. (06)799-2281(代表)

任天堂から「ゴルフ」と「ピンボール」

2ゲーム一体に

新型キャビネット「MDシステム」で



MDシステム(本体)



ゴルフ

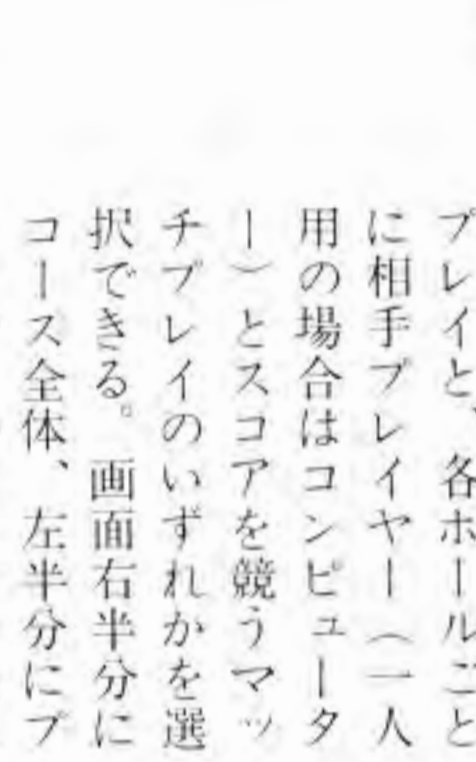

ピンボール

この二機種は、いわば二つのアップライト型キャビネットを一つに合体させたような同社特製キャビネット「マルチ・デイスプレイ(MD)システム」に組込まれており、同様にさまざまな条件で計算しながらプレイできる本格的なゴルフゲームで、一人で総打数の好成绩に挑戦するストロークフレイト、各ホールごとに相手プレイヤー(一人用の場合はコンピュータ)とスコアを競うマッチプレイのいずれかを選択できる。画面右半分はコース全体、左半分はプレイヤーのようすが映し出されている。レバーで使用するクラブ(全部で十四種類)とプレイヤーの向きを決め、下部で左右に動く打力メーターで球質(ストリート、フック、スライス)に合わせてショットボタンを三回(パ



レーザーRS

CG、アニメなどを背景に宇宙船が自在に移動可能

ファイからVD機第2弾「ザンガス」



ザンガス

レターディスプレイ採用のTV宇宙戦争ゲーム機「ザンガス」が、(株)ファイ(本社大阪、船井哲良社長)から八月下旬発売となる。これは同社VDゲーム機「インテラステラー」に続く第二弾で、特撮に3Dコンピュータグラフィックを組み合わせ、さらにアニメ場面を加えた画像になっている。少年ケンが宇宙船「ファイヤートロン」に乗り込

加藤飯金のバッテリーカー第2弾 コンパクト設計で

バッテリーカー「レーザーRS」が、加藤飯金工業(本社大阪府茨木市、加藤繁一社長)から発売される。バッテリーはピンク、ブルー、イエローの三色があり、定価四十二万円。

話題のマシン

話題のマシン

「光」を頼りに運転テクニック駆使

4場面の展開

タイトーから「バギー・チャレンジ」



バギー・チャレンジ

車の走行がテーマのTVゲーム機「バギー・チャレンジ」が、(株)タイトー(本社東京、中西昭雄社長)から八月八日発売となった。これは障害物を避けながらバギー車を走らせていくドライブゲームで、画面には道路コースがなく、前方の「光」を頼りに走行していくのが特徴

まざるを得ない場面もある。光を見失えば画面に光のある方向を指す矢印が出るので、その矢印の方向にハンドルを切れれば光が現れる。途中で地面が突き出した部分や崖面が突き出した部分があり、これに乗り上げるとスピードに低下したジャンプを繰り返して得点が加算される。ただし高速でのジャンプの場合には車の方向が変え

すばやい射撃で

コナミ初のVDゲーム機

西部劇テーマの「バッドランズ」



バッドランズ

西部劇をテーマとしたVD採用のアップライト型TVゲーム機「バッドランズ」が、コナミ(本社東京、仲真信事務)から八月七日発売となった。これはアニメーション画面の展開を見ながら、敵が現れると素早くピストルを撃つという、いわば「シューティング」ゲームである。VDはパイオニアのレーザーディスクを使用。まず「プロローグ」ボタンを押すと英語のナレーションが入り、十人の悪者たちが襲われて家も家族も失った主人公「バッド」が悪者たちを倒すため旅に出るが、悪者のほか人間以外の妖怪も襲ってくるというストーリー

宇宙飛行テーマのプライズ機

羽根で玉を運ぶ

サミー、エスコから「キセノン」



キセノン

サミー工業(本社東京、里見治社長)開発のプライズマシン「キセノン」が、同社およびエスコ貿易(本社東京、森健次郎社長)から発売となっている。これは宇宙飛行をテーマとしたもので、宇宙船に見立てたボールをゴールまで運んでいくゲーム。盤面には長さの異なる羽根が中央部に並んでおり、硬貨投入後スタートボタンを押すと、ボールが盤

中古基板かいます!



- ★ギャラガ ¥35,000-
- ★ゼビウス ¥45,000-
- ★マッピー ¥40,000-

★現金で送金します。
★中古基板購入情報 無料発送します。

株式会社 **カンドウ** 商会
〒577 東大阪市高井田本通5丁目2番
TELEX: 527-7834 KANDUJ
FAX: 06-783-6347
PHONE: 06-783-6362

KANDU CO., LTD
5-2 TAKAIDA HONDORI, HIGASHIOSAKACITY
OSAKA, JAPAN 〒577 PHONE 06-783-6362

三菱のテレビゲーム用 18インチ カラーディスプレイ



MT-1801BU型

- 三菱のトータル・ビジュアルエレクトロニクス技術から開発されたTVゲーム用カラーディスプレイ!
- 明るく、シャープな鮮明画像を写し出すハイフォーカスブラウン管採用!
- ニーズに対応したお求めやすい価格!



お問合わせは下記へお願いいたします。

GS 株式会社 **中野技研**
本社 長野県長野市大字北長池438-5 ☎(0262)43-8562(代)
東京営業所 東京都台東区台東2-17-1 スターハイム台東203号 ☎(03)835-1097

新製品 セイミツ型 CT-9 シリーズ発売

作業性を重視・完成された操作盤

CT-9, N, S II, Z



- ★前面の出っ張る面が15mm少ない
- ★基板取り付けによってボタンが回らないことはありません
- ★ジョイスティックのマイクロ部分は差込み方法採用

☆CT-9専用筐体ハーネス有り CT-9、LS-9 実用新案出願中

株式会社 セイミツ

本社 埼玉県戸田市美木5-20-20 〒335 TEL. 0484 (21) 520007
振込銀行 三和銀行高島平支店 普通口座130547
パーツショップ 秋葉原 東京都千代田区外神田2-1-6山ビル外神田会館203号 ☎101-03(25)549147
パーツショップ 新宿 東京都新宿区西新宿5-1-18西新宿/レスビル1F 〒160 ☎03(373)202147

今、128K時代へ熱い期待に答えて... さらにコストダウン!!

マルチP-ROMプログラマー ¥138,000-

MODEL M128 2716・2732・2732A・2764・27128 (10個書入)

- 特長
- 2716、2732、2732A、2764、27128に書込可能(切り替えは簡単で故障のないロータリースイッチ式)
- ベリファイ、フランチチェック、プログラムオートスタート
- アドレス バス チェック
- データ バス チェック
- 同時に10個書込
- 書込終了ブザー
- 書込電圧異常検出 (Vpp)
- Vcc 電源電圧異常検出
- 書込 残り時間表示
- 2764、27128高速書込
- 誤挿入防止カバー付
- 各P-ROMの選択がワンタッチ
- 電源内蔵



日本メモリー株式会社 名古屋北區本通1丁目10番地
〒462 ☎(052)912-5727 914-1727

SEPTEMBER 1

Game Machine's Best Hit Games 25

■テーブル型TVゲーム機 (TABLE VIDEOS)

前 回	機種名 (メーカー名) MODEL (MANUFACTURER)	評価 (RATING)
1	グレート・ソードマン (タイトー) Great Swordman (Taito)	9.40
2	バックランド (ナムコ) Pac-Land (Namco)	8.50
3	1 空手道 (データイースト) Karate Champ (Data East)	7.39
4	10 ロードランナー (アイレム) Lode Runner (Irem)	6.94
5	3 クラウンズゴルフ (エスコ貿易) Crowns Golf (Esco)	6.68
6	14 ソンソン (カプコン) Son Son (Capcom)	6.50
7	4 キックスター (タイトー) Kickstart (Taito)	6.46
8	6 ハイパーオリンピック'84 (コナミ) Hyper Sports (Konami)	6.13
9	8 ジャイロダイン (タイトー) Gyroline (Taito)	6.00
10	7 V Sシステム テニス (任天堂) VS. System Tennis (Nintendo)	5.96
11	12 V Sシステム ベースボール (任天堂) VS. System Baseball (Nintendo)	5.71
12	2 ドルアーガーの塔 (ナムコ) The Tower of Druaga (Namco)	5.64
13	9 アッポー (セガ社) Appoooh (Sega)	5.60
14	12 ギャプラス (ナムコ) Gaplus (Namco)	5.57
15	15 ジャンゴウナイト (日本物産) Jangou Night* (Nichibutsu)	5.24
16	18 バルガス (カプコン) Vulgus (Capcom)	5.00
17	5 ウォーターマッチ (セガ社) Water Match (Sega)	5.00
18	25 麻雀教室 (新日本企画) Mahjong Kyositsu* (SNK)	5.00
19	48 ジェネシス (データイースト) Genesis (Data East)	5.00
20	19 ギャラガ (ナムコ) Galaga (Namco)	4.95
21	16 フォーメーションセット (ジャレコ) Formation Z (Jaleco)	4.90
22	17 フリックキー (セガ社) Flicky (Sega)	4.67
23	22 ビクトリアス・ナイン (タイトー) Victorious Nine (Taito)	4.67
24	36 リブル・ラブル (ナムコ) Libble Rabble (Namco)	4.67
25	21 ゼビウス (ナムコ) Xevious (Namco)	4.45

* The Traditional Japanese Games

■アップライト、コックピット型TVゲーム機 (UPRIGHT/COCKPIT VIDEOS)

前 回	機種名 (メーカー名) MODEL (MANUFACTURER)	評価 (RATING)
1	バギー・チャレンジ (タイトー) Buggy Challenge (Taito)	10.00
2	1 サンダーstorm (データイースト) Thunder Storm (Data East)	7.56
3	2 T X-1 (辰巳電子) TX-1 (Tazmi)	7.39
4	3 ポールポジションII (ナムコ) Pole Position II (Namco)	5.78
5	5 パンチアウト (任天堂) Punch-Out (Nintendo)	5.70
6	7 スターウォーズ (アタリ) Star Wars (Atari)	5.40
7	4 ポールポジション (ナムコ) Pole Position (Namco)	5.29
8	9 ファイアーフォックス (アタリ) Fire Fox (Atari)	5.00
9	8 マッハスリー (タイトー) M.A.C.H.3 (Taito)	4.86
10	6 インターステラー (フナイ) Inter Stellar (Funai)	4.75
10	15 モナコグランプリ (セガ社) Monaco G.P (Sega)	4.75
12	11 ウルトラクイズ (タイトー) Ultra Quiz (Taito)	4.60
13	14 レーザーグランプリ (タイトー) Laser Grand Prix (Taito)	3.93
14	18 ズーム 909 (セガ社) Zoom 909 (Sega)	3.50
15	12 スターブレイザー (セガ社) Starblazer (Sega)	3.25

■フリッパー (FLIPPERS)

1	1 ファイアーパワーII (ウィリアムズ) Fire Power II (Williams)	6.71
2	1 ブラックピラミッド (バリー) Black Pyramid (Bally)	6.50
3	1 ザ・ゲームズ (ゴットリーブ) The Games (Gottlieb)	6.50
4	2 ジャックス・ツー・オープン (ゴットリーブ) Jacks to Open (Gottlieb)	6.00
5	6 エックスズオーズ (バリー) X's & O's (Bally)	5.33

調査協力店 (順不同)

ルナパーク (東京・新宿)、ロサ・ゲームランド (東京・池袋)、ドリームイン河原町 (京都・四条河原町)、タイトースペシャル (大阪・梅田) = 関タイド、J&B (東京・神田)、UFO (東京・葛谷)、セガセンター・ニュー光 (大阪・心斎橋)、モンテカルロ立命 (京都・北区) = 関セガ・エンタープライゼス、ゲームスペース・ミライヤ (東京・蒲田)、プレイシティブックレット (大阪・新橋)、ビッグキャロット (東京・新橋)、なんぼシティブックレット (大阪・難波) = 関ナムコ、ゲームファンタジア・シグマ (東京・渋谷)、ゲームファンタジア・イズミ (東京・新宿)、ゲームファンタジア・スーパースターII (東京・池袋) = 関シグマ、ゲームスポット・チェスター (大阪・梅田)、アメニティパーク・リノ千日前店 (大阪・千日前) = 関アポロ、カーニバルプラザ (東京・新宿) = 関エスコ貿易、ワールドゲーム・ミヤコ (東京・新宿) = 関東京キャビネット、ゲームプラザ・シルビア (東京・新宿) = 関東京マルサン、名鉄レジャック (名古屋・駅前) = 関水野商会、ビデオイン・キャッスル (小倉・駅前) = 関太平会館、ビデオイン・マツヤ (京都・今出川) = 関岡田商会、玉造ゲームセンター (大阪・玉造) = 関興業。

評価 (RATING)

調査ロケーションの設置機種を先上げと人気度から見たランク付けで、各オペレーターの間によるデータを集計、その平均値を示したもので、数字の意味は10:これ以上ない爆発的な人気と売上げ、9:すばらしい人気と売上げ、8:大変いい人気と売上げ、7:いい人気と売上げ、6:まあいい人気と売上げ、5:平均的なもの、4:平均以下(以下省略)



VS. SYSTEM™ VS. WRECKING CREW™

VS. レッキングクルー

©1984 Nintendo Co. Ltd.

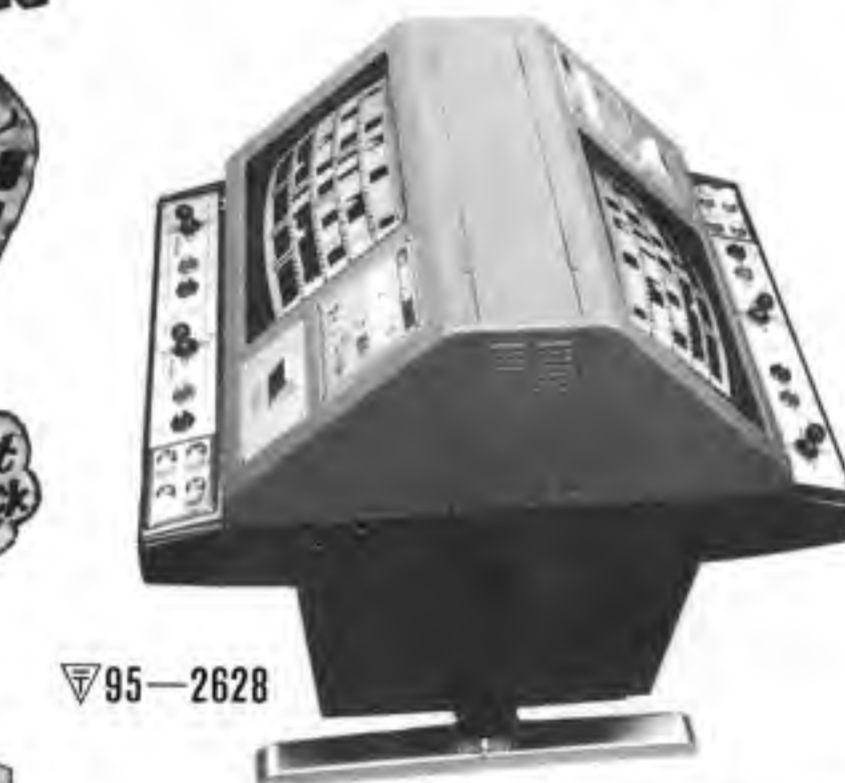

M.D.SYSTEM™
UPRIGHT TYPE



クラブの選択・飛距離・スラ イス・フックボールのコントロール等、ゴルフの醍醐味が味わえます。

快音と共にはじけるボール。ピンボールならではのスリルと爽快感。



解体中のビルの壁をたたき壊していくゲームです。
1枚の壁をへたてて表と裏からハンマーをふり落とします。

任天堂株式会社

〒101 東京都千代田区神田須田町1-22 TEL.03.254.1781
〒542 大阪府南区長堀橋筋1丁目32 TEL.06.245.4155

空手道 T.M.

待望の空手ゲーム、
抜群の完成度で登場!
多彩な技が、プレイヤーを
釘づけに!
好評発売中!

未来を創造する、電子技術の

データシステム株式会社

本社: 〒167 東京都杉並区上荻2-31-12 ビス荻窪 ☎(03)392-4151
研究 所: 〒167 東京都杉並区南荻窪4-41-10 データシステムビル ☎(03)331-5441
仙台営業所: 〒980 仙台市上杉1-15-24 林産上杉ビル ☎(022)63-0646
名古屋営業所: 〒464 名古屋市中千種区春通1-28 ☎(052)762-5222
大阪営業所: 〒552 大阪市港区弁天5-10-23 草薺ビル ☎(06)573-2511
福岡営業所: 〒816 福岡市博多区東光寺町1-2-2 前田ビル ☎(092)474-0120
株式会社アコ札幌: 〒064 札幌市中央区南21条西12-879-15 ☎(011)562-2415

BUGGY CHALLENGE



バギーチャレンジ

バギー車を上手に操作しながら、光を目印に障害物を避けながらゴールを目指して下さい。コースは荒地、草原、都市、アイスバーンの4つのコースがあり、大小のうねりに乗り上げると、ジャンプしたり、一回転したりして、バギーのダイゴミが味わえます。

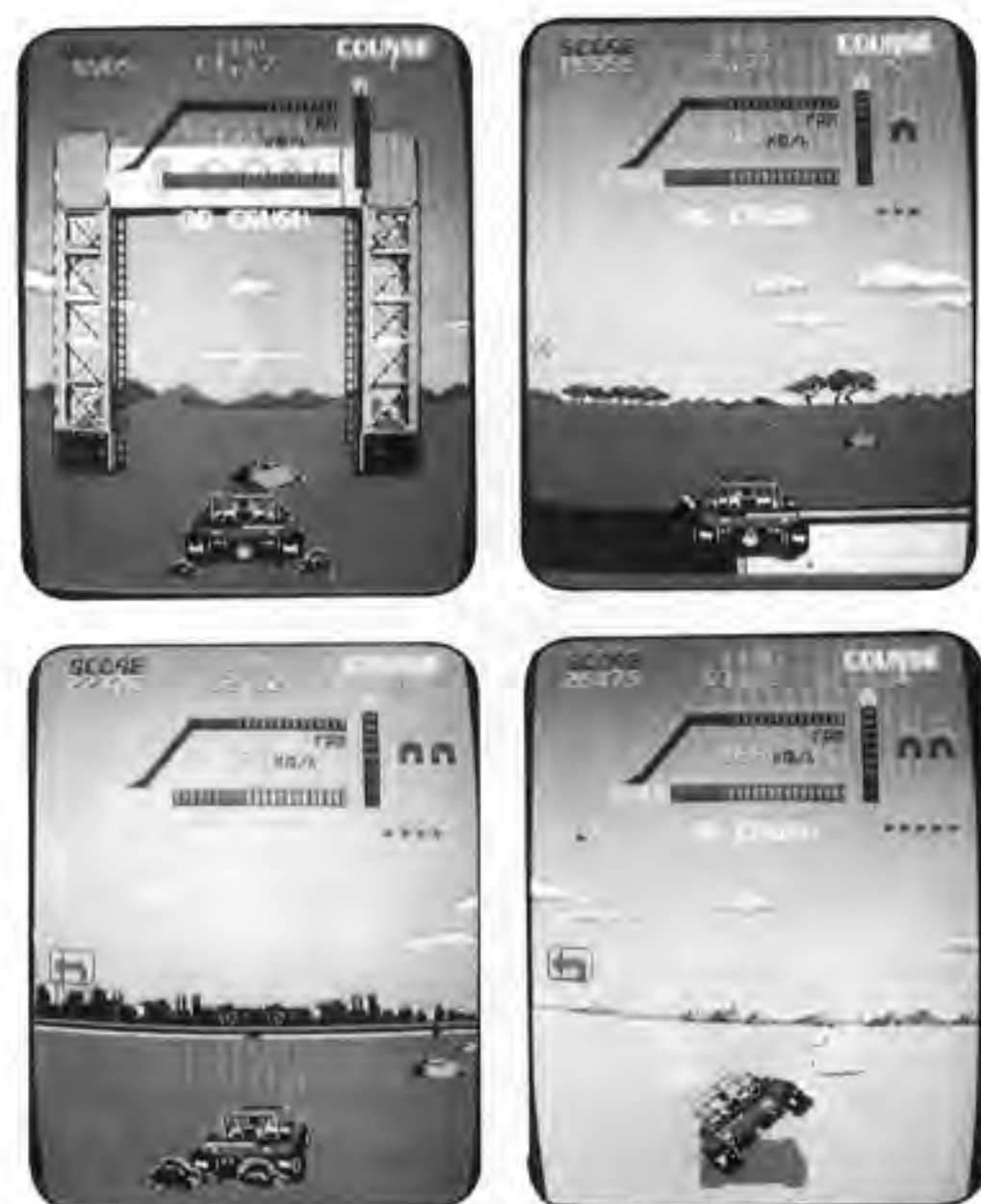

KICKSTART™



キックスタート

オートバイで次々に設定されたコースを突っ走って下さい。コース上には、ドラム缶、敵車などが次々に現われますので、エンジンブレーキを上手に利用してかわし、ゲートにゴールインする爽快なオートバイゲームです。



グレート・ソードマン

このゲームは、フェンシングステージ、剣道ステージ、ROMENステージの3つのステージがあり、それぞれのステージによって会場と服装が変化し、1ステージ勝つ毎に「VICTORY SCORE」が与えられます。



DOUBLE CHANCE



ダブルチャンス

1人から4人まで同時にプレイすることができ、お子様にも手軽に楽しんでもらえるように、キャビネットの高さを低くした新設計です。従来のクレーンに比べ、豪華な花形を象った明るい色彩で、2度景品が狙えるダブルチャンス方式のクレーンです。

キャンディぱっくん

コインを入れると音楽が鳴り、①のボタンを押すと、パックンの手がターンテーブルの面に下がります。「ヨーイツスタート」の音声と共に、キャンディを手の平に乗せ(100%手の平に乗る様な構造) ②のボタンで閉じたり開いたりしているパックンの口にタイミングよくキャンディを入れると、その景品が下の受口から出て来ます。



株式会社 **タイトー**
本社 東京都千代田区平河町2丁目5番3号
タイトービル ☎ 03(264)8611(大代表) 千102
TAITO CORPORATION

Overseas Readers Column

“New Fuei Bill” Enacted Will Be Enforced Feb '85

Game Operators Will Have To Obtain The Operation License From Public Safety Commission

On July 5 the Bill of Revision of the Control Act of Entertainment and Amusement Trade passed the Local Administrative Committee, the House of Representatives, with partial amendment. On the next day, it passed the plenary session, and brought before the House of Councilors, and after a series of deliberations it was adopted there and enacted on August 8. As a result, a new law concerning businesses that may affect public morals (“New Fuei Law”) came into being, placing all locations with game machines under obligations to obtain “Fuei” license which is quite local to Japan. In compliance with the additional rules to the new law, the new law will be “enforced within six months from the date of proclamation,” and will be enforced in February next year. However, as far as “Operation No. 8” – which was newly included in “Fuei Operation” – is concerned, it is benefited with a temporary measure that for three months from the date of enforcement operation can be continued without obtaining a license. Thus, it is after May next year that all game machine operations are placed under a licensing system. Apart from “Operation No. 7” (including pachinko that pays out prizes/premiums), it is the first such licensing system for games in Japan.

On July 6 the bill of “New Fuei Law” was brought before the House of Councilors from the House of Representatives, and then it was passed to the plenary session on July 11. On the same day, it was submitted to the Local Administrative Committee, the House of Councilors. On July 17, the committee commenced substantial deliberation of the bill. Since the bill has increased in importance through the deliberations at the House of Representatives, the committee spent more than twice as long time as at the House of Representatives to deliberate it. Thus, the House of Councilors continued to deliberate the bill on July 17, 19, 24, 26 and 31, and on August 2 and 7, at its Local Administrative Committee. On August 7, it passed the bill, and on August 8, it officially passed the plenary session, being officially enacted.

Editor: Masumi Akagi
Amusement Press, Inc.
9-16, Kamiyamacho, Kita-ku,
Osaka, 530 Japan
© 1984 Amusement Press, Inc.
Printed in Japan.

July 17, 19, 24, 26 and 31, and on August 2 and 7, at its Local Administrative Committee. On August 7, it passed the bill, and on August 8, it officially passed the plenary session, being officially enacted.

At the deliberations at the House of Councilors, however, the National Police Agency (NPA) which worked out the bill, was concerned. It was revealed through the documents distributed by Nihon Amusement-Machine Operators Association (NAO) that the agency had exchanged a “memorandum” with NAO through the Ministry of International Trade and Industry, concerning the enforcement ordinance after the establishment of the bill. And it was criticized that such act insults the Diet. Informed of the fact, the chairman of the Local Administrative Committee ordered NPA to submit the said “memorandum, but NPA did not submit it; it submitted another document, causing the deliberation.

Then, on July 26, NPA brought a special gambling machine into the Dietmen Assembly Hall, holding a strange “meeting for explanation” by inviting the members of the Local Administrative Committee. Prior to this, a member of the Socialist Party proposed: “Although the police asserts that even arcade games for healthy sports can easily be changed to gambling machines, it is flatly impossible! I’ll bring a healthy video game and a gambling vide game here in the committee meeting, so could you try to remodel it easily?” The chairman had thought about this proposal. On July 26, of two days later, NPA prepared a special gambling machine at the Dietmen Assembly Hall, and requested the committeemen to “see it”. The thing that the committeemen saw before them was as follows:

The problem lay with (1). They experimentally remodeled Sun Electronics “The Guinness” to Bonanza’s “Poker”. The gaming machines had already been remodelled somewhat, and common double connectors were prepared for the game PC boards. The control panel remained unchanged as the one for poker use. The PC boards for “The Guinness” was housed in the cabinet, and by connecting it with a special connector, the control panel of “The Guinness” connected with the PC board was placed outside. In this manner, he explained that “This is a game called sound”. Then, he removed the PC board and control panel of “The Guinness” and in its place, inserted the PC board of “Poker” connected with a connector, and said that “This is a poker for gambling”.

JAMMA Asked NAO To Explain Strange Event

This strange explanation meeting was quite unpleasant for the Dietmen.

A member of the Socialist Party commented on it, saying that “They were not what we have demanded, but special gambling machines which have completely been remodelled”. Thus, this was taken up later by the committee. The trade people took it up as an even more serious problem. Those who explained at the “explanation meeting” were directors of NAO, including president Manabe of Sigma, Inc. (he is vice-chairman of NAO). It was revealed that, though NAO had seemingly been opposed to the bill of the new Fuei law, it was actually supporting it, and that NAO was helping NPA to support its misleading views. Thus, an increasing number of operators across Japan are becoming suspicious of NAO’s behavior. Japan Amusement Machinery Manufacturers Association (JAMMA), among others, regarded that the current case is a “grave betrayal on the part of NAO” openly forwarding a written inquiry to NAO. JAMMA warned that, unless a reply understandable to JAMMA is not made, JAMMA will cut friendly relations with NAO.

In fact, it may safely be said that there is nothing more difficult to understand than the behavior of the NAO directors. Naturally, their behavior is arousing much conjecture, but the NAO directors remain silent, revealing nothing. Incidentally, in early April, major operators, such as Taito, Sega and Namco, had given in notice of secession from NAO. However, it was only recently that NAO admitted the fact. At the present, in terms of the number of games in operation, JAMMA is the largest amusement game operators association occupying 30%, followed by NAO with 10%, local associations with 10%, and the remaining non-organized operators with 50%. Thus, NAO can no longer be said to be representative of Japan’s operators, and is eyed with much suspicion for having betrayed the operators.

クルクルポツポ



直径3,500%円型コンパクトに置ける

詳しくは下記へお問い合わせ下さい。



ASAHI ENGINEERING Co., Ltd.

1387-2 Tannowa Misaki-cho Sennan-gun
OSAKA JAPAN TEL 07249-4-3063-0783

不思議なことが当り前
バックランド

迷子の妖精をフェアリーの国に送り届けるため、バックマンは冒険旅行に出かけます。街を出て、森を抜け、山を越えて…どんな不思議が起きるのでしょうか? ゲームになった「バックマン」の冒険アニメ。たっぴりとお楽しみ下さい。

さあ、ゲームの
 始まり始まり!

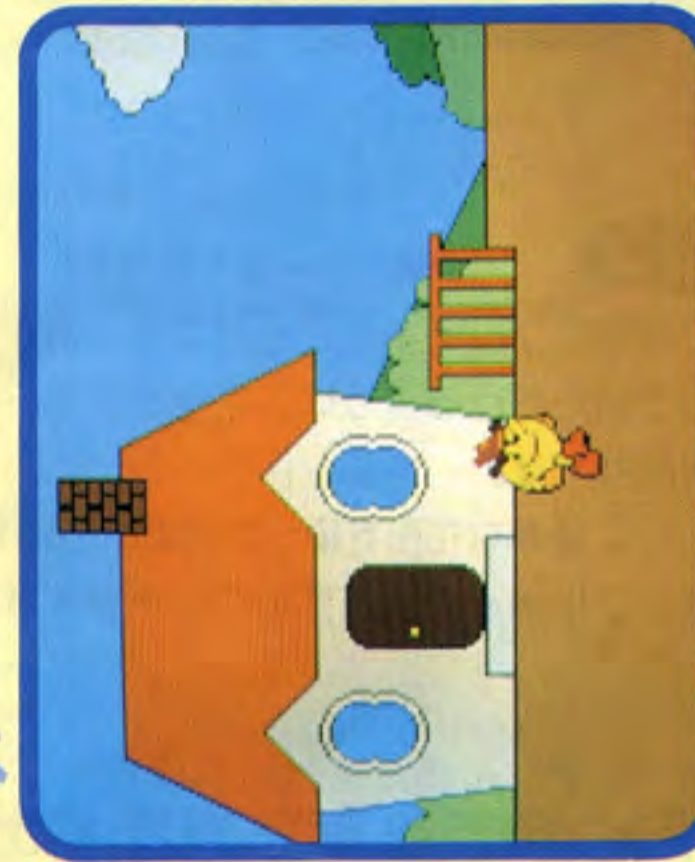

帽子の中に妖精を入れたバックマンがお家を出発します。



namco

遊び方

コントロールを
 覚えましょう。

* 今度のバックマンはレバーいらず、押しボタン3つでコントロールできます。



ボタン① 続けてたければバックマンが右へスピード加速/押したままだとその速度が保たれます。
 ボタン② 左へ走るボタンです。操作は①と同じです。
 ボタン③ ジャンプボタンです。①をたたきながら③を押せば右へ高く速くジャンプします。

仕様

- 使用電源: AC100V (±10V) (50/60Hz)
- 消費電力: 91W
- 寸法: 幅幅/864mm 奥行/768mm 高さ/600mm (-710mm)
- 重量: 61kg
- プラグ: 18インチカラーモニター
- 型番: 95-2508

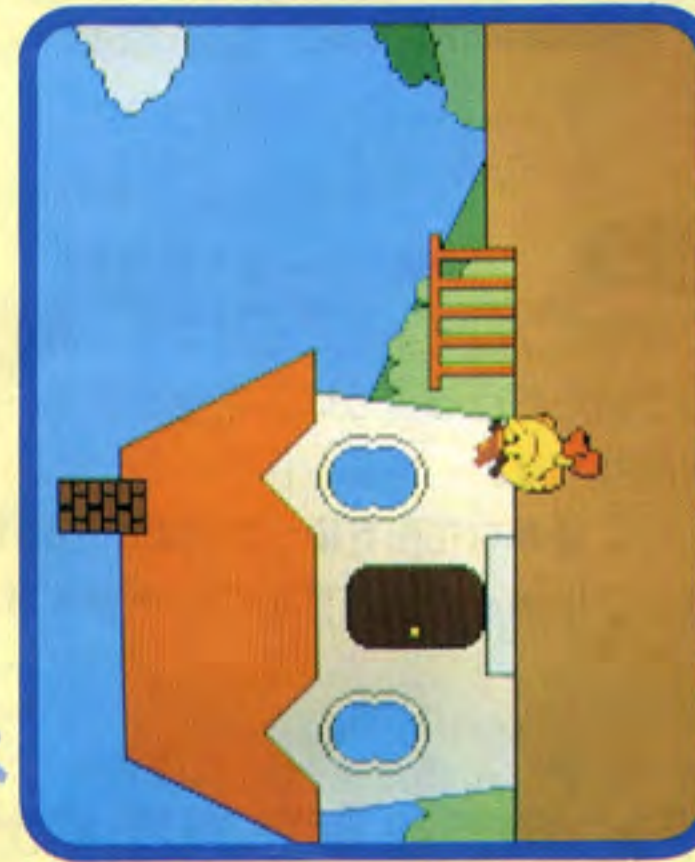

帽子の中に妖精を入れたバックマンがお家を出発します。



でも大丈夫。バックランドには、パワーエサがあります。



パワーエサを食べたらバックしてモンスターをやっつけよう。

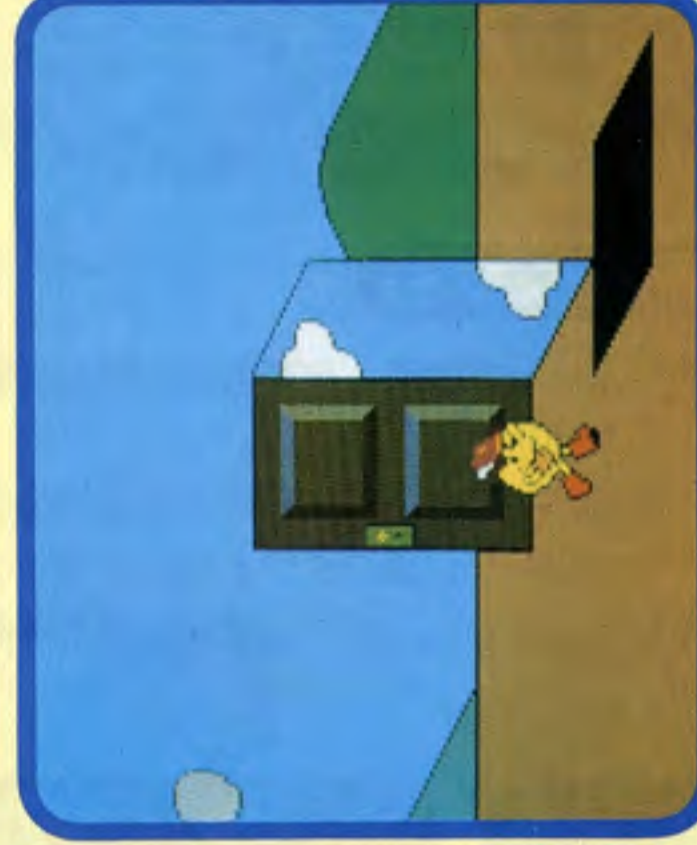

フェアリーの国の入口です。おみやげをもちつて帰りましょう。

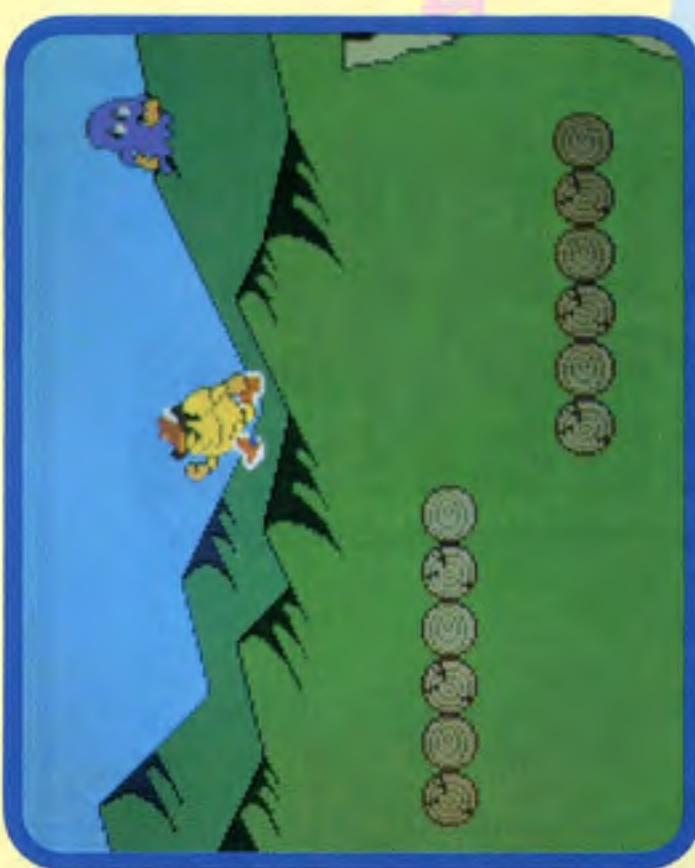

③のボタンを続けてたければ帰り道はスムーズ!

遊びをクリエイトする
株式会社 ナムコ

社名: ナムコ株式会社 本社: 東京都港区新橋3-15-15 TEL: 03-3541-1111
 日本代表取締役社長: 平賀 正樹 本部長: 藤田 隆雄 TEL: 03-3541-1111 (代)
 * 企画: 藤田 隆雄 * 企画: 藤田 隆雄 * 企画: 藤田 隆雄 * 企画: 藤田 隆雄
 * 各種: イー・エム・エス * 各種: イー・エム・エス * 各種: イー・エム・エス
 ©1984 NAMCO. ALL RIGHTS RESERVED

●ここに記載された製品の内容は、予告なしに変更する場合がありますので、あらかじめご了承ください。