













**TVゲーム機では**

数社のメーカーのTVゲーム機新製品を中心に、アーケードゲーム機、パソコンなどを展示する予定。

**エスコ貿易** メーカー各社の新TVゲーム機とアーケードゲーム機を展示する。TVゲーム機はタイマー、任天堂、コナミ工業、データイースト、ユニバーサル、UPLなどの新製品を出品する。

**真砂工業** アーケードゲーム機は「ドラゴンファイバー」「サバイバル」「パニックシムール」など。

**コナミ** TVゲーム機の新作として「サイオン」を出品する。また同パソコンで学習用ソフトを中心に「学習塾」(同社特製キャビネット使用)を出品。

**大森電気** TVゲーム機の新製品を出品する。「ドッチマン」宇宙飛行士による惑星探検をテーマとした「予定」。

**シグマ商事** TVゲーム機の新作として「サイオン」を出品する。また同パソコンで学習用ソフトを中心に「学習塾」(同社特製キャビネット使用)を出品。

**ジャレコ** 新作のTVゲーム機とアーケードゲーム機を展示する。TVゲーム機は「ジャレコ・アーケードゲーム機」(電光点滅式)を出品する。

**タイカン** TVゲーム機とともに同社キャビネットを展示する。TVゲーム機①「センジョウ」、②「ピカレス

乗物機を中心にして

乗物機の新製品を六機発表する。

①「ワケンコンパチ」同機種のデザインを定型乗物機に採用した②「ワケンコンパチ」(新製品)。

③「ワケンコンパチ」(新製品)。

④「ワケンコンパチ」(新製品)。

⑤「ワケンコンパチ」(新製品)。

⑥「ワケンコンパチ」(新製品)。

⑦「ワケンコンパチ」(新製品)。

⑧「ワケンコンパチ」(新製品)。

⑨「ワケンコンパチ」(新製品)。

⑩「ワケンコンパチ」(新製品)。

⑪「ワケンコンパチ」(新製品)。

⑫「ワケンコンパチ」(新製品)。

⑬「ワケンコンパチ」(新製品)。

⑭「ワケンコンパチ」(新製品)。

⑮「ワケンコンパチ」(新製品)。

⑯「ワケンコンパチ」(新製品)。

⑰「ワケンコンパチ」(新製品)。

⑱「ワケンコンパチ」(新製品)。

⑲「ワケンコンパチ」(新製品)。

⑳「ワケンコンパチ」(新製品)。

㉑「ワケンコンパチ」(新製品)。

㉒「ワケンコンパチ」(新製品)。

㉓「ワケンコンパチ」(新製品)。

㉔「ワケンコンパチ」(新製品)。

㉕「ワケンコンパチ」(新製品)。

㉖「ワケンコンパチ」(新製品)。

㉗「ワケンコンパチ」(新製品)。

㉘「ワケンコンパチ」(新製品)。

㉙「ワケンコンパチ」(新製品)。

㉚「ワケンコンパチ」(新製品)。

㉛「ワケンコンパチ」(新製品)。

㉜「ワケンコンパチ」(新製品)。

㉝「ワケンコンパチ」(新製品)。

㉞「ワケンコンパチ」(新製品)。

㉟「ワケンコンパチ」(新製品)。

㊱「ワケンコンパチ」(新製品)。

㊲「ワケンコンパチ」(新製品)。

㊳「ワケンコンパチ」(新製品)。

㊴「ワケンコンパチ」(新製品)。

㊵「ワケンコンパチ」(新製品)。

㊶「ワケンコンパチ」(新製品)。

㊷「ワケンコンパチ」(新製品)。

㊸「ワケンコンパチ」(新製品)。

㊹「ワケンコンパチ」(新製品)。

㊺「ワケンコンパチ」(新製品)。

㊻「ワケンコンパチ」(新製品)。

㊼「ワケンコンパチ」(新製品)。

㊽「ワケンコンパチ」(新製品)。

㊾「ワケンコンパチ」(新製品)。

㊿「ワケンコンパチ」(新製品)。

**朝日エンジニアリング** レール走行式乗物機は「ワケンコンパチ」(新製品)。

**関東興業工業** レール走行式乗物機は「ワケンコンパチ」(新製品)。

**加藤鋼金工業** 乗物機の新製品を六機発表する。

**昭和鉄工** レール走行式乗物機は「ワケンコンパチ」(新製品)。

**宝化学** レール走行式乗物機は「ワケンコンパチ」(新製品)。

**日邦産業** レール走行式乗物機は「ワケンコンパチ」(新製品)。

**日本興精機** レール走行式乗物機は「ワケンコンパチ」(新製品)。

**東洋興業機** 乗物機の新製品を六機発表する。

**日本物産** レール走行式乗物機は「ワケンコンパチ」(新製品)。

**ユニバーサル販売** 乗物機の新製品を六機発表する。

**ユービーエル** レール走行式乗物機は「ワケンコンパチ」(新製品)。

**ローランドロン** レール走行式乗物機は「ワケンコンパチ」(新製品)。

**アーケードゲーム** 乗物機の新製品を六機発表する。

**思川企画** 乗物機の新製品を六機発表する。

**新日本企画** TVゲーム機の新製品を六機発表する。

**セガエンタープライゼス** TVゲーム機の新製品を六機発表する。

**データイースト** TVゲーム機の新製品を六機発表する。

**ユニバーサル販売** TVゲーム機の新製品を六機発表する。

**ユービーエル** TVゲーム機の新製品を六機発表する。

**ローランドロン** TVゲーム機の新製品を六機発表する。

**アーケードゲーム** TVゲーム機の新製品を六機発表する。

**思川企画** TVゲーム機の新製品を六機発表する。

NAOアミューズメントエキスポ 84年

PREVIEW

・・・プレビュー・・・

乗物機を中心にして

乗物機の新製品を六機発表する。

①「ワケンコンパチ」(新製品)。

②「ワケンコンパチ」(新製品)。

③「ワケンコンパチ」(新製品)。

④「ワケンコンパチ」(新製品)。

⑤「ワケンコンパチ」(新製品)。

⑥「ワケンコンパチ」(新製品)。

⑦「ワケンコンパチ」(新製品)。

⑧「ワケンコンパチ」(新製品)。

⑨「ワケンコンパチ」(新製品)。

⑩「ワケンコンパチ」(新製品)。

⑪「ワケンコンパチ」(新製品)。

⑫「ワケンコンパチ」(新製品)。

⑬「ワケンコンパチ」(新製品)。

⑭「ワケンコンパチ」(新製品)。

⑮「ワケンコンパチ」(新製品)。

⑯「ワケンコンパチ」(新製品)。

⑰「ワケンコンパチ」(新製品)。

⑱「ワケンコンパチ」(新製品)。

⑲「ワケンコンパチ」(新製品)。

⑳「ワケンコンパチ」(新製品)。

㉑「ワケンコンパチ」(新製品)。

㉒「ワケンコンパチ」(新製品)。

㉓「ワケンコンパチ」(新製品)。

㉔「ワケンコンパチ」(新製品)。

㉕「ワケンコンパチ」(新製品)。

㉖「ワケンコンパチ」(新製品)。

㉗「ワケンコンパチ」(新製品)。

㉘「ワケンコンパチ」(新製品)。

㉙「ワケンコンパチ」(新製品)。

㉚「ワケンコンパチ」(新製品)。

㉛「ワケンコンパチ」(新製品)。

㉜「ワケンコンパチ」(新製品)。

㉝「ワケンコンパチ」(新製品)。

㉞「ワケンコンパチ」(新製品)。

㉟「ワケンコンパチ」(新製品)。

㊱「ワケンコンパチ」(新製品)。

㊲「ワケンコンパチ」(新製品)。

㊳「ワケンコンパチ」(新製品)。

㊴「ワケンコンパチ」(新製品)。

㊵「ワケンコンパチ」(新製品)。

㊶「ワケンコンパチ」(新製品)。

㊷「ワケンコンパチ」(新製品)。

㊸「ワケンコンパチ」(新製品)。

㊹「ワケンコンパチ」(新製品)。

㊺「ワケンコンパチ」(新製品)。

㊻「ワケンコンパチ」(新製品)。

㊼「ワケンコンパチ」(新製品)。

㊽「ワケンコンパチ」(新製品)。

㊾「ワケンコンパチ」(新製品)。

㊿「ワケンコンパチ」(新製品)。

ホラ、子供達の笑顔が見えてくる!!

<p><b>かみなりっ子ゴロちゃん</b></p> <p>新発売</p>  <p>仕様：寸法0.48m×0.45m、高さ1.45m コインシューター10円(20円-30円 変更可) ¥91-28186.PAT. PEND.</p>	<p><b>角相撲</b></p> <p>新発売</p>  <p>仕様：寸法0.8m×1.1m、高さ1.8m コインシューター100円 ¥91-19118.PAT. PEND.</p>	<p><b>ベルベルと魔法のじゅうたん</b></p> <p>新発売</p>  <p>仕様：外寸法2.4m×1.4m、高さ1.6m コインシューター100円、定員 とも4人 ¥91-19458.PAT. PEND.</p>	<p><b>スペースナイト</b></p> <p>新発売</p>  <p>仕様：寸法2.2m×0.9m、高さ1.8m コインシューター100円、定員 とも2人 ¥91-27172.PAT. PEND.</p>
--	---	--	---

東洋興業機株式会社

本社：東京都目黒区八雲1-5-7 (東横ビル) 〒152 ☎(03)718-6461代  
 関西支店：京都府京都市下京区寺田通四条下ル ☎(075)255-1286  
 北海道支店：札幌市北区新川三条2-6-20 〒001 ☎(011)763-0611

**D-DAY** ■デー・デー■

今、作戦行動開始命令が下った!!

敵要塞を撃破せよ!

敵艦や氷山、砲台などはミサイル(+照準)、機銃や敵ミサイルは速射砲(+照準)で攻撃しながら、敵包囲網を突破していきます。

株式会社 **ジャレコ** JALECO LTD.

〒158 東京都世田谷区上用賀5-24-9 TEL (03)420-2271 TELEFAX (03)420-2280

5-24-9 KAMIYOHGA SETAGAYA-KU TOKYO 158 JAPAN TEL (03)420-2271 TELEX JALECO J27891



Nintendo

VS.システム

# VS.SYSTEM

最新鋭テレビゲーム機 VS. システム、マルチ画面を搭載して新登場。

- VS. システムはソフトウェアROMを交換するだけで、次々に新しいゲームを楽しむことができます。
- 第1弾は、VS. テニスとVS. 麻雀を同時発売。
- 3月下旬にVS. システム用ベースボールのソフトウェアROMを発売。
- 6月初旬に第3弾VS. システム用ソフトウェアROMを発売予定。



¥95-2628  
630(幅)×965(奥行)×880~1,060(高さ)mm  
93kg



任天堂株式会社

〒101 東京都千代田区神田須田町1-22 TEL 03(254)1781  
〒542 大阪市南区長堀橋筋1丁目32 TEL 06(245)4155

新製品

# PUNCH-OUT!!

● パワー、スピード、テクニック、チャンピオンをマットに沈めるのは誰だ?

● ビッグなキャラクターを採用、ダイナミックな映像がツイン・モニターで迫るスリリングなボクシング・ゲーム登場。

● 今夜のメイン・イベントは世界中が注目のビッグ・ファイト!!



¥95-1744  
630(幅)×900(奥行)×1,891(高さ)mm  
123kg



## 好評発売中!

# GENESIS T.M.

ジェネシス

DECO データイスト株式会社

本社: 〒161 東京都杉並区上荻2-31-12 ビー・エス・エフビル ☎(03)392-4151  
研究: 〒161 東京都杉並区高萩4-41 10階-ブイ・エス・エフビル ☎(03)331-5441  
名古屋営業所: 〒464 名古屋市中区千種善通寺6-28 ☎(052)762-5222  
株式会社デコ・機械: 〒064 札幌市中央区南一条二丁目879-15 ☎(011)562-24154

### カトウ製作所

新作のアーケードゲーム機「アニマルレース」は、動物機を披露する。

### こまや製作所

「アニマルレース」は、動物機を披露する。

### 関西精機製作所

アーケードゲーム機を出品する。

## 専門パーツその他

旭精工  
ホッパー、セレクターを中心に硬貨システムを披露する。

友栄  
新作「プライズマシン」機種を披露する。

光電子機材  
TVゲーム機用の各種パーツを展示する。

三和電子  
TVゲーム機専用パーツを展示する。

セイミツ  
各種操作盤を中心にTVゲーム機用のパーツ類を豊富に展示する。

丸幸  
美和ロック製の電子ロックを各種紹介する。

東京日光堂  
業務用カラオケを中心にその関連製品などを出品する。

J.O.U.  
日本遊楽機械オペレーター(協)は、同組合扱いのゲーム機用部品類、シール類などを展示する。

## 親しみやすいゲームマシンを誠意をこめてお届け!!

<p><b>インターステラ</b></p> <p>LDで高画質、業界初の5チャンネルスピーカ</p>  <p>INTER STELLAR</p>	<p><b>ノバ2001</b></p> <p>クレーンロボットを全滅させボス「M・I」を破壊</p>  <p>NOVA2001</p>	<p><b>VS.システム</b></p> <p>2画面で4人まで対戦! 第1弾はテニスゲームで</p>  <p>VS. SYSTEM</p>	<p><b>ピット&amp;ラン</b></p> <p>4方向レバーとアクセルボタンでゴールを目指す</p>  <p>PIT &amp; RUN</p>
---	---	--	---

株式会社 カワクス

本社 〒577 東大阪市川俣2丁目34番地 ☎06(787)1881(代)  
東京営業所 〒104 東京都中央区八丁堀3の18の7 黒江屋ビル ☎03(553)6881















SEGA

SEGA Videodisc Game System

STARBLAZER™

セガ・スターブレイザー



場所をとらずどこにでもおけるミル・タイプ

ALBEGAS™

セガ・アルベガス

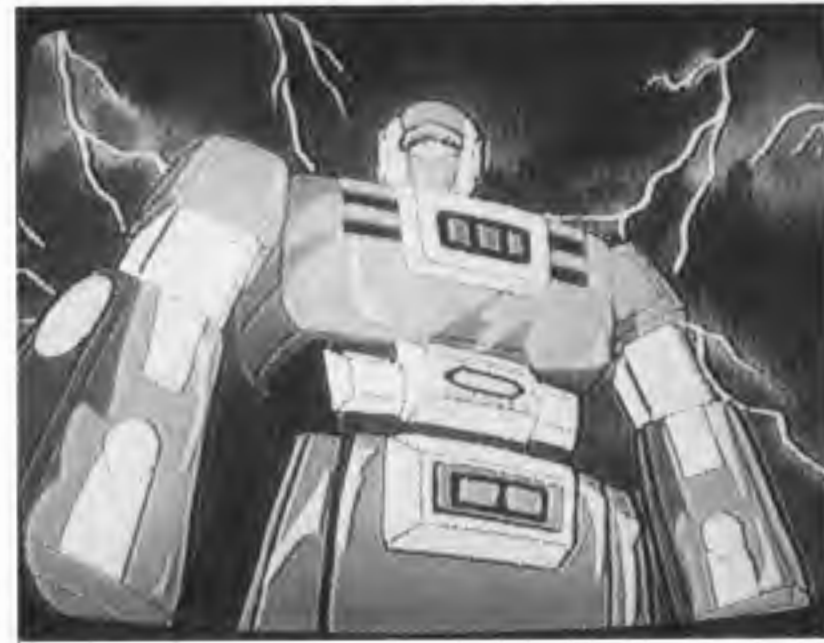

ビデオディスクゲームシリーズ第2弾！  
連続するスリル、迫真のシーン  
興奮のスペースゲーム 好評発売中  
思わず手に汗をにぎる

ビデオディスクゲームシリーズ第3弾登場！  
突如 平和は破られた、燃えろ  
アルベガス！

パソコン・ミニショップ



一台から数台まで、組み合わせ方次第  
でどんなスペースにも設置できます。  
タイマーによる有料営業も可能です。  
セット内容：ラック、パソコンCPU3000  
BASICカートリッジ、レコーダIII  
14インチ専用カラーモニター(CVT)  
オプション：ソフトカートリッジ、プ  
リント、レコーダ  
サイズ：幅90×奥行80×高さ180

PENNY OCEAN™

セガ・ペニー・オーシャン



メダルゲーム機の設置運営につきましては  
「メダルゲーム場運営基準」を守ってご使用下さい

好評発売中  
◎エキサイティングサッカー（基板販売）  
◎チャンピオンベースボール  
対戦ゲーム（サブボード販売）  
◎セガ・レグリス（基板販売）

宝を山積して、バイキング船は行く  
チャンスをねらって、メダルを落とせ！

セガ・たばこ・景品払出機 (SPV-100)

この1台が店内の景品交換業務を大幅にスピードアップ！  
省力化とサービス向上に優れた威力を発揮します。



\*写真のジェット・カウンターは  
組み合わせ例で価格には含まれません。  
景品ケース2,000個が収まります。

セガ・両替機 (DP-13-1)



新紙幣にも対応 /  
(59年11月1日発行の  
新紙幣と現行紙幣の併用  
使用が可能です。

- ゲーム・コーナーはもちろん、  
ホテル/旅館のサービス・省  
力化に最適
- 外部集計ができるコンピュ  
ータ/磁気カウンター用外部出  
力ポート搭載
- 従来タイプにくらべ収納枚数  
が大幅にアップした紙幣収納  
金庫

SEGA 株式会社 セガ・エンタープライゼス

本社 東京都大田区羽田1-2-12 電話 03(742)3171(大代表)  
札幌支店 札幌市豊平区豊平五条3-80-14 電話 011(841)0249(代 表)  
関西支店 大阪府豊中市豊南町東2-6-3 電話 06(334)5331(代 表)  
博多支店 福岡県福岡市中央区白金2-5-16 電話 092(622)4715(代 表)

MARVIN'S MAZE

マービンス・メイズ

空間に浮かぶ  
マトリックス・フレーム  
ロボノイズを  
やっつける!!

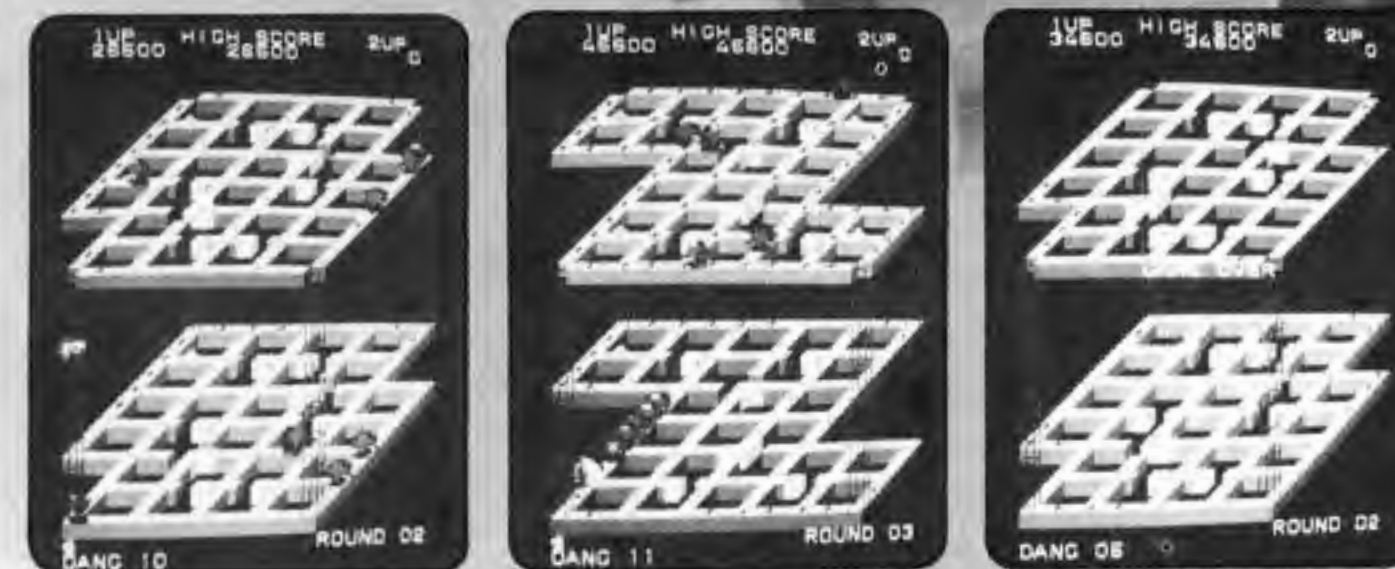

TANGRAM

タングラム

ニュータイプのゲームついに出現!  
知力を尽くせ!

Q59の  
レポートリー



エキサイティングサッカー  
EXCITING SOCCER

熱い興奮、実戦サッカーゲーム



ディフェンス  
攻めと守りができ  
てこそサッカーの  
醍醐味を味わうこ  
とができる。



©アルファ電子株式会社

パワーアップフル回転!  
Jan Ken Pon

パソコン  
ショップ  
セガ

VS.システム

マルチ画面を搭載して新登場

Nintendo

仕様  
サイズ：幅90cm/奥行80cm  
/高さ180cm  
\*プリンタ、レコーダは  
別売オプションです。  
\*ゲームソフトの展示内  
容は、参考例です。  
\*デザイン、仕様等は予  
告なく変更する事があ  
ります。

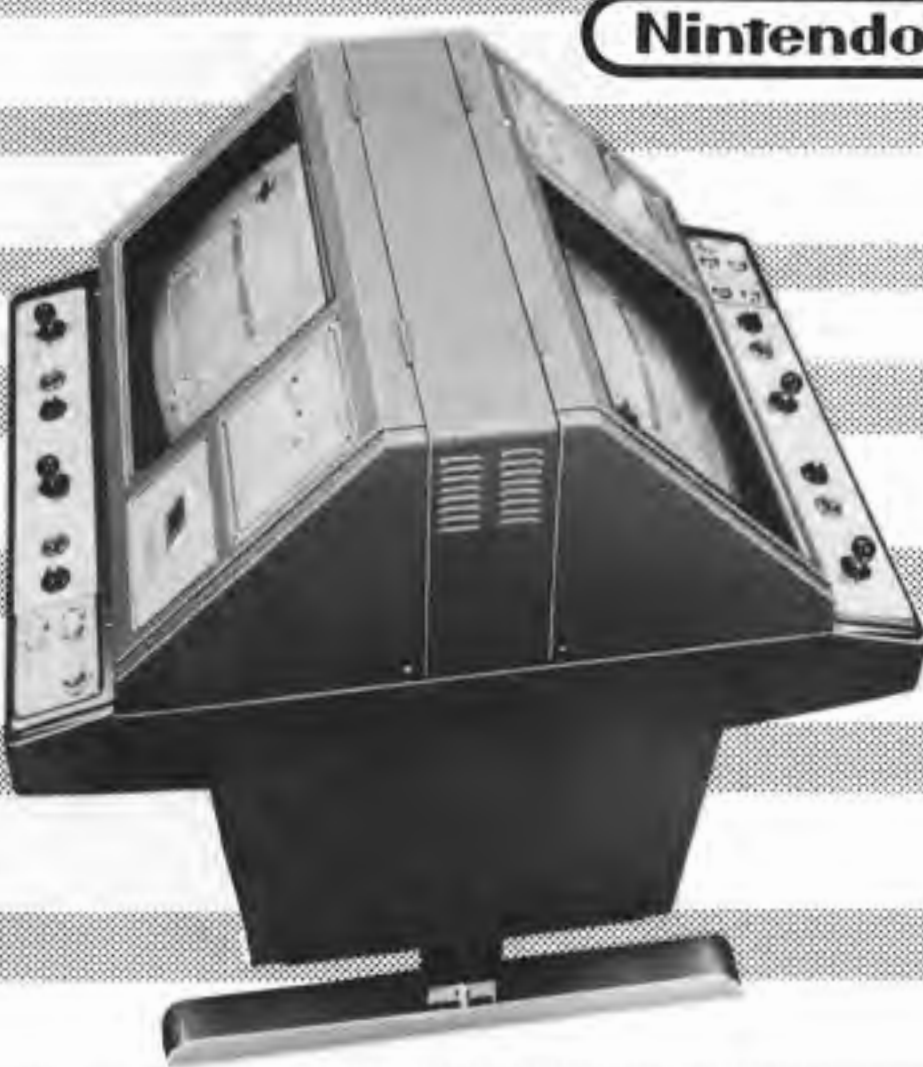

無人お店番システム

●仕様●  
メッセージ内容……「いらっしゃいませ」「ありがとうございました」  
音声出力……MAX.2W(音質は可変できます)  
検知対象……人間の動き(通常の歩行速度において)  
検知距離の有効距離……直線距離にて4m  
使用場所……本体・検知器共に屋内(水や直射日光が  
直接当たらない場所)  
使用可能温度範囲……-10℃~40℃  
使用電源……AC100V 50/60Hz  
消費電力……7W  
大きさ(幅×縦×高さ)本体240×155×55mm  
検知器100×44×37mm



セガ・ジャンケンポン

おなじみジャンケンがブレイズ・  
ビデオゲームになった!  
ジャンケンに勝つとアマダゲーム  
にチャレンジして景品のチャンス!



メダルゲーム機の設置運営につきましては  
「メダルゲーム場運営基準」を守ってご使用下さい

未来のレジヤを指向する  
SCO TRADING CO., INC.  
株式会社 エスコ貿易

本社 千144 東京都大田区東根谷3-7-8  
TEL 03(741)5201-10(大代表)  
大阪営業所 〒556 大阪府浪速区元町2-12-24-106  
TEL 06(647)4455(代表)  
名古屋営業所 〒464 名古屋市中区今池4-1-11  
TEL 052(732)2611(代表) 岩田ビル

SNK 株式会社 新日本企画  
SNK ELECTRONICS CORP.

本社 大阪市淀川区東三国6丁目1番45号 〒532 ☎(06)396-1621(代)  
東京支店 東京都台東区浅草橋5-4-4ジュエル秋葉原 〒111 ☎(03)866-6175(代)  
福岡営業所 福岡市博多区博多駅前3丁目3-16川清ビル304号 〒812 ☎(092)471-8612-3  
東大阪営業所 東大阪市吉田7-2-35ホワイトシャワー1階 〒578 ☎(0729)65-0533  
3043 Kashiwa Street, Torrance, California 90505 Phone.(213)539-2744

SHIN NIHON KIKAKU CORP.  
SNK CORPORATION  
1-45, HIGASHI MIKUNI 6-CHOME, YODOGAWA-KU, OSAKA, JAPAN.  
PHONE: OSAKA (06) 396-1621 TELEX: 523 6785







# 変化ある競技に

## タイトーから「ピット&ラン」



ピット&ラン

F1レースをテーマにしたTVドライブゲーム機「ピット&ラン」が、タイトー(本社東京、コーガン社長)から二月一日発売となった。

これはF1のレッドカーをレバーとアクセルボタンで操作するカーレースゲームで、一定の(長方形)コースを数周する。抜いたコースを数周する。抜いたコースを数周する。

画面はコースの一部分で、二本のコースが走っている。レッドカーは右のコースを走っているが、左のコースはUターン後に走っている。コースの両側に走っている。コースの両側に走っている。

このF1のレッドカーは、走っている(または追いついて)車の位置などが表示される。抜いたコースを数周する。抜いたコースを数周する。



ピット&ラン

これは空中、陸上、海中を自由に移動できるロボットを八方向レバーで操作し、ビーム砲で敵を倒す。敵の弾を受けるとアウトだが、ボタンで体の前にシールドを出せば敵の弾を防ぐことができる。シールドは画面上部に表示のエネルギーがある限り使用できる。エネルギーは一回回られる母艦に帰ると補充されるが、なくなれば飛行機に変わってしまう。攻撃力が弱まる。最終場面まで進めば「ピット&ラン」終了。ロボットが三回アウトでゲーム終了だが、一定得点以上でロボットが一つ追加される。基板販売のみでOP価格十三万八千円。

# 話題のマシン

## 上空から見たカーレース

# 変化ある競技に

## タイトーから「ピット&ラン」



ピット&ラン

F1レースをテーマにしたTVドライブゲーム機「ピット&ラン」が、タイトー(本社東京、コーガン社長)から二月一日発売となった。

これはF1のレッドカーをレバーとアクセルボタンで操作するカーレースゲームで、一定の(長方形)コースを数周する。抜いたコースを数周する。抜いたコースを数周する。

画面はコースの一部分で、二本のコースが走っている。レッドカーは右のコースを走っているが、左のコースはUターン後に走っている。コースの両側に走っている。コースの両側に走っている。

このF1のレッドカーは、走っている(または追いついて)車の位置などが表示される。抜いたコースを数周する。抜いたコースを数周する。



ピット&ラン

これは空中、陸上、海中を自由に移動できるロボットを八方向レバーで操作し、ビーム砲で敵を倒す。敵の弾を受けるとアウトだが、ボタンで体の前にシールドを出せば敵の弾を防ぐことができる。シールドは画面上部に表示のエネルギーがある限り使用できる。エネルギーは一回回られる母艦に帰ると補充されるが、なくなれば飛行機に変わってしまう。攻撃力が弱まる。最終場面まで進めば「ピット&ラン」終了。ロボットが三回アウトでゲーム終了だが、一定得点以上でロボットが一つ追加される。基板販売のみでOP価格十三万八千円。

# 敵陣へ上陸戦

## ジャレコから「DIDAY」



ディー・デー

海戦をテーマとしたTVゲーム機「ディー・デー」(DIDAY)が、ジャレコ(本社東京、金沢義秋社長)から一月下旬発売となった。

これは第二次大戦で連合軍がノルマンディーに上陸を開始した日のこと、以後一般に攻撃開始の日を意味するようになった。これを「D-Day」として、攻撃開始の日を意味するようになった。これを「D-Day」として、攻撃開始の日を意味するようになった。

このゲームは、敵艦を撃破し、上陸部隊を上陸させる。敵艦を撃破し、上陸部隊を上陸させる。敵艦を撃破し、上陸部隊を上陸させる。

画面はコースの一部分で、二本のコースが走っている。レッドカーは右のコースを走っているが、左のコースはUターン後に走っている。コースの両側に走っている。コースの両側に走っている。

## 取扱いパーツ PARTS SHOP

●テレビゲーム ●スロットマシン ●ピンゴ ●メダルゲーム ●工具

MAX SERVICE CORP. TEL(06)946-0181

# CG画像背景に

## ロボットの空中で迎撃戦



ロボットの空中で迎撃戦。ロボットの空中で迎撃戦。ロボットの空中で迎撃戦。

ロボットの空中で迎撃戦。ロボットの空中で迎撃戦。ロボットの空中で迎撃戦。

# VSシステム

## テニス、麻雀……ROM交換方式



VS・テニス

VS・麻雀

VSシステムのTVゲーム機「VS・テニス」「VS・麻雀」が、二月下旬同時発売となる。

VSシステムのキーボードは、二人用の場合、向かい合って一人が一つのモニターを使用し、二人が対戦する。二人が対戦する。二人が対戦する。

画面はコースの一部分で、二本のコースが走っている。レッドカーは右のコースを走っているが、左のコースはUターン後に走っている。コースの両側に走っている。コースの両側に走っている。

# ゲーム場の中で

## パソコンの学習



パソコン・ミニショップ

パソコンをゲーム場用として使えるようにセッティングした「パソコン・ミニショップ」が、(株)セガ・エンタープライゼス(本社東京、中山雄雄社長)から十月下旬発売となっている。

これは同社特製ラックにパソコン「SC1300」をセットし、専用キーボードとモニターをセットして使用する。専用キーボードとモニターをセットして使用する。専用キーボードとモニターをセットして使用する。



ハロー・ロボ

## イタズラされると画面クリア!

### 電子ライター・ハリガネ 完全シャットアウト

#### スーパースナイパー

①電子ライター防止機能! 画面をクリアし、クレジット「0」となり、フザー音で知らせます。

②契約・針金防止機能! 画面をクリアし、クレジット「0」となり、フザー音で知らせます。

③スピーカー音でガンガン警報! 「A端子」をスピーカーに接続すると、フザー音の代りにスピーカーより「ファンファン音」を出せます。

④電源「ON」時のクレジット上り等のトラブルは皆無です。

⑤コイン枚数の切換え可能! 1-3枚の硬貨・1プレイの切換えが、ディップスイッチで簡単にできます。

信頼の技術とアフターサービスが自慢の会社です! 大阪府東淀川区上新庄3-14-11

株式会社 M.I.P. 株式会社 M.I.P. 株式会社 M.I.P.

まず、お電話して下さい 06 (326) 6700

## 新製品 作業性を重視・完成された操作盤

### セイミツ型 CT-9 シリーズ発売

#### CT-9, N, S II, Z

★前面の出っ張る面が15mm少ない

★基板取り付けによってボタンが回ることはありません

★ジョイスティックのマイクロ部分は差込み方法採用

☆CT-9 専用筐体ハーネス有り CT-9, LS-9 実用新案出願中

株式会社 セイミツ

埼玉県戸田市美木5-20-20 〒335 TEL. 0484 (21) 520091

振込銀行 三和銀行高島平支店 普通口座130647

東京都千代田区外神田2-1-6 山崎ビル外神田会館203号 〒101 ☎03(255)549190

新宿 東京都新宿区西新宿5-1-18 西新宿ビル1F 〒160 ☎03(373)202190





10ヤードファイト アメリカンフットボールを内容としたTVゲーム。レバーとパスボタン操作でオフェンスチームを率いる。基板販売のみで定価14万8千円。【アイレム】No227

ポールポジションII(アップライト) 同社同名機のアップライト型でイスに座ってプレイする。富士、鈴鹿など4つのコースの中から好きなコースを選ぶ。定価88万円。【ナムコ】No226

ポールポジションII 同社「ポールポジション」のゲーム内容をさらに充実させたもの。従来のコースに新しく3つのコースが加わっている。定価136万円。【ナムコ】No226

# 話題のマシン

(第223号～第227号)



クマ公のハチたいじ ハチの巣をついて逃げ帰るといった内容のアーケードゲーム機。電光表示により画面右下からハチを避けながら上へ進んで行く。定価40万円。【こまや】No227

チェックス 米国IC社開発のアイスホッケーを採用したヤキトリ式ゲーム機。国歌斉唱や歓声などの音響効果がゲームを盛り上げる。定価85万円。【関西精機】No226

かみなりっ子・ゴロちゃん U字型のパイプに絡めないようにリングを一方の端まで移動させるゲームで、制限時間内に移動させると景品が抽出される。定価23万円。【東洋娯楽機】No225

ガンガンダチョウ ボックス内に隠れたダチョウガランダムに首を出すのに合わせて、手前にある木の根を叩くゲーム機。タイマー制。定価81万円。【カトウ製作所】No223

スタープレイヤー 同社第2弾のLED採用のTVゲーム機。宇宙戦争を内容としたもので、低周波振動式のオーディオチェアが臨場感を盛り上げる。定価125万円。【セガ社】No227

おしゃべりまちゃ TVディスプレイと同機キャラクター「まちゃ」の音声が出てくる。漫画、SF、乗り物など8つのジャンルより選択できる。定価42万円。【ロジック】No227



キャプテンキッド 海賊船と帆船が水を切って「キャプテンキッド」を中心に回る定置型乗物機。メロディー付きで4～6周作動する。二人乗り。定価120万円。【ホープ】No227

コスモシップ・インターセプター 前後進と右左折の4つのボタンで走行するパッテリーカー。進行方向によりメロディーが変わる。定価52万円。【朝日エンジニアリング】No227

JR-750 オートバイをモチーフにしたパッテリーカーで2種のデザインがある。速度は2段階で可能で走行音付き。定価25万7千円。【朝日エンジニアリング】No227

メルヘンキッズ 馬車に乗ってメルヘンの世界を巡るといった定置型乗物機。童謡が流れながら4～6周の回転運動をする。定員2人。定価102万円。【ホープ】No225

お話しくまちゃん・クッキー クマのひざの上に向かい合って座る定置型乗物機。「お名前は…」などの質問をするボタンがあり、左右にローリングする。定価70万円。【セガ社】No227

ベニー・オーシャン 6人用のマナーブッシュ型メダルゲーム機。無数のピンのある板の間をうまくメダルを落とすゲーム。音響効果がある。定価98万円。【セガ社】No227

### 総目録索引

第192号 (57年7月15日) 掲載	第186号 (57年4月15日) - 第190号 (57年6月15日)
第197号 (57年10月1日) 掲載	第191号 (57年7月1日) - 第195号 (57年9月1日)
第203号 (57年12月15日) 掲載	第196号 (57年9月15日) - 第202号 (57年12月1日)
第209号 (58年4月1日) 掲載	第203号 (57年12月15日) - 第206号 (58年2月15日)
第215号 (58年7月1日) 掲載	第207号 (58年3月1日) - 第211号 (58年5月1日)
第220号 (58年9月15日) 掲載	第212号 (58年5月15日) - 第216号 (58年7月15日)
第227号 (59年1月1日) 掲載	第217号 (58年8月1日) - 第221号 (58年10月1日)



ライフウェーブ バイオリズムを基礎にしたコンピューター占い機。夫婦や友人などの相性診断もあり結果がプリントアウトされる。定価29万2千5百円。【アイレム】No227

チビッコバイク オートバイをリアルにスタイリングしたパッテリーカーで、色や模様により2種類ある。作動時間90秒で1人乗り。定価33万円。【ホープ】No227

# 総目録

No. 31

本紙「話題のマシン」でとりあげた総目録です。とりあげる時点で②明らかなコピー機や③とばくに使用されやすいメダルゲーム機は、すでに排除しています。またこの総目録作成に当たり全品目を再度チェックするなど点検を進めました。配列は①フリッパー、②TVゲーム機、③その他アーケードゲーム機、④メダルゲーム機、⑤乗物機、⑥その他に分類、それぞれ掲載順としました。社名のうしろの番号は掲載号数です。

メダルゲーム機の設置運営につきましては「メダルゲーム場運営基準」を守ってご使用下さい。



DCスーパーダブルステニス コンピューターチームを相手にダブルスのデニスをやるもので、前衛と後衛をコントロールしてボールを打つ。テーブル定価6万8千円。【アータースト】No223

アップン・ダウン 車を操作し10のチェックポイントを通過していくTVゲーム機。ジャンプボタンをうまく使えばボールを打つ。テーブル定価6万8千円。【セガ社】No223

アマゾンハント 米国コソットレープ社製フリッパー。ジャンプでの狩猟をテーマとしたもので各ターゲットがすべてボーナス得点に結びつく。定価77万円。【タイトー】No224



ウルトライクス NTV放映の同名番組とタイアップしたTVディスプレイ各種ジャンルから出題される。敗者復活問題もある。ミドルタイプC型定価47万円。【タイトー】No224

ドンキーコング3(テーブル) レバーで「スタンリー」を操作しスプレー(ボタン)でハチを攻撃。コングが上からヤシの実を落とすので注意。定価18万9千円。【任天堂】No224

ドンキーコング3 「ドンキーコングシリーズ」第3弾のTVゲーム機。ドンキーコングがハチたちと暴れだすのをやっつけるというストーリー。定価55万円。【任天堂】No224

スティンガー セイブ電子からシグマが独占販売権を得たもので宇宙戦争をテーマとしたTVゲーム。画面左から右へ進む。定価18万9千円。【セイブ電子/シグマ】No223

女子バレーボール バレーボールをTVゲーム機化したもので、実際のルールに基づきサーブや時間差攻撃などのテクニックを駆使できる。定価18万9千円。【タイトー】No223

エクセリオン 異次元の空中戦がテーマのTVゲーム機。ファイターEXを操作し敵を撃破していく。背景が立体的にスクロールする。定価18万9千円。【ジャレコ】No223



ダチョウラー ダチョウのわんぱくぶりを内容としたTVゲーム機。ボタン操作でキックして動物たちを倒していく。99/100ある。定価19万8千円。【日本産】No225

TX-1 マルチ画面採用のドライブゲーム機。3つのTVモニターが連続した1つの画面を構成し、迫力ある展開が楽しめる。定価19万8千円。【辰巳電子工業】No225

ミスタードゥ対ユニコーン(テーブル) 同社同名機のテーブル型。プロットをハンマー(ボタン操作)で叩き落としてうまく敵に当てるゲーム。定価18万9千円。【ユニバーサル】No224

ミスタードゥ対ユニコーン ミスタードゥとユニコーンのコミカルな戦いを内容としたTVゲーム機。画面は距離感でスライド式のはしごを使う。定価55万円。【ユニバーサル】No224

ハイパーオリムピック 陸上競技を採用したもので、100mダッシュや走り幅跳びなど6種目がある。ボタン操作のみで、4人までプレイができる。定価20万9千円。【コナミ】No224

マーピンス・メイズ(アーク) 二層から成る格子状のフレーム上をエレベーターを利用しながらドットを食べ、敵をやっつけていくTVゲーム機。定価18万9千円。【新日本企画】No224



パチフィーバー パチンコをTVゲーム機化したもので、画面で電動パチンコを行なう。フィーバーチャンスもある。タイマー制。基板セット13万8千円。【三機電子】No226

マーカム 空中戦を内容としたTVゲーム機。3D効果のある画面で森林や南極など6場面の展開がある。基板販売のみで定価12万8千円。【サン電子/岐華特機】No226

エキサイティング・サッカー コンピューターとサッカーを行なうもので、8方向レバーとボタン操作でテクニックが駆使できる。基板販売のみで定価14万9千円。【アルファ電子】No226

インターステラー LED採用の宇宙戦争ゲーム機。コンピューターグラフィックスと実写の組合せでファンタジックな画面が楽しめる。定価155万円。【船井電機】No226

センジョウ 惑星での砲撃戦をテーマとしたTVゲーム機。3D効果の画面がレバー操作で左右側面にスクロールする。基板販売のみで定価15万9千円。【テカン】No225

フォゾン 指示された図形を組立てるといったTVゲーム機で、回転しながら軌道を結合して形作っていく。8方向レバーで操作。定価18万9千円。【ナムコ】No225



近日発売 PTL. シリーズ第3弾!

反射速度測定器  
**SPARK SHOOT**  
スパーク ショット

反射速度は集中力と  
反射神経で決まります。

ハイテクノロジーを駆使したスパークショットは遊び心とスポーツ心を、ハイにさせるロングランブレイマシンです。また、ファッションでスマートなトータルデザインは、ハイセンスな感覚にピッタリ。だから、ゲームセンターはもろもろ今までにない、まったく新しいロケ地も開拓できます。

オブション

記念メダル払い出し装置もあります。



新発売

レバー操作で タックルをぶっとばせ!

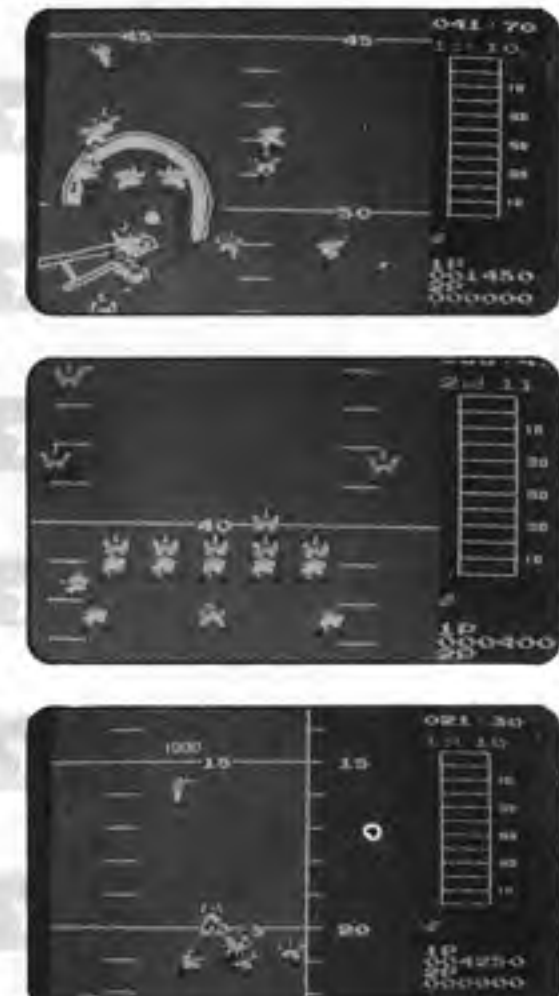

GOGOタッチダウン!  
**10-YARD FIGHT**  
AMERICAN FOOTBALL

男の熱い体とワイルドな頭脳が、ふつかりあう最も磨き抜かれたスポーツ。アメリカンフットボールがゲームになった。



プレイヤーはオフェンス(攻撃側)を率いて、できるだけ前へ進め!だが、ディフェンス(守備側)のフォーメーション数、なんと183種類。スクールクラスからスタートし、カレッジ、プロ、スーパー、2パターンごとにレベルアップ。戦況を冷静かつ敏速に判断し、ゴールへ突進しろ、観客やキュートなチアガールが君を応援している!

©1983. IREM

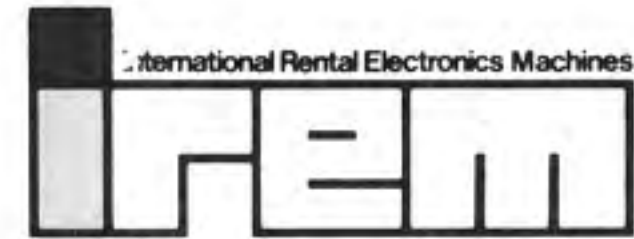

アイレム株式会社  
IREM CORPORATION

■販売本部/大阪市北区西天満1丁目7-4 協和中之島ビル TEL. 06(312)1300代  
Kyowa Nakanoshima, Bldg. 1-7-4, Nishitenma, Kita-ku, Osaka 530 Japan Phone 06(312)1305 Telex 63074  
■本社/大阪府松原市西大塚1丁目3-29 TEL. 0723(32)4754(総務)  
■東京販売事務所/東京都千代田区猿樂町1丁目5-1 豊島屋本店ビル TEL. 03(295)5951代  
■松原センター/大阪府松原市西大塚1丁目5-16 TEL. 0723(33)5820(サービス)

**SWIMYO**  
TM

INTERCEPT SPACE TANKS!!



尊厳の3D感覚で話題騒然  
ゲーカンニューマシン  
センサーシヨナルにデビュー!!

© 1983 TEHKAN LTD.

ピカレット  
**Picalette**  
TM

☆従来のジュニア用メダル機の常識を破る驚異の売り上げ!!  
(10円玉メダル併用)



ブラウン管使用でカラフル画面!!  
夢がまわるファンタジールーレット!!



仕様  
寸法 1530(H)×556(W)×550(D)  
電源 100V 50/60Hz  
消費電力 170W

株式会社 テーカン

本社 千101 東京都千代田区神田松田4丁目41番地  
TEL: (03)256-0371-7  
TEHKAN LTD. 41, Kanda Higashi Matsushita-cho, Chiyoda-ku, Tokyo 101, Japan  
TEL: (03)256-0378 TELEX: 327174 TEHKAN

**WHAT'S NEXT?**

創造新世紀

進化した卵がやがて増殖をはじめ。



アミューズのイメージを大きく変えたビデオゲームに一早く取組んできました弊社は、これまでも遊びの心を満たすゲーム機の開発に努力してきました。さらに愛好家の増大と共に、従来の豊富な経験、実績を生かしたノウハウに加えて企画・開発体制の強化充実をすすめてきました。今、静かに熱い鼓動を脈打たせて次代のニューゲームを育成しています。今後共、エキサイティング・ドリーム・ユーモラスに満ちたゲームマシンの誕生をどうぞご期待ください。

サブ基板発売中!  
雀豪より改造できます

**JANGOU Night**  
ジャンゴウナイト

- プレイヤーがあがれば、役に応じ得点が加算。
- コンピューターがあがれば、役に応じ得点が減算。
- コンピューター同志のフリコミは再ゲーム。
- スコアが0になればゲームオーバー。
- 親があがれば勝ち得点は倍。

18"テーブル  
¥95-2450

**Nichibutsu**  
日本物産株式会社

本社 大阪市北区天神橋1丁目12番9号 千530  
TEL: (06)353-5211(代) TELEX: 523-6891 NCB COL J

東京事業所 東京都中央区日本橋蛸屋町1丁目5番12号 ヤマ日本橋ビル  
(株)ニチブツ札幌 札幌市豊平区中の島1条7丁目1-1 京王みなみマンション  
(株)ニチブツ仙台 仙台市上杉5丁目3番10号  
(株)ニチブツ広島 広島市南区東露町2番17号 第2つきむらビル  
(株)ニチブツ九州 福岡市博多区博多駅前4-4-17 新常盤ビル1F  
京都工場 京都市伏見区久松山岡大字市田小学新築12-1

TEL: (03)664-5271(代) 千103  
(011)824-2571(代) 千062  
(022)65-5571(代) 千980  
(082)253-6131(代) 千734  
(092)472-7221(代) 千812  
(0774)44-6262(代) 千613  
NICHIBUTSU U.S.A CORP. TEL: (213)538-2162 NICHIBUTSU U.K. LTD. TEL: (021)544-4299



# Game Machine's Best Hit Games 25

## ■テーブル型TVゲーム機 (TABLE VIDEOS)

前回	機種名 (メーカー名) MODEL (MANUFACTURER)	評価 (RATING)
1	ザ・ビッグ・プロレスリング (データイースト) The Big Pro Wrestling (Data East)	8.26
2	10ヤードファイト (アイレム) 10-Yard Fight (Irem)	8.09
3	ジャンゴウナイト (日本物産) Jangou Night* (Nichibutsu)	6.33
4	ティンスター (タイトー) The Tin Star (Taito)	6.14
5	エクセリオン (ジャレコ) Exerion (Jaleco)	6.00
6	ハイパーオリンピック (コナミ) Track & Field (Konami)	5.95
7	エキサイティングサッカー (アルファ電子) Exciting Soccer (Alpha)	5.86
8	ゼビウス (ナムコ) Xevious (Namco)	5.61
9	ノバ2001 (ユービーエール) Nova 2001 (UPL)	5.38
10	リブル・ラブル (ナムコ) Libble Rabble (Namco)	5.35
11	ギャラガ (ナムコ) Galaga (Namco)	5.22
12	マリオブラザーズ (任天堂) Mario Bros. (Nintendo)	5.00
12	T.T. マージャン (タイトー) T.T. Mahjong* (Taito)	5.00
14	バーディーキング2 (タイトー) Birdie King 2 (Taito)	4.66
15	エレベーターアクション (タイトー) Elevator Action (Taito)	4.63
16	チャンピオン・ベースボール パートII (アルファ電子) Champion Baseball Part II (Alpha)	4.53
17	雀豪 (日本物産) Jangou* (Nichibutsu)	4.50
18	将棋 (アルファ電子) Shougi* (Alpha)	4.42
19	スティンガー (セイブ電子/シグマ) Stinger (Seibu/Sigma)	4.40
20	ジャントツ (サンリツ) Jantotsu* (Sanritsu)	4.36
21	ミスター・ドゥ (ユニバーサル) Mr. Do! (Universal)	4.25
22	麻雀教室 (新日本企画) Mahjong Kyositsu* (SNK)	4.20
23	センジョウ (テーカン) Senjyo (Tehkan)	4.17
24	女子バレーボール (タイトー) Big Spikers (Taito)	4.09
25	ミスタードゥ対ユニコーン (ユニバーサル) Mr. Do's Castle (Universal)	4.00

\* The Traditional Japanese Games

## ■アップライト、コックピット型TVゲーム機 (UPRIGHT/COCKPIT VIDEOS)

前回	機種名 (メーカー名) MODEL (MANUFACTURER)	評価 (RATING)
1	TX-1 (辰巳電子) TX-1 (Tazmi)	8.60
2	ポールポジションII (ナムコ) Pole Position II (Namco)	7.12
3	スターウォーズ (アタリ) Star Wars (Atari)	7.09
4	レーザーグランプリ (タイトー) Laser Grand Prix (Taito)	6.25
5	インターステラ (フナイ) Inter Stellar (Funai)	6.20
6	ポールポジション (ナムコ) Pole Position (Namco)	6.10
7	アストロンベルト (セガ社) Astron Belt (Sega)	5.71
8	スターブレイザー (セガ社) Starblazer (Sega)	5.66
9	ウルトラクイズ (タイトー) Ultra Quiz (Taito)	5.25
10	ズーム909 (セガ社) Zoom909 (Sega)	5.20
11	モノコグランプリ (セガ社) Monaco G.P (Sega)	4.25
12	幻魔大戦 (データイースト) Bega's Battle (Data East)	4.00
12	幻魔タロット (データイースト) Genma Tarot (Data East)	4.00
14	ドクターQ (ユニエンター) Doctor Q (Unienter)	3.50
15	クリスタルキャッスル (アタリ) Crystal Castle (Atari)	3.33

## ■フリッパー (FLIPPERS)

1	ファイアーパワーII (ウィリアムズ) Fire Power II (Williams)	8.00
2	エクセス・オーズ (バリー) X's & O's (Bally)	5.75
3	ファイアーパワー (ウィリアムズ) Fire Power (Williams)	5.66
4	ローヤルフラッシュDX (ゴットリーブ) Royal Flash DX (Gottlieb)	5.50
4	アマゾンハント (ゴットリーブ) Amazon Hunt (Gottlieb)	5.50

ご好評の「ベストヒットゲームズ25」を最近の市場動向に合わせて、前回から区分などで改善しておりますが、さらに今回はランキングが上昇しているものについて白抜き数字で順位を示すようにしました。従って従来あった星印は今回から廃止しました(編集部)。

### 調査協力店 (順不同)

ルナパーク (東京・新宿)、ロサ・ゲームランド (東京・池袋)、ジョイプラザ21 (京都・新橋)、タイトースペシャル (大阪・梅田) = 関タイマー; J&B (東京・神田)、UFO (東京・豊谷)、セガセンター・ニュー光 (大阪・心斎橋)、モンテカルロ立命 (京都・北区) = 関セガ・エンタープライゼス; ゲームスペース・ミライヤ (東京・蒲田)、プレイシティキャロット新宿店 (東京・新宿)、ビッグキャロット新橋店 (東京・新橋)、なんばシティビッグキャロット (大阪・難波) = 関ナムコ; ゲームファンタジア・シグマ (東京・渋谷)、ゲームファンタジア・イズミ (東京・新宿)、ゲームファンタジア・スーパーII (東京・池袋) = 関シグマ; アメニティパーク・リノ梅田店 (大阪・梅田)、アメニティパーク・リノ千日前店 (大阪・千日前) = 関アポロ; カーニバルプラザ (東京・新宿) = 関エスコ貿易; ワールドゲーム・ミヤコ (東京・新宿) = 関東京キャビネット; ゲームプラザ・シルビア (東京・新宿) = 関東京マルサン; 名鉄レジャック (名古屋・駅前) = 関水野商会; ビデオイン・キャッスル (小倉・駅前) = 関岡田商会; 玉造ゲームセンター (大阪・玉造) = 関興業店。

評価 (RATING)

調査ロケーションの設置機種を売上げと人気度から見たランク付けで、各オペレーターの判断によるデータを集計、その平均値を示したものです。数字の意味は10:これ以上ない爆発的な人気と売上げ、9:すばらしい人気と売上げ、8:大変いい人気と売上げ、7:いい人気と売上げ、6:まあいい人気と売上げ、5:平均的なもの、4:平均以下(以下省略)



**FUNAI**

IT'S A REAL SPACE BATTLE "INTER STELLAR"

**INTER STELLAR**

Laser Fantasy

THREE, TWO, ONE, ZERO!!  
Space without bounds...  
beginning or end...  
time without end...  
INTER STELLAR!



「INTER STELLAR」特長

1. レーザーディスク使用の高画質ゲーム機。
2. 3次元コンピュータグラフィック使用の臨場感溢れる未来映像。
3. シンセサイザーサウンドによる魅力溢れる音楽。
4. 5チャンネルスピーカーシステムによるダイナミックサウンド。
5. レーザーディスクとビデオゲームを合成させたシステム設計。
6. 流れるように展開する40パターンゲームストーリー。
7. プレイヤーを飽きさせない21の攻撃パターン。
8. 独自の汎用性システムによりソフトの交換が容易で低コスト。

●販売元  
株式会社フナイ  
大阪市浪速区元町1-5-7難波プラザビル401  
TEL: 06-648-1272 FAX: 06-647-5217

●製造元  
船井電機グループ 大東音響株式会社  
大阪府大東市中垣内7-627



## 実績のメカニズム

### メカ+電子の時代

完璧なセクター揃って新発売!  
●ゲーム機、自販機、両替機、カラオケ...等々、未来派志向



810-E

### 謹告

田原製機社製選別機を御覧の儀にありがとうございます。電子セクター810-Eは、全体および各部の機構につき、特許、実用新案、意匠等をお申請してあり、その一部は、既に登録および公開され、工業所有権によって保護されております。これと同じ構造のコピー品を正当な権利もなしに製造販売し、または、購入使用した者に対しては、上記出願に係る発明者等が出願公表された後に法に基づき補償金を請求し、また法に基づき使用を差し止められることにもなり得るため、かかるコピー品の購入使用をなさらぬよう警告いたします。昭和57年7月 代表取締役 安部 寛

## ■810-Eシリーズ

810-ES	¥100
810-E	¥500
810-EC	US25¢
810-EF	その他コイン

## ■ロケーション管理

必ずカウンターとキャッシュボックスのコイン枚数は一致します。

### 従来のメカ式タイプのセクター

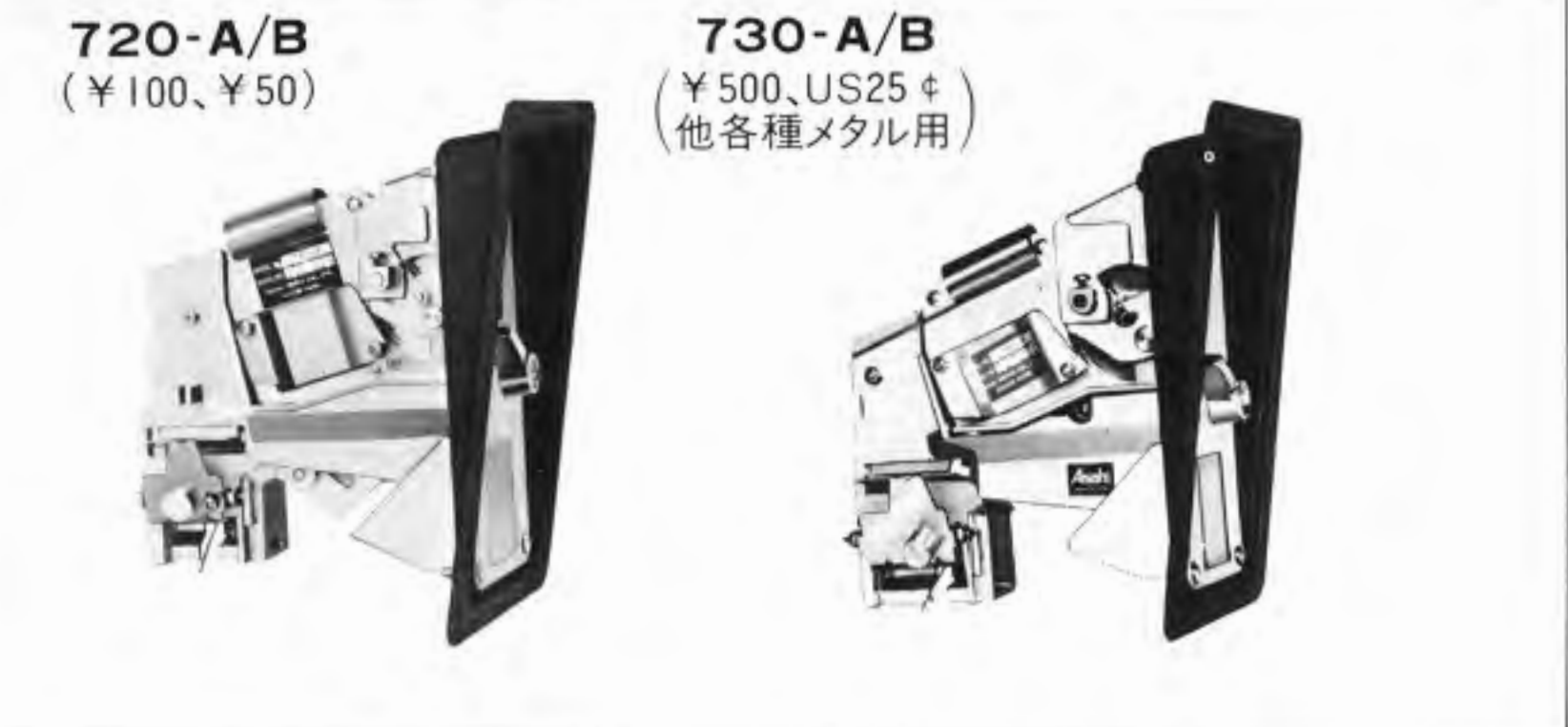

信頼と技術のふれあい



本社・本社営業部 東京都港区南青山2-24-15青山タワービル2F 〒107 ☎03(401)6181  
営業所/東京都台東区竜泉3-7-3 〒110 ☎03(876)3405

●詳細は本社または、営業所宛にカタログをご請求下さい。



### Overseas Readers Column

## Nintendo Wins Judgment In "Donkey Kong" Trademark Infringement Case

A federal district court in Manhattan, New York, U.S.A. has reportedly handed Nintendo of America, Inc. and its parent corporation in Japan, Nintendo Co., Ltd. of Kyoto, a sweep victory in a trademark infringement suit instituted by Universal City Studios, Inc., a unit of MCA, Inc.

The Nintendo companies are major manufacturers of video games and home computers. Universal had claimed that Nintendo's immensely popular video arcade games "Donkey Kong" violated Universal's rights in the name and character "King Kong". On December 22, the district court completely disagreed and granted summary judgment for Nintendo.

District Judge Robert Sweet found that summary judgment was appropriate on three separate grounds. He found that (1) Universal as a matter of law never acquired any trademark rights in "King Kong" and therefore could not bring an action for trademark infringement; (2) As a matter of law "King Kong" cannot be a trademark because it lacks secondary meaning in that consumers would not believe "King Kong" comes from a

separate and single source or origin; (3) Even if Universal had rights in "King Kong" as a trademark, there could be no trademark infringement under Lanham Act because there is no likelihood of confusion as the source of "Donkey Kong".

Judge Sweet dismissed all of plaintiff's claims for trademark infringement. The Nintendo companies enjoy this judgment. But Universal announced that it will "promptly and vigorously" pursue an appeal of the decision before the U.S. Court of Appeals for the Second Circuit.

## Irem Licenses Its "10 Yards Fight" To Three Overseas Firms

Irem Corporation (president, Tetsu Takashima) of Osaka announced that it has licensed its video game "10 Yards Fight" to three foreign firms. Concerning the new video game,

Irem granted exclusive manufacturing and selling rights to Taito America Corp. (president, Paul Moriarity) of Illinois, U.S.A., for North, South and Latin American markets, to ADP-Automaten GmbH (chairman, Paul Gauselmann) of West Germany for West German market, and to Electrocoin Automatics Ltd. (director, John Stergides) of London, U.K., for the England and Ireland markets. All these licensing agreements will be fulfilled in the form of supply of PC boards, said Mamoru Shigeta, director of Irem Corp.

## Three Japanese Copiers Sentenced

Isao Hiraiwa, president of Kyugo Trading Company, was once sued by Sega Enterprises Ltd. for sale of unauthorized copies, but admitting the fact, totally apologized to Sega (see *Game Machine* No. 211). Isao Hiraiwa, however, remains one of the leading local operators and distributors, and NAO has accepted him as one of its directors. Moreover, NAO has allowed its members to manufacture, sell, export and operate unauthorized copies.

Among the trade presses concerning Japan's amusement business, only *Game Machine* is an independent trade

press. In the midst of Japan's contradictory circumstances of the trade association, may we say that *Game Machine* alone is boldly providing the readers with truly desired news? If so, it is very shameful for Japan's amusement business.

## NAO Amusement Expo '84

(Continued on page 30)

ment Industry; Kato Manufacturing Co., Ltd.; Kawakusu Co., Ltd.; Komaya Mfg. Co., Ltd.; Konami Co., Ltd.; Kotobuki Sales Co., Ltd.; Kou Denshi Kizai Co., Ltd.; Maruko Co., Ltd.; Masago Industrial Co., Ltd.; Meisho Co., Ltd.; Namco Ltd.; Nichibutsu Co., Ltd.; Nihon Grakuki Co., Ltd.; Nikko Seiki Co., Ltd.; Nippo Sangyo Co., Ltd.; Omoigawa-kikaku Co., Ltd.; Omori Electric Co., Ltd.; Regal Co., Ltd.; Roller Tron Corporation; Sanwa Denshi Co., Ltd.; Soga Enterprises Ltd.; Seimitsu Co., Ltd.; Shinsui Trading Co., Ltd.; Showa Tekko Co., Ltd.; Sigma Enterprises Inc.; SNK Corporation; Taito Corporation; Takara Kagaku Co., Ltd.; Tekhan Ltd.; Tiger Amusement Ltd.; Togo Japan Inc.; Tokyo Nikkodo Co., Ltd.; Uni Enterprise Co., Ltd.; Universal Sales Co., Ltd.; UPL Co., Ltd.; Volt Electronics Co., Ltd.; Yuei Co., Ltd.

**プログレス PROGRESS**

陸、海、空から攻めてくる敵を突破し、要塞基地を陥落せよ!! この奥に何かがあるぞ!!

WE MUST DEFEAT THE ENEMY!!

我々は敵を撃破しなければならぬ!!

対空戦闘 // 敵艦浮上中

対地上戦 // 空からも来るぞ

©1984. CHUO.L.H.CO.LTD.

**謹告**

平素は格別のお引立てを賜り、厚くお礼申し上げます。このたび、弊社が発売いたしましたビデオゲーム「PROGRESS (プログレス)」は弊社が開発、製品化したオリジナル製品であり、この製品に関する一切の権利は弊社が所有しております。従って、弊社に無断でこれを模倣し、または類似する製品を製造販売し、また設置、使用する行為は著作権法、工業所有権法、不正競争防止法に抵触し、弊社の正当な権利を侵害することになります。また、ゲーム中に「コンバット」の曲を使用しているために、音楽の著作権法にも抵触しますので重ねてご忠告申し上げます。つきましては、これらの行為のないよう充分なご配慮をお願い申し上げます。当業界の健全な発展のため、各位のご理解とご協力をお願い申し上げます。

昭和五十九年二月

代表取締役 榎本哲夫

ビデオゲームのパイオニア

**中央リース販売株式会社**

〒164 東京都中野区中野3丁目33番5号

☎03-380-2061(代表)

国内外とも販売についてはお訪ね下さい。

**Tazami**

今、コックピットは無限に広がる。大迫力... マルチスクリーン三面画

STAGE 3RD

TIME 51

SPEED 04km/h

PASSED CARS

YOUR SCORE 104470

MAP A,B C,D E,F G,H

楽しい画面展開、アニメーションが繰り広げる世界各地のレーシングコース。グリーン、砂漠、海、雪景色、夜の街、と、さまざまなレースシーン。マルチスクリーンのレーシングスプリットにおもわず陶酔してしまおう。

仕様  
使用電源 AC100V 50/60Hz  
消費電力 330W  
寸法 全高・1440mm 奥行・1775mm 振幅・1380mm  
重量 235kg (フロンツキリネット・185kg リヤキヤキネット・50kg)  
音 95・2656

国内における販売代理店 (50音順)

- 株式会社 大阪サービスゲームス 〒560 大阪府豊中市北塚塚3丁目15-3 TEL. (06) 849-7491
- 加藤紙金工業 〒567 大阪府茨木市津島真富西1丁目2-11 TEL. (0726) 35-1886
- 株式会社 関西精機製作所 〒615 京都府右京区西京極立田町3 TEL. (075) 311-9245
- タイコー物産株式会社 〒520 滋賀県大津市山田におの津4丁目1-33 TEL. (0775) 26-2850

製造元 辰巳電子工業株式会社

©1983 TAZAMI. ALL RIGHTS RESERVED



# TT PIT & RUN

赤い稲妻★F1 F-1 RACE



### ピット&ラン

レッドカー(自車)を4方向レバーと、アクセルボタンを上手に操作してゴールを目指す、スピード感あふれるゲームです。

相手のF1を追い抜くと黄色から青い車体になり、第2・第3トライアルから相手の車を全部追い抜くと、ピットインしてターボに変身スピードアップ。ガソリンが0になると1周遅れるとゲームオーバーです。



# LASER GRAND PRIX



### レーザーグランプリ

レーザーディスクの採用により、富士スピードウェイの迫力あるコースが、実写で映し出されます。

ゲームマシンのコックピットには、小型ハンドル、アクセル、ブレーキ、しかもレバーシフトには、ドライブゲームで初めての「ロー」、「トップ」の2段切替シフトに加え「ニュートラル」を組み入れました。

# FIREPOWER II

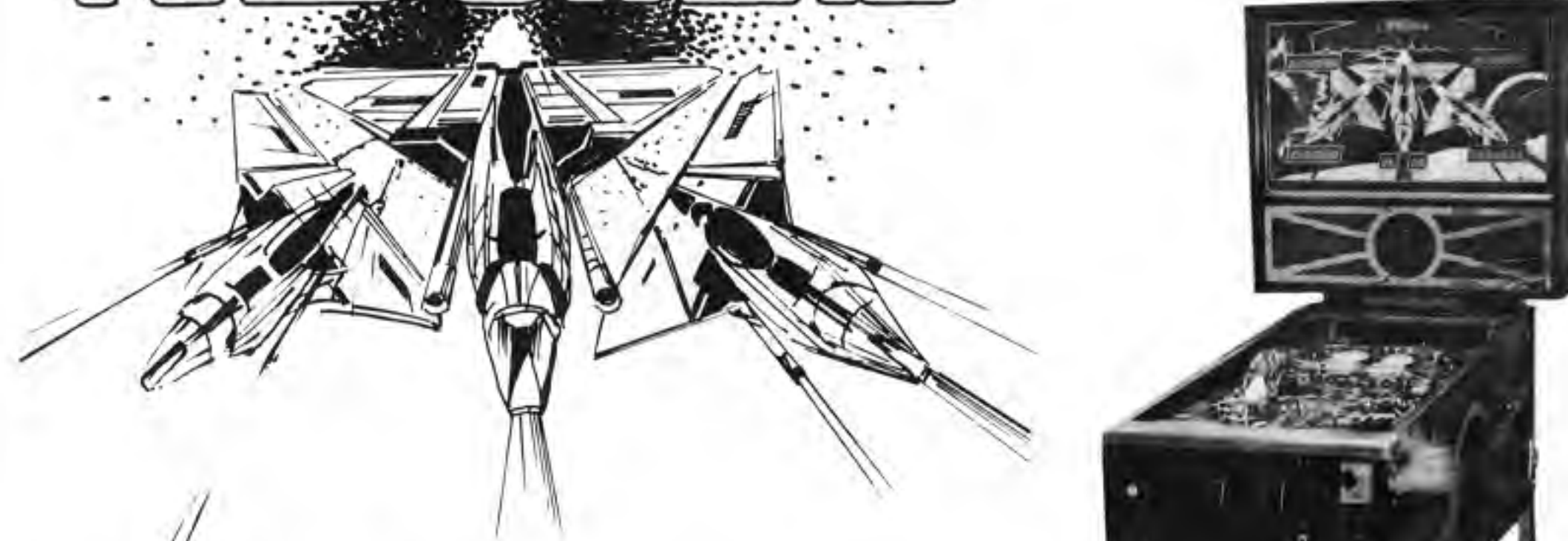

### ファイヤーパワーII

戦闘機をモチーフにしたフリッパーゲームで、F-1-R-E-P-O-W-E-Rを完成するたびにボーナス得点が得られます。また右側上部のホールにボールが入ると2個目のボールが出て来て、2ボールゲームとなり、ゲーム中の得点はすべて倍になります。

# M.A.C.H. 3

●米国マイルスターエレクトロニクス社より、日本・オーストラリア・ニュージーランド及び東南アジアを対象に、全ての独占権を取得しております。



### マッハスリー

レーザーディスクを採用したこの迫力あるゲームは、戦闘機ゲームと、爆撃機ゲームのどちらかを選んで楽しむことができます。

●戦闘機ゲームは、ジョイスティックの上部にある引き金と、機関銃ボタン、ミサイルボタンを操作して、地上のターゲットや攻撃ヘリコプターを撃ち落とすゲームで、上下、左右に移動する地上画面は、迫力ある空中戦が味わえます。

●爆撃機ゲームは、爆弾投下ボタンを使って、地上基地を爆破して行くゲームで、地上からの高射砲や、ミサイルを避けながら、敵の戦闘機を破壊して行くダイゴミは、臨場感を盛り上げます。



株式会社 **タイトー**  
本社 東京都千代田区平河町2丁目5番3号  
タイトービル ☎ 03(264)8611(大代表) 千102  
**TAITO CORPORATION**

アミューズメントマシンの製造・販売・賃貸・輸出入/屋内外レジャー施設の企画・設計・施工・運営サービス/ボウリング関連機器の販売・サービス

## Overseas Readers Column

# Commodity Tax On AM Games Has Been Avoided

The government and the Liberal-Democratic Party shelved imposition of commodity tax on amusement games including among others, video games. This was announced in the "Outline of 1984 Tax System Revision Program" issued on January 18 by the Tax System Committee within the Liberal-Democratic Party. The Japan Amusement Machinery Manufacturers Association (JAMMA), which has been opposed to the tax imposition plan, felt relieved for a while.

Japan's commodity tax system is not easy to understand - even for us Japanese! It is intended to impose tax on luxury goods which are selected and listed (there are 80 items at the present). Actually, tax is imposed on any of these items when it is shipped from the factory. Thus, it is aimed to put individuals who want to enjoy luxury goods under tax burden. Thus, commodity tax is not imposed on non-listed items, nor on half-finished goods and parts. The main objects of this tax have so far been (1) precious metals and stones; and (2)-(i) automobiles, -(ii) leisure and gambling machines, -(iii) home electrical appliances, such as air conditioners, -(iv) TV sets, video decks, audio players and other electronic audio-visual devices, -(v) musical instruments, such as pianos, -(vi) cameras and related products, -(vii) high grade furniture, and -(viii) high grade wrist watches. In the category of coin-operated games (see *Game Machine* No. 226), limited types of gambling machines, such as slot machines and pachinko, have been taxed.

Despite the current attempt, the government and the Liberal-Democratic Party could expand the coverage of commodity tax by only 18 items. In the coin-op related field, only the "panel parts of pachinko machines" were newly included, in view of the prevailing tendency that the manufacturers release their new products in the form of panel to change games. This addition is not worth special attention. At first, in response to the intention of the government and the Liberal-Democratic Party, the Ministry of Finance worked out a plan to expand the coverage to all amusement games - otherwise, all video games. Naturally, JAMMA developed strong opposition = lobbying. From the end of 1983 through mid-January 1984, this opposition was continued tactically. The Ministry of Finance finally offered a plan to tax video games in three areas

of business - personal computers, toys and amusement. After all, however, in compiling the budget for fiscal 1984 (April 1984 - March 1985), the ministry shelved the imposition of tax on video games. As a result, JAMMA felt relieved for a while.

The Finance Ministry and the Liberal-Democratic Party, however, will (1) continue to examine the possibility of tax imposition of word processors, electronic typewriters, and other computer related devices by summer this year, and (2) set about reviewing of the existing commodity tax system in which taxed commodities are listed, since this sys-

# Three Japanese Men Who Smuggled Counterfeits Videos Sentenced To Prison Terms

A son of Mr. Isao Hiraiwa, director of Nihon Amusement-Machine Operators Association (NAO), and his two fellows have been sentenced to fines and prison terms for smuggling counterfeit PC boards for video games into the U.S. These three men were all found guilty of violating Title 18, Sections 545 and 2, of the U.S. Code.

According to the U.S. trade press, the three men were arrested on suspicion of smuggling at the U.S. Canada border crossing at Blaine, WA., U.S.A. on July 7 last year, when some 134 unauthorized copy boards were found in their possession. The confiscated boards, valued at \$60,000, were identified as being illegal copies of 'Pac-Man', 'Popeye', and 'Galaga', among others. It is said that these counterfeit boards were manufactured in Japan, smuggled into Canada and then into U.S. The confiscation of the boards, which the men were carrying in six large suitcases, represents the largest seizure of its kind along the West Coast to date.

On August 4, all three men were indicted by the Federal Grand Jury in Seattle and charged with the violations. Hiraiwa, one of these three men, pleaded guilty and was sentenced to a \$5,000 fine and to six months in prison at his trial on November 10. Asafumi Kayoda and Hirofumi Kinoshita, the two employees of Hiraiwa pleaded guilty and sentenced to a \$5,000 fine each and to four and two months in prison respectively at their trial on October 14.

Since these three were arrested and prosecuted, this news was reported widely in Japanese only by our Game Machine (No. 220, No. 229) - no other Japanese trade presses did not cover it. At the 3rd International Con-

tem has become somewhat inappropriate to the present circumstances. The intention (1) is an indication that there is an important possibility of expanding the scope of tax imposition to commodities for business or industrial uses. The intention (2) also signifies a possibility that all commodities related to amusement may be taxed in view of the actual circumstances.

Like pachinko, video games are basically coin-operated. Additionally,

main component parts of video games, such as video monitors, are currently being taxed when sold as goods (not taxed as long as they remain parts). Logically, therefore, commodity tax should be imposed on video games. These are merely overlooked exceptions by the existing system. Now, this system is beginning to be reviewed. Thus, though people in amusement business could be relieved this time, their future is far from reassuring.

# 54 Exhibitors At The NAO Amusement Expo '84

## Exhibition of Gaming Devices is Prohibited

Nihon Amusement-Machine Operators Association (NAO) will hold the "NAO Amusement Expo 1984" (the 3rd NAO Show) on February 14 - 15, at the Shinjuku NS Building, Tokyo.

It will be attended by 54 companies, including arcade game and/or kiddie ride manufacturers. At the trade show, exhibition of gambling machines, which are obviously be apt to be used for gaming, is prohibited. Distribution of leaflets of these gaming machines is also prohibited. Additionally, distribution or sale of publications (such as trade press) carrying gambling machines without adequate written cautions, is also prohibited. This rule was the same as in last year, but it was *Game Machine* alone that observed it. It is worth watching if the other trade presses observe the rule at the coming show.

The following are exhibitors to the 3rd NAO Show (in alphabetical order).

Amusement Industry Publishing Corp; Amusement Life; Amusement Press Inc.; Asahi Engineering Co., Ltd.; Asahi Seiko Co., Ltd.; Coin Journal Co., Ltd.; Data East Corp.; DC Pack Co., Ltd.; Esco Trading Co., Ltd.; Glory Co., Ltd.; Hope Corporation Ltd.; Irem Corp.; Jaleco Ltd.; Japan Operators Union; K and U Inc.; Kansaiseiki Seisakusho Corp.; Kanto Goraku Kogyo Co., Ltd.; Kato Amuse-

(Continued on page 29)

(Continued on page 29)

# CONTROL CAR



CON-VOY(コンボイ)  
走行騒音とメロディの切り替え付



SL-100 250%ゲージ  
W型レールウェイ  
排煙タイプ

**ASAHI ENGINEERING Co., Ltd.**  
1387-2 Tannowa Misaki-cho Sennan-gun  
OSAKA JAPAN TEL 07249-4-3063-0783

Editor: Masumi Akagi  
Amusement Press, Inc.  
9-16, Kamiyamacho, Kita-ku,  
Osaka, 530 Japan  
© 1984 Amusement Press, Inc.  
Printed in Japan.



# MR. DO'S

ミスター・ドゥズ  
ワイルドライド

# WILD RIDE™

Mr.Do! ゴールをめざせ!!  
スリルいっぱいハラハラドキドキゲーム!!



このゲーム機はテーブルタイプとアップライトタイプがあります。

Each machine has a table type and an upright type.

## UNIVERSAL®

ユニバーサル販売株式会社  
株式会社ユニバーサル

本社 〒103 東京都中央区日本橋堀留町1-7-7 ☎(03)661-0330(代)  
工場 〒323 栃木県小山市荒井561(第3工業団地)

札幌営業所 ☎011-221-2398(代)	山口営業所 ☎0834-32-0011(代)
仙台営業所 ☎0222-99-1241(代)	九州営業所 ☎092-471-6188(代)
新潟営業所 ☎0252-71-6006(代)	鹿児島営業所 ☎0992-24-3651(代)
長野営業所 ☎0262-28-4834(代)	東京営業所 ☎03-844-2581(代)
東京営業所 ☎03-453-9517(代)	北関東営業所 ☎0285-23-3551(代)
静岡営業所 ☎0542-83-6781(代)	大宮営業所 ☎0486-44-0946(代)
名古屋営業所 ☎052-582-2951(代)	豊橋営業所 ☎0532-46-6103(代)
大阪営業所 ☎06-304-3955(代)	松阪営業所 ☎0598-28-3431(代)
広島営業所 ☎082-228-1005(代)	沖縄営業所 ☎09889-7-6655(代)

EXPORT DIVISION  
UNIVERSAL SALES CO., LTD.  
1-7-7, Nihonbashi Horidome-cho, Chuo-ku, Tokyo 103, Japan  
Phone : 03-661-1447, 6004 Cable : UNIMANUFACT  
Telex : J27348(UNICO)

UNIVERSAL U.S.A. INC.  
3250, Victor Street, Santa Clara, California 95050, U.S.A.  
Phone : 408-727-4591-5 Telex : 172247 (UNI USA SNTA)

European Office  
81, Tottenham Court Road, London W1A 1EY  
Phone : 01-631-1713 Telex : 892989 ELCOIN