

# PART 3

## TRACK RACES

### トラック・レース

(version on 1.02.2015)

#### TABLE OF CONTENTS

#### 目次

		Page
<b>Chapter I ORGANISATION</b>	<b>組織</b>	<b>1</b>
<b>Chapter II TRACK RACE</b>	<b>トラック・レース</b>	<b>3</b>
§ 1 General observations	一般概要	3
§ 2 The 200 metres Time Trial	200mタイムトライアル	8
§ 3 Sprint	スプリント	9
§ 4 Individual Pursuit	インディヴィデュアル・パーシュート	16
§ 5 Team Pursuit	チーム・パーシュート	22
§ 6 Kilometre and 500 metre Time Trial	1kmおよび500mタイムトライアル	28
§ 7 Points Race	ポイント・レース	30
§ 8 Keirin	ケイリン	35
§ 9 Team Sprint	チーム・スプリント	39
§ 10 Madison	マディソン	46
§ 11 Scratch	スクラッチ	50
§ 12 Tandem	タンデム	52
§ 13 Motor-Pacing	モーター・ペーシング(ドミフォン)	52
§ 14 Elimination Race	エリミネーション・レース	57
§ 15 Six-Day Race	6日間レース	60
§ 16 Omnium	オムニアム	64
§ 17 Flying Lap	フライング・ラップ	67
<b>Chapter III UCI INDIVIDUAL TRACK CLASSIFICATION</b>	<b>UCI個人トラック競技者ランキング</b>	<b>68</b>
<b>Chapter IV UCI TRACK CYCLING WORLD CUP</b>	<b>UCIトラック・ワールドカップ</b>	<b>78</b>
<b>Chapter V WORLD RECORDS</b>	<b>世界記録</b>	<b>85</b>
<b>Chapter VI EQUIPMENT AND INFRASTRUCTURE</b>	<b>装置と基礎的な設備</b>	<b>92</b>
§ 1 Starting Blocks	スターティング・ブロック	92
§ 2 Motorbikes for motor-pacing	ドミフォン用のオートバイ	93
§ 3 Mopeds	モペッド	96
§ 4 Attire of motor-pacers	ペーサの服装	99
§ 5 Attire of moped pacers	モペッド・ペーサの服装	101
§ 6 Velodromes	自転車競技場	102
1 - TRACK GEOMETRY	トラックの諸元	103
2 . MARKING	表示	105
3 . EQUIPMENT	器具・設備	108
4 - ACCOMMODATION FOR OFFICIALS	役員のための設備	110
HOMOLOGATION OF VELODROMES	自転車競技場の公認	110
<b>Chapter VII TRACK TEAMS</b>	<b>トラック・チーム</b>	<b>113</b>
§ 1 Identity	独自性	113

# UCI CYCLING REGULATIONS / JCF EDITION 2015Y

---

§ 2	Legal and Financial Status	法的小よび財政的地位	114
§ 3	Registration with UCI	UCIへの登録	115
§ 4	Teams and Riders	チームおよび競技者	116
§ 5	Contract of Employment	雇用契約	117
§ 6	End of Contract	契約の終結	117
§ 7	Dissolution of a Track Team	トラック・チームの解散	117
§ 8	Penalties	ペナルティ	117
§ 9	UCI Model Contract Between a Rider and a Track Team	競技者とトラック・チームの間の契約書見本	118
<b>Chapter VIII CALENDAR</b>		<b>競技日程</b>	<b>123</b>
§ 1	General observations	一般規則	123
<b>Chapter IX MASTERS</b>		<b>マスターズ</b>	<b>125</b>
<b>Appendix 1</b>			
	Request for World Record / Best Performance Homologation	世界記録承認申請書	128

## **PART 3 TRACK RACES**

### **第3部 トラック・レース**

#### **Chapter I ORGANISATION**

##### **第I章 組織**

##### **Race Programme**

###### レース・プログラム

**3.1.001** (N) An organiser shall establish a programme each time he holds a race.  
主催者は、レース開催毎にプログラムを作成する。

**3.1.002** (N) The programme shall include at least the following details of the organisation:  
プログラムは、少なくとも、競技運営に関する下記の明細を含まなければならない。

- mention of the fact that the race will be run under UCI Regulations
- possibly giving the specific regulations of the race
- the race programme and schedule
- a description of the track (length, coating, indoor or outdoor.)
- location of the Race Headquarters, the drug-test room and the Press room
- the place and time of the enrolment check and the distribution of riders numbers
- the place and time of the meeting of Team Managers
- the programme for the official ceremonies
- prizes
- the composition of the Commissaires Panel
- the name, address and telephone number of the director of the organisation
- specification that only the UCI Scale of Penalties shall apply
- the drug-test regulations that are to apply
- レースはUCI規則にもとづいて行うということ
- その競技の特別規則
- 競技プログラムおよびスケジュール
- トラックの説明(長さ, 舗装, 屋内・外の別)
- 競技本部の位置, 薬物検査室およびプレス・ルームの位置
- エントリー・チェックおよび選手のゼッケン番号配布の場所と時刻
- チーム監督会議の場所と時刻
- 公式式典のプログラム
- 賞金(品)
- コミセール・パネルの構成
- 主催責任者の住所; 氏名; 電話番号
- UCIペナルティ・スケール適用の明細事項
- 適用する薬物検査規則

##### **Secretariat**

###### 事務局

**3.1.003** (N) The organiser shall, for the full duration of the race provide a permanent equipped secretariat in the cycling stadium. A representative of the organiser shall be on hand there at all times.

主催者は、競技大会の全期間にわたり事務局を競技場内に常設する。主催者の責任者は、事務局に常勤しなければならない。

- 3.1.004** (N) The Race Headquarters shall be maintained until the results have been transmitted to the UCI or, if the commissaires have not yet finished their work, until such time as they have finished.

競技本部は、UCIに競技の成績/結果を送付するまで、またはコミセールが業務を続けている間および業務を終了するまで開けておかなければならない。

- 3.1.005** (N) The Race Headquarters shall be equipped with a telephone, a fax machine and a photocopier.

競技本部には、電話1台、ファックス1台および複写機1台を設置しなければならない。

## Results

### 成績/結果

- 3.1.006** (N) As soon as results of the competition are known, the organiser shall immediately transmit them electronically or by fax to the UCI and to its National Federation within one working day, together with the list of riders having taken the start.

主催者は、競技の結果が出たら、直ちに、出場競技者のリストを添付した結果をUCIおよび国内連盟に電子的方法あるいはファックスで、1就労日以内に送信しなければならない。

*(text modified on 13.06.08).*

- 3.1.007** (N) The National Federation of the organiser shall without delay communicate to the UCI any changes made to the results communicated by the organiser.

主催者の国内連盟は、主催者から競技結果に変更の連絡があった場合、遅れることなくUCIへ伝達しなければならない。

## Security

### 安全

- 3.1.008** Notwithstanding any legal and administrative provisions that may apply and the duty of each individual to take all due care, the organiser shall ensure that the track, the cycling stadium and all installations are in good condition and do not constitute a danger to security.

適用すべき法律や運営条項あるいは個人が注意すべき義務があるとしても、主催者は、トラック、競技場およびすべての設置物が良好の状態におかれ、危険を招かないことを保証しなければならない。

For an international event, the UCI may require additional facilities or measures, without that the absence of such a request would engage its responsibility.

国際的なイベントにおいて、追加の設備や措置の要請なしにその責任を保証される場合以外は、UCIはそのような要請をすることができる。

*(text modified on 26.08.04 - 条項は2004年8月26日に改訂).*

- 3.1.009** The number of riders on track shall in no case exceed:

20 (15 teams for Madison) on a 200 m track

24 (18 teams for Madison) on a 250 m track

36 (20 teams for Madison) on a 333.33 m track

いかなる場合にも、トラック上の競技者数は以下を超えてならない:

200mトラックにおいては20名(マディソンでは15チーム)

250mトラックにおいては24名(マディソンでは18チーム)

333.33mトラックにおいては36名(マディソンでは20チーム)

*(text modified on 1.01.03).*

**3.1.010** In no case, can the UCI be held responsible for any defects or any mishaps that may occur.

競技場におけるいかなる欠陥や、いかなる事故についてもUCIは責任を負うものではない。

*(text modified on 1.01.03).*

## Chapter II TRACK RACES 第II章 トラック・レース

### §1 General observations

#### §1 一般概要

#### Participation

##### 参加

**3.2.001** Track competitions shall be held in the categories as defined in article 1.1.036:  
トラック競技は条項1.1.036に定義されるカテゴリで行う:

Riders of the under 23 category can take part in elite competitions.  
U23カテゴリ競技者は、エリートの競技に参加できる。

Juniors of 18 years old can take part in competition for categories under 23 and elite.  
18歳のジュニア競技者は、U23およびエリートの競技に参加できる。

*(text modified on 25.09.07).*

#### Conduct of riders

##### 競技者の順守事項

**3.2.002** Riders shall refrain from any collusion, manoeuvre or movement likely to hinder the conduct or distort the result of the race.

競技者は、共謀や他の競技者の行動を妨げて競技の結果に影響を与える行為を行ってはならない。

In addition, while riding on the track, riders shall at all times be in firm control of the bicycle and have at least one hand on the handlebar (or extension).

さらに、トラック上にいる間は、競技者は常に自転車をしっかりとコントロール下におき、ハンドル(あるいは延長部)上に少なくとも片手を置いていなければならない。

*(text modified on 30.09.10)*

**3.2.003** If riders wearing the same team clothing ride in the same race, they shall bear some item to distinguish them.

競技者が同一の競技において、同じチームの服装をする場合は、見分けるためのものを付けなければならない。

*(text modified on 1.01.02).*

**3.2.004** Other than when prevented by circumstances beyond their control, all riders

qualifying for repechages or the following round of the competition must participate or else they will be disqualified.

敗者復活戦や次の競技への出場資格を得た競技者は、自分では避けられない事情がない限り、それらの競技に参加しなければならない。さもなければ失格とする。

**3.2.005** Riders may carry no object on them or on their bicycles that could drop onto the track. They may not bear or use on the track any music player or radio communication system.

In addition, any electronic device with display (for instance speedometer or powermeter) must be hidden to that it cannot be read by the riders.

競技者は、トラック上に落下するような物を身体や自転車に付けてはならない。競技者はトラック上では、音楽プレーヤーや無線通信装置を身につけたり使用したりしてはならない。

さらに、表示部のあるいかなる電子装置(例えば速度計やパワーメータ)も、競技者が読むことができないように隠さなければならない。

*(text modified on 25.09.07; 19.06.09).*

**3.2.006** A rider may not have the race stopped because of some irregularity of which he considers himself the victim.

競技者は、自分が何らかの違反行為の被害者となったと判断して競技を中断することはできない。

**3.2.007** Unless otherwise provided, any rider having fallen or left the track to dismount from his bicycle, may accept help in remounting. He shall resume the race at the point where he left the track, and in the position he occupied before falling or leaving the track.

別段の規定がない限り、落車した競技者または自転車から降りるためにトラックから外れた競技者は、再び乗車する時には補助してもらうことができる。その場合、前記のトラックから外れた地点から再度出走し、落車あるいはトラックを離れた時点で占めていた位置に戻るものとする。

*(text modified on 1.10.11).*

**3.2.008** Riders may not ride on the blue band that, unless done involuntary.

競技者は、やむをえない場合を除きブルー・バンド上を走行してはならない。

*(text modified on 1.01.02).*

### Riders' numbers

ゼッケン

**3.2.009** (N) riders shall bear two number panels, save in the following specialities where they shall bear just one: the Km Time Trial, the 500m Time Trial, the Individual Pursuit, the Team Pursuit and the Team Sprint. Riders shall bear two number panels in all events in the Omnium competition.

競技者は、ゼッケンを2枚つけるものとする。ただし、次の競技は1枚とする:

1 kmタイムトライアル、500mタイムトライアル、インディヴィデュアル・パーシュート(個人追抜き)、チーム・パーシュート(団体追抜き)およびチーム・スプリント。オムニウム競技においては全種目でゼッケンを2枚つけなければならない。

*(text modified on 1.01.02; 1.02.11).*

## Commissaires Panel

コミセール・パネル

- 3.2.010** The composition of the Commissaires Panel is indicated in Article 1.2.116.  
コミセール・パネルの構成は第1.2.116条に示す。

## Judge referee

判定員

- 3.2.011** (N) The President of the Commissaires Panel shall appoint one of the panel as judge-referee. He may not carry out the task himself. The presence of a judge-referee shall be compulsory for the sprint, the keirin, the points race and the madison.  
チーフ・コミセールは、コミセール・パネルのうち1名を判定員に指名しなければならない。チーフ・コミセールはこの任務を自身で行うことはできない。判定員はスプリント、ケイリン、ポイント・レース、マディソンにおいて配置することを義務付ける。

The judge-referee shall solely monitor the conduct of riders in the race and their conformity with the racing regulations. On this issue he shall, alone and immediately, impose penalties and take any other decision required under the regulations. He may be assisted by other commissaires or such other persons that he may select. この判定員は、競技中の競技者のふるまいとその競技規則の順守を専門に監視する。この問題において、判定員は単独で速やかにペナルティを科し、あるいは規則の下に必要な決定を行う。判定員は、その選択により他のコミセールまたはその他の人員の助力を得ることができる。

*(text modified on 4.07.03/本文は2003年7月3日に修正された)*

- 3.2.012** The judge-referee shall take up a place on the outside of the track in a calm and isolated area with a good general view across the whole track. He must be provided with a means of communicating directly with the President of the Commissaires Panel. At the World Championships, the Olympic Games and World Cup events, the judge-referee shall also have access to a video system permitting slow-motion replay in order to review events in the race. This system must be linked to a TV display located near the finish line that will allow the president of the commissaires panel to privately view the same images. A technician shall be specifically appointed to assist him and operate the video system under his instructions.  
判定員は、トラックの外側の、トラック全体を見渡せる静かで隔離された場所に位置しなければならない。彼はチーフ・コミセールと直接連絡できる手段を与えられなければならない。世界選手権大会、オリンピック競技大会、ワールドカップにおいては、判定員はレース中の出来事をスロー再生することができるビデオ・システムも利用することができる。このシステムは、チーフ・コミセールが非公開で同じ映像を見ることを可能にするために、フィニッシュラインの近くに置かれたテレビディスプレイと接続しなければならない。判定員の指示によりビデオ・システム操作の手伝いをする技術者を、特別に指名しなければならない。

*(text modified on 1.10.11).*

## Warning - disqualification

警告・失格

- 3.2.013** Any offence not specifically penalised and any unsporting behaviour shall be punished by a warning, indicated by a yellow flag, or by disqualification from the race, indicated by a red flag, according to the gravity of the fault, notwithstanding the fine provided for in article 12.1.007.  
特に罰則を明記されていない違反やスポーツ精神に反する違反は、第12.1.007条の規定する罰金とは別に、その違反の重大性によって、黄旗で示される警告あるいは赤旗で示される当該競技

の失格をもたらす。

If a rider is relegated in the competition, that relegation may also carries with it a warning, depending on the gravity, intent and impact of the fault. A rider receiving a second warning, or being relegated for the third time, is disqualified.

競技において競技者が降格された場合、その違反の重大性、故意であるか、あるいはその影響度により、降格には警告も含まれ得る。2回目の警告あるいは3回目の降格を受けた競技者は失格となる。

On each occasion the commissaires will indicate at the same time the race number of the faulting rider. The warning and disqualification are relative to one specific competition only.

各機会に、コミセールは同時に違反競技者のゼッケンを示す。警告と失格は1特定種目のみと関連する。

*(text modified on 26.08.04; 10.06.05; 1.02.11)*

- 3.2.014** In the event that bicycles are checked on conformity with articles 1.3.006 to 1.3.020 with dedicated measuring devices, Commissaires are entitled to double-check positions after the race on a random basis. Should the bicycle or positions have been modified in infringement with this regulation, the rider will be disqualified.

条項1.3.006から1.3.020への適合性について専用の測定器具を用いて自転車が検査されていた場合、コミセールはレース後にポジションを任意に再検査する権限が与えられている。自転車あるいはポジションがこの規則に違反して変更されていた場合、この競技者は失格となる。

*(text modified on 10.06.05/条文は2005年6月10日に改訂された)*

## Time-keeping

計時

- 3.2.015** (N) Times shall be taken to the thousandth of a second whenever the time determines the result.

タイムによって成績を決定する競技は、1/1000秒まで計時しなければならない。

## Start

スタート

- 3.2.016** The starter, located on the track centre, shall give the start by means a pistol shot. In cases where the start is to be taken from a starting block, the following procedure shall apply: the brakes of the machine shall be released by the electronic system that simultaneously triggers the chronometer. Once the bicycle has been fixed, a clock placed before the rider, counts down the last 50 seconds before the start.

スタータは、競技場の中央に位置し、ピストル1発によりスタートの合図を行う。スターティング・マシンを使用する場合、次の方法による：電子制御によってスターティング・マシンのブレーキが外れると同時に、計時が開始する。自転車をスターティング・マシンに固定すると、競技者の前に設置された時計によりスタートまでの50秒のカウントダウンが始まる。

- 3.2.017** Any rider holding up the start for reasons not accepted by the starter shall not be permitted to start.

スタータが正当と認める理由なくスタートを遅らせる競技者は、スタートすることができない。



## Stoppage

競技の中止

- 3.2.018** The starter alone shall judge whether to stop the race in case of a false start.  
スタータのみが、不正スタート時の競技中止を判定できる。

- 3.2.019** Stoppage of the race shall be indicated by a double pistol shot, except for the following races: kilo-metre, 500 metres time trial.  
競技中止は、以下の競技を除き、ピストル2発により示す：1kmタイムトライアル、500mタイムトライアル。

*(text modified on 1.01.02).*

## Revision

再検討

- 3.2.020** [abrogated on 4.07.03/2003年7月4日に廃止].

## Recognised mishap

認められる事故

- 3.2.021** The following shall be considered recognised mishap:  
下記は認められる事故と判定する。

- a fall
- a puncture
- the breakage of an essential part of the bicycle.
  - ・ 落車
  - ・パンク
  - ・ 自転車の重要部分の破損

All others incidents are considered un-recognized mishap.  
その他すべての事故は認められない事故とみなされる。

*(text modified on 1.01.02).*

## Seeding

シーディング

- 3.2.021 bis** For all competitions, other than World Cups, *World Championships* and *Olympic Games*, riders and teams shall be seeded according to their current UCI Individual Track Classification. Riders/teams with no ranking shall be seeded last in random order by the Commissaires Panel.

ワールドカップ、世界選手権大会とオリンピック競技大会を除き、すべての競技において、競技者とチームは、その時のUCI個人トラック・ランキングに従いシードされる。ランキングのない競技者/チームは、コミセール・パネルにより最後にランダムな順にシードされる。

For World Cups, *World Championships* and *Olympic Games*, riders and teams shall be seeded by the UCI.

ワールドカップ、世界選手権大会とオリンピック競技大会においては、競技者とチームはUCIによりシードされる。

*(article introduced on 01.02.11; amended on 01.10.2012).*

## §2 The 200 metres Time Trial

### §2. 200mタイムトライアル

#### Definition

定義

- 3.2.022** A 200 metres Time Trial+race shall take a flying start from the 200 metres line and shall be used to select the participants and rankings for the sprint competition.  
200mタイムトライアルは、200m線からフライング・スタートで行い、スプリント競技において参加者を選抜し順位付けするために行う。

*(text modified on 1.01.02).*

#### Racing procedure

競技の手順

- 3.2.023** Riders shall take the start in the order determined by the commissaires.  
競技者のスタート順は、コミセールが決定する。
- 3.2.024** The rider shall enter the track as soon as he has been passed by the previous rider who has triggered the timing device.  
競技者は、計時装置を起動した直前の競技者が通過したら、直ちにトラックに入らなければならない。

*(text modified on 1.01.02).*

- 3.2.025** The rider shall build up speed over a distance depending on the length of the track.  
競技者は、トラックの周長に基づいた距離を助走する。

- 250 metres track or smaller:	3.5 laps
- 285.714 metres tracks:	3.0 laps
- 333.33 metres tracks:	2.5 laps
- 400 metres track and longer:	2.0 laps
- 250mおよびそれ以下のトラック:	3.5 laps
- 285.714 mのトラック:	3.0 laps
- 333.33 mのトラック:	2.5 laps
- 400 mおよびそれ以上のトラック:	2.0 laps

- 3.2.026** *(withdrawn on 1st January 2002/2002年1月1日より取り消し)*

- 3.2.027** In case of dead heat, the riders concerned will be classified according to the best time in the last 100 metres. In the case that the last 100 metres time cannot be recorded or if the riders are still tied, the riders concerned will be classified by drawing lots.  
同タイムの場合は、当該競技者間の順位は最後の100mのタイムで決定する。最後の100mのタイムが記録されていない、あるいはそれでも動タイムの場合は、当該競技者間の抽選で順番を決定する。

*(text modified on 30.09.10)*

- 3.2.028** In the case of a mishap, the rider shall take a new start. Only one new start will be permitted.  
事故が起きた場合、再スタートが与えられる。再スタートは1回のみ認められる。

*(text modified on 1.01.02, 1.01.04/本文は2002年1月1日, 2004年1月1日に修正された).*

## §3 Sprint

### §3スプリント

#### Definition

定義

- 3.2.029** The sprint is a race between 2 to 4 riders over 2 or 3 laps.  
スプリントは2名から4名の競技者間で2ないし3周で行うレースである。

*(text modified on 4.07.03/本文は2003年7月4日に修正された)*

#### Organisation of the competition

競技の運営

- 3.2.030** The competition shall be organised according to the table in article 3.2.050.  
第3.2.050条の表に示す組合せ表により対戦を決定する。

- 3.2.031** The competition shall at least include:  
競技には最低限下記が含まなければならない:

- 8 riders;
- a 200 meters time trial, flying start;
- 1/4 finals, straight;
- a final for place 5th to 8th;
- 1/2 finals, best of three heats;
- finals 3rd-4th and 1st-2nd, best of three heats.
- 8競技者;
- フライング・スタートの 200 mタイムトライアル;
- 1/4 決勝, 1回戦制;
- 5-8位決定戦;
- 1/2決勝, 2回戦制;
- 3-4位および1-2位決定戦, 2回戦制.

*(article introduced on 30.03.09).*

- 3.2.032** [abrogated on 20.06.14]

- 3.2.033** *During World Cups and World Championships, 24 riders shall participate in the sprint tournament.*  
ワールドカップおよび世界選手権大会においては, 24競技者をスプリント・トーナメントに選出する。

*Prior to the first round a qualifying 200 m time trial shall be run to determine the fastest 24 riders taking part to the sprint tournament and the make up of the heats.*  
このスプリント・トーナメントに参加する24競技者の選出と対戦組合せ決定のために, 第1回戦に先立ち, 予選200mタイムトライアルを行なう。

*(text modified on 26.08.04; 10.06.05; 1.02.11; 20.06.14)*

## Sprint Race

スプリント・レース

**3.2.034** [abrogated on 1st January 2002/2002年1月1日より取り消し].

**3.2.035** On tracks of less than 333.33 metres, races shall be ridden over 3 laps. On tracks of 333.33 metres or more, races shall be ridden over 2 laps.  
333.33m未満のトラックにおいては3周で競技を行なう。333.33m以上のトラックにおいては、2周で競技を行う。

*(text modified on 1.01.03).*

**3.2.036** Should a rider drop out of a two-up heat, his opponent shall go to the starting line to be declared the winner. He need not cover the distance.  
2名の競技者による対戦において、一方の競技者が欠場した場合、相手競技者は勝者と判定されるためにスタートラインに来なくてはならないが、走行する必要はない。

**3.2.037** The starting position shall be determined by drawing lots. The rider drawing number 1 shall start on the inside of the track.  
スタート位置は、抽せんにより決定する。抽せんにより1番を引いた競技者はトラックの内側からスタートしなければならない。

In two-heat races, the other rider shall take the position on the inside of the track in the second heat.

2回戦制によるラウンドにおいては、他方の競技者は、2回戦目においてトラックの内側に位置しなければならない。

For the deciding round, a fresh draw shall take place.  
決定戦(3回戦目)においては、再度抽選する。

*(text modified on 1.01.02).*

## Race procedure

競技手順

**3.2.038** The start shall be given by whistle.  
スタートは、ホイッスルにより行う。

**3.2.039** The rider on the inside of the track, unless overtaken, shall lead at least at walking pace and make no manoeuvre to force his opponent through until reaching the pursuit line on the opposite side of the track. A maximum of two standstills shall be permitted for each race. The maximum period for a standstill shall be 30 seconds following which, the leading rider shall be directed by the starter to continue. If he fails to do so, shall stop the race and declare the other rider the winner of the heat. In a three or four-up race, the race shall be immediately rerun as a two or three-up race, without the relegated rider.

トラックの内側に位置する競技者は、追い越されない限り、トラック反対側の中央線に達するまで、少なくとも歩行のペースで先行し相手競技者に追い越させるような挙動をしてはならない。各レースにおいて2回までのスタンドスティルが許される。スタンドスティルは最長30秒までとし、これを過ぎた場合、先行競技者はスタートにより競技を続行するよう指示される。彼が従わなかった場合、スタートは競技を中止し、他の競技者にその対戦の勝利を宣言する。3名または4名による競技の場合、降格競技者を除外して、ただちに2名または3名により再発走とする。

*(text modified on 1.01.02; 1.01.04; 1.10.11/本文は2002年1月1日, 2004年1月1日, 2011年10月1日に修正)*

**3.2.040** *(withdrawn on 1st January 2002/2002年1月1日より取り消し)*

**3.2.041** Before the last 200 metre line or the start of the final sprint, riders may avail themselves of the full width of the track but must nevertheless leave sufficient space for their opponent to pass and shall refrain from any manoeuvres that could provoke a collision, a fall or cause any rider to ride off the track.

200m線以前あるいは最終スプリントを開始する前は、トラックの全幅員を使用できるが、相手競技者が追抜くに十分な余地を残し、衝突や落車を引き起こしたり走路外に押出すような行動をとってはならない。

**3.2.042** During the final sprint, even if launched before the last 200 metres, each rider shall remain in his lane up to the finish, unless he has at least a clear cycle-length lead and shall not make any manoeuvre to prevent the opponent from passing.

最終スプリント中、200m線以前にスプリントを開始した場合でも、各競技者はフィニッシュ・ラインまで各自の走行ラインを保持しなくてはならず、相手競技者の追い抜きを防ごうとするため、最小限1車長先行するまではいかなる動きもしてはならない。

*(text modified on 1.01.02).*

**3.2.043** A rider may not challenge or pass on the left an opponent riding in the sprinters' lane. 相手競技者がスプリンター・レーンを走行中のとき、左側から追い越したり追い越そうとしてはならない。

If the leading rider leaves the sprinters' lane and his opponent attempts to pass to his left, he may not return to that lane unless he still has a clear cycle-length lead.

先行競技者がスプリンター・レーンを空けて走行し、相手競技者が左側から追越しを試みた場合、相手競技者が1車長リードするまでは、先行していた競技者はスプリンター・レーンに戻ってはならない。

**3.2.044** A rider passing on the right of his opponent, who is in the sprinters' lane, may not crowd him or cause him suddenly to reduce speed.

相手競技者が既にスプリンター・レーンを走行しているときに、その右側から追い抜き、あるいは追抜こうとする時、相手競技者を減速させ、または走路から外すことを意図して押込んではいならない。

**3.2.045** A rider starting the sprint outside the sprinters' lane may not drop into that lane if it is already occupied by his opponent unless there is a clear cycle-length lead.

スプリンター・レーンの外側でスプリントを開始した競技者は、スプリンター・レーンが既に相手競技者によって使われている場合、両者の間で1車長の差がある場合を除き、スプリンター・レーンに走り込んではいならない。

*(text modified on 1.01.02).*

**3.2.046** Should the leading rider drop down below the measuring line he shall be relegated unless he does so involuntarily and unless, at that moment, the result may be considered a foregone conclusion.

先行競技者がその意に反して測定線の内側に入った場合に、その瞬間に結果を既定の事実とみ

なすことができない限り、その競技者を降格する。

**3.2.047** If, in a three or four-up race, a rider behaves in an illegal manner to favour another rider, he shall be relegated. The race shall be immediately rerun as a two or three-up race and the favoured rider shall lead the first lap.

3または4名による対戦の場合、他の競技者が有利になるような不正な行動をした競技者は降格とする。競技は直ちに2または3名による対戦として再スタートとし、有利になった競技者は1周目を先行しなければならない。

*(text modified on 1.01.02).*

## Race stoppages

競技の中断

**3.2.048** The race may be stopped only:

競技は下記の場合にのみ中断する:

- 1) in the case of fall  
落車の場合

If the fall be intentionally caused by a competitor, that competitor shall be relegated or disqualified from the tournament according to the gravity of the fault committed and the other competitor declared the winner. In three or four-up heats, the race shall be immediately restarted with the remaining two or three riders.

ある競技者により落車が引き起こされた場合、その競技者を違反の重大性に応じて降格あるいは失格とし、他方の競技者を勝者とする。3または4名による対戦の場合、競技は直ちに残った2または3名により再スタートする。

Should the fall have been caused by a competitor riding too slowly in a curve or by any other unintentional fault, the race shall be restarted and the offending rider shall take the inside of the track. If the fall is not caused by a competitor committing a fault, commissaires shall decide whether the race is to be restarted with the riders in the same order or whether the positions at the time of the fall should be considered final.

競技者がコーナーを低速で走行しあるいは競技者の故意によらず、落車した時は再スタートを行う。原因となった競技者はトラックの内側に位置しなければならない。落車が競技者の違反によらない場合、コミセールは同じ順番で競技を再スタートするか、落車時の順番をもって順位とするかを決定する。

- 2) in the case of a puncture  
パンクの場合
- 3) in the case of the breakage of an essential part of the bicycle  
自転車の重要部分の破損の場合

In all of these three cases, the commissaires shall decide whether the race is to be restarted with the riders in the same order or whether the positions at the time of the incident should be considered final.

これら3つの場合、コミセールは同じ順番で競技を再スタートするか、落車時のレース順番をもって順位とするかを決定する。

- 4) in the following cases:  
以下の場合

4.a): If, a rider loses his balance falls or touches an opponent or the barrier, the race shall be restarted and the rider in question shall take the inside of the track.  
競技者がバランスを失う, 落車, 相手競技者に触れる, 柵に触れる等があった場合, 当該競技者をトラックの内側に位置させて再スタートとする.

4.b): If the starter observes a flagrant infringement and stops the race before the bell rings to indicate the start of the last lap, the commissaries may relegate or disqualify the rider committing the infringement. The other rider shall be declared the winner or in the case of a three or four-up race, it shall be restarted as a two or three-up race.

スタータが重大な違反行為を認めて, 最後の1週の開始を告げる鐘が鳴る前に競走を中止させたなら, コミセールは違反した競技者を降格または失格とすることができる. 他方の競技者は勝者となり, 3または4名による対戦の場合には, 競技は残った2または3名により再スタートする.

*(text modified on 1.01.02).*

### 3.2.049

If the rider committing the infringement is not relegated or disqualified, the race shall be restarted and that rider shall take the inside of the track.

違反競技者が降格または失格とならなかった場合, 違反競技者をトラックの内側に位置させて直ちに再スタートさせる.

*(text modified on 1.01.02).*

**3.2.050** Table of sprint competitions  
スプリント組合せ表

**WORLD CUP AND WORLD CHAMPIONSHIPS / ワールドカップおよび世界選手権大会**

STARTERS	SYSTEM	EVENT	COMPOSITION	1st	Other(s)
24	1/16th Finals 12 X 2 ⇒ 1 = 12	1	N1 . N24	1A	Ranked according to 200 m TT 200 m TT の結果により順位決定
		2	N2 . N23	2A	
		3	N3 . N22	3A	
		4	N4 . N21	4A	
		5	N5 . N20	5A	
		6	N6 . N19	6A	
		7	N7 . N18	7A	
		8	N8 . N17	8A	
		9	N9 . N16	9A	
		10	N10 . N15	10A	
		11	N11 . N14	11A	
		12	N12 . N13	12A	
12	1/8 Finals 6 X 2 ⇒ 1 = 6	1	1A . 12A	1B1	1B2
		2	2A . 11A	2B1	2B2
		3	3A . 10A	3B1	3B2
		4	4A . 9A	4B1	4B2
		5	5A . 8A	5B1	5B2
		6	6A . 7A	6B1	6B2
6	Repecharges 2 X 3 ⇒ 1 = 2	1	1B2 . 4B2 . 6B2	1C	Ranked according to 200 m TT 200 m TT の結果により順位決定
		2	2B2 . 3B2 . 5B2	2C	
8	1/4 Finals 4 X 2 ⇒ 1 = 4 (in 2 heats, 3 if required)	1	1B1 . 2C	1D	For places 5 to 8 5-8位決定戦へ
		2	2B1 . 1C	2D	
		3	3B1 . 6B1	3D	
		4	4B1 . 5B1	4D	
4	1/2 Finals 2 X 2 ⇒ 1 = 2 (in 2 heats, 3 if required)	1	1D . 4D	1E1	1E2
		2	2D . 3D	2E1	2E2
4	Finals 2 X 2 ⇒ 1 = 2 (in 2 heats, 3 if required)	1	1E1 . 2E1	1 <sup>st</sup> (gold)	2 <sup>nd</sup> (silver)
		2	1E2 . 2E2	3 <sup>rd</sup> (bronze)	4 <sup>th</sup>

(text modified on 26.08.04; 10.06.05; 20.06.14).



**OLYMPIC GAMES / オリンピック競技大会**

STARTERS	SYSTEM	EVENT	COMPOSITION	1st	Other(s)
18	1/16th Finals 9 X 2 ⇒ 1 = 9	1	N1 – N18	1A1	1A2
		2	N2 – N17	2A1	2A2
		3	N3 – N16	3A1	3A2
		4	N4 – N15	4A1	4A2
		5	N5 – N14	5A1	5A2
		6	N6 – N13	6A1	6A2
		7	N7 – N12	7A1	7A2
		8	N8 – N11	8A1	8A2
		9	N9 – N10	9A1	9A2
	Repechages 3 X 3 ⇒ 1 = 3	1	1A2 – 6A2 – 9A2	1B	Ranking according to 200 m TT 200 m TT の結果により順位決定
		2	2A2 – 5A2 – 7A2	2B	
		3	3A2 – 4A2 – 8A2	3B	
12	1/8 Finals 6 X 2 ⇒ 1 = 6	1	1A1 – 3B	1C1	1C2
		2	2A1 – 2B	2C1	2C2
		3	3A1 – 1B	3C1	3C2
		4	4A1 – 9A1	4C1	4C2
		5	5A1 – 8A1	5C1	5C2
		6	6A1 – 7A1	6C1	6C2
	Repechages 2 X 3 ⇒ 1 = 2	1	1C2 – 4C2 – 6C2	1D	For places 9 to 12
		2	2C2 – 3C2 – 5C2	2D	
8	1/4 Finals 4 X 2 ⇒ 1 = 4 (in 2 heats, 3 if required)	1	1C1 – 2D	1F	For places 5 to 8 5~8位決定戦へ
		2	2C1 – 1D	2F	
		3	3C1 – 6C1	3F	
		4	4C1 – 5C1	4F	
4	1/2 Finals 2 X 2 ⇒ 1 = 2 (in 2 heats, 3 if required)	1	1F – 4F	1G1	1G2
		2	2F – 3F	2G1	2G2
4	Finals 2 X 2 ⇒ 1 = 2 (in 2 heats, 3 if required)	1	1G1 – 2G1	1 <sup>st</sup> (gold)	2 <sup>nd</sup> (silver)
		2	1G2 – 2G2	3 <sup>rd</sup> (bronze)	4 <sup>th</sup>

(text modified on 22.09.07/条項は2007年9月22日改訂).

**§4 Individual Pursuit**

§4 インディヴィデュアル・パーシュート(個人追抜競走)

**Definition**

定義

**3.2.051**

Two cyclists compete in a fixed distance. The riders start on opposite sides of the track. The winner is determined by either catching the other rider or recording the fastest time.

2人の競技者が定められた距離で競走する。競技者はトラックの相互に反対の位置からスタートする。他者に追いついた競技者あるいはもっとも早いタイムを記録した競技者が勝者となる。

## Organisation of the competition

### 競技の運営

#### 3.2.052

Races shall be run over:

競技の距離は:

- 4 km for Men
- 3 km for Women
- 3 km for junior Men
- 2 km for junior Women.
- 男子 4km
- 女子 3km
- 男子ジュニア 3km
- 女子ジュニア 2km

#### 3.2.053

This event shall be organised in two series:

この競技は、下記の2つのシリーズで行う:

- 1) The qualifying rounds to select the best 4 riders on the basis of their times.
  - 2) the finals  
The riders with the two best times shall ride off in the final for first and second place while the two others shall ride off in the final for third and fourth places.
- 1) タイムにより4人を選抜する予選シリーズを行う。
  - 2) 決勝シリーズ  
2つのベスト・タイムを出した競技者によって1位および2位の決勝を行う。他は3位および4位の決定戦を行う。

*(text modified on 26.08.04・条項は2004年8月26日に改訂).*

#### 3.2.054:

At the Olympic Games, there shall be 3 phases of competition:

オリンピック競技大会においては、3段階の競技を行う:

- 1) The qualifying rounds to select the best 8 riders on the basis of their times.
- 2) The first competition round. The 8 fastest riders will be matched as follows:  
The rider having obtained the 4th fastest time against the one having obtained the 5th fastest time;  
The rider having obtained the 3rd fastest time against the one having obtained the 6th fastest time;  
The rider having obtained the 2nd fastest time against the one having obtained the 7th fastest time;  
The rider having obtained the fastest time against the one having obtained the 8th fastest time.
- 3) The finals:  
The four winners of the first competition round shall contest the finals. The riders with the two best times shall ride off in the final for first and second places while the two others shall ride off in the final for third and fourth places.
- 4) The riders beaten in the first competition round shall be classified in 5th to 8th places on the basis of their times in the semi-finals. If a rider is caught, he shall be classified in 8th place; if several riders are caught they shall be classified in the last places on the basis of the distance which they covered before they were caught.

- 1) タイムにより上位8競技者を選出する予選ラウンド.
- 2) 第1回戦. 上位8競技者を下記のように対戦させる:  
タイムにおいて4位の競技者対5位の競技者:  
タイムにおいて3位の競技者対6位の競技者:  
タイムにおいて2位の競技者対7位の競技者:  
タイムにおいて1位の競技者対8位の競技者.
- 3) 決定戦:  
第1回戦の勝者4名により決定戦を行う. タイムにおいて上位2者により1-2位決定戦を行い, 他の2者により3-4位決定戦を行う.
- 4) 第1回戦の敗者はそのタイムにより5位から8位に順位付ける. 追いつかれた競技者が1名あった場合, 8位とする: 何人かの競技者が追いつかれた場合, それぞれが追いつかれるまでの距離を基準として下位に順位付ける.

*(article introduced on 26.06.07).*

**3.2.055** For the qualifying rounds the commissaires shall make up each match from riders presumed to be of equal ability, but without matching the two presumed to be the best.  
予選において, コミセールは同等の力と推定される競技者が対戦するように組合せるが, 最強と推定される2名の競技者は対戦しないように組合せる.

**3.2.056** During the qualifying rounds account shall be taken solely of the times.  
予選ラウンドにおいては, タイムのみを成績と考える.

If a rider is caught up, he must finish the distance to have his time recorded.  
もし競技者が追いつかれた場合, この競技者はタイム記録のために完走しなければならない.

A caught rider may not take pace from his opponent, nor pass him, on pain of disqualification.  
追いつかれた競技者は, 相手競技者を追走してはならず, また追い抜いてはならない. これに反した場合は失格とする.

**3.2.057** In a race between two of the four best riders (finals), if one rider catches the other the race is deemed to have finished.  
上位4名の競技者のうち2者による対戦(決勝)において追いつきがあった場合, 競技は終了する.

**3.2.058** A rider is considered to have been caught at the point that the chainset on his opponent's bicycle draws level with that on his own bicycle.  
追いつかれたとの判定は, その競技者のクランク軸に相手競技者のクランク軸が並んだ時に行う.

**3.2.059** If a rider fails to take the start in the first competition round, no substitution shall be made. The rider who fails to start will be classified in 8th place.  
第1回戦においてスタートしない競技者があった場合, 補欠を起用することはしない. スタートしなかった競技者は8位とする.

If several riders fail to start, they shall be classified in 8th place and above in order of their times in the qualifying rounds. The rider who takes the start must ride alone to set a time to determine the composition of the finals.

数人の競技者がスタートしない場合、予選ラウンドのタイムに従い、8位およびその上の順位をつける。スタートについて競技者は、決定戦の組合せを決めるタイムを得るために単独で走行しなければならない。

*(text introduced on 26.06.07).*

- 3.2.060** Should a rider fail to take the start of a final, his opponent is declared the winner.  
決勝に参加しなかった競技者があった場合、その対戦者は優勝者となる。

A rider failing to start the final for 1st and 2nd places shall be placed 2nd; a rider failing to start the final for 3rd and 4th places shall be placed 4th. If the reason for failing to ride is not accepted, the absent rider shall be disqualified and his place shall remain vacant.

1-2位決定戦に参加しなかった競技者は2位に、3-4位決定戦に参加しなかった者は4位とする。認められる理由なく欠場した競技者は失格とし、その順位は空位とする。

- 3.2.061** In the event that riders record the same times to the closest thousandth of a second, the rider who records the best time for the final lap shall be declared the winner.  
1/1000秒まで同タイムとなった場合、最後の周回においてよいタイムを出した競技者を勝者とする。

*(text modified on 13.06.08).*

### **Preparation of the track**

トラックにおける準備

- 3.2.062** The blue bands shall be made impassable round the bankings by the placing every 5 metres of 50 cm long pads of a synthetic material.  
ブルー・バンドは、コーナー部すべてに5mおきに長さ50cmの合成素材のパッドを置き、走行できないようにする。

- 3.2.063** At the start, the two riders shall be positioned at diametrically opposite points on the track.  
スタートは、2名の競技者がトラックの正反対の位置から行う。

- 3.2.064** The starting point in front of the main stand shall be marked by a red disc. The starting point in the back straight shall be marked by a green disc.  
メイン・スタンド側のスタート地点には赤い円盤の標識を付ける。反対側のスタート地点は緑の円盤の標識を付ける。

- 3.2.065** (N) At each finishing point a device shall be set up to record the time of each rider and trigger a green light and a red light to indicate the passing of the respective riders.  
各フィニッシュ地点には、両競技者の通過タイムを記録し、ライン通過時を、それぞれ赤と緑のランプが点灯して表示する装置を設置する。

- 3.2.066** A lap-counter and a bell shall set up at each rider's finish line.  
各競技者のフィニッシュ地点には、周回板とベルを設置する。

**3.2.067** (N) The order of passing, the number of laps completed, the time of each rider and the difference in time between the two riders on each half-lap and the final time of each rider will be displayed on the electronic scoreboard.  
半周毎の2競技者の通過順, 完了周回数, 各競技者のタイムおよびタイム差, さらに各競技者の最終タイムを電子掲示板に表示する.

**3.2.068** On tracks whose size is such that the distance to be ridden does not comprise a complete number of laps, the point of the final kilometre shall be marked by a red pennant for the rider who starts from the red disc and a green pennant for the rider starting from the green disc. In competitions for Junior Women the last 500 meters will be marked.  
各1km毎がちょうど1周回にならないトラックにおいては, 最後の1kmを赤い円盤からスタートした競技者には赤旗1本, 緑の円盤からスタートした競技者には緑旗1本で示す. 女子ジュニアの競技の場合は, 最後の500mを標示する.

*(text modified on 20.09.05/条項は2005年9月20日改訂).*

**3.2.069** (N) At the start, each rider shall be held in a starting block.  
スタートでは, スターティング・マシンにより両競技者を支える.

### Race procedures

#### 競技の手順

**3.2.070** The start shall be taken on the inside edge of the track.  
スタートは, トラックの内側の縁から行う.

**3.2.071** **Riders starting point:**  
各競技者のスタート地点は:

- a) for the qualifying rounds the commissaires shall determine the starting point for each rider.
  - b) in a first competition round, the rider who has recorded the best time in the qualifying rounds will finish in front of the main grandstand.
  - c) in the final, the rider who has in the previous round recorded the best time shall finish in front of the main grandstand.
- a) 予選ラウンドにおいては, 各位競技者のスタート地点はコミセールが決める.
  - b) 第1回戦においては, 予選ラウンドにおいて上位タイムの競技者がメイン・スタンド前でフィニッシュする.
  - c) 決勝においては, 前ラウンドにおいて上位タイムの競技者がメイン・スタンド前でフィニッシュする.

*(text modified on 1.01.02; 26.08.04; 26.06.07/-条項は2004年8月26日, 2007年6月26日に改訂).*

**3.2.072** The starter shall stop the race with a double pistol shot in the event of a false start. The course will then be restarted.  
不正スタートがあった場合, スタータは2発のピストルで合図する. そして競走は再スタートとなる.

A rider who causes two false starts in the qualifying round shall be eliminated.  
予選ラウンドにおいて2回の不正スタートをした競技者は除外される.

A rider who causes two false starts during the finals, loses the final.

決定戦において2回の不正スタートをした競技者は、決定戦において敗者となる。

*(text modified on 20.09.05/条項は2005年9月20日改訂).*

### 3.2.073

During the finals, a pistol shot shall mark the end of the race at the moment on which each rider crosses his finish line at full distance or, at the moment that one rider catches the other.

順位決定戦において、1発のピストルの合図は、各競技者が完走してフィニッシュ・ラインを通過した時、あるいは追いつきが成立した時に競技の終了を示す。

*(text modified on 1.10.11).*

### Mishaps

事故

### 3.2.074

Qualifying rounds:

予選中の事故

In the first half-lap, in the event of a mishap, the race is stopped and restarted immediately.

最初の半周中に事故があった場合、競走は中止され、直ちに再スタートとする。

After the first half-lap the race shall not be stopped. A rider who is the victim of a mishap shall be permitted to ride again at the end of the qualifying rounds (either alone against the watch or matched against another rider in the same situation).

最初の半周を過ぎて事故があった場合には競走は中止しない。事故に遭った競技者は、予選ラウンドの最後に再スタートが認められる(単独で計時、あるいは同様に事故に遭った競技者がある場合はその者と対戦する)。

A rider may be only permitted to have 2 starts.

競技者は2回のみスタートを認められる。

*(text modified on 1.01.02, 1.01.04/本文は2002年1月1日, 2004年1月1日に修正された).*

### 3.2.075

First competition round and Finals:

第1回戦と順位決定戦

In the event of a mishap in the first half-lap, the race shall be stopped. It shall be restarted immediately by both riders.

最初の半周以内に事故が起きた場合、競走は中断する。ただちに2競技者で再スタートする。

First competition round:

第1回戦:

After the first half-lap the race shall not be stopped. A rider who is the victim of a mishap, recognized or not, shall be permitted to ride again alone against the watch at the end of the first competition round. His opponent shall continue to record a time.

半周を過ぎてからは競走は停止しない。事故の犠牲となった競技者は、認められる場合も認められない場合も、第1回戦ラウンドの最後に単独でタイムを取ることが許される。対戦者はタイムを記録するために競走を続ける。

The riders eliminated in the first competition round will be placed in accordance with their times.

第1回戦での敗者はそのタイムに従って順位付けられる。

Finals:

順位決定戦:

In the event of a mishap before the final kilometre (half-kilometre for Junior Women) the race is interrupted and the riders shall restart from their positions within a maximum period of 5 minutes:

最後の1km(ジュニア女子においては最後の500m)以前に事故が起きた場合は、競走は中断し、5分以内にそれぞれの位置から再スタートする。

- the leading rider on the line of the last half-lap which he completed
- the other rider shall start at a distance before the opposite line calculated by the Commissaires Panel on the basis of the time that he was behind at his last completed half-lap
- the riders shall ride the distance remaining as at the last completed half-lap before the mishap.
- 先行競技者は、彼が最後に通過した半周線上に位置する
- 他方の競技者は、その反対側の半周線から、最後に完了した半周までの所要時間を基準にコミセール・パネルが計算した距離分後退した位置から再スタートする
- 両競技者は、事故前に通過完了した半周線以降の残距離を競走する

The final time shall be obtained by adding the partial times.

完走時間は、事故前後の部分時間の合計とする。

Inside the final kilometre (half-kilometre for Junior Women):

If the leading rider suffers a mishap, the result shall stand and he shall be declared the winner. The average speed at the last completed half-lap shall be used to calculate the final time to be awarded.

最後の1km(ジュニア女子においては最後の500m)以内で事故がおきた場合:

先行競技者が事故に遭った場合、結果を確定し、彼を勝者とする。最後に半周線を通過したタイムを、最終タイム決定のための計算に用いる。

*(text modified on 1.01.02, 1.01.04; 26.08.04; 26.06.07/本文は2002年1月1日, 2004年1月1日, 2004年8月26日, 2007年6月26日に修正された).*

**3.2.076** In each round, including the final, only one new start may be permitted as a result of mishaps.

順位決定戦を含めた各ラウンドにおいて、事故による再スタートは1回のみ認められる。

**3.2.076 bis** *(withdrawn on 1st January 2002/2002年1月1日より取り消し)*

## §5 Team Pursuit

§5 チーム・パーシュート(団体追抜競走)

### Definition

定義

**3.2.077** The team pursuit is a race with two opposing teams, starting on each side of the track. The winner is determined by either catching the other team or recording the fastest time.

チーム・パーシュートは、対戦する2チームが、トラックの両側からスタートするレースである。相手チームに追いつく、あるいはより良いタイムを記録したチームを勝者とする。

The men's and women's event are run over four kilometres by teams of four riders. 男子および女子の競技は、4競技者で4kmを走行する。

*(text modified on 1.01.02; 26.06.07; 25.02.13).*

## Organisation of the competition

### 競技の運営

**3.2.078** Except for the specific details (even implicit) in this sub-section, the rules of the individual pursuit shall apply equally to the team pursuit.

以下の項に示す以外の事項は、類推適用を含めて、インディヴィデュアル・パーシュートの規則を同様にチーム・パーシュートに適用する。

**3.2.079** Teams shall be made up of riders entered for this event. The composition of the team may vary from one race to another.

チームは、この種目に参加申込みした競技者により構成する。チームの構成は、レース毎に異なってよい。

The team manager must notify the commissaires of any change at least one hour before the relevant competition round start.

チーム監督は、当該ラウンド開始の1時間前までにチーム編成の変更をコミセールに伝達する。

*(text modified on 1.01.02; 30.09.10)*

**3.2.080** The time and the classification of each team shall be taken on that of the third rider of each team. The time shall be measured on the front wheel of the third rider of each team.

各チームのタイムと順位は、各チームの3番目の競技者により決定する。タイムは各チームの3番目競技者の前輪により計測する。

**3.2.081** A team is caught when the opposing team (at least 3 riders riding together) arrives at or within a distance of one metre of it.

対戦チーム(最少3競技者がともに走行している)に1m以内まで追いつかれたときに、チームは追いつかれたとみなされる。

**3.2.082** Qualifying rounds shall be organised to find the 4 best teams, 8 for the Olympic Games.

予選ラウンドは、上位4チーム、オリンピック競技大会においては上位8チームの選抜のために行う。

*(text modified on 1.01.02; 26.08.04; 26.06.07・条項は2004年8月26日に改訂).*

**3.2.083** On tracks of less of 400 metres, each team shall ride alone against the clock. On other tracks, the commissaires shall make up each match from teams presumed to be of equal ability, but without matching the two presumed to be the best.

400 mより小さいトラックにおいては、各チームは単独で予選タイムトライアルを行う。その他のトラックにおいては、コミセールは、同等の力量と推量されるチームが対戦するように組合せるが、最強の2チームと推量されるチームは対戦しないようにする。

**3.2.084** *(withdrawn on 1<sup>st</sup> January 2001 / 2001年1月1日より削除)*

**3.2.085** This event shall be organised in two phases:

この競技は、下記の2つのシリーズで行う:



- 1) The qualifying heats to select the 4 best teams on the basis of their times;
- 2) The finals.

The teams having made the two best times shall ride off the final for first and second places, the two others shall ride off the final for third and fourth places.

- 1) タイムにより4チームを選抜する予選シリーズを行う。
- 2) 決勝シリーズ

2つのベスト・タイムを出したチームによって1位および2位の決勝を行う。他は3位および4位の決定戦を行う。

At World Cups, the World Championships and the Olympic Games, the 8 Teams recording the best times in the qualifying rounds shall be matched in the first competition round as follows:

ワールドカップ、世界選手権大会およびオリンピック競技大会においては、予選ラウンドにおける上位8チームを第1回戦において下記のように対戦させる:

The team having obtained the 6<sup>th</sup> fastest time against the one having obtained the 7<sup>th</sup> fastest time.

The team having obtained the 5<sup>th</sup> fastest time against the one having obtained the 8<sup>th</sup> fastest time.

The team having obtained the 2<sup>nd</sup> fastest time against the one having obtained the 3<sup>rd</sup> fastest time.

The team having obtained the fastest time against the one having obtained the 4<sup>th</sup> fastest time.

タイムにおいて6位のチーム対7位のチーム:

タイムにおいて5位のチーム対8位のチーム:

タイムにおいて2位のチーム対3位のチーム:

タイムにおいて1位のチーム対4位のチーム。

All the teams from the first competition round shall dispute the finals. The heats shall be ridden in the inverse order to that stated below.

第1回戦に参加したすべてのチームは決定戦で対戦する。各対戦は下記に示す逆順による。

The winners of the last two heats in the first competition round shall ride the final for first and second places.

第1回戦の最後の二つの対戦は、1-2位決定戦のために行う。

The remaining 6 teams shall be ranked according to their times from the first competition round and shall dispute the finals as follows:

残った6チームは第1回戦におけるタイムに従い順番をつけ、下記のように決定戦を行う:

The two fastest teams shall ride the final for 3<sup>rd</sup> and 4<sup>th</sup> places.

The next two fastest teams shall ride the final for 5<sup>th</sup> and 6<sup>th</sup> places.

The final two teams shall ride the final for 7<sup>th</sup> and 8<sup>th</sup> places.

上位2チームは3-4位決定戦を行う。

次の上位2チームは5-6位決定戦を行う。

最後の2チームは7-8位決定戦を行う。

*(Text applicable as from 1.01.02; 26.08.04; 26.06.07; 1.02.11; 20.06.14)*

### 3.2.086

If one team is caught by the other during the finals, the race is over and the catching team shall be declared the winner.

決勝においてあるチームがもう一方のチームに追いつかれた場合、競技は終了し、追いついたチームは勝者とされる。

**3.2.087** Incomplete teams may not take the start. In the qualifying rounds, incomplete teams shall furthermore be disqualified.

メンバーが完全にそろわないチームはスタートできない。予選においてメンバーが完全にそろわないチームは失格とされる。

If a team fails to take the start in the first competition round, no substitution shall be made. The team failing to start shall be classified in 8<sup>th</sup> place.

第1回戦においてスタートしないチームがあった場合、補欠を起用することはしない。スタートしなかったチームは8位とする。

If several teams fail to start, they shall be classified in 8<sup>th</sup> place and above in order of their times in the qualifying rounds. If the reason for failing to ride is not accepted by the commissaires panel, the absent team shall be disqualified and its place shall remain vacant. The team that takes the start must ride alone to set a time to determine the composition of the finals.

数チームがスタートしない場合、予選ラウンドのタイムに従い、8位およびその上の順位をつける。走行しない理由がコミセール・パネルに承認されない場合、欠場チームは失格とされ、その順位は空位とされる。スタートについてのチームは、決定戦の組合せを決めるタイムを得るために単独で走行しなければならない。

*(article introduced on 26.06.07; 1.10.11).*

**3.2.088** Should a team fail to start in the finals, its opponents shall be declared winners and the team not starting shall be placed second in that heat.

決勝において欠場があった場合は、その相手チームは勝者とされ、スタートしなかったチームはその対戦における次位となる。

If the reason for failing to ride is not accepted by the commissaires panel, the absent team shall be disqualified and his place shall remain vacant.

走行しない理由がコミセール・パネルにより認められなかったチームは失格とし、その順位は空位とする。

*(article introduced on 1.10.11).*

**3.2.089** Situations of teams not starting and ties on time shall be decided in accordance with the regulations for the individual pursuit.

欠場および同タイムの場合は、個人追抜き競技規則により解決する。

If it is necessary to place teams who fall into several of the following categories, the classification shall be drawn up as follows, in decreasing order from the 8<sup>th</sup> place:

下記の分類に含まれるチームを順位付ける必要がある場合、順位は第8位より逆順に、下記に従ってつける。

teams who fail to start (article 3.2.087), then  
teams who have caused two false starts (article 3.2.095), then  
teams relegated for pushing (article 3.2.096), then  
teams left incomplete after accidents (article 3.2.100), then  
teams caught (article 3.2.085),  
スタートしなかったチーム(第3.2.087条), さらに  
2回の不正スタートを行ったチーム(第3.2.095条), さらに  
押したことにより降格されたチーム(第3.2.096条), さらに  
事故後完走しなかったチーム(第3.2.100条), さらに  
追いつかれたチーム(第3.2.085条).

*(text modified on 1.01.02).*

## **Preparation of the track**

トラック上の準備

- 3.2.090** (N) An electronic timing strip shall be set up on the pursuit lines in order to judge the finish of the front wheel of the third rider of each team.  
各チームの3番目競技者の前輪によりフィニッシュを判定するために、電子計時装置のテープ・スイッチを設置しなければならない。

*(text modified on 1.01.02).*

- 3.2.091** The timing and recording of half-laps completed shall be made on the front wheel of the third rider.  
半周毎の計時および記録も三番目の競技者の前輪により判定する。

*(text modified on 1.02.11).*

## **Race procedure**

競技の手順

- 3.2.092** The riders of each team shall start side-by-side behind the starting line.  
The lateral distance between riders shall be one metre.  
(N) The rider, placed on the inside of the track, shall be held by a starting block and shall be the leading rider.  
各チームの競技者はスタートライン上に横一列に並ばなければならない。  
競技者の側方間隔は1メートルでなければならない。  
(N) トラックの内側位置した競技者はスターティング・ブロックによって保持されることとし、先行競技者とならなければならない。

- 3.2.093** **[abrogated on 3.03.14].**

- 3.2.094** The starter shall stop the race for a false start by a double pistol shot, for example, one of the riders anticipates the starts or if the rider on the inside of the track fails to take the lead.  
特に、スタートの合図より先にスタートした場合や、内側の競技者が先頭を走らないなどの、不正スタートがあった場合、スタータは2発のピストルで合図し競走を中止する。

*(text modified on 1.01.02).*

- 3.2.095** A team which causes two false starts in the qualifying round shall be eliminated  
予選ラウンドで2回の不正スタートをしたチームは除外される。

A team which causes two false starts in the first competition round shall be relegated to the 8th place.

第1回戦で2回の不正スタートをしたチームは8位に降格される。

A team which causes two false starts during the finals, loose its final.  
順位決定戦で2回の不正スタートをしたチームは、その決定戦の敗者となる。

*(text modified on 1.01.02; 26.08.04; 26.06.07/条項は2004年8月26日, 2007年6月26日に改訂).*

**3.2.096** Pushing between members of the same team is strictly forbidden on pain of disqualification in the qualifying rounds and relegation in the first competition round.  
予選ラウンドにおいてチーム内でメンバーを押した場合は失格とし、第1回戦においては降格とする。

During the finals, that team loses its finals.  
決定戦においては、その決定戦の敗者となる。

*(text modified on 1.01.02; 26.08.04; 26.06.07/条項は2004年8月26日, 2007年6月26日に改訂).*

**3.2.097** When the commissaires see that a team is about to be caught, they shall in order to avoid colliding with the other team or hinder its progress, signal to the former team with a red flag that it may not effect any more relays and remain at the bottom of the track until the opposing team as passed.

Any failure to act on this Instruction shall result in the immediate disqualification of the team.

コミセールが、チームが追いつかれようとしていると判断した時、他チームとの衝突あるいは進行を妨げることを避けるため、コミセールは前方のチームに赤旗をもって、相手チームが通過するまでそれ以降の交代が禁じられることとトラック最下部に留まらなければならないことを合図しなければならない。

この指示に従わない場合は、直ちにこのチームを失格とする。

*(text modified on 1.01.02).*

**3.2.098** The race shall be over at the moment that the third rider of each team crosses the finishing line for the final time at full distance or, in the finals, at the point that one team (at least 3 riders riding together) catches the other team.

各チームの3番目競技者が全距離を完走してフィニッシュラインを通過した瞬間、あるいは決勝において一方のチーム(最少3競技者がともに走行している)が他方のチームに追いついた瞬間に競技は終了する。

*(text modified on 1.01.02).*

## **Mishap**

### 事故

**3.2.099** During the qualifying rounds:  
予選中の事故

During the first half-lap, any team suffers a mishap the race shall be restarted immediately.

最初の半周中にいずれかのチームが事故に遭った場合、直ちにそのレースを再スタートとする。

If a mishap occurs after the first half-lap and only one rider is involved, the team may either continue with 3 riders, or stop. If the team chooses to stop, it must do so within one lap of the place of the mishap or they face disqualification. Where practicable, the other team must continue.

最初の半周以降に事故があり、ひとりの競技者のみが関与した場合、そのチームは3名で競技を続行することも、停止することもできる。このチームが停止することを選択した場合、事故地点から1周以内に停止しない場合は、失格となる。この際、他方のチームは競技を続行しなければならない。

The team of a rider which has stopped following a mishap shall restart at the end of the qualifying rounds, where applicable with another team in the same situation.

1名の競技者が事故に遭い停止したチームは、予選ラウンドの最後に、他に同様のチームがあればそれと共に再スタートしなければならない。

If a team suffers a mishap during its subsequent ride, it shall continue with three riders or be disqualified.

事故後の走行中に事故に遭ったチームは、3名で競技を続けるか失格となる。

In each round, including the final, only one new start may be permitted as a result of mishaps.

順位決定戦を含む各ラウンドにおいて、事故を原因とする再スタートは1回のみ認められる。

*(text modified on 1.01.02, 1.02.03, 1.01.04, 26.08.04; 26.06.07; 25.02.13)*

### 3.2.100 During the first competition round and finals:

第1回戦および順位決定戦中の事故:

In the event of a mishap in the first half-lap, the race shall be stopped and restarted. If the team suffers a further mishap during its subsequent ride, it shall be eliminated. 最初の半周中に事故があった場合、競技は停止し、再スタートしなければならない。そのチームが再スタート後にさらに事故に遭った場合、失格となる。

After the first half-lap no mishap will be taken into consideration. The team shall continue if they still have three riders on the track.

最初の半周以降には事故は考慮されない。当該チームに3名の競技者がトラックに残っている場合は競技を続行しなければならない。

Otherwise this team must stop and will be:

- placed last in the first competition round;
- considered beaten in finals.

3名の競技者が残っていない場合、停止しなければならない:

- 第1回戦においてはその最下位となる;
- 順位決定戦においては敗者となる。

In each round, including the final, only one new start may be permitted as a result of mishaps.

順位決定戦を含む各ラウンドにおいて、事故を原因とする再スタートは1回のみ認められる。

*(text modified on 1.01.02; 26.08.04; 26.06.07・条項は2004年8月26日に改訂)*

## §6 Kilometre and 500 metre Time Trial

### §6 1kmおよび500mタイムトライアル

#### Definition

定義

3.2.101 The race known as the %kilometre+or %500 metre+race respectively is an individual time trial race with a standing start.

1kmおよび500mタイムトライアルは、スタンディング・スタートの個人タイムトライアルとして行う。

3.2.102 During the World Cup and *World Championships*, this race is run over a distance of 1000 metres for men and 500 metres for women.

ワールドカップおよび世界選手権大会の場合は、男子は1,000m、女子は500mとする。

#### Organisation of the competition

## 競技の構成

- 3.2.103** *At World Championships, each participant shall take the track alone.*  
世界選手権大会の場合は、各出場競技者は1名ずつ単独で走行する。
- 3.2.104** The starting order shall be set by commissaires.  
スタート順は、コミセールが決める。
- 3.2.105** **[abrogated on 1.02.11].**
- 3.2.106** The races shall be ridden directly as a final.  
競技は直接、決勝を行う。
- 3.2.107** In the case of a draw for the three best times, an identical medal shall be awarded to each rider concerned.  
3位までに同タイムがあった場合は、各順位のメダルを相当競技者に授与する。
- 3.2.108** All competitors must ride the course at the same meeting. If it is not possible for all the participants to ride this race, for example because of atmospheric conditions, the entire race shall be rerun at the following meeting and no account shall be taken of the times previously made.  
各競技者は、同一のラウンドで記録挑戦を行う。もし何らかの理由(例えば天候など)により、このラウンドが完全に終了しない場合は、全競技者は次のラウンドで再挑戦する。その際は、最初のラウンドで競技者が達成したタイムは、考慮しない。

## Race procedure

### 競技の手順

- 3.2.109** The blue band shall be rendered impracticable in the bends by pads of synthetic material 50 cm long, placed at 5 metre intervals.  
ブルー・バンドは、コーナー部に5m間隔で長さ50cmの合成素材のパッドを置き、走行できないようにする。
- 3.2.110** **(N)** The rider shall be held at the start by a starting block.  
スタート時、スターティング・マシンで競技者を支える。
- 3.2.111** The start shall be taken on the inside edge of the track.  
スタートは、トラックの内側の端から行う。
- 3.2.112** In the case of a false start the rider shall restart immediately.  
不正スタートの場合、競技者は直ちに再スタートしなければならない。
- In the case of a mishap, the rider shall take a new start after a rest of approximately 15 minutes.  
事故が起きた場合、その競技者はおおよそ15分の後に再スタートをすることができる。
- A rider may be only permitted to have a total of 2 starts.  
競技者は、合計2回までのスタートが認められる。

*(text modified on 1.01.02, 1.01.04/本文は2002年1月1日, 2004年1月1日に修正された)*

**3.2.113** (withdrawn on 1st January 2002/2002年1月1日より取り消し)

**§7 Points Race**

**§7ポイント・レース**

**Definition**

定義

**3.2.114** The Points Race is a speciality in which the final placings are determined according to accumulated points won by riders during the sprints and by taking laps.  
ポイント・レースは、最終成績をスプリントおよび周回獲得による得点により決定する競技である。

(text modified on 1.01.02; 1.01.03).

**Organisation of the competition**

競技の運営

**3.2.115** According to the number of riders entered for the speciality, the commissaires may possibly compose qualifying heats and shall determine how many of the best placed riders from each heat are to participate in the final.  
コミセールは参加者数に応じ、予選を設定し、その予選から決勝への選抜人数を決定する。

**3.2.116** On the 250 metres track or shorter, intermediate sprints shall be run off every 10 laps.

250mあるいはこれより短いトラックにおいては、中間スプリントは10周ごとに行う。

On other tracks, intermediate sprints are run off after number of laps closest to 2 km, that is to say:

- every 7 laps on 285.714 metres tracks
- every 6 laps on 333.33 metres tracks
- every 5 laps on 400 metres tracks

その他のトラックにおいては、中間スプリントは以下のように2kmに近い周回数ごとに行う:

- 285.714 mのトラックにおいては、7周ごと
- 333.33 mのトラックにおいては、6周ごと
- 400 mのトラックにおいては、5周ごと

**3.2.117** The competition shall be held over the distances, number of laps and number of sprints as shown in the following table:

競技は下記の表に示される、距離、周回数および中間スプリント数により行なう:

TRACK LENGTH 周長	MEN 男子				WOMEN 女子				JUNIOR MEN ジュニア男子		JUNIOR WOMEN ジュニア女子	
	Qualifying 予選		Final 決勝		Qualifying 予選		Final 決勝		Final 決勝		Final 決勝	
	15 km		30 km		10 km		20 km		25 km		15 km	
(in m)	Laps 周回数	Sprint スプリント	Laps 周回数	Sprint スプリント	Laps 周回数	Sprint スプリント	Laps 周回数	Sprint スプリント	Laps 周回数	Sprint スプリント	Laps 周回数	Sprint スプリント
250	60	6	120	12	40	4	80	8	60	6	40	4
TRACK LENGTH 周長	MEN 男子				WOMEN 女子				JUNIOR MEN ジュニア男子		JUNIOR WOMEN ジュニア女子	

# UCI CYCLING REGULATIONS / JCF EDITION 2015Y

	Qualifying 予選		Final 決勝		Qualifying 予選		Final 決勝		Final 決勝		Final 決勝	
	16 km		30 km		10 km		20 km		16 km		10 km	
(in m)	Laps 周回数	Sprint スプリント	Laps 周回数	Sprint スプリント	Laps 周回数	Sprint	Laps 周回数	Sprint スプリント	Laps 周回数	Sprint	Laps 周回数	Sprint スプリント
285,714	56	8	105	15	35	5	70	10	56	8	35	5
333,33	48	8	90	15	30	5	60	10	48	8	30	5
400	40	8	75	15	25	5	50	10	40	8	25	5



During World Championships the distances, number of laps and number of sprints shall be the following:

世界選手権大会における競走距離、周回数、スプリント数は次のとおり。

TRACK LENGTH	MEN 男子		WOMEN 女子		JUNIOR MEN ジュニア男子				JUNIOR WOMEN ジュニア女子			
	Final 決勝 40 km		Final 決勝 25km		Qualification 予選 15 km		Final 決勝 25 km		Qualification 予選 10 km		Final 決勝 20 km	
周長 (In m)	LAPS 周回数	SPRINT スプリント	LAPS 周回数	SPRINT スプリント	LAPS 周回数	SPRINT スプリント	LAPS 周回数	SPRINT スプリント	LAPS 周回数	SPRINT スプリント	LAPS 周回数	SPRINT スプリント
250	160	16	100	10	60	6	100	10	40	4	80	8
TRACK LENGTH	MEN 男子		WOMEN 女子		JUNIOR MEN ジュニア男子				JUNIOR WOMEN ジュニア女子			
	Final 決勝 40 km		Final 決勝 24km		Qualification 予選 16 km		Final 決勝 24km		Qualification 予選 10 km		Final 決勝 20 km	
周長 (In m)	LAPS 周回数	SPRINT スプリント	LAPS 周回数	SPRINT スプリント	LAPS 周回数	SPRINT スプリント	LAPS 周回数	SPRINT スプリント	LAPS 周回数	SPRINT スプリント	LAPS 周回数	SPRINT スプリント
285.714	140	20	84	12	56	8	84	12	35	5	70	10
333.33	120	20	72	12	48	8	72	12	30	5	60	10
400 + >	100	20	60	12	40	8	60	12	25	5	50	10

(text modified on 1.01.02; 1.01.03; 30.03.09).

**3.2.118**

The first rider in each intermediate sprint shall be awarded 5 points, the second 3 points, the third 2 points and the fourth one point.

中間スプリントにおける1位競技者には5点、2位は3点、3位は2点および4位は1点を与える。

Any rider that gains a lap on the main field is awarded 20 points.

主集団に追いついた競技者には20点を与える。

Any rider that loses a lap on the main field is deducted 20 points.

主集団より1周回遅れた競技者は20点を差し引かれる。

(modification came into force on 01.01.2003/改訂は2003年1月1日より発効)

**3.2.119**

Where two or more riders are equal on points, the places in the final sprint shall declare the winner.

得点で優劣がない場合は、最終スプリントの順位により成績を決定する。

(text modified on 1.01.02, 1.01.04/本文は2002年1月1日、2004年1月1日に修正された)

**Race Procedure**

競技の手順

**3.2.120**

Before the start, half of the riders shall be lined up along the railings, the other half lining up in single file in the sprinter's lane.

スタート前、競技者の半数は外柵に沿って並び、残りの半分はスプリンター・レーンに一列に並ぶ。

**3.2.121**

A flying start shall be taken after one neutralised lap.

1周の競技外周回の後、フライング・スタートにより競技を開始する。

- 3.2.122** Sprints shall be run according to the rules governing sprint races.  
スプリントは、スプリント競技の規則に従って行う。
- 3.2.123** A rider shall be considered to have gained a lap and be awarded 20 points when he has caught up with the rear of the largest bunch.  
競技者が、最大の集団の後尾に追付いた時、追いついたとみなされ20点を与えられる。
- 3.2.124** A rider having dropped behind the bunch and having been caught up may not lead, under penalty of disqualification.  
集団の後方に遅れて、追いつかれた競技者は、追付いた競技者に助力を与えてはならず、これに違反した場合は失格となる。
- 3.2.125** If at the moment of a sprint considered for classification, one or some rider(s) catch up with the main bunch, this (these) rider(s) shall gain a lap and be awarded 20 points. The points awarded for the sprint shall be given immediately to the riders of the break behind or to those ahead of the bunch.  
中間スプリントのときに、1名または複数の競技者が主集団に追いついた場合、この(これらの)競技者は周回を獲得したものと認められ20点を与えられる。スプリントにおいて与えられるポイントはただちに、その後方あるいは集団の前方の競技者に与えられる。
- 3.2.126** Riders having dropped behind the bunch and having been caught up by one or more riders about to gain a lap may not lead these riders, under pain of disqualification.  
集団の後方に遅れて、周回を獲得しようとする一人または複数の競技者に追いつかれた競技者は、これらの競技者に助力を与えてはならず、これに違反した場合は失格となる。
- 3.2.127** Riders one or several laps down may be withdrawn by the commissaries panel.  
1周あるいはそれ以上遅れた競技者はコミセール・パネルにより除外される。
- 3.2.128** In the case of collusion between riders, the (N) judge-referee may disqualify the riders concerned, possibly after a warning.  
競技者間の共謀があると認めた場合、(N)判定員は、失格あるいは1回の警告の後、失格とする。
- 3.2.129** In the case of a recognised mishap, the rider shall be entitled to a neutralisation during the number of laps closest to 1300 metres. On returning to the track, he shall resume the position he occupied before the accident.  
認められる事故が起きた場合、その競技者に1300mに近い周回数ニュートラリゼーションを与える。走路への復帰にあたっては、その競技者が事故前に占めていた位置から再開する。  
*(text modified on 1.01.02; 1.01.04/本文は2002年1月1日, 2004年1月1日に修正)*
- 3.2.130** Neutralised riders may not return to the track within the last kilometre. Should this last kilometre start within the allowed neutralisation period of a recognised mishap, and the riders not be able to return prior to the start of the last kilometre, these neutralised riders shall appear in the final placings depending on the points accumulated prior to the mishap.

ニュートラリゼーションを与えられた競技者は、最後の1kmの間にトラックに戻ることはできない。認められる事故のために与えられるニュートラリゼーション中にこの最後の1kmが始まり、競技者が最後の1km前に復帰できなかった場合、これらニュートラリゼーションを与えられた競技者は最下位に、事故前に獲得したポイントに従って順位づけられる。

*(text modified on 20.09.05; 1.10.11/条項は2005年9月20日, 2011年10月1日改訂).*

**3.2.131** Should more than half the riders fall, the race shall be stopped and the commissaires shall determine the duration of the interruption. A new start shall be taken from the positions at the moment of the fall.

競技者の半分以上が落車した場合は、コミセールは競走を中止し、ニュートラリゼーションの時間を決めなければならない。再スタートは、落車が起きた時点の状況から行う。

**3.2.132** A rider suffering a recognised mishap in the last five laps may not return to the track but shall nevertheless appear in the final placings depending on the laps won or lost and the points accumulated prior to the accident.

最終5周以内で認められる事故に遭った競技者は、競技に復帰することできないが、事故前に獲得または失った周回および得点に基づいた成績を与える。

Other riders not finishing the race shall be excluded from the final placings.

その他の完走しなかった競技者は最終成績に含めない。

*(text modified on 1.01.02, 1.01.04/本文は2002年1月1日, 2004年1月1日に修正された)*

**3.2.133** If the track becomes impracticable to race for any reason, the commissaires shall decide as follows:

走路が何らかの理由により競技不能の状態になった場合、コミセールは次表に従って判断する:

DISTANCE/ 距離	DECISIONS / 決定		
	Complete rerun the same day 同日中に全距離を再スタート	Resume race with points and laps accumulated 中断時点での成績を継続して再スタート	Let results stand 中断時点での成績を最終成績とする
	Stopped before: これ以前で中断:	Stopped after: これ以降で中断:	Stopped after: これ以降で中断:
10 km	8 km	/	8 km
15/16 km	10 km	/	10 km
20 km	10 km	10-15 km	15 km
24/25 km	10 km	10-20 km	20 km
30 km	15 km	15-25 km	25 km
40 km	15 km	15-30 km	30 km

*(text modified on 1.01.02; 1.01.03/条項は2002年1月1日, 2003年1月1日改訂).*

## §8 Keirin §8ケイリン

### Definition

定義

**3.2.134** Riders compete in a sprint after completing a number of laps behind a motorized pacer and who leaves the track 600/700 meters before the finish.

競技者は、動力付ペーサの後ろで周回した後、フィニッシュ前600/700メートルでペーサがトラックを離れてからスプリントを競う。

### Organisation of the competition

競技の運営

**3.2.135** The competition shall at least include:

競技には最低限下記が含まなければならない:

- 12 riders:
- a qualifying round, 2 heats of 6 riders;
- a final for places 7 to 12;
- a final for places 1 to 6.
- 12競技者:
- 6競技者2組による予選ラウンド;
- 7-12位決定戦;
- 1-6位決定戦.

The competition shall be organised as shown in the following tables:

競技は下記の表に示されるように行う:

		1st round 第1回戦	
No. of riders 競技者数	No. of heats 組数	No. of riders per heat 組あたり 競技者数	
12 to 14	2	6-7	Top 3 in final 1-6 4th to 6th in final 7-12 上位3競技者は1-6位決定戦へ 4-6位競技者は7-12位決定戦へ

# UCI CYCLING REGULATIONS / JCF EDITION 2015Y

No. of riders 競技者数	1st round 第1回戦			Repechages 敗者復活戦			1/2 finals 1/2 決勝		
	No. of heats 組数	No. of riders per heat 組あたり 競技者数	Riders qualified per heat for the 1/2 finals 各組から 1/2 決勝に 進む競技 者数	No. of heats 組数	No. of riders per heat 組あたり 競技者数	Riders qualified per heat for the 1/2 finals 各組から 1/2 決勝に 進む競技 者数	No. of heats 組数	No. of riders per heat 組あたり 競技者数	
15 to 21	3	5-7	2	2-3	5-7	2-3	2	6	Top 3 in final 1-6 Others in final 7-12 上位3競技者は1-6位決定戦へ 4-6位競技者は7-12位決定戦へ
22 to 28	4	5-7	2	4	3-5	1			
29 to 42	6	4-7	1	6	3-6	1			

No. of riders 競技者数	1st round 第1回戦			Repechages 敗者復活戦			1/4 finals 1/4 決勝			Repechages 敗者復活戦			1/2 finals 1/2 決勝		
	No. of heats 組数	No. of riders per heat 組あたり 競技者数	Riders qualified per heat for the 1/4 finals 各組から 1/4 決勝に 進む競技 者数	No. of heats 組数	No. of riders per heat 組あたり 競技者数	Riders qualified per heat for the 1/4 finals 各組から 1/4 決勝に 進む競技 者数	No. of heats 組数	No. of riders per heat 組あたり 競技者数	Riders qualified per heat for the 1/2 finals 各組から 1/2 決勝に 進む競技 者数	No. of heats 組数	No. of riders per heat 組あたり 競技者数	Riders qualified per heat for the 1/2 finals 各組から 1/2 決勝に 進む競技 者数	No. of heats 組数	No. of riders per heat 組あたり 競技者数	
43 to 49	7	6-7	1	6	6-7	2	3	6-7	2	2	6-7	3	2	6	Top 3 in final 1-6 Others in final 7-12 上位3競技者は1-6位決定戦へ 4-6位競技者は7-12位決定戦へ
50 to 56	8	6-7	1	7	6-7	2	4	5-6	2	2	7	2			
57 to 63	9	6-7	1	8	6-7	2	4	6-7	2	4	4-5	1			
64 to 70	10	6-7	1	9	6-7	2	4	7	2	4	5	1			

TRACK LENGTH トラック周長	NO. OF LAPS 周回数	PACER (No. of laps to the finish) ペーサ(フィニッシュまでの周回数)
250	8	2.5
285.714	7	2.5
333.33	6	2
400	5	1.5

**COMPOSITION EXAMPLE OF KEIRIN EVENTS  
INVOLVING 28 RIDERS**

**28競技者によるケイリン組み合わせの典型**

1st ROUND/ 1回戦:	Composition: 組み合わせ:	4 HEATS of 7 riders / 4組×7競技者				
		<b>A</b>	<b>B</b>	<b>C</b>	<b>D</b>	
		R1	R2	R3	R4	
		R8	R7	R6	R5	
		R9	R10	R11	R12	
		R16	R15	R14	R13	
		R17	R18	R19	R20	
		R24	R23	R22	R21	
		R25	R26	R27	R28	
		Abbreviations: 略号:	«R» Rank on the last UCI Individual Track Classification. In the absence of rank, drawing lots. «R»は直近のUCI個人トラック・ランキング。ランキングがない場合は抽選による。			
	Results: 結果:	*QA1	*QB1	*QC1	*QD1	
		*QA2	*QB2	*QC2	*QD2	
		QA3	QB3	QC3	QD3	
		QA4	QB4	QC4	QD4	
		QA5	QB5	QC5	QD5	
		QA6	QB6	QC6	QD6	
		QA7	QB7	QC7	QD7	
	* Riders Qualified for 2 <sup>nd</sup> round (Semi-finals) * 2回戦に進出					
REPECHAGES/ 敗者復活戦:	Composition: 組み合わせ:	4 HEATS of 5 riders 4組×5競技者				
		QA3	QB3	QC3	QD3	
		QD4	QC4	QB4	QA4	
		QC5	QB5	QA5	QD5	
		QB6	QA6	QD6	QC6	
		QA7	QD7	QC7	QB7	
		Results: 結果:	*RA1	*RB1	*RC1	*RD1
		* Riders Qualified for 2 <sup>nd</sup> round (Semi-finals) * 2回戦に進出				

**COMPOSITION EXAMPLE OF KEIRIN EVENTS  
INVOLVING 28 RIDERS  
(CONTINUATION)**

28 競技者によるケイリン組み合わせの典型

2nd Round (1/2-finals) 2回戦 (1/2 決勝):	Composition: 2 HEATS of 6 riders 組み合わせ: 2組×6競技者		
		<b>FA</b>	<b>FB</b>
		QA1	QB1
		QD1	QC1
		QB2	QA2
		QC2	QD2
		RA1	RB1
		RD1	RC1
	Results: 結果:	*FA1	*FB1
		*FA2	*FB2
	*FA3	*FB3	
	**FA4	**FB4	
	**FA5	**FB5	
	**FA6	**FB6	
	* Riders qualified for the FINAL 1-6 ** Riders qualified for the FINAL 7-12 * 1-6 位決定戦に進出 ** 7-12 位決定戦に進出		

(text modified on 1.01.02; 30.03.09; 19.06.09).

**3.2.136** [abrogated on 1st January 2002/2002年1月1日より取り消し].

**3.2.137** The pacer shall ride within the sprinter line, starting at 30 kph and shall gradually increase speed to 50 kph which should be achieved at least 4 laps to go (250 m. tracks). He shall leave the track as directed by the commissaires, in principle 600-700 metres before the finish.

ペーサはスプリンター・ラインの内側を走り、スタート時は30 km/h、(250mトラックにおいては)少なくとも残り4周までに、徐々に50 km/hまで加速する。コミセールの指示に従い、原則としてフィニッシュの600~700m前で走路を離れる。

For Junior Women and Elite Women the respective speed shall be 25 kph and 45 kph.

ジュニア女子とエリート女子においては、それぞれの速度は25km/hと45km/hとする。

**Race procedure**

競技の手順

**3.2.138** The starting positions of the riders shall be determined by drawing lots. The riders shall be placed side by side in that order on the pursuit line, the sprinters' lane being left free. The riders shall be held, but not pushed, by assistants.

競技者のスタート位置は抽せんによる。この順に中央線に横列で、スプリンター・レーンを空けて並ぶ。競技者は補助者が支えるが、補助者は押しはならない。

**3.2.139** The start shall be given when the pacer approaches the pursuit line in the sprinters' lane. Unless another rider voluntarily takes that position, the rider who drew No.1

shall follow immediately behind the pacer for at least the first lap, failing which the race shall be stopped and that rider disqualified. In the restart, the rider who drew No.2 shall follow immediately behind the pacer.

スタートは、ペーサがスプリンター・レーンにおいて中央線に接近する時に行う。抽せんで1番となった競技者は、他競技者が追走しない場合、直ちに少なくとも最初の周はペーサの後ろにつかなければならず、これを行なわなかった場合直ちにレースを中止し、その競技者を失格とする。再スタートにあたっては、2番となった競技者が直ちにペーサを追走しなければならない。

*(text modified on 1.01.02; 1.02.03; 19.06.09).*

**3.2.139 bis** The riders shall remain immediately behind the pacer until such time as the pacer leaves the track.

競技者たちはペーサがトラックを離れる時まで、ペーサの直後についていなければならない。

*(article introduced on 1.10.11).*

**3.2.140** In the case when one or more riders pass the back wheel of the pacer before he leaves the track, the race will be stopped and rerun without the rider(s) at fault, which will be disqualified.

一人または複数の競技者が、ペーサがトラックを離れる前にペーサの後輪後端を追い抜いた場合、競技を停止し、失格とされる違反競技者を除外して再スタートとする

*(text modified on 1.01.02; 19.06.09).*

**3.2.141** The race shall be run according to the Sprint Regulations.

競技はスプリント規則に準じて行う。

**3.2.142** The race will be stopped if one or more riders are at fault or behave in an unsporting manner while being placed behind the derny. The race will be rerun without the rider(s) at fault, which will be disqualified.

デルニーの後方に位置する間に、1ないし数名の競技者が違反あるいは反スポーツ的行動をした場合には競技を停止しなければならない。競技は失格とされる違反競技者を除外して再スタートする。

*(text modified on 20.09.05; 19.06.09/条項は2005年9月20日, 2009年6月19日改訂).*

**3.2.143** A restart shall take place immediately if a mishap occurs within the first half-lap.

スタートから半周以内に事故がおきた場合は、直ちに再スタートを行なう。

*(text modified on 01.01.02; 20.09.05/条項は2002年1月1日, 2005年9月20日改訂).*

## **§9 Team Sprint**

### **§9チーム・スプリント**

#### **Definition**

##### **定義**

**3.2.144** The Team Sprint is a race opposing two teams, each of whose riders shall lead for one lap.

チーム・スプリントは対戦する2チームが同時に、各競技者が1周ずつ先頭を走るレースである。

The men event is run over three laps of a track by teams of three riders.



男子競技は3競技者によるチームでトラックを3周する。

The women event is run over two laps of a track by teams of two riders.  
女子競技は2競技者によるチームでトラックを2周する。

*(text modified on 1.01.02; 19.09.06/条項は2002年1月1日;2006年9月19日に改訂).*

## Organisation of the competition

### 競技の運営

#### 3.2.145

This event shall be organised in two series:  
競技は二つのシリーズで次のように行う。

- 1) The qualifying heats to select the 4 best teams on the basis of their times.  
予選により, タイムに基づいて上位4チームを選抜する。
- 2) The finals  
The teams having made the two best times shall ride off the final for first and second places, the two others shall ride off the final for third and fourth places.  
上位2チームで1・2位決定の決勝を, 次の2チームで3・4位決定戦を行う。

#### 3.2.146

At the Olympic Games:  
オリンピック競技大会において:

- 1) The qualifying rounds to select the 8 best teams on the basis of their times
  - 2) In the first competition round, the 8 best teams shall be matched as follows:  
The rider having obtained the 4th fastest time against the one having obtained the 5th fastest time  
The rider having obtained the 3rd fastest time against the one having obtained the 6th fastest time  
The rider having obtained the 2nd fastest time against the one having obtained the 7th fastest time  
The rider having obtained the fastest time against the one having obtained the 8th fastest time.
  - 3) The finals  
The four winning teams from the first competition round shall dispute the finals.  
The teams having made the two best times shall ride the final for first and second places and the other two teams shall ride the final for third and fourth places.
- 1) タイムにより上位8チームを選出する予選ラウンド。
  - 2) 第1回戦において上位8チームを下記のように対戦させる:  
タイムにおいて4位のチーム対5位のチーム:  
タイムにおいて3位のチーム対6位のチーム:  
タイムにおいて2位のチーム対7位のチーム:  
タイムにおいて1位のチーム対8位のチーム。
  - 3) 順位決定戦  
第1回戦における勝利4チームは順位決定戦を競う。タイムにおいて上位2チームは, 1-2位決定戦を行い, 他の2チームは3-4位決定戦を行う。

第1回戦の敗者チームは, そのタイムに従って5位から8位に順位付けられる。

*(text introduced on 26.06.07).*

#### 3.2.147

In case of a draw, the best time made during the last lap shall decide.

同タイムの場合は、最終周回でよいタイムを出したチームを優位とする。

**3.2.148** If a team declares forfeit in a final, it shall not be replaced. The other teams shall be declared the winner.

決勝において欠場があった場合、補充しない。相手チームは勝者となる。

If the reason for which that team did not ride is not accepted, the absent team shall be disqualified.

容認されない理由による欠場の場合は、そのチームを失格とする。

*(text modified on 1.01.02).*

**3.2.148 bis** If a team fails to take the start in the first competition round, no substitution shall be made. The team failing to start shall be classified in 8<sup>th</sup> place.

第1回戦においてスタートしないチームがあった場合、補欠を起用することはしない。スタートしなかったチームは8位とする。

If several teams fail to start, they shall be classified in 8<sup>th</sup> place and above in order of their times in the qualifying rounds. If the reason for failing to ride is not accepted by the commissaires panel, the absent team shall be disqualified and its place shall remain vacant. The team that takes the start must ride alone to set a time to determine the composition of the finals.

数チームがスタートしない場合、予選ラウンドのタイムに従い、8位およびその上の順位をつける。走行しない理由がコミセール・パネルに承認されない場合、欠場チームは失格とされ、その順位は空位とされる。スタートについたチームは、決定戦の組合せを決めるタイムを得るために単独で走行しなければならない。

*(article introduced on 1.10.11).*

**3.2.149** Teams shall be made up of riders entered for this event. The composition of a team may be modified from one heat to another. An incomplete team may not take the start.

チームはこの種目にエントリーした競技者で構成する。チームの構成は、出走毎に変更できる。人数が不足するチームはスタートできない。

The team manager must notify the commissaires of any changes at least 30 minutes before the relevant competition round start.

チーム監督は、変更がある場合には当該ラウンド開始の最小30分前までにコミセールに通知しなければならない。

*(text modified on 1.01.02; 30.09.10)*

## **Race procedure**

### 競技の手順

**3.2.150** The start shall be taken in the middle of each straight. During the qualifying races, the place of each team shall be determined by the commissaires. Subsequently, the team having made the best time in the preceding stage of the competition, shall start in front of the main grandstand.

スタートは中央線から行う。予選においては、コミセールがスタート順を決定する。それ以降は、前段の競技においてタイムのよいチームが、ホーム側からスタートするようにする。

**3.2.151** The riders of each team shall start side by side behind the start line.  
The lateral distance between riders shall be 1.5 meters.  
各チームの競技者は、スタートライン後方に横隊で並ばなければならない。  
競技者間の側方間隔は1.5mとする。

(N) The rider, placed on the inside of the track, shall be held by a starting block and shall be the leading rider.

一番内側からスタートする競技者は、スターティング・マシンで保持され、最初に先頭を走らなければならない。

*(text modified on 01.01.02; 26.08.04; 10.06.05; 3.03.14).*

**3.2.152** The leading rider shall lead the first lap and move towards the outside of the track and then drop back to leave the track without hindering the other team.  
走路の内側に位置する競技者が、最初の周回は先頭を走る。その後、この競技者は外側に移動し、相手チームを妨害しないようにして走路外に出る。

Men / 男子:

The rider that was in second position shall lead the following lap and then he shall drop out in the same manner.

2番目の競技者も、次の周回の先頭を走り、同様にして走路外に出る。

The third rider shall end the last lap alone.

3番目の競技者はただ1名で最終周回を終えなければならない。

Women / 女子:

The second rider shall end the last lap alone.

2番目の競技者はただ1名で最終周回を終えなければならない。

*(text modified on 19.09.06/条項は2006年9月19日に改訂).*

**3.2.153** At the completion of his lap, the rear of the leading rider's back wheel must cross the pursuit line ahead of the leading edge of the front wheel of the following rider. Thereafter, the leading rider must draw aside immediately and ride above the sprinter's line within 15 meters after the pursuit line.  
当該競技者の周回完了時に、先行競技者の後輪後端は後続競技者の前輪先端より前方でパーシュートラインを越えなければならない。その後、先行競技者は直ちにわきへ引き、パーシュートラインの後方15メートル以内にスプリンターラインの上方で走行しなければならない。

Pushing between members of the same team is strictly forbidden.

同チームの競技者間で押すことは厳しく禁じられる。

If any of the requirements above is not met, the team shall be relegated to the last place in the stage of the competition.

上記の要件のいくつかを満たされないならば、そのチームは競技のその段階における最下位に降格されるものとする。

*(text modified on 1.01.02; 1.10.12)*

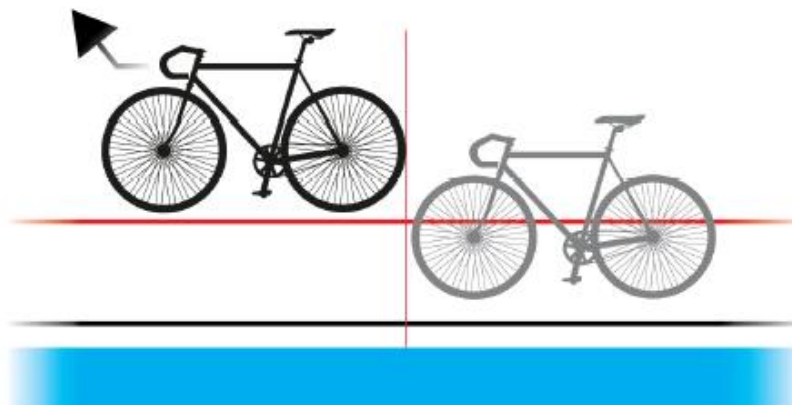
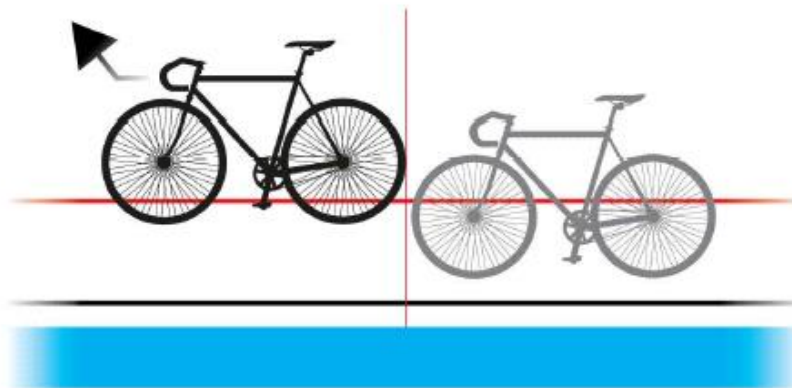
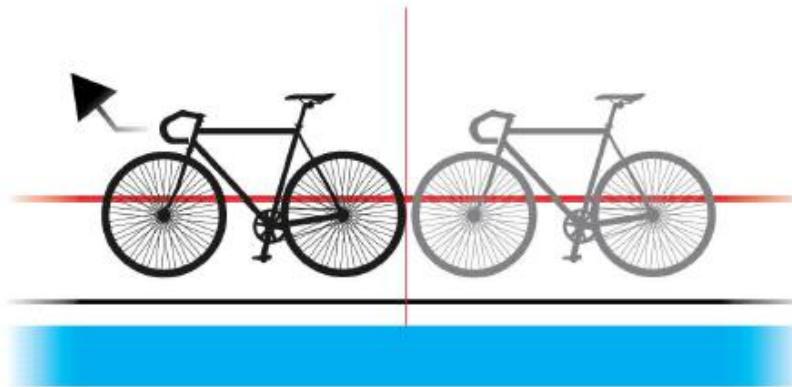

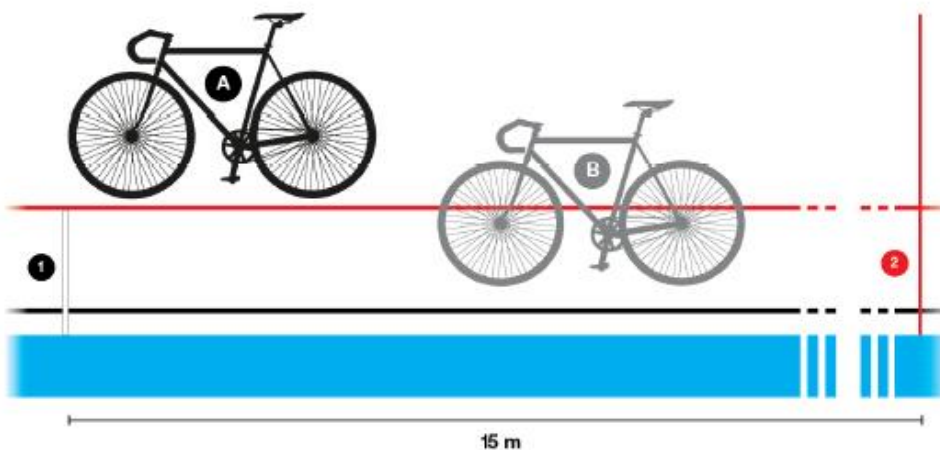
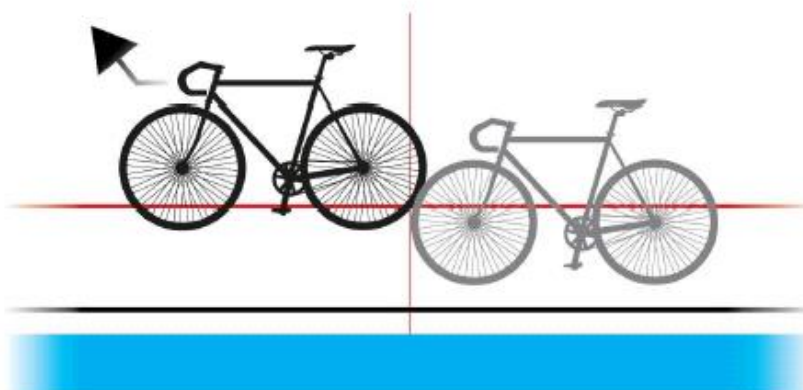
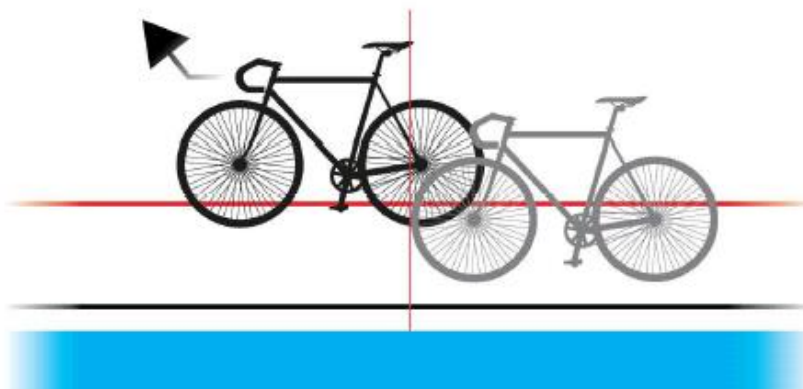

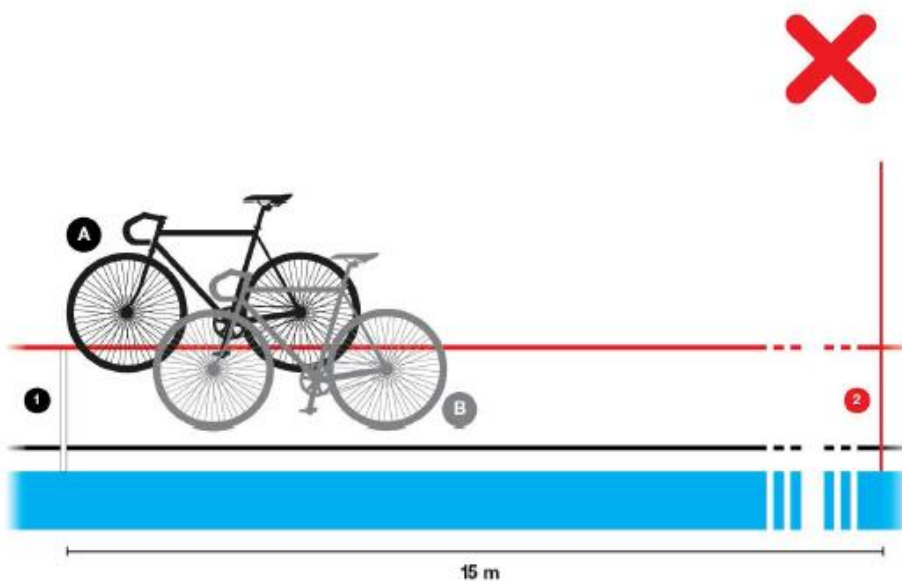
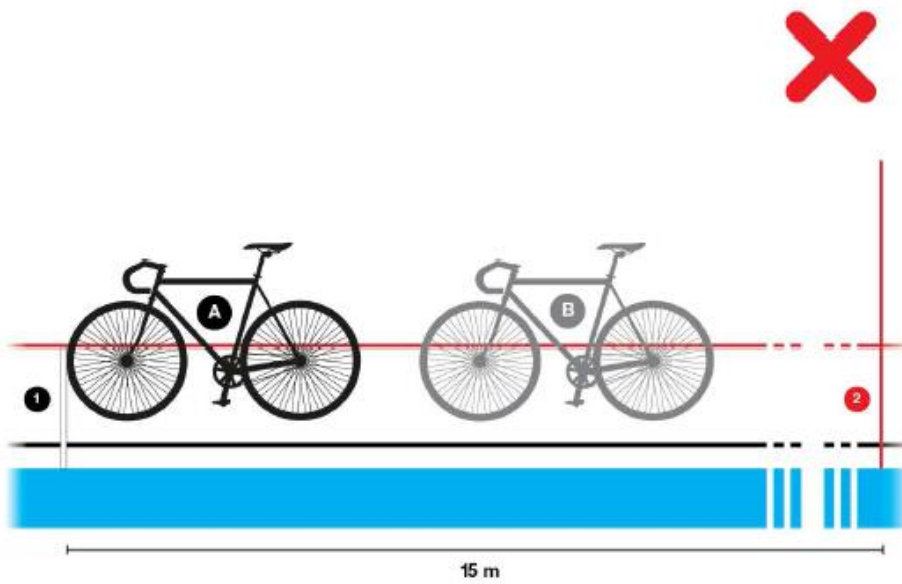
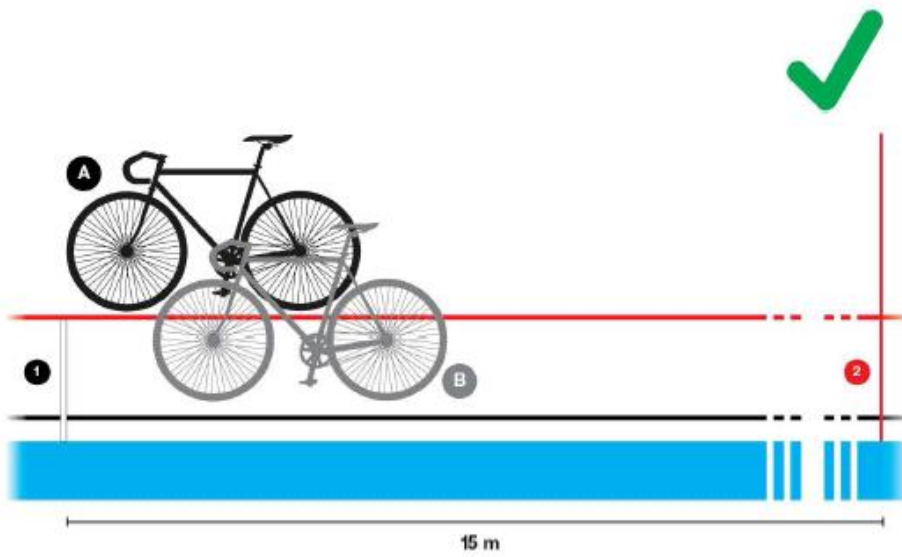

## Mishap

事故

### 3.2.154

#### Qualifying rounds:

予選ラウンドにおける事故

In the event of an a mishap, the team must restart at the end of the qualifying rounds. Any team which may have been hindered by a mishap to its opponents may, by decision of the commissaires' panel, be granted a restart at the end of the qualifying rounds.

事故があった場合、当該チームは、予選ラウンドの最後に再スタートしなければならない。相手チームの事故により走行を妨げられたチームは、コミセール・パネルの裁定により、予選ラウンドの最後に再スタートが認められ得る。

In the qualifying rounds a team may only be permitted two starts.

予選ラウンドにおいては、2回までスタートが認められる。

*(text modified on 1.01.02).*

### 3.2.155

#### First competition round and finals:

第1回戦および順位決定戦:

In the event of a mishap the race shall be stopped and restarted. If the team suffers a further mishap during its subsequent ride, it shall be relegated.

事故があった場合、競技を中断し、再スタートとする。2回目の走行中にさらに事故に遭った場合、そのチームは降格となる。

In each round, including the final, only one new start per team shall be permitted as a result of mishaps.

順位決定戦を含む各ラウンドにおいて、事故による再スタートはチームごとに1回のみ認められる。

*Text applicable as from 1.01.02; 26.08.04; 26.06.07/2004年8月26日以降適用.*

## §10 Madison

### §10 マディソン

#### Definition

定義

### 3.2.156

The Madison Race is a race run over with intermediate sprints involving teams of 2 riders.

マディソン・レースは、2名で構成するチームで、中間スプリントを含む距離で競う競技である。

The ranking is determined on distance plus accrued points.

順位は距離と得点により決定する。

*(text modified on 1.01.02).*

#### Organisation of the competition

競技の構成

### 3.2.157

The competition shall at least be held over the distances, number of laps and number of sprints as shown in the following table:

競技は下記の表に示される、距離、周回数および中間スプリント数により行なう:

Track length in meters 周長(m)	Number of laps 総周回数		Number of sprints スプリント回数		Total distance in kilometers 総距離(m)	
	Elite Men エリート男子	Junior Men ジュニア男子	Elite Men エリート男子	Junior Men ジュニア男子	Elite Men エリート男子	Junior Men ジュニア男子
200	125	100	5	4	25	20
250	100	80			25	20
285.75	90	72			25.71	20.57
333.33	75	60			25	20
400	65	52			26	20.8

(text modified on 1.01.02; 30.03.09).

**3.2.158** The two riders of each team shall carry the same rider number but of different colours.

各チームの2競技者は、同じ番号で異なる色のゼッケンを付ける。

**3.2.159** *At World Championships, each National Federation may enter just one team.*

世界選手権大会においては、各N.F.は1チームずつ参加できる。

**3.2.160** *At World Championships, intermediate sprints shall be run every 20 laps, whatever the track length can be, for a total distance equal or close to 50 km for Elite Men and 30 km for Juniors Men, according to the following table.*

世界選手権大会においては、中間スプリントをトラック周長によらず20周ごとに、男子エリートは50km、男子ジュニアは30kmまたはこれに近い距離で、下表により行う。

Track length in metres トラック周長	Number of laps 総周回数		Number of sprints スプリント回数		Total distance in kilometres 総距離	
	Elite Men 男子エリート	Junior Men 男子ジュニア	Elite Men 男子エリート	Junior Men 男子ジュニア	Elite Men 男子エリート	Junior Men 男子ジュニア
250	200	120	10	6	50	30
285,714	180	100	9	5	51.4	28.57
333,33	160	100	8	5	53.3	33.33
400	120	80	6	4	48	32

(text modified on 1.01.02).

**3.2.161** The first team in each intermediate sprint shall be awarded 5 points, the second 3 points, the third 2 points and the fourth one point.

各中間スプリントにおいて最初の4チームの得点は次のとおり。1位は5点、2位は3点、3位は2点および4位は1点。

(text modified on 1.01.02).

**3.2.162** The placing shall be determined by distance according to the number of complete laps covered by each team. Teams having covered the same number of laps are placed according to the number of points scored. Where there is a draw on laps and points, the places in the final sprint shall decide.

順位は完走距離(周回数)で決定する。距離に優劣がない場合、スプリントによる得点で決定する。距離でも得点でも優劣がない場合は、最終的には最終スプリントの成績により順位を決定する。



*(text modified on 1.01.02; 26.08.04・条項は2002年1月1日,2004年8月26日に改訂).*

## **Race procedure**

### 競技の手順

#### **3.2.163**

A first group of riders, formed of one rider of each team, take their places at the start. Half of this group shall be lined up along the outside balustrade and the other half shall be lined up in the sprinters lane with holders.

各チームからの1名からなる第1の競技者グループは、スタート位置につく。このグループの半数は外側の手すりに沿って準備し、残り半数はホルダーに支えられてスプリンターレーンで準備する。

A second group of riders, formed of the other riders of each team, shall be lined up along the opposite outside balustrade.

各チームからの他の1名からなる第2の競技者グループは、反対側の外側の手すりに沿って準備する。

After one neutralised lap, a flying start shall be given to the first group of riders, by means of a pistol shot. During the neutralised lap, the second group of riders must remain motionless.

1周の競技外周回の後、第1の競技者グループに対してピストル1発によりフライング・スタートが合図される。競技外周回の間、第2の競技者グループは動いてはならない。

*(text modified on 1.01.02; 19.06.09).*

#### **3.2.164**

Riders of a same team may relay one another at will by a touch of the hand or the shorts.

同チームの競技者同志で自由に、手またはパンツにタッチして交代することができる。

#### **3.2.165**

Sprints shall be run according to the Regulations governing Sprint.

スプリントは、スプリントの競技規則に従って行う。

#### **3.2.166**

A team shall be considered to have gained a lap when it catches up with the last rider of the largest bunch. A rider who drops behind the bunch shall not assist chasing rider(s) to gain a lap on the pain of disqualification of his team.

最大の集団の後尾に追いついた時、そのチームは追いついたとみなされる。競技者が、集団の後方に下がって追走する競技者の追いつきに助力を与えた場合、チームとして失格となる。

*(text modified on 1.01.02).*

#### **3.2.167**

If at the moment of a sprint considered for classification, one or some rider(s) catch up with the biggest bunch, this (these) rider(s) shall gain a lap. The points shall be given immediately to the riders of the break behind or to those ahead of the bunch.

中間スプリント時に、1名または複数の競技者が最多の集団に追いついた場合、この(これらの)競技者は周回を獲得したものとする。得点はただちに、その後方の競技者あるいは集団の前方に与える。

*(text modified on 1.01.02).*

#### **3.2.168**

Teams lapped three times by the main bunch may be removed by the commissaires.

主集団から3周回遅れたチームは、コミセールにより排除される。

*(text modified on 1.01.02).*

**3.2.169** Should one of the riders suffer a fall or mechanical incident, his team-mate shall immediately take the team position in the race. There shall be no neutralisation.  
あるチームの1名の競技者に、落車あるいは機材の故障が生じた場合、もう一方の競技者は、直ちに事故時に占めていた位置につく。この場合、ニュートラリゼーションは与えられない。

**3.2.170** Should both team-mates fall simultaneously; the team shall be entitled to a neutralisation equal to the number of laps closest to 1000 m. On returning to the track, one of the two team-mates shall resume the position that the team occupied in the bunch before the mishap.  
チームの2競技者が共に落車した場合、そのチームに1000 mまたはこれにもっとも近い周回数ニュートラリゼーションを与える。トラックへの復帰にあたり、チームの1名はチームが事故前に占めていた集団内の位置に戻る。

Neutralised team-mates or teams may not return to the track within the last kilometre. Should both team-mates fall simultaneously in the last kilometre, or should this last kilometre start within the allowed neutralisation period of a recognised mishap for the team and it is not able to return prior to the start of the last kilometre, these neutralised teams shall appear in the final placings depending on the laps won or lost and the points won up to the moment of the mishap.

ニュートラリゼーションを与えられたチーム・メイトあるいはチームは、最後の1kmの間にトラックに戻ることはできない。チームの2競技者が最後の1km内で共に落車した場合、あるいは認められる事故のためにチームに与えられるニュートラリゼーション中にこの最後の1kmが始まり、競技者が最後の1km前に復帰できなかった場合、これらニュートラリゼーションを与えられたチームは最下位に、事故時に獲得または失っていた周回数とポイントによって順位付けられる。

*(text modified on 20.09.05; 1.10.11/条項は2005年9月20日, 2011年10月1日改訂).*

**3.2.171** In the case of a fall involving over one-half of the teams (calculated on the basis of one rider per team), the race shall be stopped and the commissaires shall determine the duration of the interruption. A new start shall be taken and each team shall retain the laps won or lost at the moment of the fall.  
チームの半分以上(チームあたり1名を基準として計算する)が落車した場合は競走を中断し、コミセールはニュートラリゼーションの時間を決めなければならない。再スタートは、各チームの落車があったときに獲得または失っていた周回数とポイントを保持して行う。

**3.2.172** If the race is called of because of inclement weather, the commissaires shall decide as follows:  
荒天により競技が中断した場合、コミセールは以下のように決定する:

	Elite エリート	Junior ジュニア	
Race stopped before: 右記の距離以前に競走中断	20 km	10 km	rerun entirely the same day 同日中に全距離を再スタート
Race stopped between: 右記の距離の間で競走中断	20 and 40 km	10-25 km	resume race with points and laps acquired so far 中断時点での成績を継続して再スタート
Race stopped after: 右記の距離以後に競走中断	40 km	25 km	let the result stand 中断時点での成績を最終成績とする

*(text modified on 1.01.03).*

**§11 Scratch****§11 スクラッチ****Definition**

## 定義

- 3.2.173** The Scratch Race is an individual race over a specified distance.  
スクラッチは、定められた距離を走る、個人競技である。

*(text modified on 1.01.02).*

**Organisation of the competition**

## 競技の構成

- 3.2.174** The races shall be held over the following distances:  
下記の距離で競技を行なう:

Elite Men	エリート男子	15 km
Elite women	エリート女子	10 km
Junior Men	ジュニア男子	10 km
Juniors Women	ジュニア女子	7.5 km

*(text modified on 1.01.02).*

**Organisation of the competition**

- 3.2.175** In order to reach the maximum riders allowed on the track, qualifying heats shall take place to reduce the number of riders entered according to the chart below:  
トラック上に許容される最大競技者数に達する場合、エントリーした競技者数を減らすために下表に従って予選を行なわなければならない:

CATEGORY / カテゴリ	DISTANCE TO RUN / 競走距離
Men / エリート男子	10 km
Women / エリート女子	7.5 km
Men Junior / ジュニア男子	7.5 km
Women Junior / ジュニア女子	5 km

*(text modified on 1.01.02; 1.01.03).*

**Race procedure**

## 競技の手順

- 3.2.176** Before the start, half of the riders shall be lined up along the railings, the other half lining up in single file in the sprinter's lane.  
スタート前、半数の競技者は外柵に沿って並び、他の半数の競技者はスプリンター・レーンに一列に並ぶ。

A flying start shall be taken after one neutralised lap.  
1周のニュートラル・ラップの後、フライング・スタートを行なう。

*(text modified on 1.01.02).*

- 3.2.177** Riders overtaken by the main bunch shall immediately leave the track.  
主集団に追い抜かれた競技者は直ちにトラックを離れなければならない。
- 3.2.178** The final placings are determined during the final sprint, taking into account laps gained.  
最終順位は、獲得周回を考慮に入れて、最終スプリントにより決定する。  
*(text modified on 1.01.02; 1.01.03).*
- 3.2.179** *(withdrawn on 1st January 2002/2002年1月1日より取り消し)*
- 3.2.180** In the case of collusion between riders, the commissaires may disqualify the riders concerned.  
競技者間で共謀があった場合、コミセールは、当該競技者を失格とする。  
*(text modified on 1.01.02).*
- 3.2.181** The last lap of the race shall be indicated by a bell.  
競技の最終周回はベルにより示す。

### Mishaps

#### 事故

- 3.2.182** Riders suffering a recognised mishap shall be entitled to a neutralisation during the number of laps closest to 1300 metres.  
認められる事故にあった競技者には1300mに最も近い距離の周回数ニュートラリゼーションを与える。  
On returning to the track, he shall resume the position he occupied before the mishap.  
トラックへの復帰にあたり、競技者は事故前に占めていた位置に戻らなければならない。  
Neutralised riders may not return to the track within the last kilometre. Any rider not ending the race will not be placed.  
ニュートラリゼーションを与えられた競技者は、最後の1kmの間にはトラックに戻ることはできない。完走しない競技者には順位を与えない。

*(text modified on 1.01.02; 26.08.04; 20.09.05; 30.09.10 条項は2002年1月1日,2004年8月26日, 2005年9月20日, 2010年9月30日に改訂).*

- 3.2.183** The race may be stopped in the case of a mass fall. The commissaires shall decide whether a fresh start shall be given for the complete distance or for the part of the distance remaining to be ridden from the positions at the moment of the fall.  
集団落車があった場合は競技を中断する。コミセールは、全距離を再スタートするか、落車時の状況から残り距離を再スタートするかを決定する。  
The same rules shall apply where the race has to be abandoned because of inclement weather.  
悪天候による競技中断についても、同様に適用する。

## §12 Tandem

### §12タンデム

#### Definition

##### 定義

- 3.2.184** The «tandem» speciality shall be a «sprint» competition for tandems. It shall be run according to the rules applicable to the «sprint» speciality, except as stipulated below.

タンデムは2人乗り自転車によりスプリントを行う競技である。下記に規定する事項以外は、スプリント規則を適用する。

#### Organisation of the competition

##### 競技の構成

- 3.2.185** Each pair of riders shall be considered a single participant.

各組の競技者は、単一の参加者とみなす。

- 3.2.186** The races shall be run as shown in the table in Article 3.2.050 according to the number of participants and by calculating from the final.

参加者数と決勝への進出者数により、第3.2.050条の組合せ表に従い競技を行う。

Nevertheless on tracks of 333.33 metres or less, a heat shall be ridden with a maximum of three tandems.

ただし、333.33m以下のトラックにおいては、最多3車とする。

- 3.2.187** The qualifying heat shall be run over one lap with a flying start.

予選は、フライング・スタートによる1周を計時する。

- 3.2.188** The race shall be run over the following distances:

競技は下記の距離で行う。

- on tracks of less of 333.33 metres:	6 laps
- on tracks of 333.33 metres:	5 laps
- on tracks of more of 333.33 metres:	4 laps
- on tracks of more of 450 metres:	3 laps
・ 周長 333.33 m 未満のトラックにおいては、	6周
・ 周長 333.33 m のトラックにおいては、	5周
・ 周長 333.33 m を超えるトラックにおいては、	4周
・ 周長 450 m を超えるトラックにおいては、	3周

## §13 Motor-Pacing

### §13モーター・ペーシング(ドミフォン)

#### Definition

##### 定義

- 3.2.189** Motor-Pacing is a race in which each rider rides behind a motorcycle-mounted pacer.

ドミフォンは、各競技者がモーターサイクルに乗ったペーサーを追走しながら行う競技である。

#### Motorcycles and pacers

モーター・サイクルとペーサー

- 3.2.190** The Federation of the organiser shall provide ten motorbikes (of which two in reserve) complying with the description given in articles 3.6.007 to 3.6.028. The reserve motorcycles shall be used by any pacer or pacers whose motorcycle breaks down.  
主催者の競技連盟は、第3.6.007条および第3.6.028条に適合したモーターサイクルを2台の予備を含めて用意しなければならない。自分のモーター・サイクルが故障したペーサが、予備のモーターサイクルを使用する。
- 3.2.191** The commissaires shall check the motorcycles, if necessary with the help of a technician experienced in this type of work.  
コミセールはモーターサイクルを点検する。必要であれば、この種の仕事の経験を持つ技術者の助力を受ける。
- 3.2.192** The check shall take place at the time indicated by the Commissaires Panel before each race.  
各競技の前にコミセール・パネルが示した時間に、点検を行う。
- 3.2.193** After having been checked, the motorcycles shall be deposited in a locked enclosure, the keys of which shall be held by one of the commissaires. The motorcycles shall not be entrusted to the pacers until they are about to go on track.  
点検の後、各モーターサイクルは錠のかかる囲いの中に保管し、鍵はコミセールが所持する。モーターサイクルは、ペーサが走路に出る時までペーサに渡さない。
- 3.2.194** Between two such checks, each pacer shall always use the same motorcycle.  
こうした2回の点検の間、ペーサは同じモーターサイクルを使用する。
- 3.2.195** Pacers shall hold a licence.  
ペーサはライセンスを所持しなければならない。
- 3.2.196** The Chief Commissaire shall designate two reserve pacers. These pacers, throughout the races, shall stand by ready to start up the reserve motorbikes if one of the machines in the race should break down.  
チーフ・コミセールは2名の予備ペーサを指名する。このペーサは、競技中を通じて、モーターサイクルが故障する時に備えて、予備モーターサイクルをすぐスタートできるようにして待機する。

### Organisation of the competition

#### 競技の構成

- 3.2.197** Pacing races may be held either over a set time (1 hour) or a set distance.  
ドミフォンは、定められた時間(1時間)または定められた距離を競走する。

In the latter case, the distances shall be:  
後者の場合の距離は:

- heats: 25 km
- final: 2 legs of 30 km each
- 予選 25 km
- 決勝 各30 kmの2回戦

**3.2.198** All the heats shall be run the same day.  
各予選は、同日中に行う。

**3.2.199** The commissaires shall make up a number of heats according to the number of riders entered for the speciality.  
コミセールは、この種目のエントリー数に応じて予選数を決定する。

There shall be at least two heats and each heat shall involve a maximum of 8 riders.  
少なくとも2組の予選を行い、各組は最多8車とする。

If there are two heats, the first three of each heat plus the fourth of the faster heat shall qualify for the final.  
予選2組の場合、各組上位3名と、速度の速かった組の4番目を、決勝に選抜する。

If there are three heats, the first two of each heat plus the third of the fastest heat shall qualify for the final.  
予選3組の場合、各組上位2名と、速度の速かった組の3番目を、決勝に選抜する。

If there are four or more heats, the winner of each heat plus the second of the fastest heats shall qualify in such a way that there be seven riders in the final.  
予選4組以上の場合、各組1位と、速度の速かった組の2番目を選抜するといった方法で、決勝に7名を選抜する。

**3.2.200** The final shall be run in two legs at 30-minute intervals.  
決勝は30分の間隔で2回戦行う。

**3.2.201** The following points scale shall be applied to each leg:  
各回戦に、下記の得点を適用する:

1st	(1位)	50 points(点)
2nd	(2位)	35 points(点)
3rd	(3位)	25 points(点)
4th	(4位)	17 points(点)
5th	(5位)	11 points(点)
6th	(6位)	7 points(点)
7th	(7位)	4 points(点)

**3.2.202** The final placings are obtained by adding the points won by each rider in the two legs. In the case of a draw, the place in the faster leg shall decide.  
最終成績は、各競技者毎に各回戦の得点合計による。同点の場合は、速度の速かった回戦の成績による。

### **Race procedure**

#### 競技の手順

**3.2.203** A demarcation line, known as the "stayersqline" shall be traced at a one-third of the total width of the track, but at a minimum of 2.50 m from of the outer edge.  
「ステイヤー・ライン」として知られる境界線を、トラック幅員の1/3の位置に、あるいはトラックの内側から最小2.5mに沿って引く。

The remaining part left free shall be wide enough to allow three riders to ride abreast.  
残りの部分は、3名の競技者が横列で並んで走るに十分な幅員とする。

- 3.2.204** Riding outside the demarcation line shall be forbidden. Should a participant do so, his opponents may not pass him on the inside or they will be disqualified.  
ステイヤー・ラインの外側を走行することは禁止する。ある競技者がそうした場合、その相手競技者は内側から追い抜いてはならず、追い抜いた場合は失格とする。
- 3.2.205** A challenging rider may ride beyond the demarcation line only to come up on the right of the rider he is challenging, but at all times leaving a maximum of space to allow other riders to challenge also from the right.  
追い抜こうとする競技者は追い抜こうとする競技者に右側から近づくために、ステイヤー・ラインを越えることができる。しかし、常に他の競技者が同様に右側から追い抜こうとすることができるよう最大限の余地を残さなければならない。
- 3.2.206** The position of riders at the start of each heat and the allocation of motorcycles shall be determined by the drawing of lots on the track itself.  
各予選のスタート時における各競技者の位置と、モーターサイクルの配分は、走路上で各自が抽せんすることにより決定する。  
  
The starting position for the first heat of the final shall also be determined by drawing lots on the track itself. The position at the start of the second heat shall be the reverse of that in the first heat.  
決勝の1回戦のスタート位置は、同様に走路上で各自が抽せんすることにより決定する。2回戦のスタート位置は1回戦の逆順とする。
- 3.2.207** Each rider shall have the same pacer throughout the entire competition.  
各競技者は、競技大会中同じペーサと組む。
- 3.2.208** The pacers shall enter the track without the riders. On a signal from the starter, the pacers, after a few laps to warm up, shall take up their positions at the start.  
ペーサは競技者を伴わずに走路に出る。数週のウォーム・アップの後、ペーサはスタータの合図によりスタート位置をとる。
- 3.2.209** The riders shall be lined up at the start in a set order.  
競技者はスタート時の定められた順で並ぶ。
- 3.2.210** The start of the race shall be given by a pistol shot. After one lap, the riders shall have fallen in behind their pacers.  
競技のスタートは、ピストル1発の合図による。一周の後、各競技者はペーサの後につく。
- 3.2.211** A bell shall indicate the last lap of the leading rider. The placing shall be determined by the order in which the riders cross the finishing line and by the number of laps covered, it being understood that, once the winner has crossed the finishing line, the other riders shall cross it once only.  
先行する競技者の最終周回を、ベルにより示す。順位は、競技者がフィニッシュ・ラインを通過した順と周回数による。勝者がフィニッシュ・ラインを通過した後、他の競技者は1回のみラインを通過



するとして判断する。

**3.2.212** In time races, the bell shall be rung a minute before the hour. At the precise moment when the time expires, the timekeeper shall fire a pistol shot and the finishing judge shall draw up the placings on the first crossing of the line according to the distance covered by each competitor.

タイムレースにおいては、1時間に達する1分前にベルを鳴らす。ちょうど時間が終了した時、タイム・キーパーがピストルを1発鳴らし、フィニッシュ・ジャッジは各競技者がフィニッシュ・ラインをその後最初に通過した時に何周回を完了していたかをもとに順位を付ける。

**3.2.213** Once a rider has dropped a lap or behind the leading rider, he may no longer stop, on pain of being eliminated from the race after a single warning.

一旦先頭の競技者から1周遅れた競技者は、1回の警告の後競技から除外されることなしに、停止することはできない。

**3.2.214** Any rider falling more than 5 laps behind the leading rider shall be eliminated.

先頭の競技者から5周以上遅れた競技者は除外する。

**3.2.215** Pacers committing the following faults shall be punished as follows:

下記の違反を犯したペーサーに、以下の罰則を与える。

Penalty	Flag	Degree
warning	green	A
fine of 500 FS	green and yellow	B
fine of 750 FS and 15 days suspension	yellow	C
fine of 1000 FS and 1 to 3 months suspension	red	D

罰則	旗	罰則度
警告	緑	A
罰金500SFr	緑と黄	B
罰金750SFrと15日の資格停止	黄	C
罰金1000SFrと1～3カ月の資格停止	赤	D

Infringement:	1 <sup>st</sup>	2 <sup>nd</sup>	3 <sup>rd</sup>	4 <sup>th</sup>
(1) Riding above the stayersq line with an opponent at less than 10 meters	A	B	C	D
(2) Riding above the stayersq line when being challenged	B	C	D	
(3) Riding above the stayersq line with an opponent along side	B	C	D	
(4) Infringement (1), committed by a rider being overtaken	B	C	D	
(5) Infringements (2) or (3), committed by a rider being overtaken	C	D		
(6) Crowding to the railing while being challenged by an opponent	B	C	D	
(7) Crowding to the railing while being challenged by two opponents	C	D		
(8) Dropping back down with less than a 5 meter lead (cutting in)	C	D		
(9) Attempt to pass four abreast	D			

(10) Overtaking on the inside	D			
(11) Riding with only one hand on handlebar	A	B	C	D
違反行為	1回目	2回目	3回目	4回目
(1) 相手競技者の10m以内でステイヤー・ラインの上方を走る.	A	B	C	D
(2) 追い抜かれようとする時にステイヤー・ラインの上方を走る.	B	C	D	
(3) 相手競技者と並んだ時にステイヤー・ラインの上方を走る.	B	C	D	
(4) 追い抜かれた競技者が違反(1)を犯した場合	B	C	D	
(5) 追い抜かれた競技者が違反(2)(3)を犯した場合	C	D		
(6) 1人に追い抜かれようとする時に柵に向かって押上げる	B	C	D	
(7) 2人に追い抜かれようとする時に柵に向かって押上げる	C	D		
(8) 5m先行しない内に内側に切込む	C	D		
(9) 4人並んで通過しようとする	D			
(10)内側から追い抜く	D			
(11)ハンドル片手持ちの場合	A	B	C	D

**3.2.216**

In the case of a motorcycle breakdown or recognised accident before the riders join their pacers, a false start shall be indicated and the race shall be restarted.

競技者が後方につく前に、モーターサイクルが故障または認められる事故が起きた場合、不正スタートが宣され、再スタートとなる。

Should the same thing happen after the riders have joined their pacers, a neutralisation shall be granted for the number of laps closest to 1500 metres, save during the last 5 laps or the last minutes of time races, in which case the race shall continue. The rider having suffered the **mishap** shall be placed in the position he held at the time of the accident, if the commissaires consider that his result was a foregone conclusion. If that is not the case, he shall be placed last.

同様のことが競技者が後方についた後に起きた場合、最後の5周回あるいは最後の1分を除いて、1500mに近い周回のニュートラリゼーションが認められ、この場合競技は続けられる。コミセールが以前の成果を結果として認めた場合、事故に遭った競技者は、事故が起きた時の位置により順位付けられる。そうでない場合、最下位となる。

**3.2.217**

If the track becomes impracticable, the race shall be entirely restarted except if it is stopped during the last ten laps or, the two last minute in time races. In that case, the riders shall be placed according to their positions when they last crossed the finishing line

最後の10周または最後の2分に入る以前に、走路が走行できない状態になった場合は、全距離を完全に再スタートとする。最後の10周または最後の2分に入ってからの場合、各競技者が最後にフィニッシュ・ラインを通過した状況により順位付けする。

**§14 Elimination Race**

**§14 エリミネーション・レース**

**Definition**

定義

**3.2.218**

The Elimination Race is an individual race in which the last rider in each intermediate sprint is eliminated.

エリミネーション・レースは、各中間スプリント毎に最後尾の競技者を除外していく個人競技である。

## Organisation of the competition

### 競技の構成

- 3.2.219** The organisation of the competition shall be governed by the specific race regulations.

この競技は特別競技規則により行う。

## Race procedure

### 競技の手順

- 3.2.220** Before the start, half of the riders shall be lined up along the railings, the other half lining up in single file in the sprinters lane.

スタート前、競技者の半数は外柵に沿って並び、残りの半分はスプリンター・レーンに一列に並ぶ。

*(text modified on 29.01.10).*

- 3.2.221** A flying start shall be taken after a neutralised lap during which the riders shall ride in a compact group at a moderate speed.

密集した集団での中速での1周の競技外周回の後、フライング・スタートにより競技を開始する。

- 3.2.222** A sprint shall be run every second lap on tracks of less than 333.33 metres and every lap on tracks of 333.33 metres or more.

中間スプリントは、333.33m未満の競技場においては2周毎、333.33m以上の競技場においては1周毎に行う。

On tracks of less than 333.33 metres, each lap that precedes the sprint shall be indicated by a bell.

333.33m未満の競技場においては、スプリントの前の各周回はベルによって示す。

- 3.2.223** After each sprint the last rider, according to the position of his rear wheel on the finishing line, shall be eliminated.

各スプリント後、フィニッシュライン上の後輪の位置において最後尾の競技者を除外する。

If one or more riders are lapped or abandon the race between sprints, they shall be the riders eliminated in the next sprint.

一人または複数の競技者が、スプリントの間に追抜かれ、あるいは棄権した場合、彼らは次回スプリントにおける除外競技者となる。

In certain cases, the commissaires may decide to eliminate a rider other than the last rider in the sprint (for example, if a rider passes on the blue band). The President of the commissaires panel shall be responsible for making the final decision on who will be eliminated based on information from the judge-referee and other commissaires. ある場合において、コミセールはスプリントの最後尾の競技者でなくても除外を決定できる(例えば、ブルー・バンドを走行した競技者)。チーフ・コミセールは、ジャッジ・レフェリーおよびその他のコミセールからの情報に基づいて、誰を除外するか最終決定をする責任者である。

In all cases, the decision on which riders shall be eliminated must be made and announced prior to the riders crossing the pursuit line on the back straight after the elimination sprint. If no decision can be made by this time, then no riders shall be eliminated until the next sprint.

すべての場合において、どの競技者を除外するかは、除外スプリント後にバックストレートのパーシュートラインを競技者達が通過する以前に、決定され通告されなければならない。この時まで決定がなされないなら、次回スプリントまでどの競技者も除外されない。

An eliminated rider shall leave the track immediately, failing which he shall be disqualified. In the case where the rider does not leave the track immediately, the president of the commissaires panel may decide to neutralise the race in order to remove the rider.

除外された競技者は直ちにトラックを離れなければならない。そうしない場合は、失格とされる。競技者が直ちにトラックを離れない場合、チーフ・コミセールはこの競技者を除外するためにレースをニュートライズすることを決定できる。

*(article modified on 18.06.10; 30.09.10; 1.10.11).*

**3.2.223 bis** Riders eliminated shall be placed in inverse order according to the time of their elimination (for example, the first rider eliminated is placed last, the second rider eliminated is placed second last, etc).

除外された競技者は、彼らが除外された時の逆順で順位づけられる(最初に除外された競技者は最下位に、2番目に除外された競技者は下位から2番目に)。

*(article introduced on 18.06.10).*

**3.2.224** The last two riders remaining in the race shall ride the final sprint. Their placing shall be based on the position of their front wheels on the finishing line.

最後に残った2名の競技者は、最終スプリントを行う。この順位は、前輪前端のフィニッシュ・ライン通過を基準とする。

**3.2.225** The fact that a rider may gain a lap shall not count.

1周回追いついた競技者については、その優位性を認めない。

**3.2.226** In the case of a recognized mishap by one or more riders, as decided by the President of the Commissaires Panel, the race shall immediately be neutralized for a maximum distance of the number of laps closest to 1300 metres to allow the affected riders to return to the bunch. In the case where all riders on the track suffer a recognized mishap, the race shall be neutralized for a maximum of 3 minutes to allow the affected riders to return to the race.

一人または複数の競技者が認められる事故に遭った場合、チーフ・コミセールの決定により直ちに、影響を受けた競技者が集団に復帰できるよう、最長で1300mに近い周回数ニュートライゼーションが与えられる。すべてのトラック上の競技者が認められる事故に遭った場合、影響を受けた競技者が競技に復帰できるよう、最長3分間のニュートライゼーションが与えられる。

The neutralization shall be indicated by a yellow flag on the start line and all riders on the track shall ride in a compact group at a moderate speed. No account shall be taken of the position of any riders off the front or back of the bunch at the time of the mishap.

ニュートライゼーションはスタートラインにおける黄旗で示され、トラック上の全競技者は緊密な集団で適度の速度で走行しなければならない。事故時の集団において競技者の位置が前方か後方かは考慮されない。

The race shall be restarted by the withdrawal of the yellow flag and the firing of the starter's pistol. Any riders not able to rejoin the race at this point shall be eliminated and their position determined according to the time of their elimination. The bell shall be rung the following lap to indicate the start of a sprint lap.

競技再開は黄旗の降納とピストルの発砲による。この時点で競技に復帰できなかった競技者は除

外され、彼らの除外時のタイムにより順位が決定される。続く周回で鳴らされるベルによりスプリント周回の開始が示される。

Except in the case when all riders on the track suffer a recognized mishap, once four or fewer riders remain on the track, no neutralization shall be granted, and any riders not finishing shall be eliminated on their position determined according to the time of their elimination.

トラック上の全競技者が事故に遭った場合を除き、ひとたび競技者が4名以下になったならばニュートラリゼーションは与えられず、完走しなかった競技者は除外されたタイムにより順位づけられる。

*(article modified on 18.06.10; 30.09.10).*

- 3.2.226 bis In the event of collusion between riders, the latter shall be disqualified.  
競技者間で共謀があった場合、この者を失格とする。

*(article introduced on 29.01.10).*

## §15 Six-Day Races

### §15 6日間レース

- 3.2.227 A %Six-Day Race+shall last six consecutive days with at least 24 hoursracing time.  
6日間レースは、連続した6日間に最少24時間の競技時間を持つ競技大会である。
- 3.2.228 The organiser shall be free to set the duration and the programme of the %Six-Day Race+within the limits set in article 3.2.227.  
主催者は、第3.2.227条の範囲で6日間レースの期間・プログラムを設定できる。
- 3.2.229 The %Six-Day Race+is a team race, each team comprising 2 or 3 riders who shall all wear jerseys bearing identical ridersqnumber as indicated in article 1.3.044.  
6日間レースは、2または3名で構成するチームによる競技である。競技者は、第1.3.044条に示す番号を付けた、同一のジャージを着る。
- 3.2.230 A %Six-Day Race+shall be run on a track of minimum length 140 m.  
6日間レースは、周長140m以上のトラックで行う。
- 3.2.231 The organiser shall determine the number of teams according to the track length.  
主催者は、トラックの周長に応じて参加チーム数を決定する。
- 3.2.232 At the start of Madisons/chases (handicap races excepted), the illuminated indicator panel shall be set to zero (0) for all teams.  
マディソン/チェイスレース(ハンディキャップ競技を除く)のスタート時に、電光表示板のすべてのチームに関する表示を%0とする。

After the end of the Madisons/chases, the illuminated indicator panel shall again show the actual general placings for the race.

マディソン/チェイスレース終了後、電光表示板にその時点での総合順位を表示する。

On the last day of race, when the final Madisons/chase is being run, the illuminated

indicator panel shall indicate the actual general placings at all times.

競技最終日には、最後のマディソン/チェイス・レースが行われている間、その時点での総合順位を常に電光表示板に表示する。

*(text modified on 1.01.04/本文は2004年1月1日に修正された)*

**3.2.233** [abrogated on 1st January 2004 /2004年1月1日に廃止].

**3.2.234** Should a mechanical mishap occur and be recognised as valid by the commissaires, or should a rider fall, the team shall be entitled to a 1.5 km neutralisation (number of laps closest to 1.5 km). In the case of an mishap not recognized by commissaires or on expiry of the neutralisation, one of the team members shall resume the race 100% from the position occupied at the moment of the mishap, failing which the team shall be penalised by the number of laps lost.

器材故障が起り、コミセールが正当と認めた場合あるいは落車した場合、そのチームは1.5 km(1.5 kmに近い周回数)のニュートラリゼーションを与えられる。コミセールに認められない事故あるいはニュートラリゼーションの終了時に、チームの1名は、周回減算によるペナルティがない場合は、事故が起きた時に占めていた状態の100%から競技を再開する。

*(text modified on 1.01.04/本文は2004年1月1日に修正された)*

**3.2.235** Laps gained by a team, one of whose members has been neutralised, shall be recognised only if the rider who remained in the race covers the full distance, i.e. does not miss a single relay.

チーム員の一人がニュートラリゼーションを与えられている時に、チームによる周回の獲得は、競技中のチーム員が全距離を走っている場合のみ認められる。

**3.2.236** During a timed Madison/chase, a team reduced to a single rider shall leave the track 10 laps before the end of the Madison/chase.

時間制のマディソン/チェイスレースの場合、1名になってしまったチームは、その競技が終了する10周前に走路から離れなければならない。

*(text modified on 1.01.04/本文は2004年1月1日に修正された)*

**3.2.237** The Track Manager, with the agreement of the Commissaires Panel, shall be entitled to create a temporary team comprising riders whose team-mates have been neutralised. Such riders shall wear identical jerseys and numbers. To determine the provisional position of such a provisional team, the number of laps covered by each of the original teams from which the members of the provisional team were drawn shall be added, rounded down to the nearest even number and divided by two.

コミセール・パネルの承認によりレース・ディレクターは、そのチームメイトがニュートラリゼーション中の競技者による臨時のチームを構成できる。こうした競技者は、同じジャージと番号を付ける。この臨時チームの臨時の競技における状況を決定するため、臨時チームの各メンバーが本来属しているチームの周回数を加え、最も近い偶数に切り捨て、2名の競技者に分配する。

When the provisional team is finally disbanded, laps gained or lost and any points won shall be credited towards the general placings of the original teams from which each of the members of the provisional team were drawn.

臨時チームが最終的に解散する時、獲得または失った周回および得点は、臨時チームのメンバーが本来属しているチームの総合成績に帰する。

**3.2.238** If a rider is neutilised, his team mate shall continue the ongoing chase according to the articles 3.2.235 and 3.2.236. If the neutilised rider is unable to continue the following chase, all the team shall be neutilised.

一人の競技者がニュートラリゼーション中となった時、そのチームメイトは継続しているチェイスレースを第3.2.235条と第3.2.236条に従って続けなければならない。もし、ニュートラリゼーションを与えられた競技者が、以降のチェイスレースを続けられない場合、チーム全体にニュートラリゼーションを与える。

After the chase, the neutilised team shall be placed in the same position as the closest team in the general classification at the beginning of the race, including the laps lost by this team during the chase. The gained laps shall not be considered.

チェイスレース後、ニュートラリゼーションを与えられたチームは、このチェイスレースで失った周回も含めて、そのレース開始時に総合順位においてもっとも近いチームと同順位とする。獲得した周回は考慮しない。

Moreover, the neutralised team shall be penalised by one lap.

加えて、ニュートラリゼーションを与えられたチームに1周回のペナルティを科す。

**3.2.239** The race doctor may decide to neutralise a rider for a maximum period lasting until 36 hours, after which the rider shall be eliminated.

競技医師は、最長36時間までのニュートラリゼーションを決定することができる。これを過ぎる場合は、その競技者は除外される。

*(text modified on 1.01.04/本文は2004年1月1日に修正された)*

**3.2.240** Should a rider abandon the race, the team shall be disbanded. The remaining rider shall participate in all the individual events.

競技者が棄権した場合、チームは解散する。残った競技者は、すべての個人競技に参加しなければならない。

If he has not been included in another team within 48 hours, he shall be eliminated. 48時間以内に他のチームに属さなかった場合、失格となる。

**3.2.241** Should a new team be created, account shall be taken of the placing of the best team disbanded plus one lap penalty.

新チームを作る場合、その成績は、解散したチームのうち最もよい成績に1周のペナルティを加えたものとする。

The points won by the two teams will be added and divided by two.

得点は、2チームによるものを加算し、2分する。

**3.2.242** Points shall be awarded as follows:

得点は以下のように与える:

- Team event; Madison, Madison-Elimination, Team Time Trial (500-1000 m): 20, 12, 10, 8, 6, 4 points
- Individual event; Points race, Elimination, Time Trial (1 lap), Derny, Scratch, Keirin: 10, 6, 5, 4, 3, 2 points
- Sprint: 5, 3, 2, 1 points; points doubled during the final Madison (maximum 6, every 10 laps)

- ・ チーム競技: マディソン, マディソン-エリミネーション, チーム・タイムトライアル(500-1000 m): 20, 12, 10, 8, 6, 4 点
- ・ 個人競技: ポイント・レース, エリミネーション, タイムトライアル(1周), デルニー, スクラッチ, ケイリン: 10, 6, 5, 4, 3, 2 点
- ・ スプリント: 5, 3, 2, 1 点. 最後のマディソンにおいては倍得点とする(最多6回, 10周毎).

(text modified on 10.06.05; 25.09.07).

### 3.2.243

As it is impossible to run all teams on track together for the same race, the event has to be run in heats. The following procedure shall then apply:

全チームが同時に競技できない場合、予選を行う。この時、下記の方法を適用する。

- A. 1 heat with teams from the 1st half of the general classification: with 1 rider or per team: 10-8-6-4-2 points.  
- per team (one relay in mid-race): 10,8,6,4,2 points  
- Madison: 15,10,8,6,4,2 points  
1 heat with teams from the 2nd half of the general classification: with 1 rider or per team: 10-8-6-4-2 points.  
- per team (one relay in mid-race): 10,8,6,4,2 points  
- Madison: 15,10,8,6,4,2 points  
予選1回を総合順位の上位半分のチームで行う: 競技者1名またはチーム毎に10-8-6-4-2 点を与える。  
- チームごとに(レース中1回のリレー): 10,8,6,4,2点  
- チェイスレース: 15,10,8,6,4,2点  
予選1回を総合順位の下位半分のチームで行う: 競技者1名またはチーム毎に10-8-6-4-2 点を与える。  
- チームごとに(レース中1回のリレー): 10,8,6,4,2点  
- チェイスレース: 15,10,8,6,4,2点
- B. 2 heats with teams from the 1st half of the general classification: with 1 rider: 5-4-3-2-1 points.  
2 heats with teams from the 2nd half of the general classification: with 1 rider: 5-4-3-2-1 points.  
予選2回を総合順位の上位半分のチームで行う: 競技者1名毎に5-4-3-2-1 点を与える。  
予選2回を総合順位の下位半分のチームで行う: 競技者1名毎に5-4-3-2-1 点を与える。

Laps won in races behind dernys do not count for the overall ranking.

デルニー追走レースにおいて獲得したラップは総合順位に算入しない。

(text modified on 1.01.04/本文は2004年1月1日に修正された)

### 3.2.244

Apart from the final Madisons/chases of the «Six-Day Race», teams shall be credited with one bonus lap for every 100 points logged.

6日間レース最後のマディソン/チェイス競技以外において、100点毎に1週のボーナスをチームに与える。

Bonus laps can also be given in special events like time-trials, but only if all teams are allowed to participate in the event.

タイムトライアルのような特別競技についてもボーナス・ラップを与えることができる。ただし、すべてのチームに参加機会が与えられる競技に限る。

(text modified on 1.01.04/本文は2004年1月1日に修正された)



**3.2.245** All points won in the individual and team events shall count towards the general placings.  
個人およびチーム競技において獲得された全得点は、総合順位に算入する。

All laps won in races in which there is at least one rider of each team on track shall count towards general classification.  
各チームの少なくとも1名がトラック上にいて獲得した全周回は、総合成績に算入する。

Laps won in Elimination races do not count for the overall ranking.  
エリミネーション・レースにおける獲得集回数は総合順位に算入しない。

*(text modified on 21.01.06/本文は2006年1月21日に修正された)*

**3.2.246** Each day, in addition to the partial classification of the race or stage, a general classification shall also be prepared on the basis of the number of laps completed and points acquired.  
毎日、レースまたはステージの部分成績に加えて、総合成績も完全に周回している周回数および獲得した得点に基づいて作成しなければならない。

The total distance covered over the six racing days, expressed in complete laps, and the total number of points obtained shall determine the final classification.  
6日間に、完全な周回であらわされる、走行した全周回距離および獲得得点合計により、最終総合成績を決定する。

The points classification shall be used to classify teams with the same number of laps. The team with the greatest number of laps, regardless of the score obtained, shall be declared the winner.  
ポイント順位は、同一周回のチーム間の順位付けに用いる。獲得得点によらず、もっとも多周回を得たチームが勝者となる。

To distinguish team with equal laps and equal points, account shall be taken of the finishing order of the teams in the final sprint.  
同一周回かつ同一得点のチーム間の順位付けには、最終スプリントにおけるチームの着順を用いる。

## § 16 Omnium

### § 16 オムニアム

*(chapter introduced on 07.07.06/2006年7月7日にこの章を導入)*

#### Definition

##### 定義

**3.2.247** The omnium is a single competition consisting of six events run with a maximum number of riders set by the track limit (article 3.1.009) which shall be held over two day in the following order:  
オムニアムは、トラックの制限(条項3.1.009)による最多数までの競技者により2日間にわたり下記の順で行う6競技により構成する単一の競技である。

- 1) Scratch race (according to the chart of article 3.2.174)
- 2) Individual pursuit  
4000 meters for elite men  
3000 meters for junior men and elite women

- 2000 meters for junior women  
(without finals, opposing each time two riders seeded from the overall ranking after the Scratch Race)
- 3) Elimination
  - 4) Time trial:  
Kilometre men  
500 metres women  
(each time with two riders on the track, seeded from the overall ranking after the Elimination).
  - 5) Flying lap (against the clock)
  - 6) Points race  
40 km for elite men  
25 km for elite women  
25 km for junior men  
20 km for junior women  
(see chart of article 3.2.117 for number of laps and sprints)
- 1) スクラッチ・レース (条項 3.2.174の表に従う)
  - 2) インディヴィデュアル・パーシュート  
4000 m エリート男子  
3000 m ジュニア男子およびエリート女子  
2000 m ジュニア女子  
(決勝を除き、(スクラッチ・レース後の総合順位により各回毎に2競技者を組み合わせる)
  - 3) エリミネーション
  - 4) タイムトライアル  
1km 男子  
500 m 女子  
(エリミネーション後の総合順位により各回毎に2競技者を組み合わせる)
  - 5) フライング・ラップ
  - 6) ポイント・レース  
40 km, エリート男子  
25 km, エリート女子  
25 km, ジュニア男子  
20 km, ジュニア女子  
(周回数とスプリント数については条項3.2.117の表を参照のこと)

*(text modified on 24.09.09; 29.03.10; 18.06.10; 1.02.11; 18.06.10; 20.06.14).*

**3.2.247 bis** In competitions for which the number of riders entered exceeds the track limit and there is no existing qualification system to establish the number of participating riders, their selection shall be determined as follows:  
トラック制限を超える競技者がエントリーし、参加競技者数に資格付与制度が制定されていない競技においては、下記のように選考を行う:

All riders entered shall first participate in qualifying Points Race heats run over the distance and with the number of sprints, as per the regulations for Points Race heats. The heats shall be run in such a way so as to qualify up to the track maximum number of riders, without necessarily qualifying the maximum number of riders permitted. An equal number of riders shall qualify from each heat to participate in the Omnium.

全競技者は、ポイント・レースの規則で予選に定められた距離とスプリント数で実施される予選ポイント・レースに参加する。これら予選はトラックの最多競技者数までの参加資格を与えるために行なわれるが、許容される最多数まで参加資格を与える必要はない。各予選からは同数の競技者がオムニアムの参加資格を与えられる。

All riders not qualifying to participate in the Omnium shall be placed jointly in last position. Any riders not finishing any of the qualifying rounds shall not be placed (DNF).

オムニアムに参加資格を与えられなかった全競技者は、併せて最下位とされる。予選ラウンドを完走できなかった競技者は順位を与えられない(DNF)。

*(article introduced on 18.06.10).*

## Organisation of the competition

### 競技の運営

**3.2.248** Whenever possible, there shall be an interval of at least 30 minutes between two events.

可能な限り、各競技の間に最少30分の間隔を置く。

**3.2.249** Any rider failing to attempt to start in one of the events shall not be allowed to take part in the subsequent events but shall be considered to have abandoned the competition. He shall therefore figure last in the final classification with the provision %DNF+(did not finish).

競技の内1種目にスタートしなかった競技者は、以後の種目に参加することは許されず、その競技から失格したものとみなされる。彼はDNF(did not finish=フィニッシュせず)として最下位とされる。

**3.2.249 bis** For all the Points Race, Elimination and Scratch Race, riders shall be lined up in single file along the railing and in the sprinters lane in the order listed on the start list. This order shall be based on the current Omnium ranking.

すべてのポイント・レース、エリミネーションおよびスクラッチ・レースにおいて、競技者は外柵とスプリンター・レーンに沿って一列にスタート・リストの記載順に並ばなければならない。この順は、その時におけるオムニアム順位に基づくものとする。

*(article introduced on 1.02.11).*

## Ranking

### 順位

**3.2.250** A full result shall be produced for the first five event. For these five events only, each winner shall be awarded 40 points, each second place shall be awarded 38 points, each third place shall be awarded 36 points, etc.

最初の5種目について全リザルトを作成する。これら最初の5種目のみ、各勝者は40点を与えられ、各2位者は38点、各3位者は36点というように点を与えられる。

Riders ranked 21st and below shall each be awarded 1 point.

21位およびそれ以下の競技者にはそれぞれ1点が与えられる。

*(text modified on 20.06.14)*

**3.2.251** Prior to the start of the Points Race, a current ranking with the points totals shall be drawn up, and riders will start the Points Race with these points accrued over the first five events. Riders shall add to, and lose points from, their points totals based on laps gained and lost, and points won in sprints, during the Points Race.

ポイントレースのスタートに先だち、ポイント合計によるその時点の順位が作成され、競技者は最初の5種目において獲得したポイントを持ってポイントレースをスタートする。競技者はその合計ポイントから、ポイントレース中におけるラップ獲得、遅れ、中間スプリントによりポイントを加算、減算される。

The final overall Omnium ranking shall evolve through the Points Race.  
最終的な全体の総額順位はポイントレースを通して展開する。

The winner of the Omnium shall be the rider who has obtained the highest total of points.

オムニアムの勝者は、最多合計ポイントを得た競技者とする。

*(text modified on 20.06.14)*

**3.2.251 bis** Any rider abandoning any of the events shall be considered to have abandoned the competition and shall be recorded in the final classification after the last placed rider with the provision %DNF+(did not finish).

いかなる理由でも棄権競技者は、その競技の棄権者とみなされ、最終順位において最下位競技者の下位に「DNF」(フィニッシュせず)として記録される。

Other than for the Elimination, any rider being withdrawn from any of the events shall be penalised with a deduction of 40 points.

エリミネーション以外のいかなる種目においても除外された競技者は、40ポイント減算のペナルティを科される。

In the case of the Scratch Race, any rider not finishing due to a fall, or due to the fact that they may not return to the track in the final kilometre, shall be awarded one (1) point.

スクラッチ・レースにおいて、落車により、あるいは最後の1kmであったためにトラックに復帰できず、完走できなかった競技者は、1ポイントを与えられる。

*(article introduced on 18.06.10; 1.02.11; 20.06.14).*

**3.2.252** In the event of a tie in the final ranking, the places in the final sprint of the last event, the Points Race shall break the tie.

最終順位において同点の場合、最終種目であるポイントレースの最終スプリントの順位で決定する。

*(text modified on 20.06.14)*

## § 17 Flying Lap

### § 17 フライイング・ラップ

*(chapter introduced on 29.01.10 / この章は2010年1月29日に導入).*

#### Definition

##### 定義

**3.2.253** The flying lap is a race against the clock with a flying start from the finish line aimed to rank the participant for the omnium event.

フライイング・ラップは、オムニアム競技に参加する競技者の順位付けを目的とし、フィニッシュ・ラインからフライイング・スタートで計時するタイムトライアルである。

*(article modified on 18.06.10; 01.10.12).*

**Race Procedure**

競技の手順

**3.2.254**

Riders shall take the start in the order determined by the commissaires.  
競技者はコミセールが決定する順に従いスタートする。

**3.2.255**

The rider shall enter the track as soon as he has been passed by the previous rider who has triggered the timing device.  
競技者は、計時装置を起動した直前の競技者が通過したら、直ちにトラックに入らなければならない。

**3.2.256**

The distance to accomplish including the momentum and the lap of the track is fixed as follows, depending on the length of the track:  
助走と計時周回を含む距離は、トラック周長に基づき下記のとおり一定とする。

track of 250 metres or shorter:	3 laps 1/2
track of 285,714 metres:	3 laps
track of 333,33 metres:	2 laps 1/2
track of 400 metres or longer:	2 laps.
250mおよびそれ以下のトラック:	3.5 周
285.714 mのトラック:	3.0 周
333.33 mのトラック:	2.5 周
400 mおよびそれ以上のトラック:	2.0 周

**3.2.257**

In case of tie, riders will be ranked according to the best times in the last 200 metres.  
同タイムとなった場合、最後の200mのタイムの優位により競技者を順位づける。

**3.2.258**

In case of a mishap, the rider shall take a new start. Only one new start per rider is permitted.  
事故があった場合、競技者は再スタートできる。1競技者につき1回の再スタートが許される。

**Chapter III UCI INDIVIDUAL TRACK CLASSIFICATION**

**第III章 UCI 個人トラック・ランキング**

[chapter introduced on 31.05.04/この章は2004年5月31日に発効する].

**3.3.001**

The UCI has created an individual classification system for riders of elite and juniors categories participating in the races referred to in article 3.3.009.  
UCIは第3.3.009条に示される競技に参加するエリートおよびジュニアカテゴリの競技者のための個人ランキング制度を創設する。

Points won in competitions for the under 23 category will be integrated in the elite classification.

U23カテゴリのための競技において獲得したポイントはエリート・ランキングに統合される。

This classification shall be called the «UCI Track Individual Classification» and shall be the exclusive property of the UCI.

このランキングは「UCIトラック個人ランキング」と呼称し、UCIの独占的所有物である。

(text modified on 25.09.07).

## 3.3.002

A classification by nation for men and women, of elite and juniors categories, is also drawn up for each competitions referred to in article 3.3.009 and shall be the exclusive property of the UCI.

エリートおよびジュニア・カテゴリの男子女子の国ランキングは条項3. 3.009に従って各競技について作製され、かつUCIの独占的所有物である。

For team events, the classification by nation is calculated by summing the points of the best placed riders from each nation in each competition up to the following maximum quota, equal to the regular number of riders composing the team.

チーム競技において、国ランキングは、チーム構成の標準数と同じ下記最多規定数までの各国の各競技における最上位の競技者のポイントを合計して算出する。

MEN	WOMEN
Team Pursuit: 4	Team Pursuit: 3
Team Sprint: 3	Team Sprint: 2
Madison: 2	
男子	女子
チーム・パーシュート: 4名	チーム・パーシュート: 3名
チーム・スプリント: 3名	チーム・スプリント: 2名
マディソン: 2名	

Once a nation has reached its maximum quota in an event, points of riders over quota of that nation are directly awarded to the next eligible ranked rider from the following nation.

ある競技においてある国が最多規定数に達したなら、規定を超える競技者のポイントは以下の国の次位競技者に直接与えられる。

In the case where the same number of points cannot be allocated to each rider eligible for points in the team, these points shall be equally divided amongst the eligible riders.

チーム内において同ポイントを各適格競技者に分配できない場合、これらポイントは適格競技者間で分割される。

For individual events, the classification by nation is calculated by summing the points of the four best placed riders from each nation.

個人競技においては、国ランキングは各国最上位4名の競技者のポイントを合計して算出する。

Tied nations shall have their relative positions determined by the place of their best rider on the UCI Individual Track Classification.

同点の国には相対的順位を、それらの国のUCI個人トラック・ランキングにおける最上位競技者の順位に応じて決定される。

(text modified on 30.09.10)

## 3.3.003

The classification shall be established according to the points obtained by riders participating in Track races on the International calendar, divided into classes according to article 3.8.003.

このランキングは、国際競技日程にあるトラック競技に参加した競技者が獲得したポイントに基づいて設定される。国際競技日程の競技は第3.8.003条によりクラス分けされる。

Track races on the International calendar having 50% and more of the riders per category, being invited, will not be awarded point.

国際競技日程上のトラック競技大会で、カテゴリごとに50%以上の競技者が招待者である場合には、ポイントは与えられない。

The classification is drawn up over a period of one year by adding the points won since the preceding ranking was drawn up. At the same time, the remaining points obtained up to the same day of the previous year by each rider in international track cycling races are deducted.

ランキングは、作成された先行ランキングに獲得したポイントを加算することによって1年の期間にわたり作成される。同時に、前年の同日までに各競技者が国際トラック競技大会において獲得したポイントが減算される。

The track commission may grant dispensation in case of unpredictable late change the Elite World Championships dates.

トラック委員会はエリートの世界選手権日程の予測不能な遅延の場合に、免除を認めることができる。

*(text modified on 10.06.05; 25.09.08; 01.10.12).*

- 3.3.004** The number of points to be won in each race is indicated in article 3.3.010.  
各競技において与えられるポイントは第3.3.010条に示される。

For the competitions in classes 1 to 3, only events matching the participation criterias will award UCI points.

クラス1~3の競技においては、参加基準を満たす競技のみにUCIポイントが与えられる。

*(text modified on 25.02.13).*

- 3.3.005** For each event UCI points will be awarded once per event in each competition.  
各競技大会において、競技ごとに1回ずつUCIポイントが与えられる。

For the competitions run as a tournament, UCI points will be awarded according to the overall standings of the speciality. In the absence of overall standings, the event which will award the UCI points shall be clearly identified on the programme of the competition, failing that, the points will not be awarded.

トーナメントで行われる競技大会の場合、UCIポイントは種目ごとの総合成績に与えられる。総合成績がない場合は競技プログラムに明確に確認できる競技にUCIポイントが与えられ、なおこれもない場合はポイントは与えられない。

- 3.3.006** National Federations and organisers shall be required, immediately following the end of the race, to transmit to UCI Headquarters by e-mail or telefax the list of starters and complete results. For races over several days, this information shall be transmitted within 72 hours of the end of the last day race.

国内連盟と主催者は、競技終了後直ちにUCI本部にEメールまたはファクシミリでスターティング・リストと完全な成績表を送信することを要求される。数日間に渡る競技大会の場合、この情報は最終日の競技終了後72時間以内に送信されなければならない。

All National Federations shall immediately communicate any facts or decisions that could result in an amendment to the points obtained by a rider.

すべての国内連盟は、競技者が獲得したポイントを修正する結果をもたらす事実あるいは決定について直ちに連絡しなければならない。

Should such information not be transmitted, the Management Committee may declassify the race in question or exclude it from the Calendar, notwithstanding any other penalties provided for in the Regulations.

この情報が伝達されなかった場合、規則によるその他のペナルティに妨げられることなく、理事会は当該競技大会のクラスを降格あるいは競技日程から排除することができる。

**3.3.007** The Individual Classification and the Classification by Nation shall be drawn up at least twice a month.

個人ランキングおよび国別ランキングは、最少限、1ヶ月に2回作成されなければならない。

If need be, the classification of preceding months will be corrected.

必要があれば、前月のランキングは訂正される。

**3.3.008** The UCI Management Committee shall award prizes to riders, in accordance with such criteria as it may establish and with their placing within the system of Classification.

UCI理事会は、その創設した基準に従い、ランキング制度の順位により賞金を競技者に授与しなければならない。

Should the Classification be rectified, prizes already awarded shall be returned and given to the entitled riders according to the revised Classification.

ランキングが修正された場合、既に授与された賞金は返還され、訂正された順位に従って権利のある競技者に与えられなければならない。

#### **Classification of events**

競技大会のクラス分け

<b>3.3.009</b>	Olympic Games	オリンピック競技大会
	World Championships	世界選手権大会
	World Cup	ワールドカップ
	Continental Championships	大陸選手権大会
	Regional Games	地域競技大会
	International events	国際競技大会
	Classes 1, 2, 3	クラス1, 2, 3

*(text modified on 25.02.13).*

#### **Individual Classification**

個人ランキング

**3.3.010** Points are awarded according to the following scale, with only the best results of each rider taken into account as follows:

- the best 5 results of each rider in the Sprint and Keirin;
- the best 3 results of each rider/team in all other specialisations.

下記基準に従いポイントを与え、以下のように各競技者の最良の結果のみ考慮する。

- スプリント、ケイリンにおいては各競技者の最良の5つの結果；
- その他の種目においては各競技者の最良の3つの結果。



# UCI CYCLING REGULATIONS / JCF EDITION 2015Y

ELITE / JUNIORS							
	Rank	World Championships		World Cups*		Continental Championships	
		Olympic games*					
Individual events	Men	Men	Women	Men	Women	Men	Women
	1	200	200	150	150	120	120
	2	180	180	135	135	105	105
	3	160	160	120	120	90	90
	4	150	150	113	113	85	85
	5	140	140	105	105	80	80
	6	130	130	98	98	76	76
	7	120	120	90	90	73	73
	8	110	110	82	82	66	66
	9	100	100	74	74	60	60
	10	90	90	66	66	54	54
	11	80	80	60	60	49	49
	12	72	72	54	54	44	44
	13	66	66	49	49	39	39
	14	60	60	45	45	34	34
	15	56	56	42	42	30	30
	16	54	54	39	39	28	28
	17	48	48	36	36	26	26
	18	44	44	33	33	24	24
	19	40	40	30	30	22	22
	20	36	36	27	27	20	20
	21	32	32	24	24	18	18
	22	28	28	21	21	16	16
	23	24	24	18	18	14	14
	24	20	20	15	15	12	12
	25 to X	1	1	1	1	1	1
* Elite only							
Madison	1	200 (2 x 100)	-	150 (2 x 75)	-	120 (2 x 60)	-
	2	180 (2 x 90)	-	135 (2 x 67.5)	-	105 (2 x 52.5)	-
	3	160 (2 x 80)	-	120 (2 x 60)	-	90 (2 x 45)	-
	4	150 (2 x 75)	-	113 (2 x 56.5)	-	85 (2 x 42.5)	-
	5	140 (2 x 70)	-	105 (2 x 52.5)	-	80 (2 x 40)	-
	6	130 (2 x 65)	-	98 (2 x 49)	-	76 (2 x 38)	-
	7	120 (2 x 60)	-	90 (2 x 45)	-	73 (2 x 36.5)	-
	8	140 (2 x 70)	-	82 (2 x 41)	-	66 (2 x 33)	-
	9	120 (2 x 60)	-	74 (2 x 37)	-	60 (2 x 30)	-
	10	100 (2 x 50)	-	66 (2 x 33)	-	54 (2 x 27)	-
	11	80 (2 x 40)	-	60 (2 x 30)	-	49 (2 x 24.5)	-
	12	72 (2 x 36)	-	54 (2 x 27)	-	44 (2 x 22)	-
	13	66 (2 x 33)	-	49 (2 x 24.5)	-	39 (2 x 19.5)	-
	14	60 (2 x 30)	-	45 (2 x 22.5)	-	34 (2 x 17)	-
	15	56 (2 x 28)	-	42 (2 x 21)	-	30 (2 x 15)	-
	16	54 (2 x 27)	-	39 (2 x 19.5)	-	28 (2 x 14)	-
	17	48 (2 x 24)	-	36 (2 x 18)	-	26 (2 x 13)	-
	18	44 (2 x 22)	-	33 (2 x 16.5)	-	24 (2 x 12)	-
	19	40 (2 x 20)	-	30 (2 x 15)	-	22 (2 x 11)	-
	20	36 (2 x 18)	-	27 (2 x 13.5)	-	20 (2 x 10)	-
	21	32 (2 x 16)	-	24 (2 x 12)	-	18 (2 x 9)	-
	22	28 (2 x 14)	-	21 (2 x 10.5)	-	16 (2 x 8)	-
	23	24 (2 x 12)	-	18 (2 x 9)	-	14 (2 x 7)	-
	24	20 (2 x 10)	-	15 (2 x 7.5)	-	12 (2 x 6)	-
	25 to X	1 (2 x 0.5)	-	1 (2 x 0.5)	-	1 (2 x 0.5)	-

# UCI CYCLING REGULATIONS / JCF EDITION 2015Y

		ELITE / JUNIOR					
Rank		World Championships		World Cups*		Continental Championships	
		Olympic games*					
Team Pursuit	Men	Men	Women	Men	Women	Men	Women
	1	400 (4 x 100)	400 (4 x 100)	300 (4 x 75)	300 (4 x 75)	240 (4 x 60)	240 (4 x 60)
	2	360 (4 x 90)	360 (4 x 90)	270 (4 x 67.5)	270 (4 x 67.5)	210 (4 x 52.5)	210 (4 x 52.5)
	3	320 (4 x 80)	320 (4 x 80)	240 (4 x 60)	240 (4 x 60)	180 (4 x 45)	180 (4 x 45)
	4	300 (4 x 75)	300 (4 x 75)	226 (4 x 56.5)	226 (4 x 56.5)	170 (4 x 42.5)	170 (4 x 42.5)
	5	280 (4 x 70)	280 (4 x 70)	210 (4 x 52.5)	210 (4 x 52.5)	160 (4 x 40)	160 (4 x 40)
	6	260 (4 x 65)	260 (4 x 65)	196 (4 x 49)	196 (4 x 49)	152 (4 x 38)	152 (4 x 38)
	7	240 (4 x 60)	240 (4 x 60)	180 (4 x 45)	180 (4 x 45)	146 (4 x 36.5)	146 (4 x 36.5)
	8	220 (4 x 55)	220 (4 x 55)	164 (4 x 41)	164 (4 x 41)	132 (4 x 33)	132 (4 x 33)
	9	200 (4 x 50)	200 (4 x 50)	148 (4 x 37)	148 (4 x 37)	120 (4 x 30)	120 (4 x 30)
	10	180 (4 x 45)	180 (4 x 45)	132 (4 x 33)	132 (4 x 33)	108 (4 x 27)	108 (4 x 27)
	11	160 (4 x 40)	160 (4 x 40)	120 (4 x 30)	120 (4 x 30)	98 (4 x 24.5)	98 (4 x 24.5)
	12	144 (4 x 36)	144 (4 x 36)	108 (4 x 27)	108 (4 x 27)	88 (4 x 22)	88 (4 x 22)
	13	132 (4 x 33)	132 (4 x 33)	98 (4 x 24.5)	98 (4 x 24.5)	78 (4 x 19.5)	78 (4 x 19.5)
	14	120 (4 x 30)	120 (4 x 30)	90 (4 x 22.5)	90 (4 x 22.5)	68 (4 x 17)	68 (4 x 17)
	15	112 (4 x 28)	112 (4 x 28)	84 (4 x 21)	84 (4 x 21)	60 (4 x 15)	60 (4 x 15)
	16	108 (4 x 27)	108 (4 x 27)	78 (4 x 19.5)	78 (4 x 19.5)	56 (4 x 14)	56 (4 x 14)
	17	96 (4 x 24)	96 (4 x 24)	72 (4 x 18)	72 (4 x 18)	52 (4 x 13)	52 (4 x 13)
	18	88 (4 x 22)	88 (4 x 22)	66 (4 x 16.5)	66 (4 x 16.5)	48 (4 x 12)	48 (4 x 12)
	19	80 (4 x 20)	80 (4 x 20)	60 (4 x 15)	60 (4 x 15)	44 (4 x 11)	44 (4 x 11)
	20	72 (4 x 18)	72 (4 x 18)	54 (4 x 13.5)	54 (4 x 13.5)	40 (4 x 10)	40 (4 x 10)
	21	64 (4 x 16)	64 (4 x 16)	48 (4 x 12)	48 (4 x 12)	36 (4 x 9)	36 (4 x 9)
	22	56 (4 x 14)	56 (4 x 14)	42 (4 x 10.5)	42 (4 x 10.5)	32 (4 x 8)	32 (4 x 8)
	23	48 (4 x 12)	48 (4 x 12)	36 (4 x 9)	36 (4 x 9)	28 (4 x 7)	28 (4 x 7)
	24	40 (4 x 10)	40 (4 x 10)	30 (4 x 7.5)	30 (4 x 7.5)	24 (4 x 6)	24 (4 x 6)
25 to X	2 (4 x 0.5)	2 (4 x 0.5)	2 (4 x 0.5)	2 (4 x 0.5)	2 (4 x 0.5)	2 (4 x 0.5)	
* Elite only							
Team Sprint	1	300 (3 x 100)	100 (2 x 100)	225 (3 x 75)	150 (2 x 75)	180 (3 x 60)	120 (2 x 60)
	2	270 (3 x 90)	180 (2 x 90)	202.5 (3 x 67.5)	135 (2 x 67.5)	157.5 (3 x 52.5)	105 (2 x 52.5)
	3	240 (3 x 80)	160 (2 x 80)	180 (3 x 60)	120 (2 x 60)	135 (3 x 45)	90 (2 x 45)
	4	225 (3 x 75)	15 (2 x 75)	169.5 (3 x 56.5)	113 (2 x 56.5)	127.5 (3 x 42.5)	85 (2 x 42.5)
	5	210 (3 x 70)	140 (2 x 70)	157.5 (3 x 52.5)	105 (2 x 52.5)	120 (3 x 40)	80 (2 x 40)
	6	195 (3 x 65)	130 (2 x 65)	147 (3 x 49)	98 (2 x 49)	114 (3 x 38)	76 (2 x 38)
	7	180 (3 x 60)	120 (2 x 60)	135 (3 x 45)	90 (2 x 45)	109.5 (3 x 36.5)	73 (2 x 36.5)
	8	165 (3 x 55)	110 (2 x 55)	123 (3 x 41)	82 (2 x 41)	99 (3 x 33)	66 (2 x 33)
	9	150 (3 x 50)	100 (2 x 50)	111 (3 x 37)	74 (2 x 37)	90 (3 x 30)	60 (2 x 30)
	10	135 (3 x 45)	90 (2 x 45)	99 (3 x 33)	66 (2 x 33)	81 (3 x 27)	54 (2 x 27)
	11	120 (3 x 40)	80 (2 x 40)	90 (3 x 30)	60 (2 x 30)	73.5 (3 x 24.5)	49 (2 x 24.5)
	12	108 (3 x 36)	72 (2 x 36)	81 (3 x 27)	54 (2 x 27)	66 (3 x 22)	44 (2 x 22)
	13	99 (3 x 33)	66 (2 x 33)	73.5 (3 x 24.5)	49 (2 x 24.5)	58.5 (3 x 19.5)	39 (2 x 19.5)
	14	90 (3 x 30)	60 (2 x 30)	67.5 (3 x 22.5)	45 (2 x 22.5)	51 (3 x 17)	34 (2 x 17)
	15	84 (3 x 28)	56 (2 x 28)	63 (3 x 21)	42 (2 x 21)	45 (3 x 15)	30 (2 x 15)
	16	81 (3 x 27)	54 (2 x 27)	58.5 (3 x 19.5)	39 (2 x 19.5)	42 (3 x 14)	28 (2 x 14)
	17	72 (3 x 24)	48 (2 x 24)	54 (3 x 18)	36 (2 x 18)	39 (3 x 13)	26 (2 x 13)
	18	66 (3 x 22)	44 (2 x 22)	49.5 (3 x 16.5)	33 (2 x 16.5)	36 (3 x 12)	24 (2 x 12)
	19	60 (3 x 20)	40 (2 x 20)	45 (3 x 15)	30 (2 x 15)	33 (3 x 11)	22 (2 x 11)
	20	54 (3 x 18)	36 (2 x 18)	40.5 (3 x 13.5)	27 (2 x 13.5)	30 (3 x 10)	20 (2 x 10)
	21	48 (3 x 16)	32 (2 x 16)	36 (3 x 12)	24 (2 x 12)	27 (3 x 9)	18 (2 x 9)
	22	42 (3 x 14)	28 (2 x 14)	31.5 (3 x 10.5)	21 (2 x 10.5)	24 (3 x 8)	16 (2 x 8)
	23	36 (3 x 12)	24 (2 x 12)	27 (3 x 9)	18 (2 x 9)	21 (3 x 7)	14 (2 x 7)
	24	30 (3 x 10)	20 (2 x 10)	22.5 (3 x 7.5)	15 (2 x 7.5)	18 (3 x 6)	12 (2 x 6)
	25 to X	1.5 (3 x 0.5)	1 (2 x 0.5)	1.5 (3 x 0.5)	1 (2 x 0.5)	1.5 (3 x 0.5)	1 (2 x 0.5)

--	--	--	--	--	--	--	--

# UCI CYCLING REGULATIONS / JCF EDITION 2015Y

		ELITE / JUNIORS					
		Class 1		Class 2		Class 3	
		Men	Women	Men	Women	Men	Women
<b>Individual events</b>	Rank						
	1	80	80	60	60	30	30
	2	72	72	54	54	27	27
	3	64	64	48	48	24	24
	4	58	58	44	44	22	22
	5	52	52	40	40	20	20
	6	46	46	36	36	18	18
	7	40	40	32	32	3	3
	8	38	38	28	28	3	3
	9	32	32	24	24	3	3
	10	26	26	20	20	3	3
	11	22	22	6	6	3	3
	12	18	18	6	6	3	3
	13	8	8	6	6	3	3
	14	8	8	6	6	3	3
	15	8	8	6	6	3	3
	16	8	8	6	6	3	3
	17	8	8	6	6	3	3
	18	8	8	6	6	3	3
	19	8	8	6	6	3	3
	20	8	8	6	6	3	3
	21	8	8	6	6	3	3
	22	8	8	6	6	3	3
	23	8	8	6	6	3	3
	24	8	8	6	6	3	3
25 to X	1	1	1	1	1	1	
<b>Madison</b>	1	80 (2 x 40)	-	60 (2 x 30)	-	30 (2 x 15)	-
	2	72 (2 x 36)	-	54 (2 x 27)	-	27 (2 x 13.5)	-
	3	64 (2 x 32)	-	48 (2 x 24)	-	24 (2 x 12)	-
	4	58 (2 x 28)	-	44 (2 x 22)	-	22 (2 x 11)	-
	5	52 (2 x 26)	-	40 (2 x 20)	-	20 (2 x 10)	-
	6	46 (2 x 23)	-	36 (2 x 18)	-	18 (2 x 9)	-
	7	40 (2 x 20)	-	32 (2 x 16)	-	3 (2 x 1.5)	-
	8	38 (2 x 19)	-	28 (2 x 14)	-	3 (2 x 1.5)	-
	9	32 (2 x 16)	-	24 (2 x 12)	-	3 (2 x 1.5)	-
	10	26 (2 x 13)	-	20 (2 x 10)	-	3 (2 x 1.5)	-
	11	22 (2 x 11)	-	6 (2 x 3)	-	3 (2 x 1.5)	-
	12	18 (2 x 9)	-	6 (2 x 3)	-	3 (2 x 1.5)	-
	13	8 (2 x 4)	-	6 (2 x 3)	-	3 (2 x 1.5)	-
	14	8 (2 x 4)	-	6 (2 x 3)	-	3 (2 x 1.5)	-
	15	8 (2 x 4)	-	6 (2 x 3)	-	3 (2 x 1.5)	-
	16	8 (2 x 4)	-	6 (2 x 3)	-	3 (2 x 1.5)	-
	17	8 (2 x 4)	-	6 (2 x 3)	-	3 (2 x 1.5)	-
	18	8 (2 x 4)	-	6 (2 x 3)	-	3 (2 x 1.5)	-
	19	8 (2 x 4)	-	6 (2 x 3)	-	3 (2 x 1.5)	-
	20	8 (2 x 4)	-	6 (2 x 3)	-	3 (2 x 1.5)	-
	21	8 (2 x 4)	-	6 (2 x 3)	-	3 (2 x 1.5)	-
	22	8 (2 x 4)	-	6 (2 x 3)	-	3 (2 x 1.5)	-
	23	8 (2 x 4)	-	6 (2 x 3)	-	3 (2 x 1.5)	-
	24	8 (2 x 4)	-	6 (2 x 3)	-	3 (2 x 1.5)	-
	25 to X	1 (2 x 0.5)	-	1 (2 x 0.5)	-	1 (2 x 0.5)	-

# UCI CYCLING REGULATIONS / JCF EDITION 2015Y

		ELITE / JUNIOR					
		Class 1		Class 2		Class 3	
Rank		Men	Women	Men	Women	Men	Women
<b>Team Pursuit</b>	1	160 (4 x 40)	160 (4 x 40)	120 (4 x 30)	120 (4 x 30)	60 (4 x 15)	60 (4 x 15)
	2	144 (4 x 36)	144 (4 x 36)	108 (4 x 27)	108 (4 x 27)	54 (4 x 13.5)	54 (4 x 13.5)
	3	128 (4 x 32)	128 (4 x 32)	96 (4 x 24)	96 (4 x 24)	48 (4 x 12)	48 (4 x 12)
	4	116 (4 x 29)	116 (4 x 29)	88 (4 x 22)	88 (4 x 22)	44 (4 x 11)	44 (4 x 11)
	5	104 (4 x 26)	104 (4 x 26)	80 (4 x 20)	80 (4 x 20)	40 (4 x 10)	40 (4 x 10)
	6	92 (4 x 23)	92 (4 x 23)	72 (4 x 18)	72 (4 x 18)	36 (4 x 9)	36 (4 x 9)
	7	80 (4 x 20)	80 (4 x 20)	64 (4 x 16)	64 (4 x 16)	6 (4 x 1.5)	6 (4 x 1.5)
	8	76 (4 x 19)	76 (4 x 19)	56 (4 x 14)	56 (4 x 14)	6 (4 x 1.5)	6 (4 x 1.5)
	9	64 (4 x 16)	64 (4 x 16)	48 (4 x 12)	48 (4 x 12)	6 (4 x 1.5)	6 (4 x 1.5)
	10	52 (4 x 13)	52 (4 x 13)	40 (4 x 10)	40 (4 x 10)	6 (4 x 1.5)	6 (4 x 1.5)
	11	44 (4 x 11)	44 (4 x 11)	12 (4 x 3)	12 (4 x 3)	6 (4 x 1.5)	6 (4 x 1.5)
	12	16 (4 x 4)	16 (4 x 4)	12 (4 x 3)	12 (4 x 3)	6 (4 x 1.5)	6 (4 x 1.5)
	13	16 (4 x 4)	16 (4 x 4)	12 (4 x 3)	12 (4 x 3)	6 (4 x 1.5)	6 (4 x 1.5)
	14	16 (4 x 4)	16 (4 x 4)	12 (4 x 3)	12 (4 x 3)	6 (4 x 1.5)	6 (4 x 1.5)
	15	16 (4 x 4)	16 (4 x 4)	12 (4 x 3)	12 (4 x 3)	6 (4 x 1.5)	6 (4 x 1.5)
	16	16 (4 x 4)	16 (4 x 4)	12 (4 x 3)	12 (4 x 3)	6 (4 x 1.5)	6 (4 x 1.5)
	17	16 (4 x 4)	16 (4 x 4)	12 (4 x 3)	12 (4 x 3)	6 (4 x 1.5)	6 (4 x 1.5)
	18	16 (4 x 4)	16 (4 x 4)	12 (4 x 3)	12 (4 x 3)	6 (4 x 1.5)	6 (4 x 1.5)
	19	16 (4 x 4)	16 (4 x 4)	12 (4 x 3)	12 (4 x 3)	6 (4 x 1.5)	6 (4 x 1.5)
	20	16 (4 x 4)	16 (4 x 4)	12 (4 x 3)	12 (4 x 3)	6 (4 x 1.5)	6 (4 x 1.5)
	21	16 (4 x 4)	16 (4 x 4)	12 (4 x 3)	12 (4 x 3)	6 (4 x 1.5)	6 (4 x 1.5)
	22	16 (4 x 4)	16 (4 x 4)	12 (4 x 3)	12 (4 x 3)	6 (4 x 1.5)	6 (4 x 1.5)
	23	16 (4 x 4)	16 (4 x 4)	12 (4 x 3)	12 (4 x 3)	6 (4 x 1.5)	6 (4 x 1.5)
	24	16 (4 x 4)	16 (4 x 4)	12 (4 x 3)	12 (4 x 3)	6 (4 x 1.5)	6 (4 x 1.5)
	25 to X	2 (4 x 0.5)	2 (4 x 0.5)	2 (4 x 0.5)	2 (4 x 0.5)	2 (4 x 0.5)	2 (4 x 0.5)
<b>Team Sprint</b>	1	120 (3 x 40)	80 (2 x 40)	90 (3 x 30)	60 (2 x 30)	45 (3 x 15)	30 (2 x 15)
	2	108 (3 x 36)	72 (2 x 36)	81 (3 x 27)	54 (2 x 27)	40.5 (3 x 13.5)	27 (2 x 13.5)
	3	96 (3 x 32)	64 (2 x 32)	72 (3 x 24)	48 (2 x 24)	36 (3 x 12)	24 (2 x 12)
	4	87 (3 x 29)	58 (2 x 29)	66 (3 x 22)	44 (2 x 22)	33 (3 x 11)	22 (2 x 11)
	5	78 (3 x 26)	52 (2 x 26)	60 (3 x 20)	40 (2 x 20)	30 (3 x 10)	20 (2 x 10)
	6	69 (3 x 23)	46 (2 x 23)	54 (3 x 18)	36 (2 x 18)	27 (3 x 9)	18 (2 x 9)
	7	60 (3 x 20)	40 (2 x 20)	48 (3 x 16)	32 (2 x 16)	4.5 (3 x 1.5)	3 (2 x 1.5)
	8	57 (3 x 19)	38 (2 x 19)	42 (3 x 14)	42 (2 x 14)	4.5 (3 x 1.5)	3 (2 x 1.5)
	9	48 (3 x 16)	32 (2 x 16)	36 (3 x 12)	24 (2 x 12)	4.5 (3 x 1.5)	3 (2 x 1.5)
	10	39 (3 x 13)	26 (2 x 13)	30 (3 x 10)	20 (2 x 10)	4.5 (3 x 1.5)	3 (2 x 1.5)
	11	33 (3 x 11)	22 (2 x 11)	9 (3 x 3)	6 (2 x 3)	4.5 (3 x 1.5)	3 (2 x 1.5)
	12	27 (3 x 9)	18 (2 x 9)	9 (3 x 3)	6 (2 x 3)	4.5 (3 x 1.5)	3 (2 x 1.5)
	13	12 (3 x 4)	8 (2 x 4)	9 (3 x 3)	6 (2 x 3)	4.5 (3 x 1.5)	3 (2 x 1.5)
	14	12 (3 x 4)	8 (2 x 4)	9 (3 x 3)	6 (2 x 3)	4.5 (3 x 1.5)	3 (2 x 1.5)
	15	12 (3 x 4)	8 (2 x 4)	9 (3 x 3)	6 (2 x 3)	4.5 (3 x 1.5)	3 (2 x 1.5)
	16	12 (3 x 4)	8 (2 x 4)	9 (3 x 3)	6 (2 x 3)	4.5 (3 x 1.5)	3 (2 x 1.5)
	17	12 (3 x 4)	8 (2 x 4)	9 (3 x 3)	6 (2 x 3)	4.5 (3 x 1.5)	3 (2 x 1.5)
	18	12 (3 x 4)	8 (2 x 4)	9 (3 x 3)	6 (2 x 3)	4.5 (3 x 1.5)	3 (2 x 1.5)
	19	12 (3 x 4)	8 (2 x 4)	9 (3 x 3)	6 (2 x 3)	4.5 (3 x 1.5)	3 (2 x 1.5)
	20	12 (3 x 4)	8 (2 x 4)	9 (3 x 3)	6 (2 x 3)	4.5 (3 x 1.5)	3 (2 x 1.5)
	21	12 (3 x 4)	8 (2 x 4)	9 (3 x 3)	6 (2 x 3)	4.5 (3 x 1.5)	3 (2 x 1.5)
	22	12 (3 x 4)	8 (2 x 4)	9 (3 x 3)	6 (2 x 3)	4.5 (3 x 1.5)	3 (2 x 1.5)
	23	12 (3 x 4)	8 (2 x 4)	9 (3 x 3)	6 (2 x 3)	4.5 (3 x 1.5)	3 (2 x 1.5)
	24	12 (3 x 4)	8 (2 x 4)	9 (3 x 3)	6 (2 x 3)	4.5 (3 x 1.5)	3 (2 x 1.5)
	25 to X	1.5 (3 x 0.5)	1 (2 x 0.5)	1.5 (3 x 0.5)	1 (2 x 0.5)	1.5 (3 x 0.5)	1 (2 x 0.5)

## Regional games

### 地域大会

The points awarded for the regional games will be in accord with the number of national federations participating, that is to say:

地域大会には、参加する国内連盟数に応じてポイントが与えられる、すなわち；

5 nations and more:	the points are those awarded to an international event of class 1;
4 nations:	the points are those awarded to an international event of class 2;
3 nations:	the points are those awarded to an international event of class 3;
1 to 2 nations:	no point.
5ヶ国以上:	クラス1の国際大会に与えられるポイント；
4ヶ国:	クラス2の国際大会に与えられるポイント；
3ヶ国:	クラス3の国際大会に与えられるポイント；
1~2ヶ国:	ポイントは与えられない。

Points will only be awarded to the regional championships registered on the UCI International Track Calendar.

ポイントは、UCI国際トラック競技日程に登録された地域選手権大会にのみ与えられる。

When a nation is represented by several regional teams, the points will be awarded to the best rider(s) of this nation up to the maximum number of participants permitted for teams by the specific regulation of each event.

ある国がいくつかの地域チームにより代表される場合、各競技大会の特別規則により認められるチームあたりの最多競技者数までの、その国の上位競技者に対してポイントが与えられる。

## National championships

### 国内選手権大会

The points for the national championships are those awarded to an international event of class 3.

国内選手権大会へのポイントは、クラス3の国際競技大会に与えられるポイントが与えられる。

Points will only be awarded to the national championships registered beforehand and appearing on the UCI Track Calendar. The results must reach the UCI electronically or by fax within one working day after the competition is finished.

ポイントは、事前に登録され、UCIトラック競技日程に載った国内選手権大会のみに与えられる。結果は、電子的方法あるいはファックスにより、競技終了後1就労日以内に、UCIに着信しなければならない。

Where elite and under 23 men compete in the national championships at the same event, points are awarded according to their position in the classification of the event.

国内選手権大会においてエリートとU23の競技者が同じ競技で競う場合、その競技の順位における各人の位置に応じてポイントが与えられる：

For national federations organizing a separate event for the under 23 category, the points are awarded in accordance with the same scale as for the corresponding elite event.

国内連盟がU23カテゴリを別競技として行う場合、対応するエリート競技と同一基準によりポイント

トが与えられる。

Any rider can claim the award of points in only one category by specialization, where applicable, his own.

いかなる競技者も種目における、彼自身に当てはまるただ1つのカテゴリにおけるポイントを要求することができる。

Where the title of national champion is awarded at an international event, the riders, regardless of their nationality, shall be awarded the points relative to their position in the classification of that event.

国際競技大会において国内選手権が競われる場合、競技者は、国籍に関わらず、その競技の順位における各人の位置に従ってポイントが与えられる。

*(text modified on 10.06.05; 19.09.06; 25.09.07; 13.06.08; 29.03.10; 1.07.12; 1.02.13; 10.04.13).*

**3.3.011** The order of precedence between riders on equal points shall be determined according to their classification of events in the following order:  
同ポイントの競技者間の優先順は、下記の順による競技大会での彼らの順位に従い決定する:

- 1) *World Championships;*
- 2) *World Cups;*
- 3) *Continental Championships;*
- 4) *International event of class 1;*
- 5) *International event of class 2;*
- 6) *International event of class 3;*
- 1) *世界選手権大会;*
- 2) *ワールドカップ;*
- 3) *大陸選手権大会;*
- 4) *クラス1の国際競技大会;*
- 5) *クラス2の国際競技大会;*
- 6) *クラス3の国際競技大会;*

If they still stand equal, precedence shall be awarded to the rider with the best classification in the most recent event of the same class.

それでも同等の場合、優先順は最も近い同クラスの大会での順位で上位の競技者に与えられる。

*(article introduced on 13.06.08; 25.02.13).*

## Chapter IV UCI TRACK CYCLING WORLD CUP

### 第IV章 UCIトラック競技ワールドカップ

**3.4.001** The International Cycling Union has created a «Track Cycling World Cup», comprising a general classification by nation based on a number of competitions designated each year by the UCI Management Committee.  
UCI理事会が毎年指定する回数の競技大会からなる、国別の総合順位を含む「トラック競技・ワールドカップ」をUCIは設立した。

**3.4.002** The Track Cycling World Cup shall be the exclusive property of the UCI.  
トラック競技・ワールドカップはUCIが独占的に所有権を保有する。

**3.4.003** World Cup events shall be selected from those of the World Championships hereunder:

ワールドカップの競技種目は、下記の世界選手権大会の種目から選択する。

## **MEN**

男子

- 1) 1 km TT, standing start
  - 2) Sprint
  - 3) Individual pursuit, 4 km
  - 4) Team pursuit, 4 km
  - 5) Keirin
  - 6) Team Sprint
  - 7) Points race, 30 km
  - 8) Madison, 40 km
  - 9) Scratch Race, 15 km
  - 10) Omnium
- 1) 1kmTT・タンディング・スタート  
2) スプリント  
3) 4km個人追抜  
4) 4km団体追抜  
5) ケイリン  
6) チーム・スプリント  
7) ポイント・レース, 30km  
8) マディソン, 40km  
9) スクラッチ・レース, 15km  
10) オムニアム

## **WOMEN**

女子

- 1) 500 m TT, standing start
  - 2) Sprint
  - 3) Individual pursuit, 3km
  - 4) Team Pursuit, 4km
  - 5) Keirin
  - 6) Team Sprint
  - 7) Points race, 20 km
  - 8) Scratch Race, 10 km
  - 9) Omnium
- 1) 500mTT・スタンディング・スタート  
2) スプリント  
3) 3km個人追抜  
4) 4km団体追抜  
5) ケイリン  
6) チーム・スプリント  
7) ポイント・レース, 20km  
8) スクラッチ・レース, 10km  
9) オムニアム

*(text modified on 1.01.02; 1.01.03; 19.09.06; 25.09.07; 29.03.10; 18.06.10; 25.02.13)..*

## **Participation**

参加

**3.4.004**

The competitions shall be for national selections and registered track teams comprising riders aged 18 and over. The age of a rider shall be determined by the difference between the year of the last leg of the applicable world cup and the year of his birth.

競技は18歳以上の競技者からなる国選抜チームおよび登録トラック・チームで行う。競技者の年齢は、ワールドカップ最終戦の開催年と競技者の生年の差により決定する。

The participation in the individual events shall be restricted to riders with at least 90 points in the respective UCI eligibility ranking. To be eligible, each rider must have the minimum amount of points required either two months before the first leg of the World Cup (art. 3.4.005), or in the latest update of the respective UCI eligibility ranking. For the development of track cycling, the track commission may grant dispensation of this requirement.

個人競技への参加は各UCI適格ランキングにおいて、最少90ポイントを持つ競技者に限定される。適格性を得るために、各競技者はワールドカップの最初のラウンドの2ヶ月前(条項3.4.005)、または各UCI適格性ランキングの最新更新において、必要とされている最小限のポイントを持たなければならない。トラック競技の振興のために、トラック委員会はこの要件について免除を与えることができる。

The participation in each competition of the world cup determines the eligibility of the national federations to the corresponding event of the world championships according to article 9.2.027bis.



ワールドカップの各大会への参加により、第9.2.027bisに従って、世界選手権大会の対応する種目への国内連盟の参加適格が決定する。

*(text modified on 1.01.03; 21.01.06; 25.02.13; 10.04.13; 20.06.14).*

### 3.4.005

Enrolment shall be open to UCI-affiliated National Federations and UCI Track Teams.

参加登録は、UCIに加盟している国内連盟およびUCIトラック・チームが参加できる。

The maximum number of riders qualified through the individual classification is determined by the UCI Eligibility Ranking two months prior to the first leg of the world cup in accordance with the following table:

個人ランキングによる参加有資格者の最大数は、下記の表に従い、ワールドカップの最初のラウンドの2ヶ月前のUCI適格性ランキングにより決定される。

Speciality / 種目	Men / 男子	Women / 女子
Sprint / スプリント	45	45
Keirin / ケイリン	36	36
Omnium / オムニアム	24 <sup>2)</sup>	24 <sup>2)</sup>
Madison / マディソン	18 <sup>1)2)</sup>	

1) teams / チーム数

2) In the presence of the World Champion, the number of teams/riders qualified through the UCI Eligibility Ranking shall be reduced in order not to exceed the applicable maximum number.

世界選手権者が参加する場合、UCI 適格性ランキングを通して有資格であったチーム/競技者の数は、適用される最大数を超えないように縮減される。

There is no maximum number for the other specializations.

その他の種目には最大数は設定されない。

The eligibility ranking is established on the basis of the results of class 1, 2, 3 events, national and continental championships.

適格性ランキングは、クラス1, 2, 3競技大会、国内選手権大会および大陸選手権大会の結果に基づき作成される。

*(text modified on 25.09.07; 25.02.13; 10.04.13).*

### 3.4.006

Each national team shall comprise a maximum of 17 riders with a maximum of 10 men and 7 women.

各国のナショナル・チームは、男子10名、女子7名、合計17名の競技者を限度として構成する。

*(text modified on 25.09.07; 25.02.13).*

### 3.4.007

The maximum number of participants by team (track team or national team) for each race shall be the following:

各競技のチーム(トラック・チームまたはナショナル・チーム)毎の参加人員は次の通りとする。

#### MEN

男子

1 km Time Trial 1

Sprint 2

#### WOMEN

女子

500 m Time Trial 1

Sprint 2

Keirin	1	Keirin	1
Team Sprint	3	Team Sprint	2
Individual pursuit	1	Individual pursuit	1
Team pursuit	4	Team pursuit	4
Points race	1	Points race	1
Scratch Race	1	Scratch Race	1
Omnium	1*	Omnium	1*
Madison	2		
1kmタイムトライアル	1	500mタイムトライアル	1
スプリント	2	スプリント	2
ケイリン	1	ケイリン	1
チーム・スプリント	3	チーム・スプリント	2
個人追抜	1	3km個人追抜	1
団体追抜	4	団体追抜	4
ポイント・レース	1	ポイント・レース	1
スクラッチ・レース	1	スクラッチ・レース	1
オムニアム	1*	オムニアム	1*
マディソン	2		

*(text modified on 1.01.02; 1.01.03; 26.08.04; 19.09.06; 25.09.07; 18.06.10; 25.02.13; 10.04.13).*

**3.4.007bis** The maximum number of riders of the same nationality, irrespective of their team, qualified through the UCI Eligibility Ranking shall be restricted for some specialisations as follow:

UCI適格性ランキングにより参加資格を得る同一国籍競技者の最大数は、所属チームに関わりなく、下記の種目においては制限される:

Sprint	4
Keirin	3
Omnium	1
Madison	1 (team)
スプリント	4
ケイリン	3
オムニアム	1
マディソン	1 (チーム)

In the event where there are more riders/teams of the same nationality entered for the specialisations listed above, the selection of the eligible rider/team shall be made by the respective national federation, even if the rider/team is competing with a UCI track team.

上記種目により多くの同一国籍の競技者/チームがエントリーした場合、競技者/チームがUCIトラックチームとして競技する場合であっても、参加適格競技者/チームの選考は、各国内連盟が行うものとする。

*(article introduced on 10.04.13).*

**3.4.008** National Federations shall confirm their participation by means of an enrolment form within 6 weeks before the date of the race.

国内連盟は、大会開催日の6週間前までに、登録用紙により参加者の確認を行う。

That confirmation shall mention the number of persons making up each delegation. 確認には、各代表チームの構成人数を記入する。

(text modified on 26.08.04/条文は2004年8月26日に修正された)

**3.4.009** The names of riders, substitutes and attendants shall reach the organiser by 3 weeks before the date of the race at the latest.

競技者, 補欠競技者, アテンダントの名前を, 大会開催日の遅くとも3週間前までに主催者へ届ける。

In case of the non-attendance of nominated athletes after confirmation, the following penalties may be imposed:

出場登録をした競技者が, 確定後に参加しなかった場合, 下記のペナルティを科す:

- A financial penalty equal to the travel cost of the athletes or minimum CHF 2'000.- per athlete. This penalty shall be paid to the organization. The rider's National Federation shall be held jointly liable for paying the penalty.

一人につき, 競技者の旅費と同額あるいは最低2000スイスフランの罰金. このペナルティは主催者に支払われる. 競技者の属する国内連盟はペナルティ支払に連帯責任がある。

- The names of the riders taking part must be announced to the Commissaires Panel by noon at the latest on the eve of the first race of the competition as per the published times and instructions. Any announcement made out of the time limit shall be liable to a fine of CHF 2'500.-.

参加競技者名は, 公表された時間と指示により, 遅くともその大会の最初の競技前日の正午までにコミセール・パネルに通知されなければならない. この時限外の通知には2500スイスフランの罰金が科される。

(text modified on 1.01.02; 26.08.04; 30.09.10/条文は2002年1月1日, 2004年8月26日2010年9月30日に修正された)

**3.4.009 bis** A rider once registered for a world cup leg must not take part in any other event in any discipline in the week before or after the mentioned leg, under penalty of exclusion from the classification and a fine of CHF 500.- to CHF 3000.-.

ワールドカップ競技大会にいったん参加登録した競技者は, そのワールドカップの前週あるいは翌週に行われるいかなる種目の競技大会にも, ランキングからの除外および500から3000スイスフランの罰金を科されずには参加できない。

The track commission may grant an exemption in case of exceptional circumstances preventing in an unpredictable manner one or more riders from taking part in a competition of the world cup as well as their replacement. The exemption must be requested within the 3 days following the end of the competition.

トラック委員会は, 予測不能な異常な状況が1名ないし数名の競技者のワールドカップ参加を妨げる事態において, 不参加の特別許可および代理参加者を認めることができる. 不参加の特別許可は競技終了後3日以内に依頼しなければならない。

(article introduced on 10.06.05/条文は2005年6月10日に修正された).

## Organisation

### 組織

**3.4.010** Organisers of World Cup races shall sign a contract with the UCI governing, notably, the radio and TV broadcasting rights, marketing rights and the material organisation of the races.

ワールドカップ大会の主催者は, 特に, UCIが管理するテレビ・ラジオの放映(送)権, 商品売買権および大会の器材組織に関し, UCIと契約を締結しなければならない。

**3.4.011** The national teams expenses shall be met by the organiser from noon on the day preceding the competitions until the day following the competitions, making a total of 3 nights.

ナショナル・チームの諸経費は、大会前日の正午から競技の翌日までの合計3泊分を主催者が負担する。

*(text modified on 1.02.13; 20.06.14).*

**3.4.012** The organiser shall pay, in addition of the riders, for:

主催者は、競技者分に加えて、次の通り支払わなければならない。

1 attendant for teams of fewer than 3 riders

2 attendants for teams of 3 to 5 riders;

3 attendants for teams of 6 to 10 riders;

4 attendants for teams of 11 to 15 riders.

3名未満の競技者のチームのアテンダント 1名分

3名から5名の競技者のチームのアテンダント 2名分

6名から10名の競技者のチームのアテンダント 3名分

11名から15名の競技者のチームのアテンダント 4名分

He shall provide accommodation, breakfast

主催者は、宿泊、朝食を用意しなければならない。

Any teams wishing to stay longer shall do so at their own expense and shall inform the organiser to that effect.

予定の日数以上に滞在を希望するチームは、その経費は自己負担とし、その旨主催者へ伝達する。

*(text modified on 1.01.03; 26.08.04; 25.09.07; 24.01.08/条文は2004年8月26日, 2008年1月24日に修正された)*

**3.4.013** The Commissaires Panel shall comprise 4 UCI international commissaires including the Chief Commissaire and the Secretary who shall be appointed by the UCI.

コミセール・パネルは、UCIが指名するチーフ・コミセールとセクレタリも含み、4名のUCI国際コミセールで構成する。

The organising National Federation shall designate the starter, the finishing judge and all other commissaires that may be necessary for the efficient control of the races, as well as timekeepers.

大会を組織する国の連盟は、競技を十分に管理する必要な、スタータ、フィニッシュ・ジャッジおよびその他のコミセール、同様にタイム・キーパーも指名する。

*(text modified on 1.01.02).*

**3.4.014** The UCI shall appoint a Technical Delegate.

UCIは、技術代表団を任命する。

*(text modified on 1.01.02).*

**3.4.015** The organizer shall meet the expenses of all persons designated by the UCI, but they will be paid by UCI according to usual conditions.

主催者は、UCIが指名する者の経費を支払わなければならないが、彼らはUCIにより通常の条件

に従って支払いを受ける。

- 3.4.016** A meeting shall be convened at 6 pm on the eve of the first competition. It shall be attended by all the officials and the Team Leaders. It shall be chaired by the Chief Commissaire in the presence of the UCI Technical Delegate and the persons responsible for organisation.

最初の競技の前日の午後6時に会議を行う。同会議には、すべてのオフィシャルおよびチーム監督が出席する。UCI技術代表および主催者側の責任者の出席のもとに、チーフ・コミセールが同会議の議長をつとめる。

### Prizes

#### 賞金

- 3.4.017** The scale of prizes for the individual classification by race will be established annually by the UCI Management Committee in the financial obligations.  
賞金の基準はレースによる個人順位に対し、UCI理事会が財務責任書の中で毎年決定する。

*(text modified on 1.01.02).*

- 3.4.018** *(withdrawn on 1st January 2002/2002年1月1日より取り消し)*

- 3.4.019** The prizes shall be paid out by the organiser at the end of each competition to the representatives of the respective teams.

賞金は、主催者が、各競技終了後、各チームの代表者に支払う。

*(text modified on 1.01.02).*

- 3.4.020** The three first in each race shall receive from the organiser, respectively, a gold medal (1st place), a silver medal (2nd place) and a bronze medal (3rd place).

各種目の上位第3位までに、主催者からそれぞれ、金メダル(第1位)、銀メダル(第2位)および銅メダル(第3位)を授与される。

The nation obtaining the top classification in the competition shall also receive some work of art from the organiser.

国別順位において最上位を獲得した国には、主催者から価値のある賞品が授与される。

### Classification

#### 順位

- 3.4.021** On completion of each races in each competition, riders shall be awarded the number of points as per the corresponding scale of article 3.3.010:

各種目を完全実施した大会における、各種目の競技者に対し、条項3.3.010の基準に従いポイントを与える。

*(text modified on 1.01.02; 25.02.13).*

- 3.4.021 bis** At the end of each competition, the order of precedence between riders drawing in the general classifications shall be determined according to the greatest number of 1st places, then 2nd places, etc. considering only the placings for which points are awarded.

各大会終了後、総合順位において同等の競技者間の序列は、1位数、2位数、・・・の得点が

与えられる順位のみ考慮し、多い順により決定する。

If they still stand equal, precedence shall be awarded to the rider with the best classification in the most recent event.

それでもなお同等の場合、もっとも最近の大会における順位により序列を与える。

*(article introduced on 1.10.04/条文は2004年10月1日に導入された)*

**3.4.022** The general classification of the competition by nation shall be determined by adding the points obtained by the riders of each team in each of the 15 races.  
国別の総合順位は、15競技種目において各チームの競技者が獲得したポイントを加算して決定する。

In case of a tie on points, the number of first places shall be taken into account, then the number of second places, and so on.

得点において同点の場合、1位獲得数、2位獲得数を順に考慮する。

*(text modified on 1.01.02).*

**3.4.023** The total points obtained by each nation in each competition shall serve, after the last competition of the year, to establish the final general classification by nation.  
各大会において、各国が獲得した得点の合計により、年度の最後の競技の後、国別の最終的な総合順位を決定する。

**3.4.024** The UCI shall award the UCI WORLD TRACK CUP trophy for the first nation in the final general classification.  
UCIは、最終的な総合順位において第1位の国にUCIワールドカップを授与する。

*(text modified on 1.01.02).*

**3.4.025** The UCI shall award a World Cup leader's jersey for the first rider in the final general classification of each event.  
UCIはワールドカップ首位者ジャージを、各種目の最終総合順位において1位の競技者に授与する。

Except where article 1.3.055bis, applies, the World Cup leader shall wear his jersey in all track races, in the category of which he is the leader and no other race.

条項1.3.055bisを適用する場合を除き、ワールドカップ首位者はそのジャージを、すべてのトラック・レースにおいて、彼が首位者となったカテゴリで着用しなければならないが、他のレースでは着用できない。

*(article modified on 26.08.04; 1.10.04; 1.09.05; 30.09.10/条文は2004年8月26日、2004年10月1日、2005年9月1日、2010年9月30日に改訂された)*

## Chapter V WORLD RECORDS 第V章 世界記録

### General comments

#### 総論

- 3.5.001** The UCI shall recognise solely World Track Records in the following categories and specialities:  
UCIは、次のカテゴリおよび種目においてトラック世界記録を認める。

### **Flying start**

フライング・スタート

All categories: 200 m and 500 m.

すべてのカテゴリー: 200mおよび500m

### **Standing start**

スタンディング・スタート

- Men: Team Sprint (on 250 m track only), 1 km, 4 km, 4 km team, hour record
- Women: Team Sprint (on 250 m track only), 500 m, 3 km, 3 km team, hour record
- Junior Men: Team Sprint (on 250 m track only), 1 km, 3 km, 4 km team
- Junior Women: Team Sprint (on 250 m track only), 500 m, 2 km, 3 km team
- 男子: チーム・スプリント(250mトラックのみ), 1 km, 4 km, 4 kmチーム, アワー・レコード
- 女子: チーム・スプリント(250mトラックのみ), 500 m, 3 km, 3 kmチーム, アワー・レコード
- ジュニア男子: チーム・スプリント(250mトラックのみ), 1 km, 3 km, 4 kmチーム
- ジュニア女子: チーム・スプリント(250mトラックのみ), 500 m, 2 km, 3 kmチーム

*(text modified on 01.01.02; 10.06.05, 24.09.09; 30.09.10).*

- 3.5.002** The World Record is the exclusive property of the UCI.  
「世界記録(ワールド・レコード)」は、UCIの独占的所有物である。

The UCI is the exclusive holder of all audio-visual, marketing and other rights relating to any attempt to set a world or any other record. The UCI may surrender those rights on any conditions that it may determine.

UCIは、世界またはその他の記録のための企画に関するテレビ、ラジオ、マーケティングおよびその他の権利を独占的に所有する。UCIは、条件が整えば、それらの権利を譲ることができる。

*(text modified on 1.01.02).*

- 3.5.003** Only the UCI may recognise and confirm a world record.  
UCIのみが、自転車競技の世界記録を公認することができる。

*(text modified on 1.01.02).*

- 3.5.004** The UCI also recognises and confirms Olympic records  
また、オリンピック記録もUCIが公認する。

### **General comments**

一般的解説

- 3.5.005** Records may be set during a competition or during a special attempt that shall also be ridden in accordance with the relevant UCI regulations.

記録は、競技中または現行UCI規則に従って運営される特別な記録挑戦において達成したものが認められる。

Any special attempt requires the prior written authorization of the UCI. In this regard such authorization is subject to the requirements determined by the UCI including, but not limited to, requirements related to the UCI Anti-Doping Rules. Riders making a special attempt must be included in the UCI Registered Testing Pool and provide accurate and up-to-date whereabouts information and must be subjected to antidoping controls collected and analysed in accordance with Athlete Biological Passport programme as implemented by the UCI. If the rider is not in the Registered Testing Pool or does not have any Athlete Biological Passport, all the associated costs for testing the rider or any extra controls shall be borne by the rider.

いかなる特別な挑戦も事前に書面によるUCIの承認を必要とする。この点で、このような承認はUCIアンチ・ドーピング規則に関連した要件を含むUCIによる決定が必要である。特別な挑戦をしている競技者はUCI検査対象者登録リストに含まれ、正確かつ最新の居場所情報を提供しなければならず、UCIによって実施される競技者バイオロジカル・パスポート・プログラムに従って収集され、分析されたアンチ・ドーピング・コントロールを受けなければならない。競技者が検査対象者登録リスト中になく、競技者バイオロジカル・パスポートを持っていないならば、競技者を検査するためのすべての関連経費またはすべての特別なコントロールは競技者によって負担されるものとする。

Moreover a special attempt must be authorized in writing in advance by the national federation of the rider(s). This authorization must reach the UCI no later than **two months** prior to the attempt.

さらに記録挑戦は、競技者の所属する国内連盟により事前に書面により承認されなければならない。この承認は、遅くとも記録挑戦の**2**ヶ月前にUCIに届かなければならない。

Specific World Record attempts shall not take place during the World Championship competitions other than for the hour record.

世界選手権大会中における特別な世界記録挑戦は、アワー・レコードを除き、認められない。

*(text modified on 1.01.02; 15.05.14; 1.02.15).*

**3.5.006** The public and the Press shall be able to attend World Record attempts for their full duration.

世界記録挑戦が行われる全期間にわたり、一般ならびに報道関係者が観戦できる。

The number of spectators and Press personnel may be limited in the interest of sporting performance, subject to prior UCI agreement.

観客および報道関係者の人数は、UCIとの事前協議によりスポーツ実施の関連から制限される。

**3.5.007** For record attempts outside competition the rider or the team shall take the track alone.

記録の挑戦は、当該競技者またはチームだけがトラックを走行した場合とする。

*(text modified on 1.01.02).*

**3.5.008** Records must be set on a UCI-approved track.  
記録挑戦は、UCIが公認したトラックで行われなければならない。

Only bicycles admitted by the Track Race Regulations may be used.



トラック競技規則に適合した自転車のみ使用できる。

A starting block shall be used in all specialities with a standing start, including the hour record.

1時間走を含むスタンディング・スタートを行うすべての競技において、スターティング・ブロックを使用する。

- 3.5.009** If the record attempt takes place in a country other than that of the National Federation of the rider, both Federations shall reach an agreement which shall ensure that the attempt may be made under the best possible circumstances, especially with regard to policing services, timekeeping, commissaires and the drug test.

当該競技者が所属する国内連盟以外の国において記録挑戦を行う場合、双方の国内連盟は可能な限り良好な環境下、特に警備、計時、コミセール、薬物検査の準備において挑戦が行われるよう保証に合意しなければならない。

*(text modified on 1.01.02).*

- 3.5.010** Any costs incurred by the attempt shall be met by the rider (including the travel and accommodation costs of the international commissaire and the drug-test inspector, the laboratory costs and other UCI expenses).

記録挑戦に伴って発生する経費(国際コミセールおよび薬物検査官の旅費、宿泊費、検査所の検査料、その他UCIの経費を含む)は当該競技者が負担する。

If the attempt takes place in some other country, the National Federation of that country shall be entitled to be reimbursed any expenses it may have had to incur.

記録挑戦がその他の国において行われる場合、その国の国内連盟は発生した経費の返済を受ける権利を有する。

The rider's National Federation shall be held jointly liable for paying costs incurred by the attempt.

当該競技者の国内連盟は、記録挑戦に伴う経費について共同責任を負う。

### Time-keeping

計時

- 3.5.011** Record attempts shall be electronically timed lap by lap to the nearest thousandth of a second.

記録挑戦は、各周回を1,000分の1秒単位で電子計時機により計時する。

- 3.5.012** Electronic time-keeping of hour record attempts must be accompanied by a system of manual time-keeping. That time-keeping shall be conducted by two timekeepers approved by the National Federation of the country where the attempt takes place.

1時間走(アワー・レコード)の電子計時には、手動の計時システムも加えなければならない。競技開催国の国内連盟が承認した2名の計時員により計時する。

- 3.5.013** Recorded times shall be entered on the time-keeping sheets that then have to be signed by the timekeeper that fills them in.

記録されたタイムは、計時シートに記入し、記入した計時員が署名する。

### Verification

#### 証明

- 3.5.014** A record set during a competition shall be confirmed only if a UCI international commissaire has been monitoring the race as member of the Commissaires Panel and signs the report referred to in article 3.5.016.

競技大会中に達成された記録は、コミセール・パネルのメンバーとしてレースのモニタリングをし、第3.5.016条に規定する報告書に署名するUCI国際コミセールによってのみ証明される。

- 3.5.015** Any record attempt shall be authorised in writing beforehand by the National Federation of the country where the attempt takes place. The National Federation shall appoint a UCI international commissaire to supervise the attempt. For an hour record attempt, the commissaire shall be appointed by the UCI.

記録挑戦会を開催する場合、開催地の国内連盟によって事前に書面により承認されなければならない。国内連盟は、同競技を監督するUCI国際コミセールを指名する。1時間走挑戦の場合は、コミセールはUCIによって任命される。

*(text modified on 15.05.14)*

### Report

#### 報告

- 3.5.016** A succinct report specifying the circumstances in which the record has been set shall in all cases be drawn up on the models provide by the UCI. The report shall be immediately written and signed by the UCI international commissaire and by at least one other official present and by the rider(s) who set the record.

記録が達成された状況を、UCIによって示された見本に従って、簡潔に報告書に明記する。報告書は、UCI国際コミセールが速やかに記入し、サインはUCI国際コミセールと、少なくとも1名の公式役員およびに記録を達成した競技者(1名または複数)が行う。

See appendix 1

付属書1を見よ

*(text modified on 1.01.02).*

- 3.5.017** The international commissaire shall then send the report, with the original time-keeping sheets, to the UCI.

国際コミセールは、UCIに対して計時記録票の本紙を添えて報告書を送付しなければならない。

### Drug Test

#### 薬物検査

- 3.5.018** No World Record can be confirmed if the rider in question did not submit to the drug test conducted in accordance with the UCI Anti-doping Examination Regulations at the end of the race. For team events, all team members who have set the new record shall take the test.

競技終了後、UCIアンチドーピング検査規則に従って行なわれた薬物検査を受けない競技者の世界記録は承認されない。チーム競技の場合は、新記録を達成した競技者全員が検査を受けなければならない。

The record can be confirmed only on the basis of a certificate issued by the laboratory indicating that the test proved negative.

記録は、(薬物)検査所が発行する、判定が陰性の証明書を基に承認される。

*(text modified on 1.01.02, 18.06.10).*

## **Confirmation**

承認

**3.5.019** No record shall be confirmed if it does not comply with all applicable provisions.  
記録は、適用規則に合致しない場合は承認されない。

**3.5.020** A record beaten the same day shall not be confirmed.  
同日中に更新された記録は、承認されない。

**3.5.021** Records established during World Cup rounds, World Championships and Olympic Games may be confirmed by a certified copy of the official result communiqué, signed by the Chief Commissaire and by the UCI Technical Delegate. In case of disagreement, a request for conformation may be lodged with the Management Committee pursuant to the following articles.  
ワールドカップ大会、世界選手権大会およびオリンピック大会において樹立した記録は、チーフ・コミセールおよびUCI技術代表によって署名された公式成績コミュニケの認定コピーによって確認することができる。承認されなかった場合、承認申請を下記の条項により理事会に申請することができる。

*(text modified on 01.01.02; 10.06.05/条項は2002年1月1日, 2005年6月10日に改訂).*

**3.5.022** Notwithstanding the application of article 3.5.021, a World Record shall be recognised only if confirmed by the UCI.  
第3.5.021条を適用した場合、世界記録は、UCIによって確認された場合にのみ公認される。

**3.5.023** A request for confirmation shall be lodged by the rider that set the record or by his National Federation. To be considered, the request shall have reached UCI headquarters at the latest one month after the date the record was set.  
承認要求の申請は、記録を樹立した競技者またはその競技者の国内連盟によって行われる。この要求は、記録が樹立された日から遅くとも1カ月以内にUCI本部に届かなければならない。

**3.5.024** If the UCI considers that there exist circumstances opposing confirmation, it shall invite the rider or his representative to elucidate those circumstances before taking a decision. If that is not done and if the record is not confirmed, the rider may lodge an appeal with CAS.  
承認できない状況があるとUCIが判断した場合、決定する前に、この状況を解明するために、競技者またはその競技者の代理人を招へいする。このような方法をとらずにレコードを確認しなかった場合、競技者は上訴委員会に訴えることができる。

*(text modified on 1.01.10).*

**3.5.025** The UCI shall keep an up-to-date list of confirmed world records which it shall publish regularly.  
UCIは承認した世界記録のリストを常に更新して、定期的に発行する。

## **Hour Record.**

アワー・レコード

- 3.5.026** The Hour Record is the greatest distance achieved in one hour on a traditional bicycle, as defined in articles 1.3.006 to 1.3.010 and 1.3.019 of the rules.  
アワー・レコードとは、当規則の第1.3.006条から第1.3.010条および第1.3.019条に示される伝統的な自転車を使用して1時間に達成された最長距離である。

*(text modified on 15.05.14)*

**3.5.026bis [Abrogated on 15.05.2014]**

- 3.5.027** The bicycle shall be submitted to the Equipment Commission for approval 15 days before the date of the attempt.  
自転車は、承認のために記録挑戦の15日前までに機材委員会に提出されなければならない。

*(text modified on 15.05.14)*

- 3.5.028** The rider starts from the pursuit line as defined in article 3.6.083.  
競技者は、当規則第3.6.083条に規定するパーシュート・ライン(中央線)からスタートする。

- 3.5.029** The timekeeper shall, by ringing a bell, indicate the last lap (or the lap during which the hour expires) when the time remaining to ride is less than the average time realised over one lap of the track.  
計時員は、最終の周回(またはその周回の中に時間が終わる周回)を、走行する残り時間が平均の周回時間よりも少なくなった時に、鐘を鳴らして知らせる。

- 3.5.030** The attempt shall terminate when the rider crosses the pursuit line from which he started. The end shall be indicated by a double pistol shot.  
この挑戦は、その競技者がスタートしたパーシュート・ラインを通過した時点で終了する。終了はピストル2発の合図で知らせる。

- 3.5.031** The distance covered in the hour shall be calculated as follows:  
1時間に走行した距離は下記により算出する。

$$D = (L \text{ Pi} \times \text{TC}) + \text{Di C}$$

$$\text{DiC} = \frac{L \text{ Pi} \times \text{TRC}}{\text{TTC}}$$

Where: D= distance covered in the hour

L Pi = length of track

TC = number of complete laps before the last lap

Di C = additional distance

TTC = time of the last complete lap

TRC = time remaining to ride at the beginning of the last lap

ただし: D=1時間で走行した距離

L Pi=トラックの周長

TC=最終周回前までの完走周回数

DiC=補足距離

TTC=最終周回タイム

TRC=最終周回が始まるときの走行すべき残り時間

- 3.5.032** The distance covered shall be rounded down to the nearest metre. The Hour Record may not be beaten by less than one metre.  
走行距離は、1m単位に切り捨てる。アワー・レコードは1m未満の差では更新することはできない。

*(text modified on 15.05.14)*

- 3.5.033** If, between the expiry of the hour and the end of the last lap, an incident occurs to prevent completion of the lap, the additional distance shall be calculated on the basis of the time of the lap before last.  
時間終了後に、最終周回を完了しないうちに完走できない事故が起こった場合、補足距離の算出にはその前の周回の時間を用いる。

**Best hour performance behind derny**

デルニー追走の最優秀アワー・パフォーマンス

- 3.5.034** The best hour performance behind derny is the greatest distance achieved in one hour on a bicycle in compliance with articles 1.3.006 to 1.3.010.  
デルニー追走の最優秀アワー・パフォーマンスは、条項1.3.006から1.3.010に適合する自転車により1時間に最大の距離を達成することである。

The moped (derny) must comply with articles 3.6.029 to 3.6.051 and the attire of the moped pacers must comply with article 3.6.063. In no case the machine may be fitted with a roll behind the rear wheel.

このモペッド(デルニー)は条項3.6.029から3.6.061に適合しなければならず、モペッド・ペーサーの服装は条項3.6.063に適合しなければならない。このマシンは後輪後方にローラーを装着してはならない。

The bicycle and the moped (derny) shall be submitted to the Equipment Unit for approval at least 15 days before the date of the attempt.

自転車とモペッド(デルニー)は挑戦の日の15日前までに承認のために器材部に提出されなければならない。

*(article introduced on 10.06.05/条項は2005年6月10日に導入)*

- 3.5.035** The articles 3.5.028 to 3.5.033 of the hour record regulation shall apply.  
アワー・レコードについての条項3.5.028から3.5.033の規則が適用される。

*(article introduced on 10.06.05; modified on 15.05.14)*

**Chapter VI EQUIPMENT AND INFRASTRUCTURE**

**第VI章 装置と基礎的な設備**

**§1 Starting Blocks**

**§1 スターティング・ブロック**

- 3.6.001** The starting blocks shall be constructed in order that they are easy to handle and removable from the track surface in 5 seconds maximum. They must be tested and approved by the UCI Technical Delegate or the competition Chief Commissaire.  
スターティング・ブロックは、操作簡便な構造で、トラック上から最大5秒以内に移動できなければな

らない。これらは、UCI技術代表あるいは当該大会のチーフ・コミセールにより試験され、承認されなければならない。

*(text modified on 1.01.02).*

**3.6.002** The bicycle shall be held in a vertical position, whatever the banking of the track. For that purpose, the starting block shall be fitted with adjustable feet.  
走路面の傾斜にかかわらず、自転車を垂直に保持できるように、調節可能な脚をもったものでなければならない。

**3.6.003** The bicycle shall be held firmly by means of a brake that grips the edge of the rear wheel rim.  
ブレーキにより自転車の後輪リムの端をはさむことにより、自転車をしっかりと保持する。

*(text modified on 1.01.02).*

**3.6.004** The brake shall be adjustable in height so that it can block wheels of different diameters and in width to grip rims of different thickness.  
ブレーキは、異なった直径や厚みのリムを固定するために、高さや厚みを調節できるものでなければならない。

**3.6.005** The brake shall release the rear wheel at the moment of the start, so that all competitors start at exactly the same moment.  
競技者全員が完全に同時にスタートできるように、ブレーキはスタートの瞬間に後輪を開放する。

**3.6.006** (N) The brake of the starting block shall be released by the electronic system which simultaneously triggers the chronometer.  
スターティング・ブロックのブレーキは、電子システムにより開放し、同時に計時開始を行えるものとする。

### §2 Motorbikes for motor-pacing

#### §2 ドミフォン用のオートバイ

**3.6.007** Machines used for training shall comply with the drawing in article 3.6.028.  
誘導用のオートバイは第3.6.028条の図面に合致したものでなければならない。

All the measurements in the drawing are taken from the centre of the rear wheel spindle or from a fixed point on the framework as near as possible to the rear wheel spindle (this point being clearly defined) and from the ground.

図面の寸法は、すべて後輪スピンドルの中心(軸)または、後輪スピンドルにできる限り近いフレームの固定点から(この点は明示する)および地面から測定してえがかれている。

**3.6.008** The machines shall be single track, of unspecified make and model and shall be driven by a single driver.  
オートバイは一軌跡で、メーカーおよび機種は指定しないが、単座でなければならない。

**3.6.009** The engine and the frame shall correspond exactly to standards of the original model as defined by the constructor

エンジンおよびフレームは、製造業者が定義づけているオリジナル・モデルの規格と全く同じものとする。

### Engine

エンジン

- 3.6.010** The engine capacity shall be 500 cc. minimum and 1000 cc. maximum.  
エンジンの排気量は500ccから1000ccまでとする。
- 3.6.011** These engines shall be of the single or double cylinder, vertical type. Flat Tween engines are forbidden.  
エンジンは、直立の単気筒または二気筒とする。水平対向(フラット・トゥイン)のエンジンは禁止する。

### Frame

フレーム

- 3.6.012** The machine shall be of a commercially available type. The width of the framework shall be 350 mm. maximum. The rear shock absorber shall be removed and replaced by a round tube of the same diameter as the tubes of the frame, that is to say 30 mm.  
オートバイは、市販されているものと同じ種類とし、フレームの幅は350mm以内とする。後部のショック・アブソーバーは取り外し、フレームのチューブと同じ直径すなわち30mmの円形チューブに取り替える。

### Saddle

サドル

- 3.6.013** The saddle, of a commercially available type, shall be 300 mm wide and 350 mm long. The position of the pacer being what is referred to as *standing*, the saddle shall be set tipped forward. The saddle may in no case be modified; the addition of cushions, leather, cloth, etc., which might afford additional shelter, shall be absolutely forbidden. The front outer edge of the saddle shall be set at 800 mm from the ground and 250 mm forwards of a perpendicular passing through the rear wheel spindle. The rearmost point of the saddle shall be set at 1030 mm from the ground and touching that same perpendicular passing through the rear wheel spindle.  
サドルは、市販されている種類のもので、幅300mm、長さ350mmのものとする。ペーサは「スタンディング」ポジションをとるため、サドルは前方へ傾けて装着する。サドルは改造してはならない。クッション、革、布などで付加的な風除けとなるようなものは絶対に禁止する。サドルの前方外側の縁は、地面から800mmの位置に設置し、後車軸を通る垂直面より前方250mmの位置とする。サドルの最後尾の地点を地面から1030mmの位置とし、同様に後軸を通る垂直面と一致する位置とする。

### Wheels

車輪

- 3.6.014** The wheels shall comprise metal rims and commercial spokes. They shall be of a maximum diameter of 650 mm. Tyres: front wheel 350 x 19, rear wheel 350 or 400 x 19.  
車輪は、市販されているスポーク付金属リムから成るものとし、空気圧式の最大径65cm。フロント・タイヤは、350×19、リヤ・タイヤは350または400×19とする。
- 3.6.015** A reliable brake shall act on the front wheel. The brake acting on the rear wheel shall serve merely to slow down the bicycle.

停車ブレーキはフロント・ホイールに作用し、リヤ・ホイールに減速用ブレーキを取付ける。

### Handlebar

ハンドル・バー

- 3.6.016** The handlebar shall be made in one piece. Its width to the rear shall be 700 mm maximum (width taken at the exterior of the grips).  
ハンドル・バーは一体とし、後端におけるグリップ外側での最大寸法は700mmとする。
- 3.6.017** The two grips shall be of the same height. The height above the ground shall be 1000 mm minimum and 1050 mm maximum. The height may be adjustable within those limits.  
2つのグリップは、同一の高さとし、地面からの高さは最低1000mm、最高1050mmで、この制限内で調整できる。
- 3.6.018** The rear extremity of the grips of the handlebar shall pass through the same perpendicular to the ground as that passing through the foremost point of the saddle, that is to say 250 mm forwards of the rear wheel spindle.  
ハンドル・バーのグリップの最後端は、サドルの前端を通るのと同じの垂直面を通る。すなわち後車軸の前方250mmの位置とする。
- 3.6.019** No lever or any other controlling device may, in its operating position, project beyond the rearmost extremity of the grips. Leather devices, levers or hooks and other accessories fixed to the grips shall be absolutely forbidden.  
レバーまたは伝達装置が作動中グリップの後端から突出してはならない。ハンドル・バーに取り付ける革製装置、レバー、ホックその他の付属品はすべて絶対に禁止する。
- 3.6.020** Each pacer shall hold his handlebar with both hands. Driving with one hand alone shall be authorised only when adjusting the engine or in cases of danger.  
各ペーサは、両手でハンドル・バーを握る。片手操縦は、エンジンを調整する場合または危険な場合にのみ許可する。

### Footrests

フット・レスト

- 3.6.021** Footrests shall be fixed to the frame tubes to the left and right. Each footrest shall comprise a "sole" and a sheet metal toe-cap.  
フット・レストは、フレーム・チューブの左右に取り付け、各フット・レストは、底板とそれを取囲む板金で作られる。
- 3.6.022** The sole of the footrest shall comprise a flat plate, whose dimensions shall be 120 mm wide by 240 mm long overall. It shall be rounded into a semicircle to the rear. The toe-cap shall measure 80 mm to the fore and 200 mm to the rear; it shall be welded around the sole.  
フット・レストの底板は金属の平板で幅120mm、全長は240mm、後端は半円形にする。底板の回りに前部高さ80mm、後部高さ200mmの金属板を溶接する。
- 3.6.023** The centre of the footrest shall align on the same perpendicular to the ground as that of the foremost point of the saddle and rearmost points of the handlebar. The front of the footrests shall be permanently fixed at 240 mm from the ground.  
フット・レストの中心は、サドルの前端およびハンドル・バーの後端と同じ垂直面を通る。フット・レス



トは、前部が地面から240mmの高さでしっかり固定する。

- 3.6.024** The rear shall be adjustable. However, the both footrests shall always be set to the same height for all motorbikes used in any given competition.  
後端は調節可能とするが、2つのフット・レストは、同じ競技で使用されるオートバイに関しては全部同じ高さとする。

- 3.6.025** The overall width between the outer edges of the two footrests shall be 650 mm maximum.  
フット・レストの外側の最大寸法は650mmとする。

## Roll

ローラー

- 3.6.026** Each machine shall, behind the rear wheel, be fitted with a roll the tube of which shall be of a maximum diameter of 35 mm. The width of the roll shall be 600 mm. The centre of the roll spindle shall be set 335 mm from the ground.  
各マシンには、後車輪の後方に最大直径35mmのローラーがついている。ローラーの幅は600mmとする。ローラーの軸の中心は、地面から335mmの位置とする。

- 3.6.027** The roll shall be fixed to the rear of the frame using cranked flat irons; the irons shall be 35 mm wide by 6 mm thick. Two distance pieces hold the roll in the correct position; these distance pieces shall also be made of flat iron strip, 35 mm wide by 6 mm thick. The distance between the rear-wheel spindle and the roll shall be adjustable in 50 mm steps from a minimum of 600 mm to a maximum of 800 mm.  
ローラーは、35x6 mmの平材で作られたL字形アームでフレームの後方に取り付ける。2つの補強材で、ローラーを正しい位置に保ち、それらも厚さ6mm、幅35mmの同一の鉄の平材を使う。後車軸とローラーとの距離は50mm間隔で調節可能とし、最小600mmから最大800mmとする。

- 3.6.028**

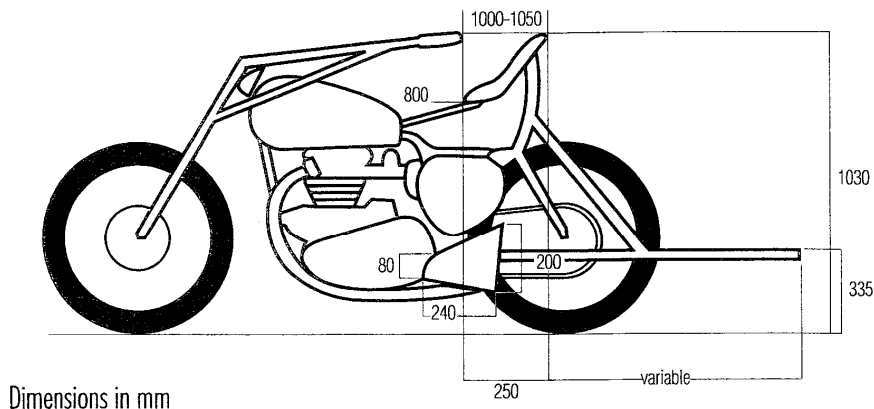

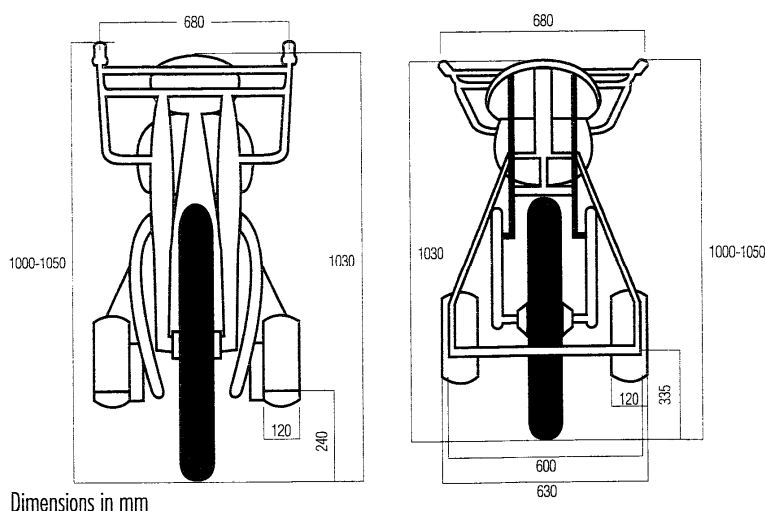

### § 3 Mopeds

### § 3 モベッド

**3.6.029** As the moped is meant to replace human pacing, the shelter that it affords shall be fundamentally the same as that afforded by a bicycle.  
モベッドは、人間のペーサに代るものであるので、基本的には自転車と同じ程度の風防を与えるものとする。

**3.6.030** No part of the moped may be surrounded by leather, rubber, felt or other materials that could act as an artificial wind-break.  
モベッドの回りには、人為的に風防となる革、ゴム、フェルトまたはその他の物質を使用してはならない。

**3.6.031** The moped shall comply strictly with the following provisions.  
モベッドは、下記の条項に厳しく合致しなければならない。

#### Engine

#### エンジン

**3.6.032** The machine shall be fitted with an engine of 100 cc maximum which will serve merely to help the pacer pedal.  
モベッドは、最大限100ccのエンジンを有し、単にペーサのペダルを補助するものとする。

**3.6.033** The use of a free wheel shall be absolutely forbidden; a fixed front chain-wheel shall be mandatory.  
フリーホイールの使用は絶対に禁止する。固定したフロント・チェーン・ホイールを義務づける。

#### Frame

#### フレーム

**3.6.034** The machine shall be a single-track one-seater.  
モベッドは、1軌跡で単座とする。

**3.6.035** The machine, including the front fork, shall be made of tubing, similar in every respect to that used for the construction of an ordinary bicycle.

モベッドは、フォークも含め、すべての点において、普通の自転車で使用されているのと同様にチューブで作られたものとする。

**3.6.036** The height of the frame with a rake similar to that of a bicycle shall be between 560 mm minimum and 580 mm maximum (distance taken from the chainset spindle to the axis of the upper tube).

フレーム高は、自転車と同様に角度を持って計測し、最小560mmから最大580mmの間とする(チェーン・ホイール軸(クランク軸)からトップ・チューブの中心までの間隔)。

**3.6.037** The height of the chainset spindle above the ground shall be from 230 mm minimum to 290 mm maximum.

クランク軸の、地面からの高さは、最小230mmから最大290mmとする。

**3.6.038** The width of the chainset (including pedals) shall be 380 mm maximum.

チェーン・セット(ペダルも含む)の幅は、最大380mmとする。

### Saddle

サドル

**3.6.039** The saddle shall be of a commercially available racing model in leather; it shall measure 300 mm maximum in length by 150 to 180 mm in width. The saddle shall overhang the frame by an equal distance on each side.

サドルは、市販されている革製のレース用モデルで、長さは最大 300mm、幅は 150mmから180mmとする。サドルは、左右同じ幅でフレームから張り出すように装着する。

**3.6.040** The saddle may not be in any way modified. The addition of cushions, leather, cloth, etc. to provide additional shelter shall be absolutely forbidden.

サドルはどのような方法でも改造してはならない。風防のために、クッション、革、布等を加えることは絶対に禁止する。

**3.6.041** The foremost tip of the saddle peak shall be placed:

サドルの最前端は下記の位置とする。

(a) 450 mm from the axis of the steering expander tightening bolt on tracks of 200 metres and more;

200m以上のトラックの場合、ハンドル・ステムの引上げボルトの軸から450mm、

(b) 400 mm from the axis of the steering expander tightening bolt on tracks of less than 200 metres.

200m以下のトラックの場合、ハンドル・ステムの引上げボルトの軸から400mmとする。

**3.6.042** The height of the rear of the saddle above the ground shall be 870 mm minimum.

サドルの後部の高さは、地面から最小870mmとする。

### Handlebar

ハンドルバー

**3.6.043** The handlebar shall be made in one piece and be a maximum 500 mm across (distance measured at the extremities of the grips).

ハンドルバーは一体のもので、最大幅500mm(グリップの外側を測った寸法)とする。

- 3.6.044** The handlebar shall be 30 mm below the level of the steering expander tightening bolt which bolt shall itself be 900 mm above the ground. The handlebar grips shall therefore be 870 mm from the ground (distance measured from the top of the grips).  
ハンドルバーは、地面から900mmの高さのステム引上げ棒の頭から下方30mmとする。したがって、グリップは地面から870mmとする。(この寸法は、グリップの上面から測ったもの)

For tracks of less than 200 m, the handlebar grips shall be 920 mm from the ground (distance measured from the top of the grips).

200m以下のトラックでは、グリップの高さは地面より920mmとする。(この寸法は、グリップの上面から測ったもの)

- 3.6.045** The rearmost points of the handlebar shall be 200 mm maximum to the rear of the steering expander tightening bolt. The tube ends shall be filled and the grips may be clad in insulating tape. Rubber grips shall be absolutely forbidden.  
ハンドルバーの後端は、ステム引上げ棒の後方200mm以内でなければならない。両端は塞ぎ、グリップは絶縁テープで巻きつける。ゴム製のグリップは絶対に禁止する。

### Wheels

車輪

- 3.6.046** The wheels shall comprise metal rims. They shall be of 650 mm diameter and fitted with a 55 mm section tyre  
車輪は、金属製のリムで構成する。前輪の直径は650mmで、55mmの断面のタイヤを装着する。

- 3.6.047** The rear wheel shall be of 700 mm diameter and shall be fitted with a 42 mm section tyre.  
後輪の直径は700mmで、42mmの断面のタイヤを装着する。

### Tank

タンク

- 3.6.048** The tank, being cylindrical, measuring 180 mm in diameter by 265 mm in length and taking a petrol (gasoline) and oil mixture, shall be fixed to the steering pin.  
タンクは、直径180mm、長さ265mmの円筒形で、オイル混合のガソリンを入れるもので、ヘッド・チューブに取付ける。

### Mudguard

泥除け

- 3.6.049** The mudguard shall be made of steel.  
泥除けは鋼製とする。

- 3.6.050** The width of the rear mudguard shall be 70 mm maximum. It shall be made as a single piece and form a protective shield on both sides. Its foremost point shall be fixed to the frame tubes and its rearmost point to the rear wheel spindle. It shall be 140 mm high. The distance between the steering expander button and the perpendicular with the ground passing through the rear end of the mudguard shall be 1250 mm. The distance between the rear of the saddle and the perpendicular with the ground, passing through the rear end of the mudguard, shall therefore be 500

mm minimum.

後部泥除けの幅は70mm以下とする。単一部分とし、両側は防護板とする。端をリヤホイールの軸の前方でフレーム・チューブに固定する。高さは140mmとする。ハンドルバーのステム引上げ棒と泥除けの最後部を通る垂直線との距離は、1250mmとする。サドルの後部と泥除けの最後部を通る垂直線との距離は、500mmとする。

**3.6.051**

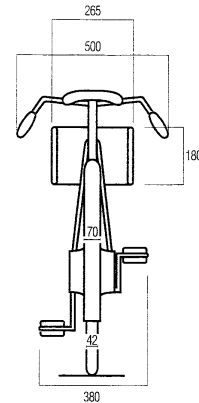

Dimensions in mm

**§4 Attire of motor-pacers**

**§4ペーサーの服装**

**3.6.052**

Motor-pacers shall wear a leather jacket of the following dimensions:

ドミフオンのペーサは、下記の寸法に従った革のジャケット(上着)を着用する。

- length of the back without collar 67 cm
- width of the back at sleeve level 45 cm
- width of chest at sleeve level 35 cm
- circumference of chest taken under the arms 120 cm
- circumference of the bottom of the jacket 120 cm
- length of sleeve from shoulder seam to elbow 60 cm
- circumference of sleeve around biceps 40 cm
- circumference of sleeve around wrist 28 cm
- circumference of collar 44 cm
- height of collar 3.5 cm
- えりを含めない背丈 ..... 67 cm
- そでの高さで測った背幅 ..... 45 cm
- そでの高さで測った胸幅 ..... 34 cm
- わきの下で測った胸囲 ..... 120 cm
- 裾幅 ..... 120 cm
- ひじの縫目に沿って測ったそで丈 ..... 60 cm
- 二頭筋の廻りで測ったそで回り ..... 40 cm
- 手首で測ったそで回り ..... 28 cm
- えり丈 ..... 44 cm
- えり幅 ..... 3.5cm

**3.6.053**

The collar shall be closed by two hooks. The jacket shall zip up the back (from the bottom up).

えりは2つのホックで締め、ジャケットは背中側の裾からえり元までファスナーで締める。(ファスナーはジャケットの裾から上に向かって締める。)

**3.6.054**

The jacket may not be opened during the race or in any way modified for the purpose of favouring a rider.

上着は、レースの間開けていてはならない。また、ペーサーの好みによって改造してはならない。

- 3.6.055** Pacers shall wear leather trousers, without gaiters, and of the following dimensions:  
ペーサーは、ゲートルがつかない革製の、下記の寸法のズボンを着用する。
- |  |        |
|--|--------|
| - length of outer leg                      | 94 cm  |
| - length of inner leg                      | 68 cm  |
| - circumference of waist                   | 102 cm |
| - circumference of hip across the buttocks | 114 cm |
| - circumference of thigh                   | 72 cm  |
| - circumference above the knee             | 48 cm  |
| - circumference below the knee             | 36 cm  |
| - circumference of calf                    | 40 cm  |
| - circumference of ankle                   | 30 cm  |
| - 外側の脚丈 .....                              | 94 cm  |
| - 内側の脚丈 .....                              | 68 cm  |
| - ウエスト .....                               | 102 cm |
| - しり回りで測ったヒップ .....                        | 114 cm |
| - もも回り .....                               | 72 cm  |
| - 膝上寸法 .....                               | 48 cm  |
| - 膝下寸法 .....                               | 36 cm  |
| - ふくらはぎ回り .....                            | 40 cm  |
| - ズボン裾回り .....                             | 30 cm  |
- 3.6.056** The leather trousers shall also have a 22 cm wide cloth belt with, to the rear and pointing downward, a rubber tail 48 cm long by 9 cm wide.  
上記に寸法を示した革ズボンには、幅22cmの布ベルトを付け、この布ベルトの後ろに、上から下へ向けて長さ48cm、幅9cmのゴム製留めひもを付ける。
- 3.6.057** The trousers shall have no openings other than on the outside of each leg, running 40 cm up from the ankle. These openings shall be secured by zip fasteners closing from the top down.  
ズボンの各脚の外側にのみ、くるぶしから上方へ開けて、長さ40cmにわたって開口を付けファスナーで上から下へ締める。
- 3.6.058** The trousers shall be held up by straps crossing and secured behind with rubberised loops.  
ズボンは、後ろのゴム製留めひもに交差して付けたズボンつりで支える。
- 3.6.059** Under their leather suits, pacers shall wear only a light, tight-fitting jersey and cyclist racing shorts. The jacket must close without straining the seams or the zipper. The jerseys shall be of equal thickness throughout and may in no way be padded. There may be no openings in underclothes and jerseys.  
革の着衣の下は、軽量のぴったりと合ったジャージと競技用パンツのみを着用する。上着は、縫い目やファスナーを引っ張ることなく締められなければならない。ジャージは、詰め物をせず、全体が均等な厚さのものとする。ジャケットの下の着衣やジャージには開口を付けない。
- 3.6.060** Pacers may wear only one pair of socks. They must be held up by suspenders.  
ペーサーは、1足のソックスだけの着用が認められ、ガーターで保つものとする。
- 3.6.061** Only normal-size, fully enclosed leather boots shall be permitted.

普通サイズのくるぶしまでの編み上げ靴のみが着用を認められる。

- 3.6.062** A rigid helmet shall be worn at all times during racing and training. It may not be unstrapped or removed during the race. Ear-flaps, which may be fixed to the helmet, may not protrude by more than 1 cm by 3 cm.

硬質なヘルメットの着用は、競技中および練習中、義務付けられる。競技中にヘルメットを外したり、あご紐を外したりしてはならない。ヘルメットに付けることが許されるイヤークラスは、1cm×3cmの寸法を超えてはならない。

## §5 Attire of moped pacers

### §5 モペッド・ペーサの服装

- 3.6.063** All pacers shall wear the same attire:

ペーサは、全員が同じ装備とする。

- a) a light, short-sleeved pullover
  - b) a clinging rider's jersey with patch pockets; long sleeves shall be allowed; the commissaires may permit the wearing of a supplementary racing jersey
  - c) shorts (tight black descending to mid-thigh)
  - d) special black shoes known as cyclists' shoes and all-white or all-black socks
  - e) a pair of racing gloves or a pair of normal unlined gloves but not gauntlet gloves
  - f) a moulded shell hat of the type worn by stayers; it may have neither ear-flaps nor leather, felt or cloth strips that could act as artificial wind-breakers.
- a) 軽量で、袖が短く、頭からかぶって着るシャツ(プルオーバー)
  - b) ポケットを張りつけた、からだにぴったりしたジャージ、長袖でもよい；コミセールは、競技用ジャージを重ねて着用することを認めることができる
  - c) パンツは、ももの中頃までの黒いぴったりした競技用のもの
  - d) 黒い自転車の靴と黒か白の無地のソックス
  - e) 競技用の一対の手袋または裏なしの手袋、ただし長手袋は認めない
  - f) ステイヤーのヘルメットと同様に堅固な材質で、型取って作ったもので、人工的に風除けとなるようなイヤークラフ、革ひも、フェルト、布帯などがついていないものとする。

## TECHNICAL SPECIFICATIONS AND VELODROMES

### HOMOLOGATION:

技術的仕様と自転車競技場の公認

#### §6 Velodromes

##### §6 自転車競技場

- 3.6.064** Track events included on the UCI International calendar must be held at a UCI-homologated velodrome. Exceptionally, special dispensations may be granted by UCI for Velodromes in use prior to 2001.

UCI国際競技日程に含まれるトラック競技は、UCI認可の自転車競技場において開催しなければならない。例外的に、2001年中に使用される自転車競技場にUCIより特別許可が与えられ得る。

Track events included on national calendar may be held at a nationally homologated or a UCI-homologated velodrome.

国内競技日程に含まれるトラック競技は、国内的認可またはUCI承認の自転車競技場で開催してよい。

**3.6.065** A velodrome may not be approved by the UCI unless it meets the following conditions.

自転車競技場は、下記の条件に合致しなければUCIは認可しない。

**3.6.066** The stability and resistance of the materials and fixings which make up the structure of the velodrome shall meet the legislation regarding construction and safety of the country in which it is built and shall take account of specific geological and climatic conditions.

自転車競技場の構造をなす材料と固定方法の安定性と耐久性は、競技場が建設される国の建設と安全に関する法律に適合し、地質学的特性と気象条件に注意しなければならない。

These elements, along with general compliance of the construction and construction materials with technical standards and good practice, remain the exclusive responsibility of the owner, contractor, architect, consulting engineer, proprietor, operator, user, organiser or others, in accordance with local legislation or regulations. The UCI is exempt from any responsibility in this regard.

これら要素、構造の一般的柔軟性と技術的水準とよい施工の構造材料、は地域の法律または規則に準拠して、所有者、請負業者、設計者、顧問技師、経営者、運営者、使用者、主催者およびその他の責任下にある。この件に関してUCIはいかなる責任も免除される。

Homologation of the velodrome by the UCI rests not on the technical and structural characteristics of the velodrome, but solely on the compliance of its external features with the provisions of the present paragraph at the time of the inspection. The UCI is not liable for any faults or defects which lie out-side the scope of such homologation, or which appear or come to light subsequent to the inspections on which such homologation is based.

UCIによる自転車競技場公認は、自転車競技場の技術的・構造的特性によるものではなく、査察時時点の当該条項への外面的特性の適合により与えられる。UCIは公認の範囲外、あるいは公認の基礎とする査察後に生じたか明らかになった、過失や欠陥に関して法的責任はない。

*(text modified on 1.01.02).*

## 1 - TRACK GEOMETRY

トラックの諸元

### Form

形状

**3.6.067** The inner edge of the track shall consist of two curves connected by two parallel straight lines. The entrance and exit of the bends shall be designed so that the transition is gradual.

トラックの内側の縁は、2つの直線で2つの曲線を結んで構成する。曲線部の出口と入口は緩和曲線を設定する。

The banking of the track shall be determined by taking into account the radius of the curves and the maximum speeds achieved in the various disciplines.

トラックの傾斜は、カーブの半径と諸種目における最高速度を考慮して決定する。

### Length

周長

**3.6.068** The length of the track must lie between 133 metres and 500 metres inclusive.

トラックの周長は、133mから500mの間でなければならない。



The length of a track shall be such that a whole number of laps or half laps shall give a distance of precisely 1 kilometre, with a tolerance of + 5 centimetres.  
競技場の周長は、整数周回あるいは整数+半周周回で、正確に+5cm以内の誤差で1 kmの距離となるように選定する。

For the *World Championships* and the Olympic Games the length must be 250 metres. In the interest of the development of track cycling, the UCI may grant a special dispensation for Velodromes already in use.  
世界選手権大会およびオリンピック競技大会を行う競技場の周長は250mとする。トラック競技の発展のために、UCIはすでに使用中の自転車競技場に特別な規則適用免除を与えることができる。

*(text modified on 1.01.02, 24.09.09).*

- 3.6.069** The length of the track shall be measured 20 cm above the inner edge of the track (the upper edge of the blue band).  
競技場の周長は、トラックの内縁(ブルー・バンドの上限)の上方20cmのところで計測する。

### Width

幅員

- 3.6.070** The width of the track must be constant throughout its length. Tracks approved in categories 1 and 2 must have a minimum width of 7 metres. Others tracks must have a width proportional to its length of 5 metres minimum.  
トラックの幅員はその周長にわたって一定でなければならない。カテゴリ1または2として公認されるトラックの最小幅員は7mとする。その他のトラックは、その周長に釣り合った最小5mの幅員がなければならない。

*(text modified on 1.01.02).*

### Blue band

ブルー・バンド

- 3.6.071** A rideable area sky-blue in colour known as the "blue band" must be provided along the inside edge of the track. The width of this band must be at least 10% of the width of the track and its surface must have the same properties as of the track. No advertising inscription is permissible in this area.  
ブルー・バンドとして知られる乗車可能な空色の範囲は、トラックの内縁に沿って備えられなければならない。このバンドの最小幅員はトラック幅員の10%とし、その表面はトラック表面と同特性とする。この範囲には広告標示は許可されない。

With the exception of mounted riders, no person or object may be on the blue band while one or more riders are on the track.

1名または複数の競技者がトラック上にいるときには、乗車した競技者を除いて、いかなる人も物もブルー・バンドにあってはならない。

*(text modified on 1.01.02).*

### Safety zone

安全地帯

- 3.6.072** Immediately inside the blue band there shall be a prepared and marked safety zone. The combined width of the blue band and the safety zone shall be at least 4 metres for tracks of 250 metres and over, and 2.5 metres for tracks shorter than 250 metres.

安全地帯は、ブルー・バンドの内側に接して備えられ、明示されなければならない。ブルー・バンドと安全地帯の合計幅は、250m以上のトラックにおいては最小4m、250m未満のトラックにおいては最小2.5mとする。

With the exception of the commissaries, mounted riders or other persons authorised by the chief commissaire, no person or object (including starting blocks) may be inside the safety zone when a rider is on the track.

競技者がトラック上にいるときには、コミセール、乗車した競技者あるいはチーフ/コミセールにより許可を与えられた者を除いて、いかなる人も物(スターティング・ブロックを含む)も安全地帯にあってはならない。

*(text modified on 1.01.02; 26.08.04).*

**3.6.072 bis** A fence, of a construction ensuring the adequate safety for riders at a height of at least 120 cm, must be erected on the inner edge of the safety zone except if the following conditions are met:

下記条件に合致する場合を除き、十分に競技者の安全を保證する構造物である、最少高さ120cmの柵を、安全地帯の内側の縁に築かなければならない。

- 1) there are no height difference or abrupt gradient between the safety zone and the track centre or within the track centre, and
- 2) inside the safety zone and at a distance of 10 m of the blue band, is no unauthorized person or object in accordance with article 3.6.072.

1) 安全地帯とトラック・センター間あるいはトラック・センター内に段差あるいは急斜面がない、および

2) 条項3.6.072に従い、安全地帯の内側およびブルー・バンドから10m以内に、許可を受けていない者あるいは物がいないこと。

The fence must be transparent and in no circumstances may any advertising boards be attached to it.

この柵は透明で、いかなる状況においても、広告板をつけることはできない。

In places where the level of the track proper is more than 1.5 m. higher than the actual track centre, additional protective measures such as nets, panels, or the like, shall be erected in order to prevent athletes being subjected to injury.

トラックがトラック・センターより1.5 m以上高い場合、競技者が負傷することを防止するために、ネット、パネル、あるいは同様の付加的な保護施策を設けなければならない。

Any gates provided in the fencing must be fitted with simple and reliable fastenings. They must be kept closed while racing and training is in progress.

柵に設けられたいかなる出入り口も、簡単で信頼できる締め具を取り付けなければならない。これらは、競技あるいはトレーニングが進行中には閉じた状態に保たれねばならない。

*(text modified on 1.01.02; 26.08.04・条項は2002年1月1日,2004年8月26日に改訂).*

### Profile

#### 断面

**3.6.073** At any point on the track, a cross section of the track surface must present a straight line. In the bankings, the inner edge should have a curved transition onto the blue band.

トラックのいかなる点においても、トラック走路面の断面は直線でなければならない。コーナー部においては、内側の端はカーブを描いてブルー・バンドに連続的につながらなければならない。

- 3.6.073 bis** At any point of the track or safety zone surface, a perpendicular distance from the surface of at least 3 metres must be guaranteed free of any obstacle.  
トラックおよび安全地帯のいかなる点においても、トラック走路面からの垂直方向距離3m以下にはいかなる障害物もないことを保証しなければならない。

*(text modified on 1.01.02).*

## Surface

### 表面

- 3.6.074** The surface of the track shall be completely flat, homogenous, non-abrasive. The tolerance of flatness for the track surface shall be 5 mm over 2 metres. The coating shall be uniform in all its aspects over the entire track surface. Coatings intended to improve the rolling qualities of one part of the track only are not permitted.  
トラック表面は平坦、一様で研磨されていない状態でなければならない。  
トラック表面平坦度の許容値は2mあたり5mmである。  
トラック全面にわたり上塗りは一様でなければならない。トラックの一部の転がり抵抗を減らす目的の上塗りは禁じられる。

*(text modified on 1.01.02).*

- 3.6.075** The surface colour of the track must leave the track marking lines clearly visible.  
トラックの表面色は、トラックの標示線が明瞭に見えるようであらなければならない。

## 2 - MARKING:

### 表示

## Painting

### 塗装

- 3.6.076** Any demarcation, line, advertisement or other marking on the track must be applied with a paint or product which is non-slip and which does not alter the adhesion properties, consistency or homogeneity of the surface.  
トラックのいかなる境界、線、広告その他の表示にはペイント、あるいは滑りにくく表面の粘着特性、堅牢性・均質性が変化しない製品を用いなければならない。

*(text modified on 1.01.02).*

- 3.6.077** Advertisements on the track surface must be placed above the stayers' line within a longitudinal band between 50 cm of the stayers' line and 50 cm from the fence (the outside edge of the track). No advertisement may be placed within 1m either side of the pursuit and the 200m lines, or within 3 m either side of the finish line, measured from the outside edge of the white band.  
トラックの表面の広告はステイヤー・ラインより上に、ステイヤー・ラインの上50cmとフェンス(トラックの外縁)から50cmの間の長さ方向のバンド内に表示する。中央線と200m線の1m以内と、フィニッシュ・ラインの白帯の外端から3m以内の範囲には広告を表示してはならない。

*(text modified on 1.01.02).*

- 3.6.078** The longitudinal lines covered by articles 3.6.079 to 3.6.081 shall have a constant width of 5 cm. The perpendicular lines covered by articles 3.6.082 to 3.6.084 shall

have a constant width of 4 cm.

第3.6.079条から第3.6.081条の走行方向の線は5cmの様な幅とする。第3.6.082条から第3.6.084条の走路に直交する方向の線は4cmの様な幅とする。

## Longitudinal markings:

走行方向の標示

### Measuring line

測定線

#### 3.6.079

A line, in black on a light background or in white on a dark background, known as the "measuring line" shall be drawn at 20 cm from the inside edge of the track, numbered every 10 metres and marked every 5 metres. The measurement of the measuring line shall be taken on its inside edge.

走路の内側の端から20cmの位置に測定線を、明色の地に黒色、または暗色の地に白色で引き、10mごとに数字を、5mごとに印をつける。測定線の計測は、その内側の縁において行う。

### Sprinters' line

スプリンター・ライン

#### 3.6.080

A red line, known as the "sprinters' line" shall be marked out 85 cm from the inner edge of the track.

赤色線をスプリンター・ラインとしてトラックの内側の端から85cmに引く。

The distance is to be measured to the inner edge of the red line.

この距離は赤線の内側の縁までを測定する。

( text modified on 21.01.06 条文は2006年1月21日に改訂された).

### Stayers' line

ステイヤー・ライン

#### 3.6.081

A blue line, known as the "stayers' line" shall be drawn at one third of the total width of the track or 2.45 m (whichever is the greater) from the inner edge of the track.

青色線をステイヤー・ラインとして、トラックの内側の端からトラックの全幅の1/3あるいは2.45 mの位置(いずれか大きい方)に引く。

The distance is to be measured to the inner edge of the blue line.

この距離は青線の内側の縁までを測定する。

( text modified on 21.01.06 条文は2006年1月21日に改訂された).

## Perpendicular markings:

走路に直交する方向の標示

### Finish line

フィニッシュ・ライン

#### 3.6.082

The finish line shall be situated towards the end of one of the straights but at least a few metres before the entrance of the banking, and in principle in front of the main grandstand.

フィニッシュ・ラインを、ストレートの終端、ただし斜度に変化するところより数メートルの位置に、原則としてメイン・グランドスタンドの前に引く。

It shall be marked by a perpendicular black line 4 cm in width at the centre of a white band 72 cm in width.

フィニッシュ・ラインは、72cm幅の白帯の中央に4cm幅の走路に直交する黒線として引く。

The finish line marking on the track shall continue up to the top of the flat surface of the fencing.

トラック上のフィニッシュ・ラインの標示は、フェンスの平坦面の頂部まで連続しなければならない。

### **200 metre line**

#### **200m線**

**3.6.083**

A white line shall be drawn across the track 200 metres before the finish line, from which point the times will be taken for sprint events.

フィニッシュ・ラインの手前200mの位置に、スプリント競技における計時開始点となる白線を、トラックを横断して引く。

### **Pursuit lines**

#### **中央線 (パーシュート・ライン)**

**3.6.084**

Two red lines half the width of the track in length, perpendicular to the track and precisely in line with one another, shall be drawn at the precise midpoint of each of the straights to mark the finish points for pursuit events.

パーシュートにおけるフィニッシュ・ラインとして、両ストレートの正確に中央位置に、他方と一直線上に走路幅の半分まで走路に直交して赤色線を引く。

## **3 – EQUIPMENT**

### **器具・設備**

### **Access tunnel**

#### **出入り口のトンネル**

**3.6.085**

The track centre, which is located inside the safety zone, must be obligatorily accessible via one or more tunnels.

安全地帯の内側の「トラック・センター」には、ひとつまたは複数のトンネルを経て出入りすることが義務付けられる。

### **Riders' area**

#### **競技者用区域**

**3.6.086**

Within the track centre areas must be provided for riders to change and warm up, as well as waiting areas near the pursuit and finish lines.

トラック・センターの中に、中央線およびフィニッシュ・ライン近くの待機場所だけでなく、競技者が着替え、ウォーミングアップをする区域を備えなければならない。

### **Fencing**

#### **外柵**

**3.6.087**

The outside edge of the track must be surrounded by a safety fence to protect riders and spectators. It must be stable and solidly mounted, with an overall height of at least 90 cm. The inside part must be completely smooth and unbroken to a height of at least 65 cm above the track. It must present no protrusions or projecting parts.

トラックの外側の端は、競技者と観客を守るために安全柵で囲わなければならない。これはぐらつかないように強固に固定され、その全高は最小90cmとする。内側部分は、トラック表面から最小65cmの高さまで完全に平滑で連続していなければならない。柵には突出部や部品の突き出しが

あつてはならない。

At the places where the area outside the track is at a level 1.5 metres or more below the outside edge of the track surface, additional protective measures (nets, panels, etc.) must be provided to reduce the risks resulting from riders accidentally leaving the track.

トラック外側のトラック表面の外縁から1.5mあるいはさらに下の場所に、競技者がトラックから事故的に落ちる危険を減少させるための補足的安全措置(網, パネル等)を備えなければならない。

The colour of the outside fencing must contrast clearly with that of the track.

外柵の色彩はトラックの色彩と明らかに対照的でなければならない。

Any gates provided in the outside fencing must open outwards and be fitted with simple and reliable fastenings. They must be kept closed while racing and training is in progress.

外柵に設けられる扉は、単純で信頼できる締め具がついた外側に開くものでなめなければならない。競技中とトレーニング中は閉じられていなければならない。

*(text modified on 1.01.02).*

## Miscellaneous

その他

### 3.6.088

A lap counter clearly visible to riders and spectators and a bell audible through-out the track area shall be placed near the finish line.

競技者や観客にはっきりと見える周回板とトラックの隅々まで聞こえる鐘をフィニッシュ・ライン近くに設置する。

For pursuit events, bells and lap counters shall be placed on both side of the track, near the pursuit lines, in accordance with article 3.2.066.

パーシュート競技においては、鐘と周回板は第3.2.066条に従ってトラック両側の中央線の近くに設置する。

*(text modified on 1.01.02).*

### 3.6.089

A timing system including starting blocks, contact bands and an electronic display (times to the thousandth of second, laps, points, etc.), a photofinish or video-finish system to assist in judging finishes, and a general public address system clearly audible throughout the entire velodrome area must be provided.

スターティング・ブロック, カウントダウン・タイマー, テープ・スイッチおよび電子表示装置(1/1000秒までのタイム, ラップ, ポイント等)を含む常設計時装置, フィニッシュ・ジャッジを補助する写真・ビデオ判定装置, および自転車競技場全体に明瞭に聞こえる場内放送設備は備えなければならない。

Contact strips must be laid over the width of the track or an acceptable timing detector such as light beams installed.

テープ・スイッチはトラック全幅にわたり設置し, あるいは光線等による許容し得る検知装置を設置する。

*(text modified on 1.01.02).*

## Lighting

照明

### 3.6.090

Suitable lighting must be provided which meets the safety conditions into force in that

country.

その国において有効な安全条件に適合した照明を備えなければならない。

The lighting system must be supplemented by an emergency lighting system operating independently of mains electricity, capable of providing an intensity of at least 100 Lux for 5 minutes which must be effective instantaneously.

照明設備には、主電源から独立して機能する、最低100ルクスの照度を5分間維持する瞬間対応の非常照明設備により補助されなければならない。

During training sessions without spectators, vertical lighting must be at least 300 Lux. During competitions at least 1400 Lux is required for the Elite World Championships and the Olympic Games (category 1 velodromes), at least 1000 Lux for category 2 velodromes and at least 500 Lux for category 3 and 4 velodromes.

観客のいないトレーニング時には、最低300ルクスの頭上からの照明が必要である。競技時には、エリート世界選手権大会とオリンピック競技大会(カテゴリー1の自転車競技場)では最低1400ルクスが、カテゴリー2の自転車競技場では最低1000ルクスが、カテゴリー3と4の自転車競技場では最低500ルクスが要求される。

*(text modified on 1.01.02).*

## 4 - ACCOMMODATION FOR OFFICIALS:

役員のための設備

### Finish judge's podium

フィニッシュ・ジャッジのための台

- 3.6.091** A podium must be provided for the judge at the finish, located in the track centre in line with the finish line.

トラック・センターのフィニッシュ・ラインの延長上に、フィニッシュ・ジャッジのための台を設置しなければならない。

### Box for the Commissaires Panel

コミセール・パネルのための仕切り席

- 3.6.092** Adequate accommodation must be provided for the commissaires on the track centre adjacent to the finish line.

フィニッシュ・ライン近くのトラック・センターにコミセールのための施設を設けなければならない。

*(text modified on 1.01.02).*

### 3.6.093 Box for the referee

判定員のための仕切り席

Provision must be provided for the judge-referee on the outside of the track. It must be in a quiet, isolated location overlooking the track with an unimpeded view, e.g. at the top of the stand above the finish line. During competitions there must be a radio link between the referee and the other commissaires, including the starter and the president of the Commissaires Panel.

トラックの外側に判定員のための施設を用意しなければならない。ここはたとえば、フィニッシュ・ライン上方のスタンド最上部のような、静粛で、隔離された場所で、視界を妨げられずにトラックを見渡せなければならない。競技中は、判定員と、スタータ、チーフ・コミセールを含む他のコミセールとの間の無線通信が必要である。

Category 1 and 2 velodromes must also provide the referee with a video filming system with slow-motion replay which enables all the shots of the race to be reviewed.

カテゴリ1と2の自転車競技場では、全競技の映像再生においてスロー・モーションで見ることのできるビデオ映写装置を判定員のために準備しなければならない。

### 3.6.093 bis Centre podium for the starter:

スタータのための中央台

In the middle of the track center in line with the pursuit lines, a podium must be provided for the starter. It must have an area of between 3 and 4 m<sup>2</sup> and must be raised above track level.

トラック・センターの中央の中央線の延長上に、スタータのための台を設けなければならない。その面積は3~4m<sup>2</sup>で、トラックの高さまで高くしなければならない。

*(text modified on 1.01.02).*

## HOMOLOGATION OF VELODROMES

自転車競技場の公認

- 3.6.094** At the time of their homologation, velodromes shall be classified into four categories on the basis of the technical quality of the track and installations. The category



determines the level of competition which can be organised in the velodrome, as shown in the following table

公認に際し、自転車競技場はトラックと設備の技術上の特性により4カテゴリに分類される。このカテゴリはその自転車競技場で開催することのできる競技の水準を、下記の表のように規定する。

CATEGORY カテゴリ	HOMOLOGATION 公認	LEVEL OF EVENTS 大会の水準
1	UCI	Elite World Championships and Olympic Games. エリート世界選手権大会とオリンピック競技大会
2	UCI	World Cups, Continental Championships, Junior World Championships ワールドカップ、大陸選手権大会、ジュニア世界選手権大会
3	UCI	Other international events その他の国際競技大会
4	NATIONAL FEDERATION 国内連盟	National events 国内競技大会

**3.6.095**

Categories 1 and 2 tracks must meet the following criteria (calculated for maximum safe speeds in the range 85 km/h up to 110km/h)

カテゴリ1と2の自転車競技場は、下記の基準(計算上の安全最大速度は85km/hから110km/h)を満たさなければならない。

Length of the track トラック周長	250 m	285.714 m	333.33 m	400 m
Radius of bends 曲線部半径	19-25m	22-28m	25-35m	28-50m
Width 幅員	7-8m	7-8m	7-9m	7-10m

Other tracks must be designed to guarantee a minimum safe speed of at least 75 km/h.

その他のトラックは、最小安全速度75km/hを保証して設計しなければならない。

*(text modified on 1.01.02).*

**3.6.096**

Requests for homologation shall be submitted to the UCI by the national federation of the country in which the velodrome is located.

公認の申請は、競技場が所在する国の国内連盟からUCIに提出する。

**3.6.097**

The request for homologation must be sent to the UCI at least 2 months before the planned inspection date. It must be accompanied by a technical file complying with the UCI's standard model.

公認の申請は、査察予定日より2ヶ月以上前にUCIに送付されなければならない。申請には、UCIの標準モデルに従った技術ファイルが添付されなければならない。

The UCI may require any additional document or information.

UCIは補足の書類または情報を要求することができる。

*(text modified on 1.01.02).*

**3.6.098** The national federation shall organise the inspection of the velodrome in the presence of a specialist responsible for carrying out the regulation measurements under the direction of a UCI delegate. On this occasion a test of the track by a group of riders must be carried out.

国内連盟は査察のために、UCI 代表の指示下に、規定の測定実施に責任を持つ専門家の同席のもとに査察を施行しなければならない。この時、一団の競技者が試走して行う走行検査も行う。

All expenses incurred in connection with the inspection of the velodrome are to be covered by the applicant, the national federation being held jointly liable.

自転車競技場査察に関連して発生するすべての経費は、申請者により負担され、国内連盟も法的連帯責任がある。

The costs of the UCI delegate are covered in accordance with the conditions specified in the UCI financial obligations in force.

UCI代表の経費は、有効なUCI財務責任書に示される条件に従って負担される。

*(text modified on 1.01.02).*

**3.6.099** A detailed inspection report shall be drawn up by the UCI delegate and countersigned by the persons responsible for the measurement of the track and a representative of the national federation.

詳細な査察報告書をUCIの代表が作成し、トラック計測の責任者および国内連盟の代表が副署する。

**3.6.100** Should the UCI consider that there are aspects which might lead to homologation being withheld, it shall invite the parties requesting homologation to justify these aspects before a decision is reached. Failing this, and in the event that homologation for the velodrome is withheld, the Federation concerned may appeal to CAS.

UCIが公認を差し控えるべき局面があると判断した場合、決定を下す前に、申請人を招請してこの局面を弁明させる。これを行わず、競技場公認が差し控えられた場合、当該国内連盟はスポーツ仲裁裁判所に提訴できる。

*(text modified on 1.01.10).*

**3.6.101** Any changes to or renovation of the facilities following the inspection of the velodrome shall nullify the homologation. New homologation is subject to the procedure described in articles 3.6.097 and following.

自転車競技場査察以降の施設のいかなる変更あるいは修理も、認可を無効化する。新しい認可は、第3.6.097条以下の条項に示される手続きに従わなければならない。

*(text modified on 1.01.02).*

## CHAPTER VII TRACK TEAMS

### 第VII章 トラック・チーム

[chapter introduced on 31.05.04/この章は2004年5月31日に発効する].

#### § 1 Identity

独自性

**3.7.001** A Track Team (TT) is an entity, comprising at least **three** rider and its employer, set up for the purpose of participating in international track events.

トラック・チーム(TT)は、最少3名の競技者とその雇用主により構成され、国際競技大会に参加することを目的として設立された独立体である。

*(text modified on 30.03.09).*

**3.7.002** The Team shall comprise all the riders employed by the same employer, the employer itself, the sponsors and all the other persons contracted by the employer and/or the sponsors for the functioning of the team (Team Manager, Coach, Soigneur, Mechanic etc.). It shall be designated by a special name and be registered with the UCI as provided in these regulations.

チームは、同一の雇用主により雇用された競技者、雇用主自身、スポンサーおよび雇用主および/またはスポンサーによって契約されたその他のチームの役目を担うすべての人(チーム監督、コーチ、医療補助者、メカニック、その他)から構成される。それは特別な名称で呼称され、この規則の規定に従いUCIに登録される。

**3.7.003** The track teams may take part in the following speciality events:

トラック・チームは、下記の種目の競技大会に参加できる。

Sprint	スプリント
Keirin	ケイリン
1000/500m time trial	1000/500mタイムトライアル
Team sprint	チーム・スプリント
Individual pursuit	インディヴィデュアル・パーシュート
Points race	ポイント・レース
Scratch	スクラッチ
Madison	マディソン
Team pursuit	チーム・パーシュート

**3.7.004** Sponsors shall be persons, companies or bodies which contribute to the funding of the Team. Of these sponsors, no more than two may be designated as the principal partners of the Team. Should neither of the two principal partners be the employer of the team then the employer may be only a person or body corporate, whose sole commercial income is derived from advertising.

スポンサーは、チームに資金を供与する個人、企業または団体とする。チームの主要パートナーとしてこれらの二つまでのスポンサーを指定できる。二つの主要パートナーのいずれもがチームの雇用主でなければならないことはない。雇用主は、個人あるいは法人団体で、その唯一の商業収入は広告から得るものである。

**3.7.005** The principal partner(s) and the employer shall commit themselves to the Team for a whole number of calendar years.

主体となるパートナーおよび雇用主は、チームに対して年間を通してパートナーあるいは雇用主で

あることを約束しなければならない。

- 3.7.006** The name of the Team must either be that of the company or brand name of the principal partner or that of one or both, of the two principal partners, or the name of its paying agent.

チームの名称は、二つの主要パートナーの社名あるいはブランド名のうちの一つあるいは両方、あるいは支払い責任者の名称でなければならない。

Upon specific request, the UCI may authorise another designation which is linked to the team project. The UCI may refuse the team's registration because of a resemblance of the name of a new team, its paying agent or its principal partners which is likely to create confusion with another team.

具体的な要求により、UCIは、チームプロジェクトと結び付く別の名称を認可できる。UCIは、別のチームと混同を招くような、新チーム、その支払責任者またはその主要パートナーの名称の類似を理由として、チームの登録を拒絶できる。

*(text modified on 1.10.11).*

- 3.7.007** No two Teams, their principal partners or employers, may bear the same name. Should application for a new and identical name be simultaneously made by two or more Teams, priority shall be given to the Team which has used the name for the longer or longest time.

二つの異なったチームが同一のパートナーあるいは雇用主の名称をつけてはならない。新規に全く同一の名称が二つ以上のチームから同時に申請された場合、その名称を最も長期間使用してきたチームが優先する。

- 3.7.008** The Team must be affiliated to the national federation, member of the UCI.  
チームは、UCIに加盟の国内連盟に加盟しなければならない。

*(text modified on 30.09.10)*

## § 2 Legal and Financial Status

法的小および財政的地位

- 3.7.009** The employer of riders forming a Team shall be a person(s)/corporation(s) legally entitled to engage personnel. It shall sign contracts with the riders.

チームを構成する競技者の雇用主は、法的に人員を雇用する権利を持つ個人/会社でなければならない。これは競技者との契約書に署名しなければならない。

- 3.7.010** The principal Partner(s) of the Team, other than the employer, shall be held jointly and knowingly severally liable for the payment of 3 months salary in case of default by the employer as well as the financial obligations chargeable to the team, towards the UCI and the national federations, fines included.

雇用主とは別に、チームの主要パートナーは共同してあるいは個別に、責任を負うべきチームへの、UCIまたは国内連盟に対する、罰金を含む財務的責任のみならず、雇用主による賃金支払不履行があった場合に3ヶ月分の支払について責任を持たなければならない。

## § 3 Registration with UCI UCIへの登録

- 3.7.011** Each year, Teams must register with the Union Cycliste Internationale.  
毎年、チームは国際自転車競技連合に登録しなければならない。
- 3.7.012** Teams shall, at the same time, register their riders.  
チームは、同時に、所属競技者を登録しなければならない。
- 3.7.013** Teams shall communicate their list of staff and riders 15 days prior to the UCI track individual classification period start, for verification and registration.  
チームは、UCIトラック個人ランキング期間開始の15日後以前に、確認と登録のために、所属競技者とスタッフの名簿を伝達しなければならない。

On the list for each Team the following must be indicated:  
各チーム名簿には下記事項を示さなければならない:

1. the exact name of the Team.
2. the detailed contact detailed (address, e-mail, telephone and fax numbers) to which all communications for the Team can be sent.
3. the names and addresses of the principal partners, the employer, the general manager, the team manager and the assistant team manager
4. the surnames, first names, addresses, nationalities and dates of birth of the riders, the dates and numbers of their licences and the authority that issued them.
5. Copies of contracts between the TTT and the respective riders.
  1. チームの正式名称
  2. チームあての全連絡を送付するための連絡先詳細 (住所、E-メール、電話およびファクシミリ)
  3. 主要パートナー、雇用主、チーム監督、チーム助監督の氏名および住所
  4. 競技者の姓、名、住所、国籍、生年月日およびライセンスの発行日と番号、発行者
  5. トレード・チームと当該競技者間の契約書の写し。

- 3.7.014** Article 3.7.013 shall also apply to any amendment to the list. Such amendments shall immediately be submitted by the Teams to the UCI for approval.  
第3.7.013条は名簿のいかなる修正にも適用される。こうした修正は承認のためにチームからUCIに直ちに提出されなければならない。

- 3.7.015** Only Teams on the registered list of the UCI may receive benefits such as those listed in article 3.7.019.  
UCI登録リストに載ったチームのみが、第3.7.019条に掲げられる便宜を受けられる。

- 3.7.016** By their annual registration with the UCI, Teams and especially the employers and sponsors shall undertake to respect the Constitution and Regulations of the UCI and their respective National Federation and to participate in cycling events in a loyal and sporting manner. The employer and principal partners shall be held jointly and severally liable for all the financial commitments of the Team to the UCI and the National Federations, including any relevant fines.  
毎年UCI登録により、チームおよび特に雇用主とスポンサーは、UCIおよび関係する国内連盟の定款と諸規則を尊重する義務を負い、誠実にスポーツ精神をもって自転車競技大会に参加するものとする。雇用主とスポンサーは、単独あるいは共同して、罰金を含むUCIおよび国内連盟に対する財政的債務について責任を持たなければならない。

- 3.7.017** The registration of the Team with the UCI shall involve a registration fee that the Team shall pay prior to 1 month after the current UCI points classification period start. The amount shall be set annually by the UCI Management Committee.  
A registration right is due for each of categories «sprint» and «endurance».  
UCIへのチーム登録は、当該年のUCIポイント・ランキング期間開始後1ヶ月より前に、チームが登録料を支払うことを要件とする。この金額は、UCI理事会が毎年定める。  
登録権は、「短距離」と「中長距離」の各カテゴリに与えられる。
- 3.7.018** With their registration application, each team must submit to the UCI a colour graphic design of their Team jersey, complete with sponsor logos.  
登録申請書によって、各チームはそのジャージの色彩図柄デザインを完全なスポンサー・ロゴとともに提出しなければならない。
- 3.7.019** Those Teams registered with the UCI will receive the following benefits:  
UCI登録のこれらチームは下記の便宜を受ける：
1. Inclusion on the UCI Track Team Ranking.
  2. Information services and publications in addition to the regular distributions.
  3. Direct entry services for major UCI events.
  4. Preferred pricing, where negotiated, for accommodations and food at World Cup events.
1. UCIトラック・チーム・ランキングに含まれる
  2. 通常の配布に加えて通知サービスと発表を受けられる
  3. UCI主要競技大会に直接エントリーできる
  4. ワールドカップにおいて宿泊と食事の、交渉による、好ましい価格。

## § 4 Teams and Riders

チームおよび競技者

- 3.7.020** The team shall be the totality of track team riders to take part in events as specified in article 3.7.003.  
チームはトラック・チーム競技者の総体として第3.7.003条で指定される競技に参加しなければならない。
- 3.7.021** The total number of riders per Team shall not be greater than 10.  
チームあたりの競技者総数は10名を超えてはならない。
- 3.7.022** A rider shall not enter into any commitment with an organiser, whomsoever that organiser may be, with a view to participating in a race, without having firstly obtained the agreement of his employer or of the employer's delegate. That agreement shall be considered to have been granted if, on being duly requested, the employer has not replied within ten days.  
競技者は、先ず雇用主またはその代表者との契約なしに、その主催者が誰であろうと、レースに参加する目的で主催者といかなる約束も行ってはならない。その契約について、支払責任者に正式に要請が行われても、支払責任者が10日以内に回答しない場合は承諾したものとみなされる。

## § 5 Contract of Employment

### 雇用契約

- 3.7.023** A rider's membership of a Team shall be subject to a contract which must at least contain the stipulations of the standard contract presented in article 3.7.029. It does not include bonus/incentive programs, race schedules, equipment provisions and other details. These are subject to negotiations between the employer and the rider(s).  
競技者のチームにおける身分は、最低限第3.7.029条の標準契約書に掲げられる規定を含む契約書に条件付けられる。これには、ボーナス/報償金計画、競技日程、器材支給その他の詳細を含まない。これらは雇用主と競技者間での交渉による。
- 3.7.024** Any clause concluded between the rider and the employer that clearly impinges on the basic rights of the rider as provided for in the UCI regulations shall be considered null and void.  
競技者と雇用主間で合意した条項であっても、UCI規則に規定する競技者の基本的権利を明らかに侵害するような条項は無効とする。
- 3.7.025** Any contract between a Team and a rider shall be drawn up in triplicate at least. One original copy shall be forwarded to the UCI.  
チームと競技者間の契約書は、少なくとも3部作成する。オリジナル一部はUCIに提出する。

## § 6 End of Contract

### 契約の終結

- 3.7.026** On the expiration of the foreseen term of the contract, the rider shall be free to enter the service of some other employer. No system of transfer fees shall be permitted.  
競技者は、契約が終結(満期)の際に、トレード・チームから自由になり、他の雇用主に雇用されることのできる。移籍料を徴収することは認められない。

## § 7 Dissolution of a Track Team

### トラック・チームの解散

- 3.7.027** A Track Team shall announce its dissolution or the end of its activity or its inability to respect its obligations, as soon as possible to the riders, to its other members, to the UCI and its National Federation.  
トラック・チームは、解散や活動の終了あるいは責任を果たす能力がなくなった時には、速やかに、その競技者とその他のメンバーとUCIおよびその国内連盟に、公表しなければならない。
- Once this announcement has been made, riders shall be fully entitled to contract with third parties for the following season or for the period starting at the moment announced for the dissolution, the end of activities or the inability to perform.  
所属競技者は、この解散あるいは責任を果たす能力がなくなった旨の公表が行われた時点から次のシーズンのために他の団体と契約ができる全面的な権利を持つ。

## § 8 Penalties

### ペナルティ

- 3.7.028** Should a Team, as a whole, fail or cease to meet all the conditions of the relevant UCI regulations, it may no longer participate in cycling events.  
チームは、全体として、関係するUCI規則の条件の不履行や中止を行った場合、その後、自転車競

技大会には出場できない。

**§ 9 UCI Model Contract Between a Rider and a Track Team**

競技者とトラック・チームの間の契約書見本

**3.7.029**

Between the undersigned,  
下記に署名した者に対し、

(name and address of employer)  
(雇用主の住所、氏名)

employer of the Track Team (name of the Track Team), affiliated by the (name of the National Federation) and whose principal partners are:

(国内連盟名)に加盟するトラック・チーム(トラック・チームの名称)の雇用主の主要パートナーは次のとおりである:

1. (name and address) (if appropriate, the employer)
2. (name and address)
1. (住所、氏名)(適切な場合は雇用主)
2. (住所、氏名)

hereafter called «the Employer»,  
を以下「雇用主」という

ON ONE PART

And: (name and address of the rider)  
および: (競技者の住所、氏名)

born in on  
出生地 生年月日

nationality  
国籍

holder of a licence issued by  
ライセンス発行者

hereafter called «the Rider»  
を以下「競技者」(the Rider)という

ON THE OTHER PART

Do hereby recall that:  
以下により:

The Employer employs a team of cyclists who, forming the (name of the Team) and under the direction of Mr. (name of the Team Manager), participate in track events governed by the Regulations of the International Cycling Union;

雇用主は、自転車競技者のチームを雇用し、(チーム名称)を編成し、Mr.(チーム監督名)の監督のもとに、国際自転車競技連合規則によって管理されたトラック競技に参加する;

The Rider wishes to join the (name of the Team)

競技者は、(チーム名称)に所属を希望する。



Both parties are acquainted with and declare that they will abide wholly by the UCI Constitution and Regulations, and those of its affiliated National Federation.  
両当事者は、UCIならびにUCI加盟国内連盟の定款および規則を熟知し順守することを宣言する。

This having been established, it is hereby agreed as follows:  
以上の通り認め、以下の通り同意する。

### ARTICLE 1 . Engagement

#### 第1条 契約

The Employer shall engage the Rider, and the Rider shall agree to be engaged as a Track rider. The participation of the Rider in events in other disciplines shall be agreed upon by the Parties case by case.

雇用主は競技者と契約し、競技者はトラック競技者としての契約に同意しなければならない。その他の種目の競技大会への参加は、その都度当事者間で協議して決定する。

### ARTICLE 2 – Duration

#### 第2条 契約期間

The present contract shall be concluded for a fixed period commencing on... and expiring on....

本契約は、期間を...に開始し、...に終了する固定した期間として締結するものとする。

### ARTICLE 3 . Remuneration

#### 第3条 報酬

The Rider shall be entitled to an annual gross salary of.... This remuneration may not be lower than the legal minimum wage or, where there is no legal minimum, than the usual salary that is paid or should be paid to full-time workers employed in the country whose National Federation issued the Rider's licence or in the country where the Team has its head office, whichever the higher.

競技者は、年間の給料総額...を得る権利をもつ。この報酬額は法定最低賃金額、法定最低賃金額がない場合は競技者にライセンスを発行した国内連盟の国あるいはチームの本部がある国における全時間従事被雇用者に支払われる通常賃金額、のいずれか高い方を下回ってはならない。

If the duration of that contract is to be less than one year, the Rider shall, over that period, earn at least the full annual salary provided for in the preceding paragraph, less the contractual salary that he would have been able to earn, as a rider with professional status, with some other employer in the course of the year preceding the final date of the present contract.

当面の契約の期間が1年に満たない場合は、競技者はこの期間中に、少なくとも前節に定める年俸を得るか、前契約の最終日に先立つ年間日数に応じプロフェッショナルの立場で得ることのできた契約金額を減じて得るものとする。

This provision shall not apply if the present contract is extended.

この条項は前契約が延長された場合には適用されない。

### ARTICLE 4 - Payment of remuneration

#### 第4条 報酬の支払い

1. The Employer shall pay the salary referred to in article 3 above in at least four instalments, at the latest on the last working day of each three-month period.

雇用主は、第3条に定める報酬を、遅くとも3ヶ月毎の最後の労働日以前に、4回分割払いとして支払わなければならない。

2. Should the Rider be suspended under the terms of the UCI Regulations or those of

one of its affiliate Federations, he/she shall not be entitled to the said remuneration referred to in article 3 for the part of the suspension exceeding one month.  
競技者は、UCI 規則またはUCI加盟の連盟の規程にもとづいて資格停止となった場合、第3条に規定してある報酬を、1カ月を超えて資格停止された部分相当について得る権利はない。

3. Should the Employer fail to pay to the net the remuneration referred to in article 3, the Rider shall, without summoning the Employer to make payment, be fully entitled to the following extra benefits:

雇用主が第3項にいう報酬を支払わなかった場合、競技者は雇用主に支払の要求をすることなしに、下記の割り増し額を受け取る権利を持つ:

- (a) 5% interest for each of the five working days in arrears starting with the fourth day,  
遅配が始まった日の4日後から5労働日ごとに5%の利子
- (b) and thereafter, an 1% interest for each weekday.  
その後、週末ごとに1%の利子

The total increase may not exceed 50% the amount due.

割り増し額合計は受け取るべき金額の50%を越えることはない。

### ARTICLE 5 . Insurance

#### 第5条 保険

The employer shall provide the rider with an appropriate insurance to ensure a reasonable allowance in the event of an unforeseen injury or illness which affects the rider's ability to fulfil the competition aspects of his/her contractual obligations.

雇用主は、競技者の契約義務における競技面を達成する能力に影響を与える予期できない負傷疾病が起きた場合に、合理的な手当のための適切な保険を競技者に提供しなければならない。

### ARTICLE 6 - Premiums and prizes

#### 第6条 賞金およびプレミアム(割増金)

The Rider shall be entitled to premiums and prizes won during cycling competitions in which he/she participated for the Team, in accordance with the Regulations of the UCI and its Affiliated Federations.

Premiums and prizes shall be paid as promptly as possible, but at latest on the last working day of the month following that in which said premiums and prizes were won.

競技者は、UCIならびに国内連盟の規程に従ってチームの一員として参加する競技大会において入賞した場合、プレミアムおよび賞金を得る権利を有する。プレミアムおよび賞金は可能な限り直ちに、遅くともそのプレミアムおよび賞金が獲得された月の最後の労働日までに支払われなければならない。

### ARTICLE 7 - Miscellaneous Obligations

#### 第7条 その他の義務

1. The Rider may not, for the duration of the present contract, work for any other Track Team or advertise for any other sponsors than those belonging to the (name of the Team), except in such cases as are provided for in the Regulations of the UCI and of its affiliated Federation.

競技者は、現在の契約期間中は、他のトラック・チームまたは現在所属している(当該チーム名称)のスポンサー以外のスポンサーの広告宣伝を、UCIならびに国内連盟の規定に定められている場合を除いて、行ってはならない。

2. The Employer hereby undertakes to allow the Rider properly to perform his occupation by providing him with the necessary equipment and apparel and by permitting him/her to participate in a sufficient number of cycling events, either as a member of the team or individually.

雇用主は、競技者が自己の業務を全うするために必要な器具と衣服を提供し、チーム・メンバーの一員あるいは個人として競技大会への十分な出場回数を認めなければならない。

- The Rider may not participate individually in a race without the express agreement of the Employer. The Employer shall be deemed to have given its agreement if it has not replied within a period of ten days from the date of the request. In no case may the Rider take part in a race within any other structure or a mixed team if the (name of the Team) has already entered for that race.

競技者は、雇用主との明確な合意がなければレースに個人で参加することはできない。ただし、雇用主は、要請があつてから10日以内に回答をあたえなかった場合は、合意をあたえたものと考えなければならない。(チームの名称)がすでにあるレースに登録している場合は、競技者は他のいかなる編成や混合チームとしてそのレースに出場することはできない。

In case of a national selection, the Employer shall be required to permit the Rider to participate in preparatory races and programmes decided upon by the National Federation. The Employer shall authorise the National Federation to give the Rider any instructions it deems necessary in connection with and for the duration of the selection provided that it does so solely in connection with sporting matters, in its own name and on its own behalf. In none of the aforementioned cases shall the Contract be suspended.

国の代表の場合、雇用主は、国内連盟が決定した予選レースや他のプログラムへの競技者の参加を認めなければならない。雇用主は、国内連盟が連盟の名のもとに独自で行う選抜の期間中、競技に係わって必要と考えられる競技者に対する指示は、国内連盟にその権限を与えなければならない。上記に係わり、契約を停止してはならない。

### ARTICLE 8 . Transfers

#### 第8条 移籍

On the expiry of the present contract, the Rider shall be entirely free to sign a new contract with another employer, subject to the provisions of the UCI Regulations.

現在の契約期限が満了したときは、競技者は、UCI規則の条項を条件として他の雇用主と新しい契約を結ぶことは完全に自由になる。

### ARTICLE 9 - End of contract

#### 第9条 契約の終結

Notwithstanding the legislation governing the present contract, it may terminate before expiration, in the following cases and on the following conditions:

法的に現在の契約に支配されていても、下記の場合は期限満了以前でも終結することができる。

- The Rider may terminate the present contract, without notice nor liability for damages:

競技者は、事前の予告なしで、また、損失に対する賠償の義務を負うことなく現在の契約を終結することができる。

- if the employer be declared bankrupt, insolvent or goes into liquidation.

雇用主が破産宣告をし、清算を行う場合

- if the employer or a principal partner withdraw from the Team and the continuity of the Team is not guaranteed or else if the Team announces its dissolution, the winding up of its activities or its inability to meet its commitments; if the announcement be made for a given date, the Rider shall perform the contract until that date.

雇用主または主要パートナーが、チームから離脱(撤退)するか、チームの継続が保証されなくなったか、または、チームの解散が宣告された場合で、競技者の活動が終り、約束を果たすことができなくなった場合であるが、ただし、期日が明確に示された場合はその期日まで、競技者は契約に従って行動しなければならない。

- The Employer may terminate the present contract, without notice or liability for

damages, in the case of serious defaulter on the part of the Rider and of the suspension of the Rider under the terms of the UCI Regulations for the duration of the present contract remaining to run. Serious defaulter is considered, in particular, refusal to participate in cycling races, despite being constantly summoned to do so by the Employer. If need be, the Rider shall have to prove that he was in no state to participate in a race.

雇用主は、現在の契約の残余期間中に競技者側の重大な契約不履行や、UCI 規則違反により競技者がライセンス停止処分を受けた場合は、予告なしで、また損失に対する賠償の義務を負うことなく現在の契約を終結することができる。重大な契約不履行と見なされるのは、特に、雇用主が競技者にレースへ参加するように頻ぱんに要求しているにもかかわらず競技者が拒否した場合である。必要な場合は、競技者は、レースに参加することの明白な指示がなかったことを証明しなければならない。

3. Either party shall be entitled to terminate the present contract, without notice or liability, should the Rider be rendered permanently unable to exercise the occupation of professional cyclist.

前述のとおり、両当事者は、予告なく、また賠償の責任を負うことなく現在の契約を終結する権利を有する。ただし、競技者の場合は、プロ・サイクリストとして永久に働くことはできない。

**ARTICLE 10 - Unreasonable demand**

**第10条 不当な要求**

Any clause agreed upon between the parties that runs counter to the terms of the UCI Model Contract between a rider and a Team and/or to the provisions of the UCI Constitution or Regulations and which would in any way restrict the rights of the Rider shall be null and void.

当事者間で締結した契約で、競技者およびチーム間の見本契約の条件および／またはUCI定款ならびにUCI規則に逆行し、競技者の権利を制限するものについてはこれを無効とする。

**ARTICLE 11 . Arbitration**

**第11条 仲裁・調停**

Any dispute between the Parties arising from the present Contract shall be submitted to arbitration, to the exclusion of the courts, by the UCI arbitral board.

現在の契約から派生した当事者間の争議は、法廷以外の、UCI懲戒委員会による仲裁に付さなければならない。

Made in

.... (場所)にて

on

.... (年月日)に契約した。

in as many copies as required by the legislation applicable to the present contract, that is to say plus one copy to be sent to the UCI.

当契約に適用される法律の要求する枚数の複写およびUCI送付分を1枚加えて

The Rider

競技者

The Employer

雇用主

Approved for joint and several liability for three (3) months salary payment

単独または共同による3ヶ月間の報酬支払責任の合意

Principal Partner  
of the Track Team

トラック・チーム主要パートナー

Principal Partner  
of the Track Team

トラック・チーム主要パートナー

## Chapter VIII CALENDAR 第VIII章 競技日程

### § 1 General observations 一般規則

**3.8.001** Track events are entered on the calendars in accordance with their classification and criterias as per articles 3.8.003 and 3.8.005.  
トラック競技大会は第3.8.003条から第3.8.005条によるそのクラス分けと参加基準に従って競技日程に記載される。

The UCI Management Committee allocate a classification in the international calendar to each event in accordance with the criteria which it shall draw up, taking into account the criterias set in article 3.8.003.

UCI理事会は、その作成した基準に従い条項3.8.003に規定される基準を考慮して各競技大会に国際競技日程中のクラス分けを割り当てる。

*(text modified on 1.01.04/本文は2004年1月1日に修正)*

**3.8.002** Without prejudice to the provisions of article 1.2.014, if an event registered in one of the classes 1 to 3 as specified by article 3.8.003 is not run, without UCI clearance, it shall be relegated to the next lower class for the following year, unless it is already in class 4.

第1.2.014条の規定を損なわずに、第3.8.003条の条件により登録されたクラス1から3の競技大会がUCIの許可なしに実施されなかった場合、すでにクラス4である場合を除いて、次年には1つ下のクラスに降格される。

*(text modified on 1.01.04; 26.08.04/本文は2004年1月1日, 2004年8月26日に修正)*

### 3.8.003 International Calendar 国際競技日程

Type of event 競技大会の種類	Criteria 参加基準
Olympic Games オリンピック競技大会	- As per the regulations for cycling events at the Olympic Games - オリンピック競技大会自転車競技の規則による
World Championships 世界選手権大会	- As per World Championships regulations - 世界選手権大会の規則による
World Cup legs ワールドカップ各大会	- As per articles 3.4.004 to 3.4.007 - 第3.4.004条から第3.4.007条による
Continental Championships Regional Games 大陸選手権大会 大陸競技大会	- See article 3.8.004 - 第3.8.004条を見よ
Class 1	- Minimum 5 participating nations - Events for Men Elite - Events for: Junior (M/W), U23 (M/W), Women Elite or Para-cycling (Minimum 3 categories) - Minimum 5 competitions*

	<ul style="list-style-type: none"> <li>- 最少5カ国の参加</li> <li>- 男子エリートの競技</li> <li>- ジュニア(男/女), U23(男/女), 女子エリートまたはパラサイクリングの競技(最少3カテゴリ)</li> <li>- 最少5の種目*</li> </ul>
Class 2	<ul style="list-style-type: none"> <li>- Minimum 4 participating nations</li> <li>- Events for Men Elite</li> <li>- Events for: Junior (M/W), U23 (M/W), Women Elite or Para-cycling (Minimum 2 categories)</li> <li>- Minimum 3 competitions*</li> <li>- 最少4カ国の参加</li> <li>- 男子エリートの競技</li> <li>- ジュニア(男/女), U23(男/女)または女子エリートまたはパラサイクリングの競技(最少2カテゴリ)</li> <li>- 最少3の種目*</li> </ul>
Class 3	<ul style="list-style-type: none"> <li>- Minimum 3 participating nations</li> <li>- Events for Men Elite</li> <li>- Events for: Junior (M/W), U23 (M/W), Women Elite or Para-cycling (Minimum 1 categories)</li> <li>- Minimum 2 competitions*</li> <li>- 最少3カ国の参加</li> <li>- 男子エリートの競技</li> <li>- ジュニア(男/女), U23(男/女)または女子エリートまたはパラサイクリングの競技(最少1カテゴリ)</li> <li>- 最少2の種目*</li> </ul>

\* Competition = event from the Elite World Championships programme, organised in a category.

競技 = エリート世界選手権大会プログラムにおけるカテゴリごとの種目

(text modified on 1.01.04; 1.10.13; 3.03.14)

**3.8.004**

To be able to be registered on the International Calendar, the Continental Championships have to guarantee participation of riders of at least 6 federations of that continent, exception being where the Continental Confederation does not have 6 federations.

国際競技日程に登録できるようにするためには、大陸選手権大会はその大陸における最少6ヶ国からの競技者の参加を保証しなければならない。6つの国内連盟の参加が得られない場合、除外される。

(text modified on 1.01.04/本文は2004年1月1日に修正)

**3.8.005**

National Calendars

国内競技日程

Type of event 競技大会の種類	Participation 参加方法
National Championships 国内選手権大会	Governed by National Federations 国内自転車競技連盟により管理される
Other events その他の競技大会	Governed by National Federations 国内自転車競技連盟により管理される

(text modified on 1.01.04/本文は2004年1月1日に修正)

## Chapter IX MASTERS

### 第IX章 マスターズ

*(chapter introduced on 10.06.05/この章は2005年6月10日に導入).*

#### Participation in the track races of the UCI masters calendar

##### UCIマスターズ競技日程のトラック競技大会への参加

#### 3.9.001

All 35 years old and older riders holding a license shall be entitled to participate in the UCI World Masters Championships, except the following:

下記の場合を除き、すべての35歳以上のライセンス保持者はUCI世界マスターズ選手権大会に参加する権利を有する。

- I. Any rider who was a member of any track team registered with the UCI either in the current year or in the current season. The season is the period referred to in the second indent of article 3.3.003.  
当該年あるいは当該シーズンに、UCI登録のいかなるトラック・チームのメンバーであった競技者。このシーズンは条項3.3.003第2節にいう期間である。
- II. Any rider who has participated in any world championships, Olympic Games, continental championships or games, regional games, commonwealth games or world cup in the current year, except for the races that are open to masters only.  
当該年に、マスターズ競技者のみが参加できるレースを除いて、世界選手権大会、オリンピック競技大会、大陸選手権大会、大陸競技大会、地域大会、コモンウェルス・ゲームズ、ワールドカップに参加した競技者。
- III. Any rider who has participated in any other race on the UCI international calendar of the current year / season, except the races entered on the masters calendar.  
当該年/シーズンに、UCIマスターズ競技日程以外のその他のUCI国際競技日程の大会に参加した競技者。

*(text modified on 19.09.06; 30.01.09/条項は2006年9月19日、2009年1月30日に改訂).*

#### Licenses

##### ライセンス

#### 3.9.002

All applicants for the world masters championships must present a valid license to the events race headquarters in order to be given a race number and be permitted to participate. The license must have been issued by the rider's UCI-affiliated national federation and must be valid for an entire calendar year.

マスターズ世界選手権大会への全参加申込者は、ゼッケンを受領し参加を許可されるために、有効なライセンスを大会本部に提出しなければならない。ライセンスは競技者の所属するUCI加盟の国内連盟から発行されなければならない、暦年中有効でなければならない。

#### 3.9.003

In races other than the world masters championships, riders may participate with a temporary or daily license, issued by their national federation.

マスターズ世界選手権大会以外の競技大会においては、競技者はその国内連盟発行の臨時あるいは1日ライセンスで参加してよい。

The license must clearly state the starting and finishing dates of its period of validity. The national federation shall make sure that the holder of a temporary license will, for the duration of his license, benefit from the same insurance cover and other benefits

as those attached to an annual license.

ライセンスには有効期限の開始日と終了日を明瞭に示されていなければならない。国内連盟は、臨時ライセンス保持者が、そのライセンス有効期間について、年間ライセンスと同様の保険およびその他の付随する利益を得ることを確かなものにしなければならない。

## World Masters Championships

世界マスターズ選手権大会

### 3.9.004

Riders entered to compete in the world masters championships represent their country but are permitted to wear the clothing of their own choice.

世界マスターズ選手権大会で競技するためにエントリーした競技者はその所属する国を代表するが、彼ら自身の選択による衣類を着用することを許される。

### 3.9.005

All the details applying specifically to each world masters championship in each of the categories must be obtained from the organiser or on the UCI internet site.

各カテゴリにおける各マスターズ世界選手権大会に限定して適用される全詳細は、主催者あるいはUCIウェブサイトより得られなければならない。

### 3.9.006

Championships are normally organized in age groups of five years: 35-39, 40-44, 45-49 etc. Depending on the number of participants in each age group, the latter may be divided in age groups of less than five years or regrouped with an adjoining age group, in which case one single classification shall be drawn up.

選手権大会は通常5歳ごとの年齢グループで運営される：35-39, 40-44, 45-49 等。各年齢グループの参加人数に基づき、5歳より小さい間隔で年齢グループを分割するか、隣接する年齢グループを統合することができ、後者の場合、単一の順位付けを行う。

There shall be no separate race for an age group if there are less than six participants in individual events or less than 12 participants in mass start events (i.e. points race).

個人競技において6名未満あるいは集団スタート競技(たとえばポイント・レース)において12名未満の参加者しかいない場合、それを独立した年齢グループとして行わない。

*(text modified on 25.01.08; 30.01.09).*

## Best Performances

最優秀パフォーマンス

### 3.9.007

The UCI track commission shall draw up a list of the best performances for masters set in time trial, 200 metres, individual pursuit and the hour for all men and women age groups.

UCIトラック委員会は、男子および女子の年齢グループにおいて、タイムトライアル、200m、インデヴィデュアル・パーシュートおよび1時間走において達成されたマスターズ最優秀パフォーマンスのリストを作成しなければならない。

*(text modified on 25.01.08).*

### 3.9.008

The UCI track commission must be informed of the best performances recorded in the World Masters Championships, using a confirmation request form for masters. The request must be accompanied by the following documents: proof of electronic or manual time-keeping; the place; the date and the nature of the competition; the result of the race in which the performance was recorded. The form must be countersigned



by a UCI commissaire appointed for the event in question.

UCIトラック委員会は、世界マスターズ選手権大会中に記録された最優秀パフォーマンスを、マスターズのための確認請求用紙を用いて通知されなければならない。請求には下記の書類を添付するものとする：電子または手動計時の証明、場所、日付と競技の種類、そのパフォーマンスが記録されたレースの結果。用紙には、当該競技大会に指名されたUCIコミセールの副署が必要である。

*(text modified on 13.06.08).*

- 3.9.009** The UCI track commission must be informed of the best performances recorded in masters events, using a confirmation request form for masters. The request must be accompanied by the following documents: doping control form, proof of electronic or manual time-keeping; the place; the date and the nature of the competition; the result of the race in which the performance was recorded. The form must be countersigned by a UCI commissaire appointed for the event in question.

UCIトラック委員会は、マスターズ競技大会において記録された最高成績を、マスターズ用承認申請用紙を用いて通知されなければならない。下記の書類を申請用紙に添付しなければならない：ドーピング検査用紙、電子計時または手動計時の証明；場所；日付；競技種目；成績が記録された競技の結果。申請は当該競技大会に指名されたUCIコミセールの副署を必要とする。

- 3.9.010** The UCI track commission must also be informed of best performances recorded out of competition(ex.: best hour performance) using a confirmation request form. The following documents must accompany the request: doping control form, proof of electronic or manual time-keeping; the place; the date and nature of the performance. The form must be countersigned by a UCI commissaire who attended the performance.

UCIトラック委員会は、競技外(最優秀アワー・パフォーマンス等)で記録された最高成績を、承認申請用紙を用いて通知されなければならない。下記の書類を申請用紙に添付しなければならない：ドーピング検査用紙、電子計時または手動計時の証明；場所；日付；パフォーマンスの種類。申請は当該パフォーマンスに関与したUCIコミセールの副署を必要とする。

- 3.9.011** The best performances shall be confirmed by the UCI track commission.  
最優秀パフォーマンスはUCIトラック委員会により承認されなければならない。

- 3.9.012** For anti-doping matters, see Part 14, and in all other respects, the rules for world records apply (chapter V).

アンチドーピング事項、第14部参照、およびその他すべての事項について、世界記録規則(第V章)が適用される。

*(text modified on 13.06.08).*

