

## ●取り回し性の良さ

Sh modeは乗車時のみならず、市街地での駐車時にも扱いやすいコンピューターとすため、押し歩きや取り回し、スタンドの扱いやすさを実感できる設計としました。

狭いスペースなどでの切り返しを最小限に抑えるために、ハンドル切れ角を左右46°とすることで、フロント16インチの大径ホイールながら、従来のフロント14インチホイール同等の取り回し性※を実現しました。

また、押し歩き時の車体重量を軽く感じさせるために、無理のない姿勢が取りやすい990mmのハンドル高や、ブレーキの引き摺り抵抗を低減できるようディスクへのパッド押しつけ残荷重を低減する機構を採用しました。

さらに、より容易にスタンド掛けできるように、メインスタンドの接地面と足で踏む面など各位置関係を最適化しました。

※Honda調べ

## ■ハンドル切れ角イメージ図

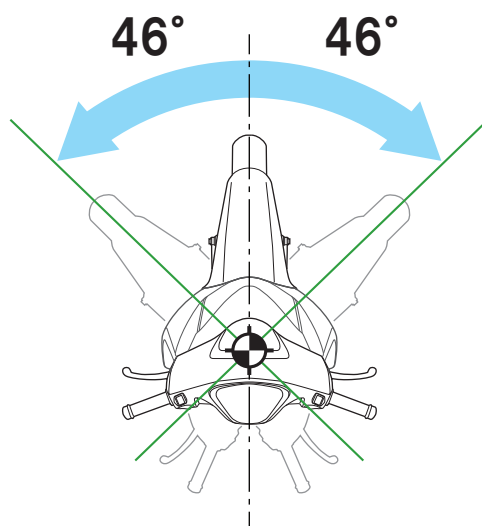

## ■14インチホイール同等の取り回し性イメージ図

