

発行所 アミューズメント通信社 編集・発行人 赤木真澄 大阪市北区神山町14(第2松栄ビル) 530 06(314)0309 郵便振替 大阪307852 年間購読料(送料共)7,200円

第14回

AMショー

27日に小間割り

全日本遊園協会(事務局 東京都渋谷区渋谷三の六の八、四〇七七八七)一、略称JAA、会員数百三十四社、会長 渡藤嘉一氏のショー委員会(中村雅哉委員長)は、今秋開催される第十四回アミューズメントマシンショーの出展小間割りを八月二十七日に決定する。

JAA



昨年のAMショー会場(今年も同じところ)

説明会も 開催予定

既報のとおり、七月末締切時点で出展申込みがメダルゲーム、アーケードゲームともに超過したため、ショー委員会は急いでこれに対処するとともに、出展希望社の意向を尊重しつつ、限られたスペースの配分で各社の希望小間を削減。削減を受けた各社もほぼ了解したようである。

さらにも三社が協会加入

同協会への新規加入は、相変わらず続いており、八月十七日の理事会で三社加入が認められた。なお、三社加入は、(株)太陽自動機(本社 東京都台東区東上野四一二十五十七、川市ビル、四一四一五三七)、(株)宮坂芳男社長、日本物産(本社 大阪市北区南森町四十六、八千代ビル南館、三六五〇〇六六一、島井末治社長)。

今回のAMショーでは出展申込みが、募集小間数を大幅に超過し、ショー委員会ならびに協会事務局も大変ご苦労だったようだ。しかし、まだこれから本格的にショー準備が進められるわけであり、いよいよ心労のこもり、推察される。

論潮

ショー取組み

協会のAMショーは、米国のMOAショー、英国のATEショーと並び世界三大祭りのひとつとして年々盛大になってきている。出展内容も年々広範囲になり、アミューズメントマシン自体がその幅を拡げていることは

重要になってくる。ばらばらの発展は発展とは言えず、やはり道理に基づいた社会的評価に業界の発展は望めないわけ

規加入が相次ぎ、全般に組織化は進んでいるようであるが、他業界とくらべて、まとまりがかならない。この秋開かれるAMショー開催を通じて、さら

に円満な交流を図り、やがていよいよいわれるいくつかの重要問題について、少しずつでも解決を図ることが望まれており、この点に大いに期待がかけられている。

また、ショー出展についても、慢然と出展するのではなく、幸か不幸か限られたスペースを効果的に利用して、より一層密度の高い出展内容にしてほしいものである。この方向で、真剣に「明日の業界」について、責任ある活動を業界みんなの手でやり遂げたいと思うのは、なにも本紙ばかりではないだろう。

博多支店
新社屋竣工
セガ社

WONDER 36

ワンダー36

真打ち登場

ICマシンの弱点を克服、すぐれた耐久力で取扱いも便利、屋外の日光で板面が浮出る特殊板、どこでも置けます。
人気あるデザインとすぐれた機構でロケで高利益の実績。
10円玉、メダルの2WAY



機械仕様

高さ	1,400mm
奥行	396mm
横幅	622mm
重さ	40kg



東宝商事株式会社

〒534 大阪市都島区都島本通4-24-10
TEL. (06)924-2000~1(代)

黒部に全国から集まる



全国優良オペレーター (高畑秀雄社長) の世話
団体の正式法人、日本娯
楽機械オペレーター協同
組合(事務局)東京都港
谷区渋谷三の六の二、第
二矢木ビル、四〇九一
五二二三、略称JOU、
内田博理事長、組合員三
十四社)の八月例会は、
八月五日から三日間、家
族連れで参加者六十五人
と大規模に行なわれた。
これは子どもたちの夏
休み期間である点を重視、
家族サービスを兼ねたも
ので、組合員(株)日高商
会合そのものは七日の
早朝行なわれ、諸案につ
き審議された模様。なお、
次回例会は十月、東京で
行なわれるAMショー見
学を兼ねて、その期間中
に開催される予定。
大阪梅田のメダルゲー
ム場「カジノ・ザ・ミン
ト」(大阪娯楽物産(株)経営
三二四一〇二七三、水
上照雄支配人)でこのほ
ろ、本格的なカジノデ
ィーラー養成教室を始めて
いる。

組織力誇る日本娯楽機械 オペレーター協同組合(JOU)

メダルゲーム場運営基準による強磁性体適合品
ステンレスメダル
★規格も土質もミリ以内と高精度、滑り、積重ね、
カッティング性能も抜群
★指定マーク製作 ★1000枚より地方発送
千葉県八千代市八千代台西4-7-10
株式会社 **東葉興業** TEL.0474-83-3401

電話新設
オキー興産(株)東京都
市下京区鳥丸通七条下ル
京都タワービル五階、
〇七五-三三三-〇八
八、八尾嘉寿社長。



装いも新たに 《新型》BIG & SMALL

● 深みを持たせた新顔です
● コインクレジットは
九九枚まで可能
● 結果は手もとの
表示ランプでわかる
● 払い戻しボタンでメダル

● 総発売元 **ユニバーサル販売(株)**
東京 ☎03 (833) 9581
大阪 ☎06 (385) 6800
● 製造元 **(株)ユニバーサル**

レーザーで白熱戦展開 西日本オープン大会

これはレーザーシューター
の販売促進ならびに、よ
り多くの人にこのゲー
ムの持つ競技性を知って
もらおうと、任天堂レ
ィーシューター、任天堂
が後援しておこなわれ
たもので、今年が第三回
大会。
当日は名古屋のレ
ィーシューター、大阪
の西日本地区五ヶ所
のセンターから、男女
十二名が参加。午前
十時に開始された競
技は、Aクラス(男
)、レディーズの三
クラスに別れて、午後
三時まで熱戦が繰り
広げられた。



Aクラス優勝者の表彰式



76レーザーシューター射撃西日本オープン大会

日本レーザーシューター協会

本格的ディーラー養成教室 大阪ミントで八月末開催

これは機会に今までは
同業者など入場できな
かった一階の豪華ホール
一般公開となった。開
かせはミント事務局。教
室は午後三時から五時
まで、入会金五万円、本
格的なレーザー、プラ
ックジャック、パカラを
マスターすることができ
るはずだ。

今までも依頼されて
ディーラー養成を手が
けてきたが、今後はた
り養成教室を営業内
容に盛り込むことにな
る。ベテランの水上
支配人による徹底した
教育が得られること
になった。

さらに話題を独占、競輪をしのぐ第2弾!!

FUJI BOAT RACE

フジ・ボートレース

水面の上を波シブキをあげて走るボート!! 華麗な競艇を再現させたフジ技術陣の傑作です。

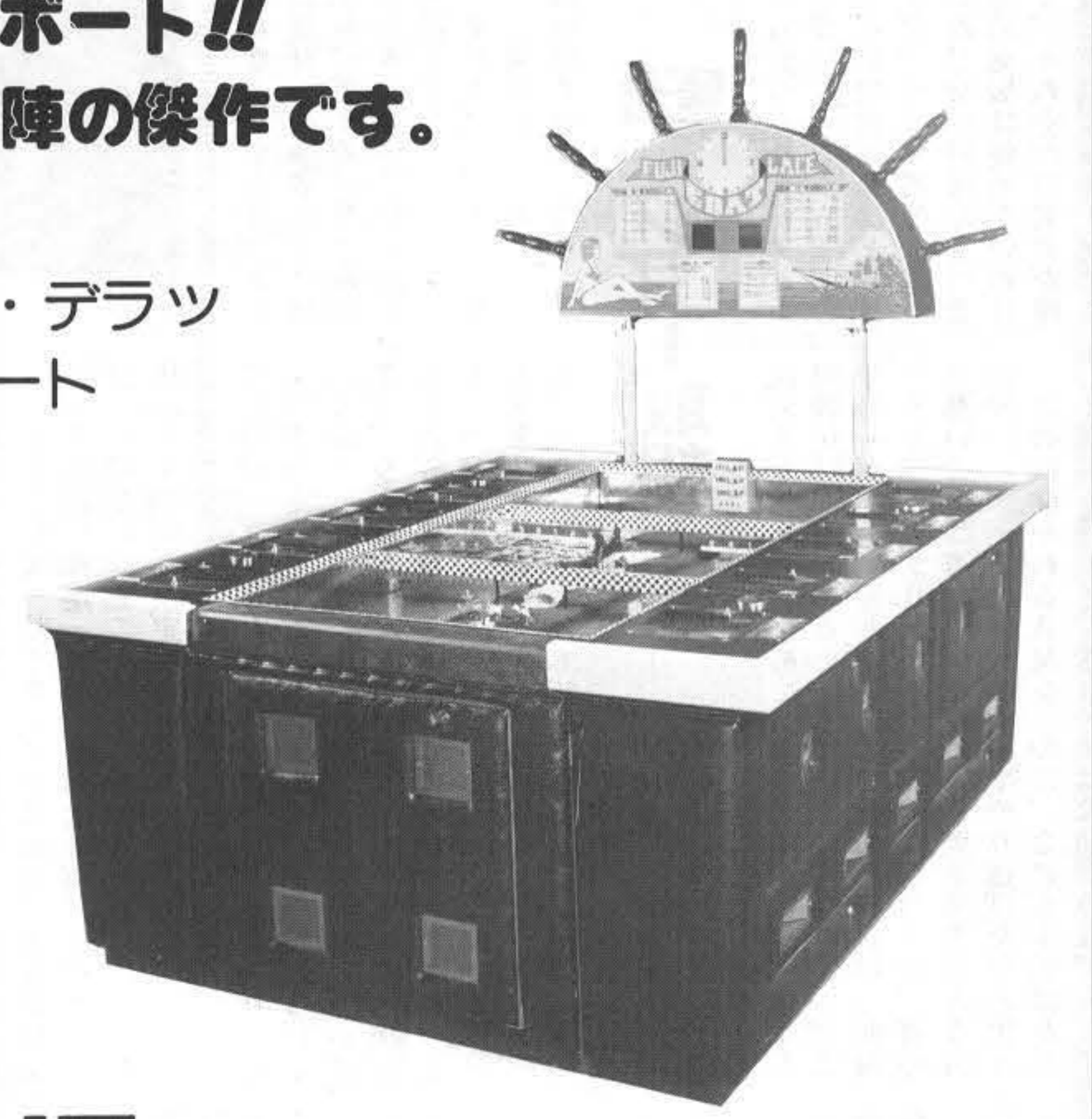

現在ご利用されているフジ・ハーネス・テラツクスを、一部ユニット交換でフジ・ボートレースに変身させることができます。なお、他社製品についても同様の改造ができます。波シブキの迫力を満喫できるようにレースは1回3周。ゴール着順を争います。

FUJI TELEVI-FIVE

フジ・テレビファイブ

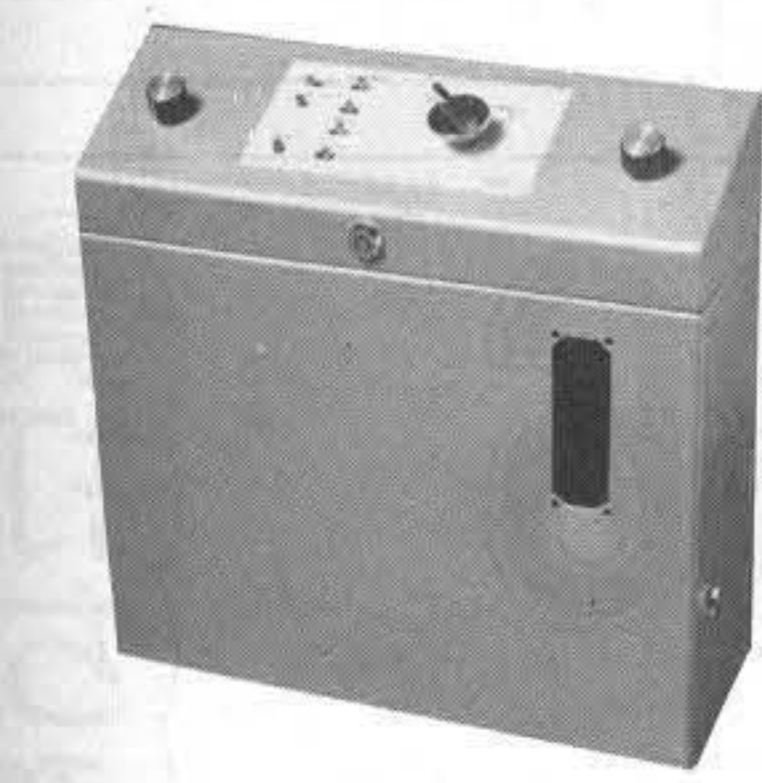

ご家庭のテレビで利用できますので、安価でTVゲームを楽しむことができます。

2人用が標準で1プレイ100円。
(なお、詳しい内容につきましては下記までお問合せ下さい)

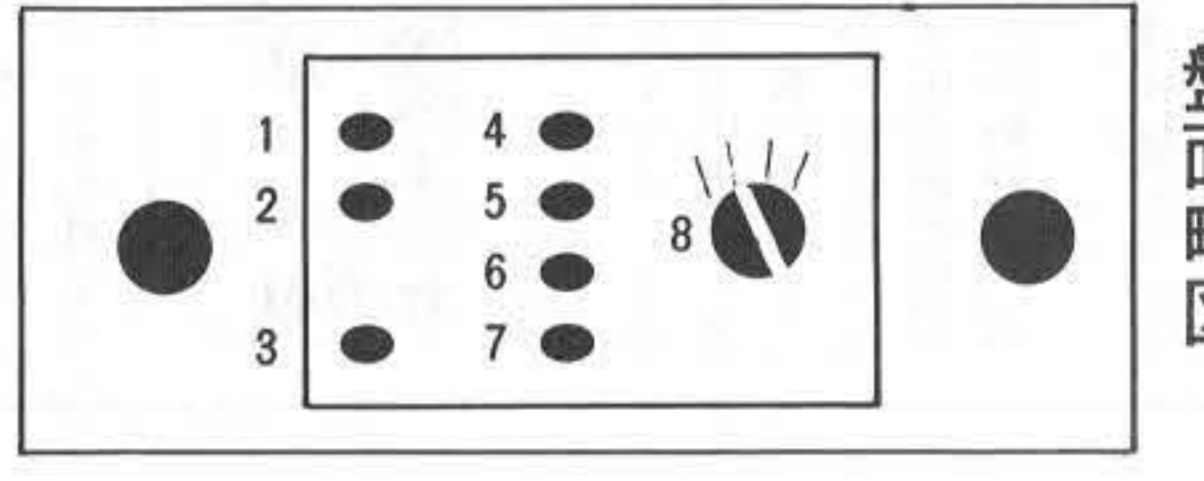

- | | |
|------------|---------------------------------|
| 1. 入切スイッチ | 6. スピード |
| 2. サープ | 7. アングル |
| 3. リセット | 8. 切換スイッチ |
| 4. ラケットサイズ | テニス
サッカー
スカッシュA、B
ライフル |
| 5. サープ | |

総発売元



フジエンタープライズ株式会社

東京都新宿区北新宿 1-7-21 〒160 TEL. (03) 365-0611(大代表)
フジエンタープライズ(株)札幌支社 〒062 札幌市豊平区平岸 2条 3-7-1 ☎(011) 841-2087(代)
フジ・リース株式会社 〒160 東京都新宿区北新宿 1-7-21 ☎(03) 363-8815(代)



ここでゲーム機に新技術を採用することの意味を、簡単に整理しておきたい。

まず、私達のゲーム機械に對して新技術を考えたい場合、その對象とする分野は、次の四つのメディアに区分けされよう。すなわち一つは視覚に関わるもの、二つめ

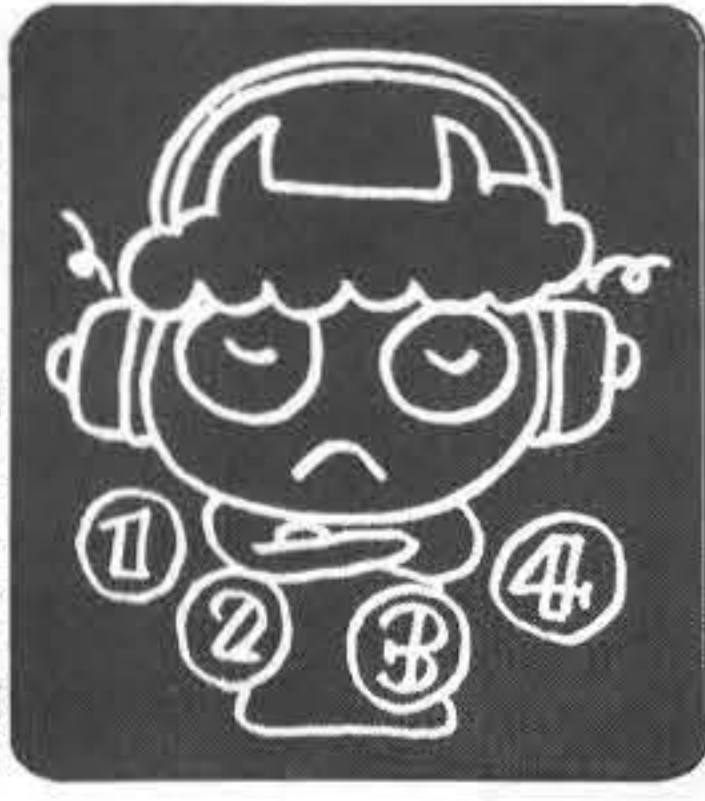

新技術の四つのメディア

レーシジョンを体験し、その方法を火星へ伝達して補修を成功させるなどたまたま然として、いつか、どういふふうになつてゐるのかと不思議がるだけである。こうした世の中の流れ、特に技術分野については、その進歩のスピードがますます早まり、おまそ、将来、解決不可能という問題は考えられなくなるに違いない。むしろ時間と費用の積算で、今後の未来社会のあり様をより正確に予測し、何年後には、これはこうなつてゐるといふ写真写を容易に作り得る時代になつた。しかし、どういふ分野のどういふ課題が、具体的に進展されるか、という問題は、社会にとつて何がより有用であり、何を優先させるかという優先順位によつて多に左右される。それは、ひとつに技術革新が単なる思いつきとか、偶然的な発明ではなく、それぞれの系に則つた、各々の場の積み重ねによるものだからである。そして何よりも明らかなのは、すべての課題は、投入される金と時間の積算で、確実に間違ひなく解決されることである。戦後の技術の進歩を振り返つてみればあらゆる技術分野で、一見、単にその進歩の度合いが早くなつただけのように見えるが、じつと眺

めてみれば、そこには明らかでな縁が存在し、すべて必然的な順序の上に整理することが出来る。その順序は決して非論理的なものではないし、また一つ一つの進歩に根拠のないものは、一つとして見当たらない。ダイオードからトランジスタ、トランジスタからIC、TTLからCMOS、LSIへとその経緯はきちんとしたレベルの上に乗せられ、何年先にはこの上というスケジュールもできてゐる。

私達のゲーム機械の場合はどうだろう。私は以前にも触れたが、私達の業界が他の産業界と同等、ないしはそれ以上に独自に、普遍的な新技術を開発する能力は、まだ持て得ていないし、同時に現段階ではそうした方向での成果を期待する(例えば、われわれの業界が超LSIを開発するような方向、必要もないと思う。しかし、他の産業界の成果を私達の業界が活用すること、という面は私達がすべきことである。事実、これまでの業界の歴史は、具体的にこうした技術を探り入れ応用したゲーム機械を作り、使つてきた。今日では値段の安いパチンコゲーム機にすらICが使用されている。

技術革新の担い手は

三番目には、その採用による利得の比較計がある。価格が安くなる。サイズが小さく収まる。重量が軽くなる。電気使用料が少なくなる。耐久性が長い。故障に対する安定性が向上する。視聴覚上の見映えが良い。

比較計数利得の中でも、価格が安くなるという点、これはメーカーにもユーザーにとつても双方に一番効果の高い点だと言えよう。ある。この価格の問題は、官公庁とか、軍事上とかといった社会性、公共性に根ざすもの以外の、民間企業へは、これには有難さを感じてゐる。多くの場合、公共性、社会性を帯びた製品は、国家、国民の安全とか、便利さとか健康とかといった本来の効用を重視する。

成長した日本も、偉大と言うほかあるまい。あのゼロとも言うべき終戦から三十二年、人間の力は計り知れない。

私達の扱つてゐる機械ゲームの発祥はアメリカで、そのアメリカは、今年が建国二百年。本年前半、このお祭りは世界中に波及し、スター・ストライプ・プラス・二百年の理の尽された感であつた。たつ

な欲求が先行してゐるケースのものとなる。関西精機のガンスモークはホログラフを利用したガンゲームで、最近のこの種のヒットである。

最も一般的に新技術を利用する効用は、現行のゲーム機の不満が解決されるという方向である。メーカー側での不満は、多くの場合、機械作りの際に、本当はここはこう作りたいのだけれど解決方法がないということ、不満足なまままで完成品として発売せざるを得ない不満である。他に解決策がない、現時点でそうせざるを得ないという性格のものである。この方向での新技術採用は、実に適切になされ、この積み重ねが機種改良の各ステップを形成する。品種改良のようなこの地道な展開が、本来最も望ましい方向である。

技術革新の担い手は

一方民間企業へは、収益性を重視せざるを得ない関係にある。いかに便利であるとしても、そのために支払つた代価と得られる利得のバランスを無視することは許されない。

一般的に言われる話だが、第二次世界大戦を契機とした軍事上の要請が、今日の現代技術水準を著しく引き上げる要因になつたとされてゐる。こうした事実も、費用とマシンパワーを最優先で投入し、成果のみを期待する論理に根ざしてゐる。組織工学といった学問や今日のコンピュータの技術が、思いもよらないスピードで進歩したのは、この本質ゆゑであらう。

戦時下では、いかに早く目的の技術を開発し得るかということが、活殺を決める要素であり、至上位の要請であつた。技術の使われる目的は、本来、人間生活を豊かにする平和なものにするためのものであるべきであつたが、不幸にして全く逆に利用される結果となつた。想い出すに、科学分野の最も進歩した量子力学は、原子爆弾を發明した

た二百年の歴史しかない国アメリカが、今や世界一の物質文明国。七月には火星にパイキング号が飛行し、数々の成果を得たことは記憶に新しい。このパイキング号の技術など、まさに未来社会の到来の感しがある。無人ステーションでありながら、作動不良のトラブルが発生したら、地球上で同一機を使用してトラブル補修のシミュ

れなどという技術はこの種のものに属すと思われ。ちよつと、このようにその技術がなければ考えもつかないというものの採用は、ゲーム機としては画期的なものになる。TVビデオゲームなんかは典型的だし、インディ500などもCDに依つて立つてゐた。ほとんどどの画期的なゲーム機は、この種の技術の成果である。これはその技術があつて始めて成立する性質のものであり、不可能を可能にするという考え方であつても、やむを得ずそれが出来てみたら、「ああ、ほんとはこれが欲しかったんだ」みたいなニュアンスであつて出てくるものと、「何かこうして直接の視覚に訴えるようなもの」といったふうの、大まか

技術革新の担い手は

な欲求が先行してゐるケースのものとなる。関西精機のガンスモークはホログラフを利用したガンゲームで、最近のこの種のヒットである。

最も一般的に新技術を利用する効用は、現行のゲーム機の不満が解決されるという方向である。メーカー側での不満は、多くの場合、機械作りの際に、本当はここはこう作りたいのだけれど解決方法がないということ、不満足なまままで完成品として発売せざるを得ない不満である。他に解決策がない、現時点でそうせざるを得ないという性格のものである。この方向での新技術採用は、実に適切になされ、この積み重ねが機種改良の各ステップを形成する。品種改良のようなこの地道な展開が、本来最も望ましい方向である。

Machine Gun
マシンガン

MACHINE GUN
SHOOT

コンパクト設計
多様型マシンの.....

機械仕様
H320×D320×W450mm

BIRD'S CHANCE

プレイ・ルール
①ボールを定位より、バターで軽く打つ。
②トライは9回。
③AからFのいずれかのパターンにカップイン完了すれば、賞品が出る。

日本ベンディング販売
池田市八王寺町1丁目1-21 TEL.(0727)52-1980

感謝記念セール
実施中!!

古き良き機械を見直そう

古き良きマシンを見直そう

古き良き機械を見直そう

パリー社ビンゴ、セガ社スロット、シーバーク社 ジュークボックス、その他ゲーム機械全機種をレンタルコンディションでとり揃えております。

Bally SLOTMACHINES, BINGO GAMES
株式会社 日本商事
パーツカタログ無料配布いたします

大阪市城東区永田2-5-9
TEL. 06 962-7721(代)

オリピックも盛大の内に終幕。数々の世界新記録が飛び出し、人間の能力は、この調子でゆくことこまても伸び続きそう、果てしない。そう思えば、子供の頃、ラジオで聞いていたヘルシンキ大会の頃のスコアと比較すれば、なんとともいふんと違つたことに驚く。こうしたスポーツの記録に限つたことではないのはもちろんだが



メダルゲームの底流

特別連載
第19回



一心生

*代理店募集 (全国各地)

フルバンドをバックに
あなたが歌えう200曲

ナツメロ・最新流行歌から軍歌・フォークまで—

カラオケ演奏決定版

オーケストラ

バー・スナック・ホテル旅館・宴会場・保養所に JATRE 1100
100円で1曲歌って録音もできます



ジャトレ・ミュージックパック50本
(200曲) 生テープ、フリーニングテープ付
本体キャビネット
コインセレクター(連続10枚投入OK)

演奏アンプ、録音アンプ、内蔵のメ
インアンプ
テープバックスタンド
高性能工コ装置、マイク
ステレオスピーカー

豪華な歌詞アルバム
(歌い方指示つき)

以上一式 標準価格 ¥320,000—



オーケストラJATRE 1300 登場間近
●カセット録音方式、コインセレクターとメインアンプ
の一体化など画期的な新機構
「有楽町で逢いましょう」など業界希望の
100曲も同時登場
●再会、涙の雨上り、悲しい酒、愛、酒は涙力羅敷か、
東京ナイトクラブ、君恋し、地獄の夜、函館の女、ラブユ
ー東京、兄弟仁義、レコード各社専属楽曲をガッチリ
カバー



株式会社 ジャトレ
〒102 東京都千代田区平河町1-4-3 平河町伏見ビル
TEL (03) 230-0671

最新カラオケテープの決定版

ROMAN TAPE

- ★人生の並木道ほか古賀メロディーを多数収録
- ★他に類をみない幅広いレパートリー
- ★一流の演奏にコーラスも入ってムード最高

聞くよこびり楽しさを兼ねそなえた
これこそ現代にマッチした商品だと思
います 古賀政男



最高級
テープジューク GM53

大好評
発売中

■10円玉ゲームのパチンコ
■玉は10から20個でチュ
リップは全開10回チュ
リップに入ると閉じます
■入ると①から⑩まで点数ラ
ンプが点灯■入賞は八点か
ら十点までセット可能■中
央チャッカーに入ると、上
の点数は残ったままスタ
ートに戻り、再打球できる
■クギの調整もスムーズ■入
賞すると美しいメダル

新発売
パワーチューリップ



定評あるクリーンスワイプ



大ヒットのグランプリに新型登場
ニューグランプリ

メダル付き

大和物産株式会社

吹田市垂水町3丁目29-2 チサン第5江坂ビル1F
TEL (06) 385-1815代

ジュークボックス専用カラオケ

ニチメロ
レコード

お求めやすいテープジューク
サウンドバリー・ジュニア

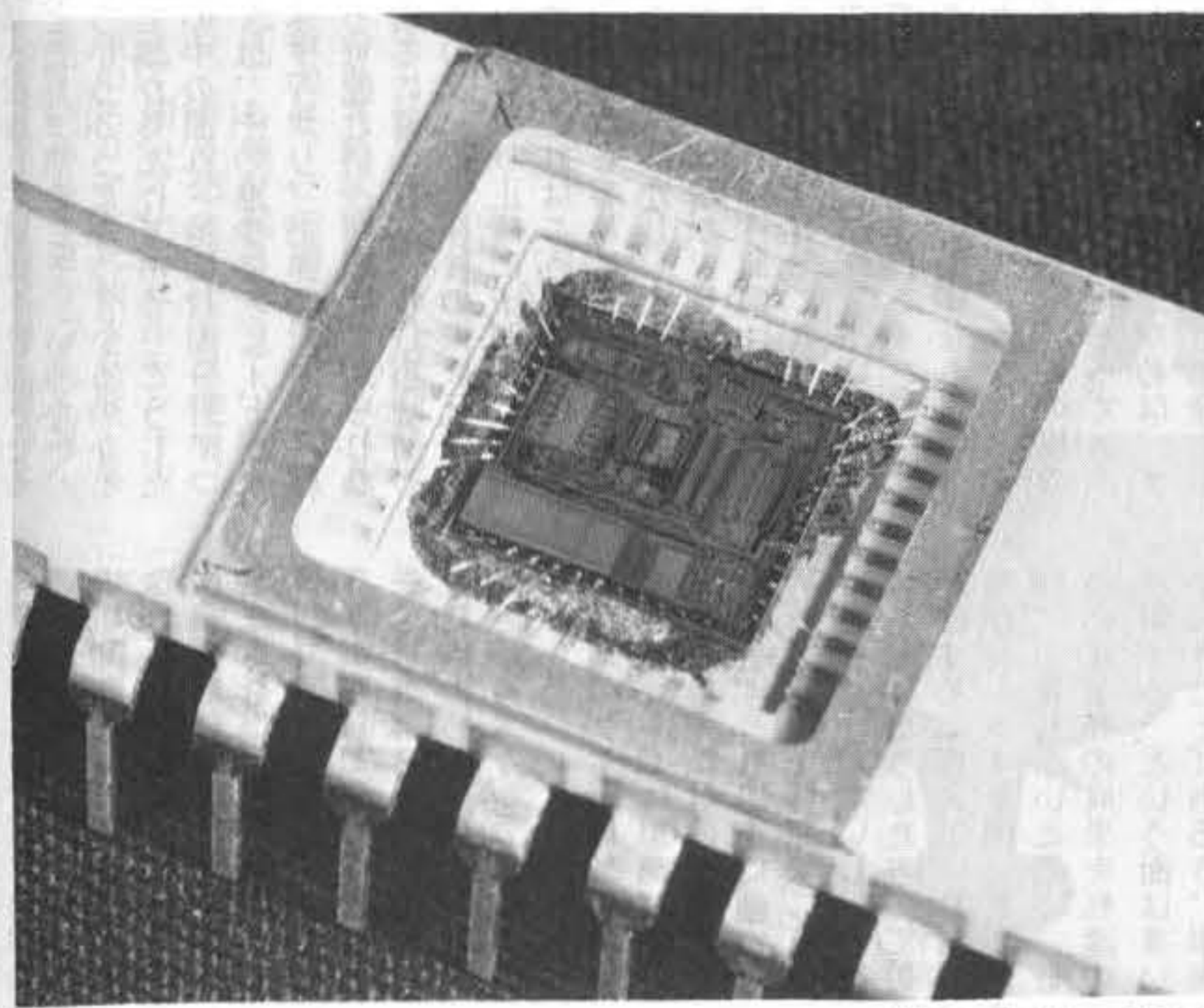

セガ社のロデオとマイクロプロセッサ



人類を不幸のどん底に叩き込むこ
とになった。通信技術、電子技術
は、飛行機を撃ち落とすことをよく
するためのレーダー、ミサイルな
どを発達させた。しかしこうし
て本末を逆にした。しかもはあり
得へからざる目的のために開発さ
れた諸技術が、あつて今日の物質
文明の担い手となったのである。
技術革新の歴史が、たとえどの
ような動機によるものであろうと
その成果は、広く人間生活をより
豊かに、より意義深いものにし、
また使用することによって、人を不幸に
するものではない。終戦記念日とい
う

私はこれから、一人の業界人
あると同時に、一人のゲームの大
好きなファンとして、個人の私
見を述べさせていただきます。私
として、一人のゲームファンが、
こういう意見を持っているとい
う

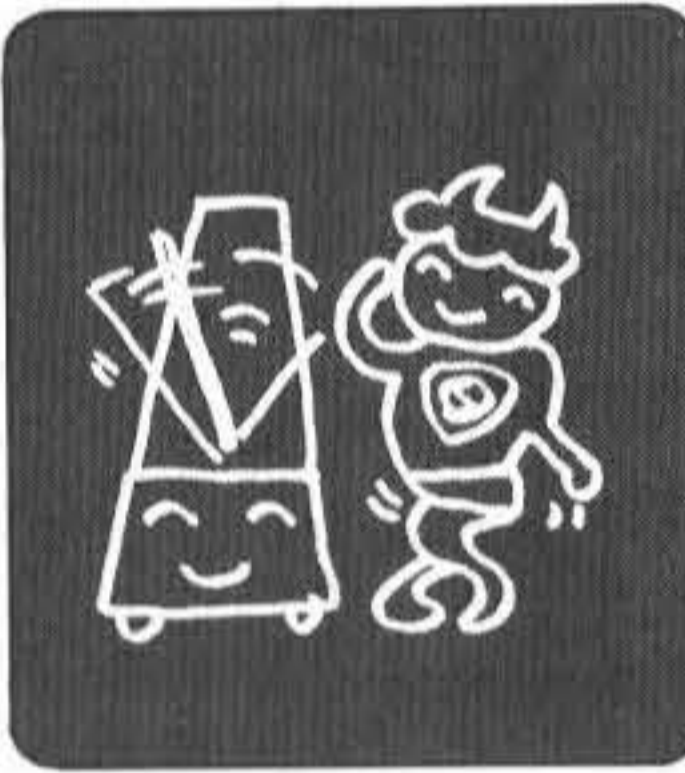

リズムを崩す新技術?

今、ゲーム機などへの新技術を
導入することの意義を三つほど列
挙した。そしてそれが業界は、
その成果の導入の時期について
ほぼ順調に取り込んで来たと言え
る。前述のレーサーなどに代表さ
れるシューティングゲームが、
CDSとドラゴンスタの採用によ
って全く新しいゲームの分野を確
立した。ドラゴンスタは集積回路
(IC)へと展開され、TVビデオ
ゲームという新しいゲームの分
野が確立された。と同時に、これ
ら技術はあらゆる分野への適応が
考えられ、ドラゴンスタで賄える
もの、ICで置き換えられるもの
は、全て従前のゲーム機を対象に
試みられた。こうした置き換えの

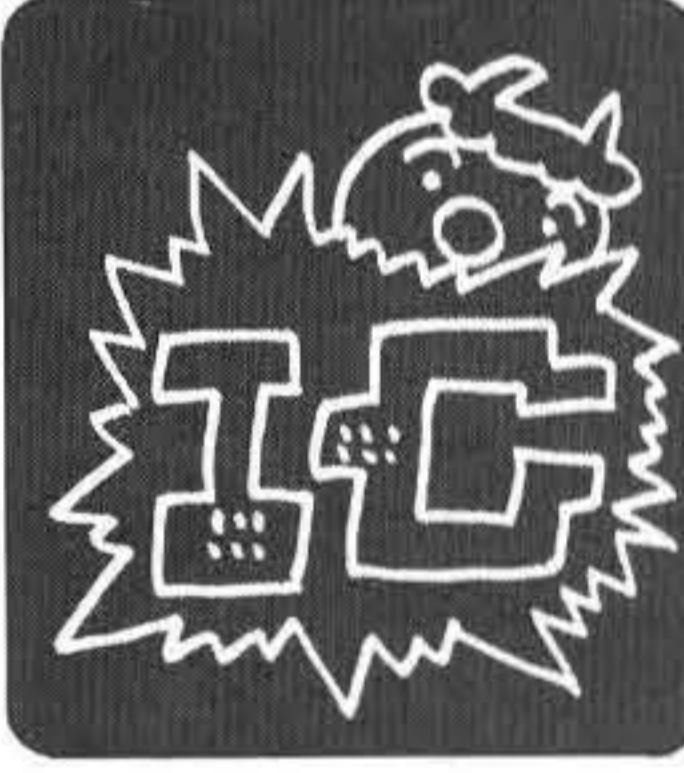

ゲームマシンのIC化

前者はアメリカではマコー社、
日本ではセガ社のロデオなどであ
り、後者はソニーのフェアアでお目
見えたニューロカーである。こ
うしたフリッパーとかピンゴは
私の見る範囲では、本質的にゲー
ムとして大幅な変更が加えられ
たとみなすわけではない。確かに技
術的には画期的な大改良であり、
リレーやステッピングユニットが
そっくりICに変わったことや、ス
コアリールがデジタルのLED
に変更したり、フリッパーの音も
それまでのゴングが電子音に変わ
ることも、一つ一つ挙げてゆけば
大革命と言える。こうした事実
異論を唱えるものではない。
しかしこうした変革は、あくま
でも改良であり、TVビデオゲー
ムが製作されたことは本質的に
趣きが異なるものである。

BULL MARKET

ブル・マーケット



MYSTIC GATE

ミスティック・ゲイト



BALI

バリ



SUPER WALLSTREET

スーパー・ウォールストリート



バーリーサービス株式会社

大阪市南区南綿屋町23-1
TEL (06) 213-5255 (株)

スピードと迫力のニューマシン

TOUCH'DOWN

タッチ
ダウン

新発売

- 華やかにスピードとカンを競い合う、迫力あるニューマシンが遂に出来ました。
- 手軽に楽しめ、回転率も上るとともに、確実に高収益が約束される期待のマシン。
- なにしろ取扱いが簡単!! しかも価格が低廉です。お求めやすい。
- 親しみやすいボディとカラフルなデザインで、身近な口々にぜひ置きたくなります。
- きわめて合理的な設計なので故障の心配はまずありません。
- ボディは茶色と黒色の2通りあります。
- 10円玉用ですが、メダルでも使用できる切換装置付。

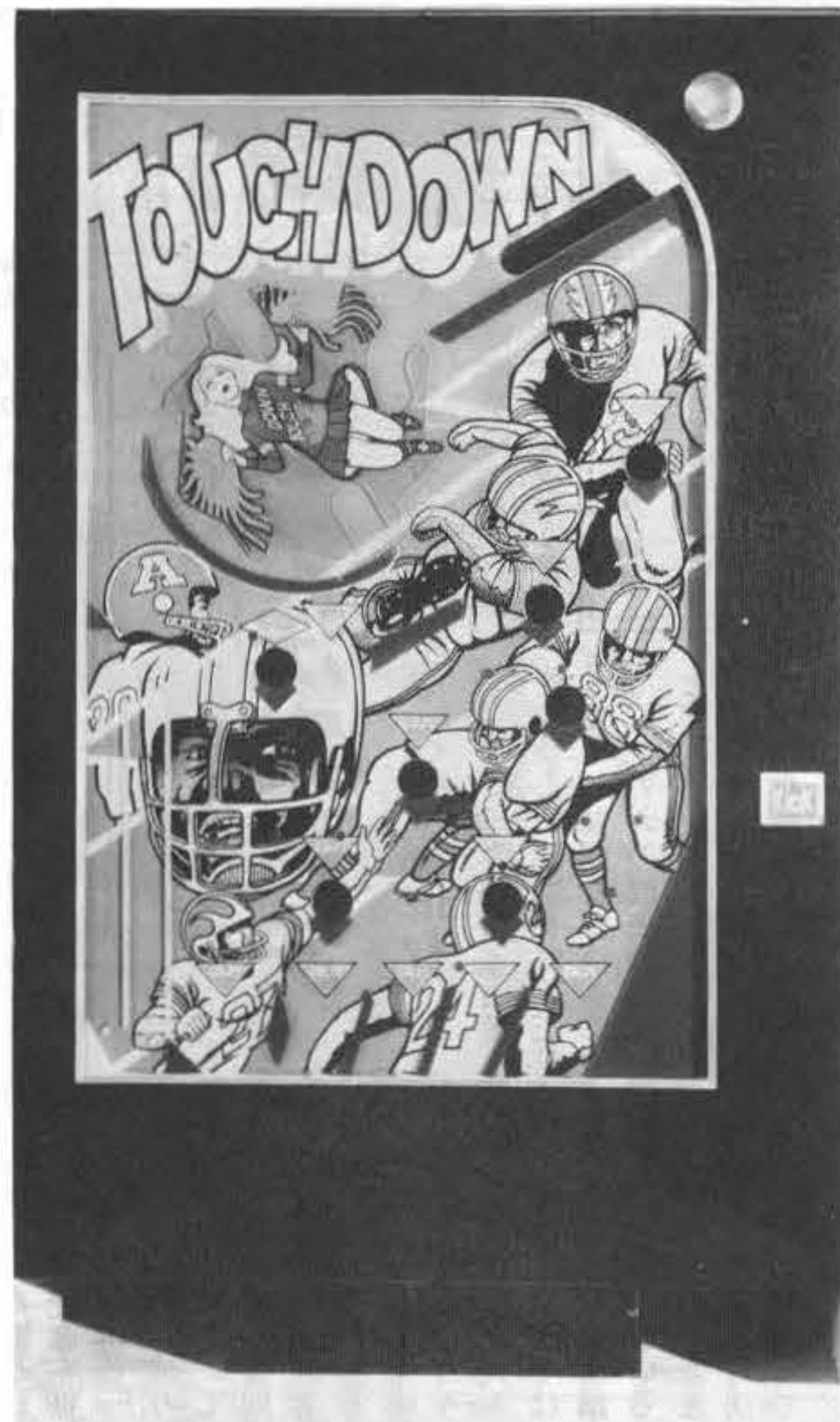

仕様

- 外装 デコラ板加工。前面レザー張り。
- 寸法 高さ98×横幅62×奥行28 (各cm) 台の高さ54cm
- 重さ 約33kg
- 電圧 AC 100V、50・60Hz、通産省▽型式承認認可
- 消費電力 60W～125W

〈タッチダウン〉の遊び方

- タイミングをねらって、右上の投入口より10円玉を入れます。
- バントワラーのお嬢さんが回る回転盤に10円玉がうまく入るとKICKへ行きます。
- さあ、右のKICK ボタンを押して、思いきりキックして下さい。
- GOAL (3ヶ所あります) に入ると、チャイムの音とともに楽しい景品が出てきます。
- SPECIAL (1ヶ所) に入るとメダルが出てきます。
- 10円玉のかわりにメダルで遊ぶこともできます (2-WAY)。この場合メダルは左側のタテのラインに累積され、SPECIALで溜ったメダルが払い出され、GOAL では景品が出てきます。

総発売元

株式会社 カワクス

東大阪市稲田1414 ☎(06)745-2784

製造元日本ベンディング販売 池田市八王寺町1-1-21 ☎(0727)52-1980

代理店

大和物産株式会社

吹田市垂水町3-29-2 ☎(06)385-1815



日本初のICビンゴ「ニューヨーカー」

運動のリズムが、プレイヤーとしての私達人間の感じ取り方のリズムにマッチしているかどうか、という点が、ゲーム機が面白いかどうかという点に、少なからず関わりを持っているようである。感じ取り方とは人間の感受性であり、大抵の機械は波長と人間の波長のすり合わせ結果が、人間にとって受け入れ易いものか否か、という問題である。スロットマシンならば、リールのまわるスピード、停止するまでの時間、各リールの停止する間隔といったものが、私達にとつて気分がよいかどうか、多分現行のスロットマシンの場合は波長が合っており、そのために結果として、外れても当ってもハンドルを引くこと、それ自体にはなんら抵抗は覚えないというところが正しいと思う。おそらく波長の合わない機械は、私達にとつて結果として当るか否かは別に、ハンドルを引く事自体が負担になるはずである。だから、現実には人間のいる機種を、新技術を採用することによって改良しようとする場合、その機

械固有のリズムを崩すことは避けねばき留意点である。もちろん新技術によって、より波長がぴったり合う状況が作られれば、それに越したことはない。

まず、プレイヤーを例にとつてみよう。プレイヤーがフリッパーにお金を入れる。そうすると、スコアリールがカチカチカチとゼロリセットをはじめ、点数がゼロになる頃、ガッツヤンと一声大きくハタリセッが働き、ボールが出てくる。それからやがてフリッパーは、フリーストボールを打ち出すこの一連のスタンバイ動作を、いったいどう受けとめようか。プレイヤーがフリッパーに金を入れて、一球目のボールを打つまでのこの数秒間、いったい何を考え、何を感しているのだろうか。金を入れて、スコアリールがゼロになるまでプレイヤーはスポンで掌の汗を拭い、めながら呼吸を整え、カチカチヤと鳴る音を聴きながら、身体がそのリズムを自分のものとして受け止めておもしろいぞ、というオーミングアップをし、最後のガ

ツヤンで本番スタートの合図を出している。たぶんこういう心理的生理的作用が無意識に働いているはずである。そういうわけで、私はフリッパーの、あのスコアリールがカチカチカチと時間を掛けてゼロになったり、バンクリセットがカチヤンと引かれたりする音と時間は、とつても大切で、そのリズムがプレイヤーのリズムに合っていないから、一見無駄なだけだけれど無くしてしまえば、刺身からワサビを取るみたいに感じられる。金を入れる、あるいはリセットボタンを押す、すると瞬間にスタンバイ完了というのでは、プレイヤーはとつても調子でないのではなからうか。たまたま従来の機械はリールとモーター中心のメカニズムのため、そうするしか方法がなかったからそうだった、というのが真相だろうと思う。新技術を採用することで、そうする以外の方法が可能になったとしても、このリズムをはじめとするいくつかの大切な点は、今後あきらめ、ふくらまして欲しいものである。このスタンバイ時間の処理の外にも、

具体的にいづつかの機種を例にして私見を述べてみたいと思うが、それはまた次回以降に。

バリー社製品の パーツならMAXへ

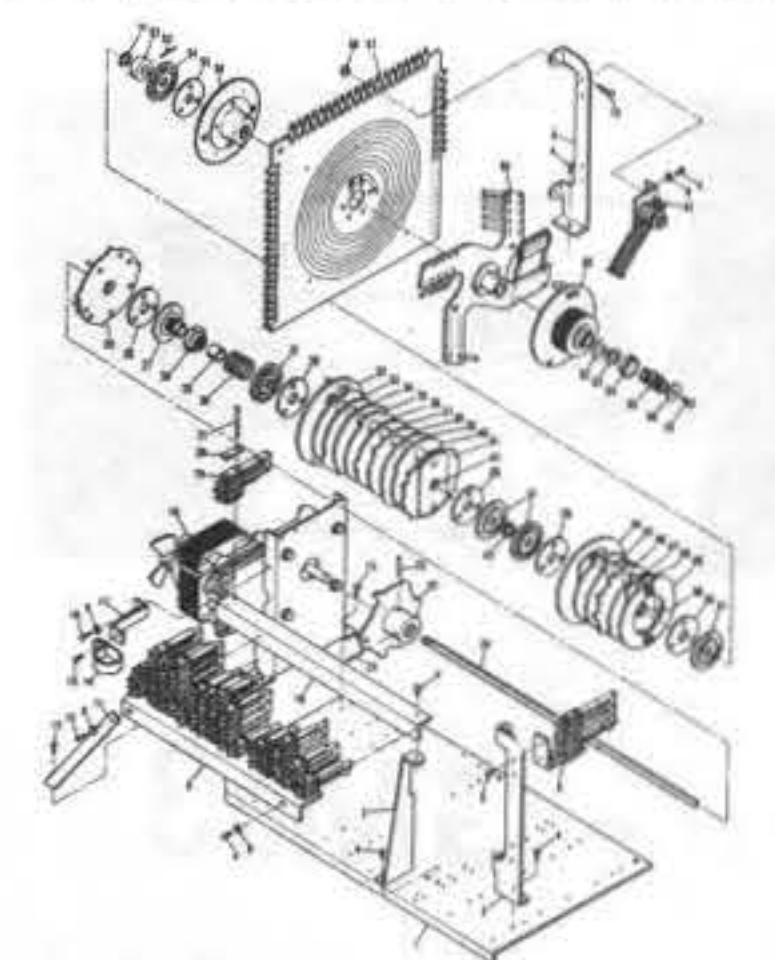
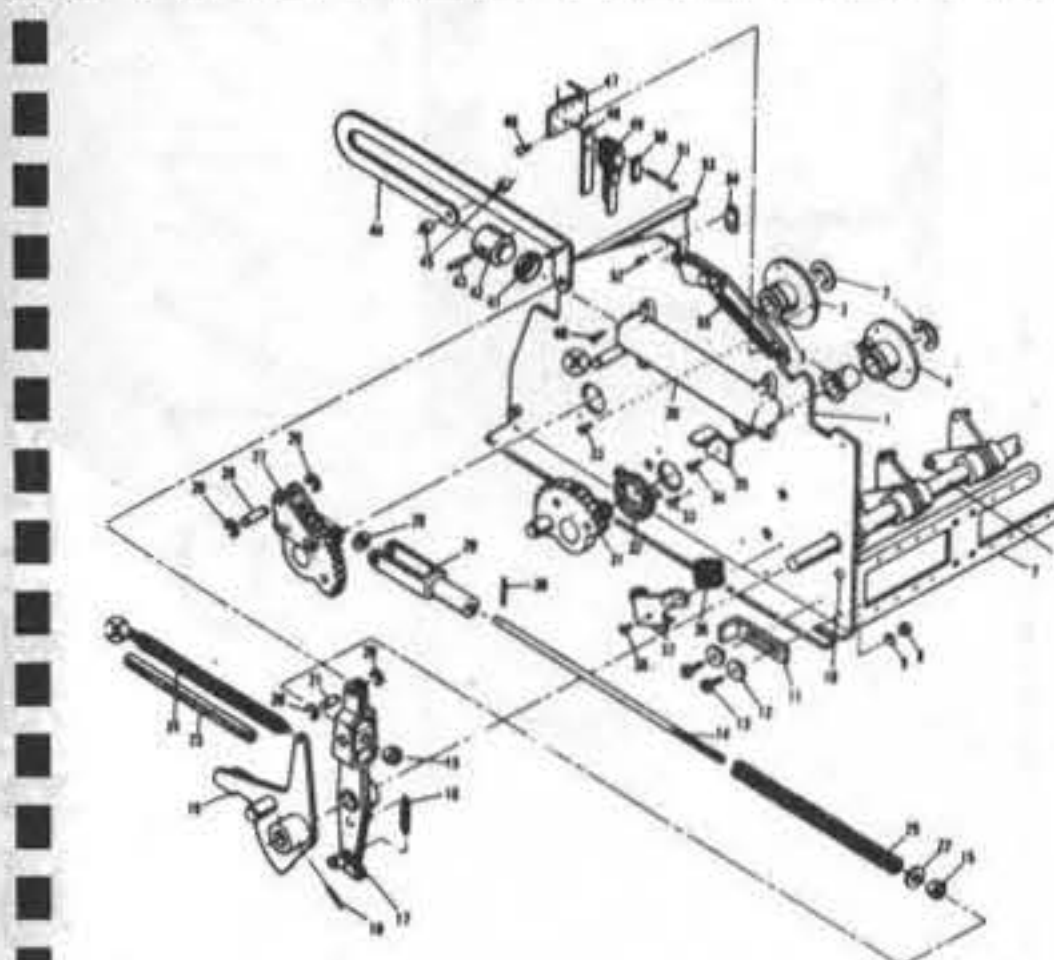

本社カウンター販売システムもご利用ください。

当社は日本で唯一のバリー 純製パーツの指定販売会社です。

スロット・ビンゴ・フリッパーの販売も行っております。
ご利用ください

Bally Parts Shop **マックス・ブラザーズ**

〒544 大阪市生野区巽北2丁目5番31号 TEL. 06(752)4775(代)

★パーツカタログ・プライスリスト等は当社までご請求下さい

カラオケのことなら なんでもご相談下さい

テープですか? 機械ですか?
当社は一流メーカーと提携して、テープでも機械でも
いい品物を安く売る精神でお世話いたします。
お値段はご相談下さい。

記号	1チャンネル	2チャンネル	3チャンネル	4チャンネル
H-6001	うしろの神	みよの	心な	がわ
H-6002	そら	あ	な	の
H-6003	長崎は今日も	あ	な	の
H-6004	夢は夜ひらく	あ	な	の
H-6005	雪が降る	あ	な	の
H-6006	女のね	あ	な	の
H-6007	誰か	あ	な	の
H-6008	か	あ	な	の
H-6009	か	あ	な	の
H-6010	か	あ	な	の
H-6011	か	あ	な	の
H-6012	か	あ	な	の
H-6013	か	あ	な	の
H-6014	か	あ	な	の
H-6015	か	あ	な	の
H-6016	か	あ	な	の
H-6017	か	あ	な	の
H-6018	か	あ	な	の
H-6019	か	あ	な	の
H-6020	か	あ	な	の
H-6021	か	あ	な	の
H-6022	か	あ	な	の
H-6023	か	あ	な	の
H-6024	か	あ	な	の
H-6025	か	あ	な	の
H-6026	か	あ	な	の
H-6027	か	あ	な	の
H-6028	か	あ	な	の
H-6029	か	あ	な	の
H-6030	か	あ	な	の
H-6031	か	あ	な	の
H-6032	か	あ	な	の
H-6033	か	あ	な	の
H-6034	か	あ	な	の
H-6035	か	あ	な	の
H-6036	か	あ	な	の
P-101	ついで	あ	な	の
P-102	ついで	あ	な	の
P-103	ついで	あ	な	の
P-104	ついで	あ	な	の
P-105	ついで	あ	な	の
P-106	ついで	あ	な	の
P-107	ついで	あ	な	の
P-108	ついで	あ	な	の
P-109	ついで	あ	な	の
P-110	ついで	あ	な	の
P-111	ついで	あ	な	の
P-112	ついで	あ	な	の
P-113	ついで	あ	な	の
P-114	ついで	あ	な	の
P-115	ついで	あ	な	の
P-116	ついで	あ	な	の
P-117	ついで	あ	な	の
P-118	ついで	あ	な	の
P-119	ついで	あ	な	の
P-120	ついで	あ	な	の
P-121	ついで	あ	な	の
P-122	ついで	あ	な	の
P-123	ついで	あ	な	の
P-124	ついで	あ	な	の
P-125	ついで	あ	な	の
P-126	ついで	あ	な	の
P-127	ついで	あ	な	の
P-128	ついで	あ	な	の
P-129	ついで	あ	な	の
P-130	ついで	あ	な	の
P-131	ついで	あ	な	の
P-132	ついで	あ	な	の
P-133	ついで	あ	な	の
P-134	ついで	あ	な	の
P-135	ついで	あ	な	の
P-136	ついで	あ	な	の

▲TH型 (現在256曲、64パック)
◀CTA (9月末で400曲、100パック)

カラオケテープ・マシンの専門商社

株式会社 BGM大阪

大阪市淀川区宮原2-14-1 吉田ビル3F
〒532 TEL. (06) 393-9001 (代)
(株)BGM販売 TEL. (093) 511-5898 (代)

AP (220曲、55パック) ▶
RT (現在160曲、40パック) ▼

MOAショー 11月12~14日 外国勢の出展多数 展示会場を大幅に拡張

MOA(ミュージック・オペレーターズ・オブ・アメリカ)事務局によると、今年のMOAショーは外国勢の出展が多くなる見込みである。今年の出展希望者は、今年のはじめ頃から次々と申し込んでおり、すでに今までの記録をはるかに突破している。このため、従来の展示会場

円滑な運営方法を策定

ピンボール解禁後のNY市

さる六月にピンボールが解禁となったニューヨーク市では、同市消費者局の手でその管理運営の具体的な手続きが進められている。同市の担当官、エリナ・グーゲンハイマー氏が語るところによると、その趣旨は「ピンボールやその他のゲーム機の設置許可を与えたことにより、通行妨害が発生し

海外の話題



「今年のショーは、単に大規模というだけでなく、最も豪華なショーになるだろう。また各国の視察ツアーも組まれているので、外国からの参列者も最高となる見込みである」と、首席副会長のフレドリック・グラランガーは語っている。なお、MOAの新社名は、ショー期間中に決定される見込みであるとのこと。

大型機のショー開催

十一月十九日から二十一日

IAAPA

米国の遊園地関係の団体「インターナショナル・アムusement・インダストリー・オブ・アメリカ」(略称IAAPA)は、十一月十九日から二十一日、ラスベガスにある「リバーゲート」において、第一回のショーを開催する。

懸案のカジノ法案否決

ボダリオ知事署名を拒む

日経産業によると、グアムが、このほどカジノ法案を否決し、議論を呼んだ。グアムの観光振興策として議員立法によるカジノ法案が論議された。わが国から進出したホテルも、いっせいにカジノ開催を準備する動きをみせていた。

着実な伸びのバリー社

第2期収支決算報告

バリー・マニファクチュアリング・コーポレーション(米国バリー社)は、一九七六年度第二期(四月初旬)の収支決算を発表した。六月末までの純利益は、総収入五千五百二十万六千六百六十三ドル、純益は六百六十三万三千三百三十三ドル(前年二百四十九万九千九百九十九ドル)と、一増一減の傾向を示している。

ビデオレース パーフェクト

ゼロ戦のスリルをTVゲームで満喫
神風 I型、II型...
鮮やかな色彩の大型画面で競馬レース!!
ほんものの競馬レースをビデオに録画
従来の機械の欠点をすべて克服しました

カラオケ大革命!!

フジ伴奏音楽テーププレイヤー

●1本のテープに8曲収録しているので、2倍使えます。
●選曲もワンタッチでOK、8曲の中からすぐにとり出せます。

MP-8

2人用TVゲームの決定盤。

アミューズメントマシン各種取り扱い。低価格システムつき、お値段はご相談に応じます。

エンターテインメントの総合卸 有限会社 タートル

〒661 尼崎市時友字シモンデン230-2
TEL (06) 432-2706

これだけは知っておきたい

メダルゲーム場運営基準

全日本遊園協会

本運営基準というメダルゲーム場とは、独立した営業区画で、メダルを使用して遊戯を行ない、その遊戯の結果がメダルで還元されるようなシステムを採用した営業形態のゲーム場をいう。

1 賭博行為の禁止
A 直接、間接を問わず、取得メダルの財物への交換は、一切しない。
B 前項の規則を、ゲーム場内に掲示する。

2 宣伝文句及び店名の規制
A 賭博行為であるかのよう誤解を生ずる恐れのある宣伝文句は、使用しない。店名についても、同様配慮する。
B 取得メダルの預かりの規制
A 取得メダルに対して、「預かり証」は発行しない。
B 前項のシステムをゲーム場内に掲示する。

3 取得メダルの預かりの規制
A 取得メダルに対して、「預かり証」は発行しない。
B 前項のシステムをゲーム場内に掲示する。

4 店内照度規準
A 店内照度は、床面で一〇ルクス以下にならないよう、配慮する。
B 営業時間
A 営業時間は、できるときは、日の出時より午後十二時までとする。
B 前項の完全実施の期限は昭和四十九年十二月三十一日までとする。

5 使用後のゲーム機の再販規制
A 使用後のゲーム機の両側の扉は、必ず取外しどちらか一方が、古物商の営業許可を得ているものであることとする。
B 一つのゲーム場に設置するゲーム機の最低規模を、二〇台とする。
C 関係官庁の指導の尊重

6 最低営業規模
A 一つのゲーム場に設置するゲーム機の最低規模を、二〇台とする。
B 関係官庁の指導の尊重

7 偽造対策
A 偽造として使用されることを避けるため、ゲーム機で使用されるメダルの直径を三〇mm以上とする。
B 三〇mm以上とすることが困難な場合には、強磁性体の材質を使用することとする。

8 前項の完全実施の期限
A 前項の完全実施の期限は昭和四十九年十二月三十一日までとする。

9 関係官庁の指導の尊重
A 営業上の諸問題につき、関係官庁より指導のあったときは、その方向に添うよう、最善の努力をする。
B 開業届出書類の提出
C 新たにメダルゲーム場を開店する場合は、別紙様式により、所轄警察署に届出をするものとする。

警察署長殿

メダルゲーム場開設届

このたびメダルゲーム場を開設致しますので、下記の通りお届け致します。

昭和 年 月 日

届出人 住所 氏名

1. 開設年月日	年 月 日				
2. 事業所名	3. 事業所責任者				
4. 事業所住所	5. 電話番号				
6. 会社名	7. 代表者				
8. 会社住所	9. 電話番号				
10. 使用機種名 イ. スロットマシン(シングル)	台	ニ. マスゲーム	台		
ロ. スロットマシン(マルチ)	台	ホ. 対人遊具(ルーレット等)	台		
ハ. ビンゴゲーム	台	ヘ. その他()	台		
11. 使用メダル イ. 直径	mm	ハ. 材質	mm	ニ. 見本	
12. 店内照度	ルクス	14. 特記事項			
13. 営業時間 イ. 平日	時より 時まで	ロ. 土曜	時より 時まで	ハ. 日曜	時より 時まで
3枚綴り	1. 警察署 2. 事務局 3. 届出人	受付	年月日	担当者	備考

添付書類 1. 会社経歴書 2. 会社登記簿 3. 使用メダル見本
(個人の場合は 1. 履歴書 2. 戸籍謄本 3. 使用メダル見本)

11 所轄警察署に届出をするものとする。

10 開業届出書類の提出
A 新たにメダルゲーム場を開店する場合は、別紙様式により、所轄警察署に届出をするものとする。

9 最低営業規模
A 一つのゲーム場に設置するゲーム機の最低規模を、二〇台とする。
B 関係官庁の指導の尊重

8 使用後のゲーム機の再販規制
A 使用後のゲーム機の両側の扉は、必ず取外しどちらか一方が、古物商の営業許可を得ているものであることとする。
B 一つのゲーム場に設置するゲーム機の最低規模を、二〇台とする。
C 関係官庁の指導の尊重

7 偽造対策
A 偽造として使用されることを避けるため、ゲーム機で使用されるメダルの直径を三〇mm以上とする。
B 三〇mm以上とすることが困難な場合には、強磁性体の材質を使用することとする。

6 最低営業規模
A 一つのゲーム場に設置するゲーム機の最低規模を、二〇台とする。
B 関係官庁の指導の尊重

誠意、豊富な品揃え

ハンチデテート

コインベット

バスボール

ピカデリーサーカス・II

ニューキングエース

タッチダウン

アミューズメント

メダルゲームをエンジョイした後に残ったメダルの処理法だが、店に返納または棄てさせる方法として、二〇七

- | | | |
|------------------------------|--------------------------------|-----------------------------------|
| 株式会社 カワクス | 大阪府東大阪市稲田1414 | ☎06(745)2784 |
| 株式会社 総商 | 株式会社 ガルフ | 株式会社 ユニエンタープライズ |
| 株式会社 ユニバーサルプレイランド | 株式会社 信越ユニバーサル | 株式会社 ユニエンタープライズ |
| 栃木県小山市八幡町2-1-7 ☎0285(24)4086 | 豊田市榊塚西町北小畔67-1 ☎0565(21)3921 | 栃木県下都賀郡野木町友沼5945-50 ☎02805(5)2681 |
| | 新潟県上越市大字藤巻86-5-1 ☎0255(24)4031 | 仙台市若林1-10-12 ☎0222(86)9611 |

(再録) 全国メダルゲーム場 警察庁調査資料 (昨年10月) 時点調査 による課題

設置台数別営業所数

10台未満	357軒	31~40台	80軒
11~20台	428軒	41~50台	40軒
21~30台	185軒	51台以上	68軒

全国的拡大続ける 府県別営業所・機械台数

前回と比較して三百五十一軒増加し、千五百八十八店と一・四倍に広がっているが、県別に見ると、皆無であった七県(方面)のうち、佐賀県を除いてゲーム場が新設され、富山のようは一挙に二十五店にもなっている県もある。管区別にも、北海道の八・九倍を筆頭に、中部、東北、九州では三倍以上の伸びを示している。前回は、全国の三十九パーセントを占め、断然トップを誇っていた大阪は二〇三店と減少し、約三分の一にまで落ち、東京(警視庁)は兵庫に次ぐ三位に落ちている。概して伸び率は低く、それ以外の地方では増加が目立つ。つまり従来、大都市

未成熟のパターン 規模別営業所数

一店あたりの機械台数は全国平均で、十九台であるが、前回は二十・四台よりやや減少した。管区別では東京の二十六・六台が最高で、最低は東北の十二台。この山形県の数値にみられるように、調査方法が統一性を欠いていることも考えられるが、今後にお

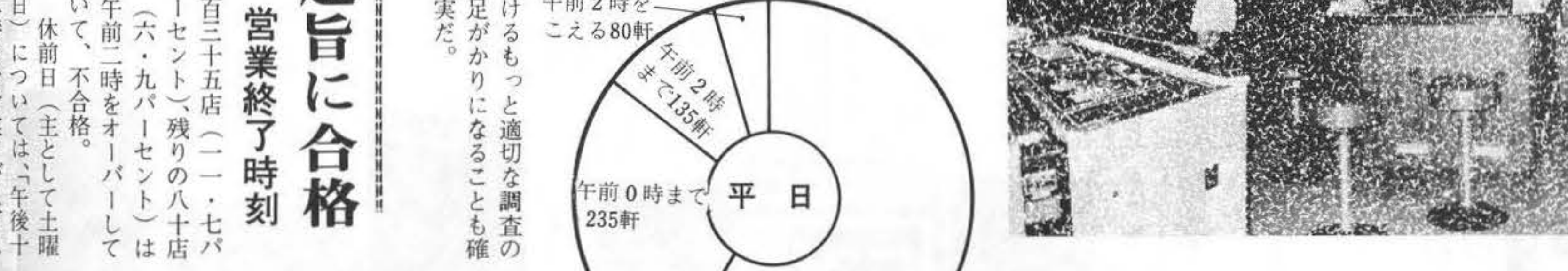

取得メダルの処理方法

預り券を発行して

サイン方式による

店に返納、または棄てさせる

その他

353軒 (30.5%)
253軒 (21.9%)
240軒 (20.7%)
312軒 (26.9%)

問題ある「預り券」 取得メダルの処理

メダルゲームをエンジョイした後に残ったメダルの処理法だが、店に返納または棄てさせる方法として、二〇七

飲食物提供の設備が

あるもの	ないもの	計
231軒	927軒	1,158軒
19.9%	80.1%	100%

ゲーム場に徹すべき 飲食物設備の有無

「遊技」に付随した施設で、設備を設けて客に飲食物を提供している。店は二百三十一店(一九・九パーセント)におよんでいるが、これも望ましいこととは言えない。一部では取得メダルで飲食させるという換金に準ずる行為が現実に行われているというところだ。そういうことはなくとも、ゲーム場と飲食店は全く別なものであるべきだ。

只今大好評発売中!

最新鋭カラオケ・ジュークの決定版

テープナンバー	曲名	タイム	テープナンバー	曲名	タイム	テープナンバー	曲名	タイム
1-1	あまのこ	2:00	11-1	愛のラテンダンス	2:30	21-1	愛と狂騒	2:30
1-2	夢の国を歩こう	2:00	11-2	私の下町	2:30	21-2	夜の静けさ	2:30
1-3	夢の国を歩こう	2:00	11-3	恋の嵐	2:30	21-3	恋の嵐	2:30
1-4	夢の国を歩こう	2:00	11-4	恋の嵐	2:30	21-4	恋の嵐	2:30
2-1	大都会	2:15	12-1	夜の静けさ	2:30	22-1	夜の静けさ	2:30
2-2	大都会	2:15	12-2	夜の静けさ	2:30	22-2	夜の静けさ	2:30
2-3	大都会	2:15	12-3	夜の静けさ	2:30	22-3	夜の静けさ	2:30
2-4	大都会	2:15	12-4	夜の静けさ	2:30	22-4	夜の静けさ	2:30
3-1	白鳥	2:30	13-1	あまのこ	2:00	23-1	あまのこ	2:00
3-2	白鳥	2:30	13-2	あまのこ	2:00	23-2	あまのこ	2:00
3-3	白鳥	2:30	13-3	あまのこ	2:00	23-3	あまのこ	2:00
3-4	白鳥	2:30	13-4	あまのこ	2:00	23-4	あまのこ	2:00
4-1	うたの国を歩こう	2:30	14-1	恋の嵐	2:30	24-1	恋の嵐	2:30
4-2	うたの国を歩こう	2:30	14-2	恋の嵐	2:30	24-2	恋の嵐	2:30
4-3	うたの国を歩こう	2:30	14-3	恋の嵐	2:30	24-3	恋の嵐	2:30
4-4	うたの国を歩こう	2:30	14-4	恋の嵐	2:30	24-4	恋の嵐	2:30
5-1	二人は恋	2:30	15-1	恋の嵐	2:30	25-1	恋の嵐	2:30
5-2	二人は恋	2:30	15-2	恋の嵐	2:30	25-2	恋の嵐	2:30
5-3	二人は恋	2:30	15-3	恋の嵐	2:30	25-3	恋の嵐	2:30
5-4	二人は恋	2:30	15-4	恋の嵐	2:30	25-4	恋の嵐	2:30
6-1	美しい娘	2:40	16-1	恋の嵐	2:30	26-1	恋の嵐	2:30
6-2	美しい娘	2:40	16-2	恋の嵐	2:30	26-2	恋の嵐	2:30
6-3	美しい娘	2:40	16-3	恋の嵐	2:30	26-3	恋の嵐	2:30
6-4	美しい娘	2:40	16-4	恋の嵐	2:30	26-4	恋の嵐	2:30
7-1	美しい娘	2:40	17-1	恋の嵐	2:30	27-1	恋の嵐	2:30
7-2	美しい娘	2:40	17-2	恋の嵐	2:30	27-2	恋の嵐	2:30
7-3	美しい娘	2:40	17-3	恋の嵐	2:30	27-3	恋の嵐	2:30
7-4	美しい娘	2:40	17-4	恋の嵐	2:30	27-4	恋の嵐	2:30
8-1	美しい娘	2:40	18-1	恋の嵐	2:30	28-1	恋の嵐	2:30
8-2	美しい娘	2:40	18-2	恋の嵐	2:30	28-2	恋の嵐	2:30
8-3	美しい娘	2:40	18-3	恋の嵐	2:30	28-3	恋の嵐	2:30
8-4	美しい娘	2:40	18-4	恋の嵐	2:30	28-4	恋の嵐	2:30
9-1	美しい娘	2:40	19-1	恋の嵐	2:30	29-1	恋の嵐	2:30
9-2	美しい娘	2:40	19-2	恋の嵐	2:30	29-2	恋の嵐	2:30
9-3	美しい娘	2:40	19-3	恋の嵐	2:30	29-3	恋の嵐	2:30

話題の新機構を盛り込んで
堂々の登場です。



■各パックのタイムにご注目下さい!

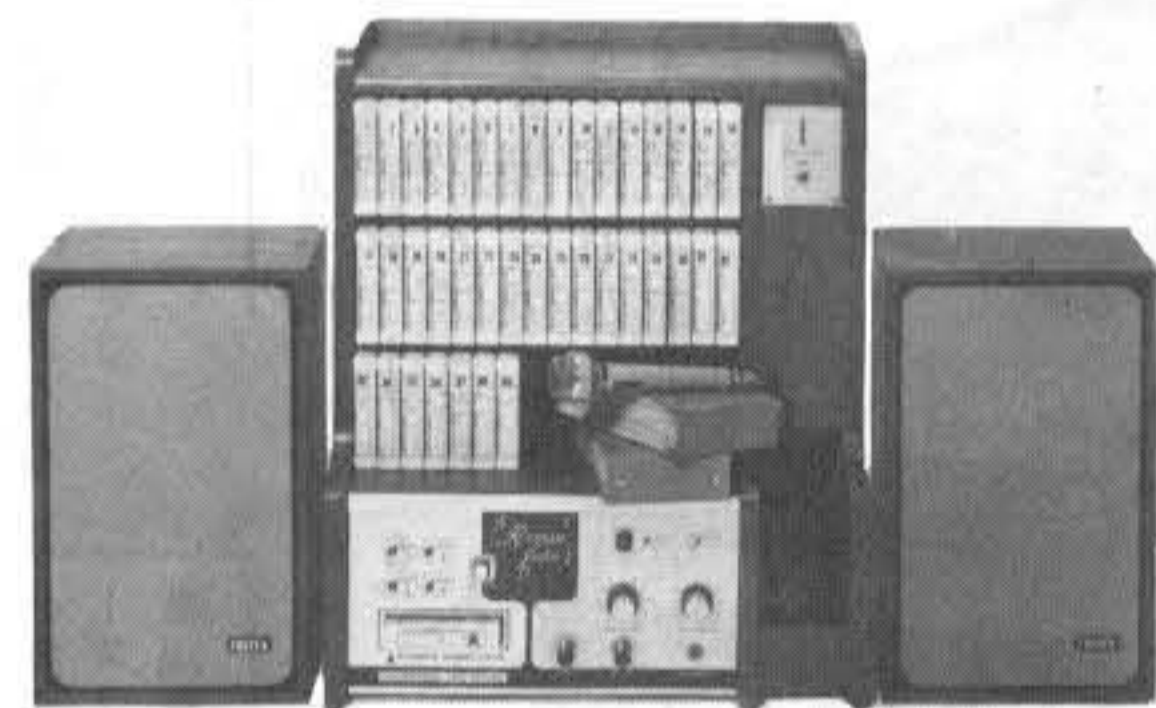

- ◆本体定格(通産省型式申請済商品・物品税課税商品)
- 外型寸法 巾475×高さ565×奥行285(単位%)
- 重量 約12kg
- 回路方式 ソノヘッドステートステレオ
- 総出力 20W×2
- 電源 AC100V
- スピーカー FOSTEX G163 フルレンジ×2
- マイク FOSTEX M618 コード5m付
- マイクジャック2ヶ所(2回路2ボナム方式)
- 100円コインにて1曲・2曲切り替えSW付(無料にての操作もOK)
- 金庫 約11万円迄貯蔵可能
- 有線放送自動切り替え操置内蔵
- センシングテープチャッチ方式

カラオケテープのパイオニア

株式会社 **ごう商**
 著作 (06) 923-0115
 企画 株式会社 **大知物産**
 制作 (06) 933-0852

代理店 大和物産株式会社 ☎(06) 385-1815
 伸英商事株式会社 ☎(06) 939-0478



日本音楽著作権協会会長

古今東西 何時の世も音楽は人々の心を
 満たし、心をなやませ、心を
 清く、静かに、何人たりとも
 忘れることのない、心
 の奥の奥に響きわたる
 現代の荒廃した世相にあって人の心を
 癒すものは、音楽そのものです。
 ロマンテックは一連の古風メロデーを
 体たたく、現代メロデーを兼ねて、
 これこそ現代メロデーの商標だと思
 います。音楽は、世の末を、私
 望みます。

ロマンテック



9月1日新発売

ペガサスシリーズ第一弾!!

ボーナスライン新設
 ネキストゲームはずれ無し
 最高配当600枚

ホワイトペガサス特徴

- NEXT-GAME — 3ゾーン方式で①・②・③コーナを任意に選択出来、はずれなしの独特のゲームを追加しました。
- NEXT-GAME の上部にBONUS-LINE を追加し、ゲーム性を一層面白くしました。
- JP — 150 (シングル)、300 (ダブル)
- スペシャルJP — 300 (シングル)、600 (ダブル)
- BONUS — 300 (シングル)、600 (ダブル)

HOW TO PLAY

- コイン投入口よりコインを入れます。
- 的中すると思われる必勝登録ボタンを押します。
- スタートボタンを押すと④志向ランプが点灯します。
- 志向ランプと同時に⑤配当ランプが点灯し、その図の払い戻しを決定します。
- 自分の登録した必勝登録ボタンと、内外の数字が合致した場合は的中です。
- 的中の場合⑥BONUS-LINE ボタンと⑧REG ボタンが点灯します。
- そのまま払い戻しを受けたいときは⑧REG ボタンを押せばコインが払い戻されます。
- NEXT-GAME の場合、必ず⑦BONUS-LINE ランプが一定の速度で点灯していますので、対面のランプと合わせ⑨BONUS-LINE ボタンを押して止め下さい。(任意でランプを選択出来ます)

- とまれは自動的に⑩NEXT ボタンと①・②・③コーナの3ゾーンランプが、上・中・下に移動します。その場合NEXT-GAME ボタンの押すタイミングに注意して押さなければならず、③・④・⑤・⑥・⑦・⑧・⑨・⑩の図が払い戻しされます。(NEXT-GAME は、はずれ無し) この場合上記任意で止めた⑦BONUS-LINE ランプと3ゾーンランプが点灯し、合致すれば3ゾーンランプの表示の2倍に達する枚数が払い戻されます。

例：1回目のゲームで①②③で⑤配当に的中し、かつNEXT-GAMEで④図的中の中、かつボーナスラインの中の場合の枚数は(50(配当)×2倍(ダブル)×3倍(NEXT)×2倍(BONUS LINE))=600枚。

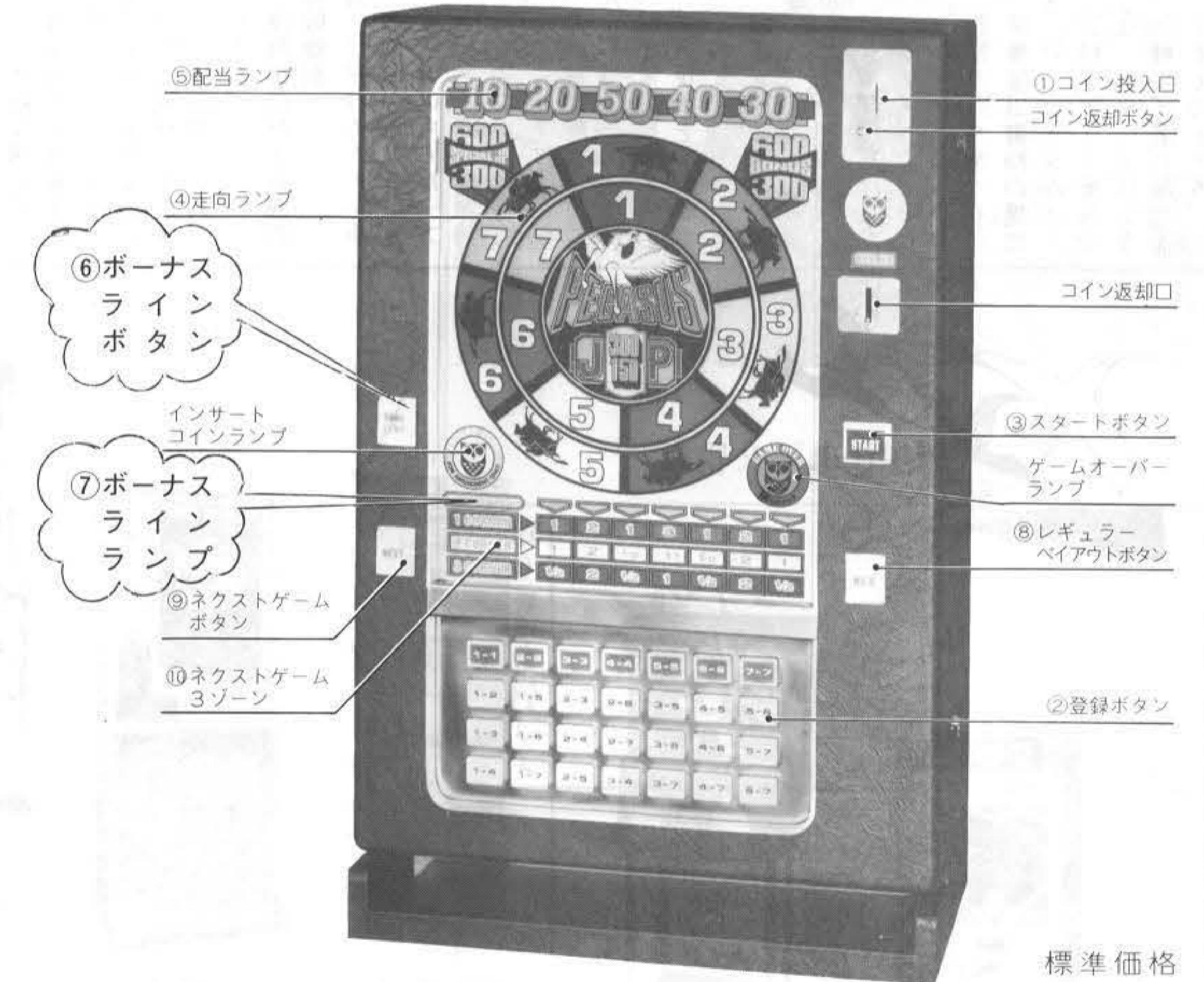

★仕様

- ゲームマシン：寸法 H 850%×W 550%×D 245%
- 付加装置：ゲーム時間VR BONUS-LINE ランプ志向VR NEXT-GAME 配当VR 3ゾーンランプ縦の速度VR 音量VR 的中率のVR
- 通産省91-13527号型式認可 ●物品税20%課税済
- この機種は、全品提供・交換等、賭博行為に使用すれば処罰されます。メダルゲーム場は運営基準を厳守して下さい。

標準価格 320,000円

お求めは

甲陽産業株式会社

大阪府福島区鷺洲2-12-21 ☎(06) 451-5994



日本物産株式会社

大阪市北区南森町46 ☎(06) 365-0661

子どもたちへの

贈りもの



ワンワン レース



チャレンジャー

- 10円玉またはメダルを入れると玉が出ます。
- 穴に入るとランプが点灯。
- ランプがタテ、ヨコ、ナナメに並ぶとメダルが出ます。
- さらにラッキーに入るとメダルが1枚出ます。

高さ1450%幅580%奥行450%

- 多量のICを使用した確実作動の高性能マシンです。
- 予想を当てる楽しみを十分にした健全娯楽機です。
- 10円玉またはメダルを入れることによりゲームが始まります。(2-WAY)
- ①から⑬まではシングル、⑭から⑰まではダブルとなります。
- 当ると次はネクストゲームが楽しめます(ネクストしない場合はREGボタン)。
- 出てきたメダルで再ゲームすることができます。
- コインボックスが大きいので安心して貯められます。
- 弊社によるオリジナル商品!!

高さ1420%幅550%奥行225%

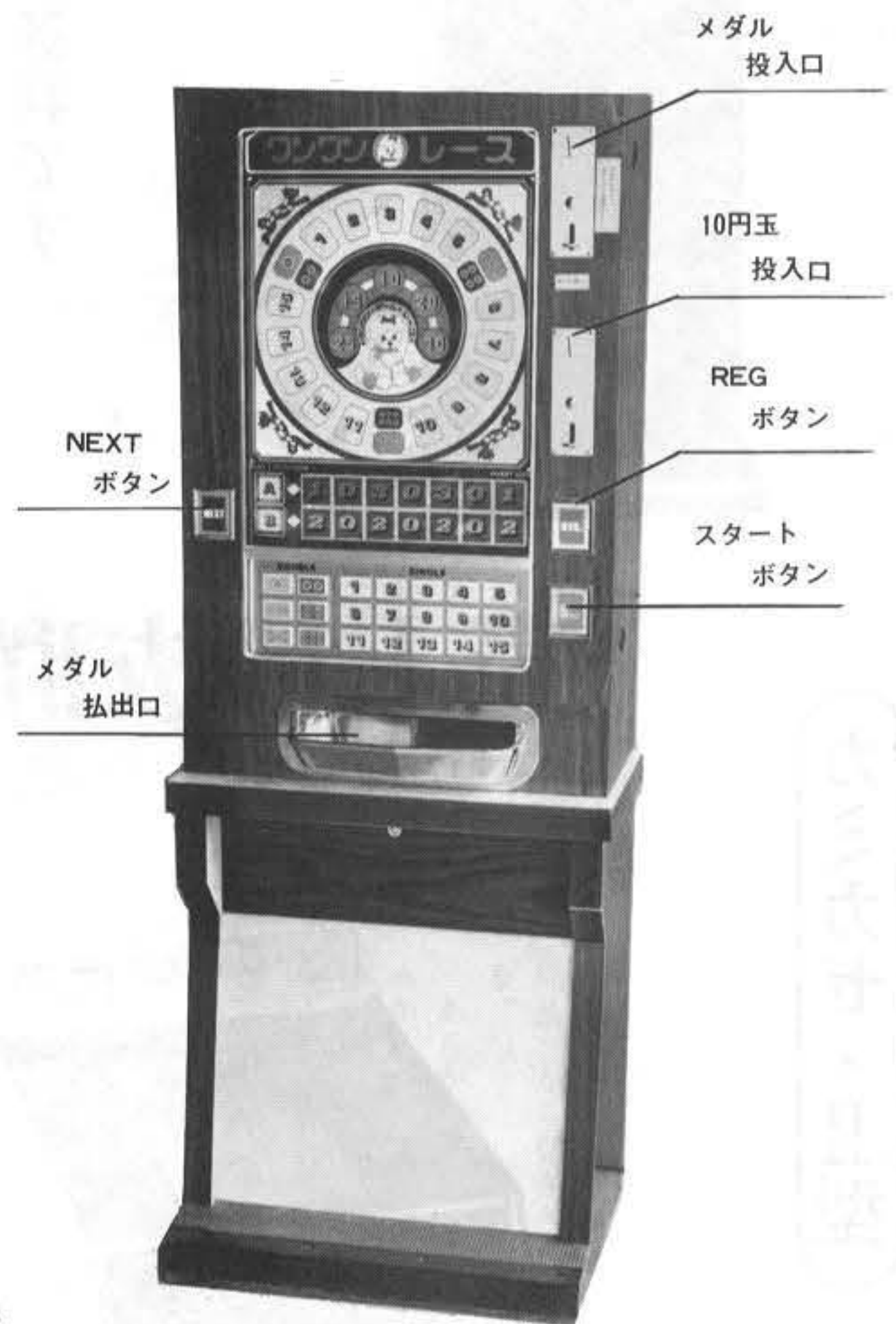

株式会社 ベンドジャパン

本社 〒556 大阪市浪速区水崎町18番地 TEL. 06(643)3857(大代表)

- | | | |
|---------|-------------------|---------------|
| 沖縄支店 | 沖縄ベンドジャパン | |
| 〒901-22 | 沖縄県宜野湾市字伊佐44 | ☎09889(7)4631 |
| 西日本支店 | 西日本ベンドジャパン | |
| 〒745 | 山口県徳山市今宿町1丁目16 | ☎0834(21)0279 |
| 東日本支店 | 千葉エンタープライズ | |
| 〒276 | 千葉県八千代市八千代台西5-1-4 | ☎0474(85)3237 |